



CAPITAL DO FELIÃO

*Prefeitura Municipal de Três Barras do Paraná*  
ESTADO DO PARANÁ

## **PROCESSO ADMINISTRATIVO Nº 96/2023**

---

### **SECRETARIA E/OU DIVISÃO:**

Secretaria Municipal de Educação e Cultura

---

### **TIPO DE LICITAÇÃO**

Menor Valor Unitário

---

### **OBJETO:**

REGISTRO DE PREÇOS PARA AQUISIÇÃO DE MATERIAIS PEDAGÓGICOS A SEREM UTILIZADOS PELA SECRETARIA MUNICIPAL DE EDUCAÇÃO E CULTURA

---

### **PRAZO DE VIGÊNCIA:**

12 (doze) meses.

---

### **VALOR:**

R\$ 116.264,13 (cento e dezesseis mil duzentos e sessenta e quatro reais e treze centavos).

---

### **FORMA DE PAGAMENTO:**

O pagamento será efetuado em 30 (trinta) dias, após a emissão da Nota Fiscal e conferência dos produtos entregues, juntamente com as certidões de regularidade Fiscal e Trabalhista.



ESTADO DO PARANÁ

Prefeitura Municipal de Três Barras do Paraná

CAPITAL DO FEIJÃO

000001

Três Barras do Paraná, 13 de julho de 2023

De: **Secretaria Municipal de Educação e Cultura**  
Para: **Gabinete do Prefeito Municipal**

Senhor Prefeito,

A Secretaria Municipal de Educação necessita proporcionar melhorias na rede municipal de educação, com ações voltadas a leitura, desenvolvendo a capacidade intelectual e o senso crítico, bem como desenvolver ações para a erradicação do analfabetismo, que possam promover melhorias na qualidade de vida dos alunos e da comunidade em geral.

Para tanto, se faz necessário a aquisição de materiais pedagógicos a fim de desenvolver o aprendizado dos alunos.

Com relação a quantidade de materiais, efetuamos um levantamento de acordo com a quantidade de escolas municipais, sendo que os materiais pedagógicos atenderão todas as unidades de ensino do município.

Assim, considerando todos os aspectos, há a necessidade da aquisição dos materiais pedagógicas, sendo ferramentas indispensáveis para a execução das tarefas da Educação Municipal, estando dessa forma, justificado o interesse público.

Estimamos um investimento total de R\$ 116.264,13 (cento e dezesseis mil duzentos e sessenta e quatro reais e treze centavos) para o período de 12 meses.

Com base na necessidade, objetivos e justificativas já apontadas, também os dados constantes no Termo de Referência em anexo, bem como demais documentos que o embasam, solicitamos vossa competente aprovação do Termo de Referência em anexo e autorização para prosseguimento na elaboração de processo licitatório visando a proposta mais vantajosa para o REGISTRO DE PREÇOS PARA AQUISIÇÃO DE MATERIAIS PEDAGÓGICOS A SEREM UTILIZADOS PELA SECRETARIA MUNICIPAL DE EDUCAÇÃO E CULTURA.

Sem mais para o momento.

Atenciosamente.

ELIZA BORTOLANZA

Secretária Municipal de Educação e Cultura

ANEXOS:

- 1 - Termo de Referência;
- 2 - Orçamentos.





## TERMO DE REFERÊNCIA

### 1. INTRODUÇÃO E BASE LEGAL

1.1. A elaboração deste Termo de Referência foi realizada de acordo com o estabelecido nos incisos I e II do artigo 8º e no inciso II, do artigo 21, do Decreto nº 3.555, de 08/08/2000, publicado no DOU de 09/08/2000.

### 2. NECESSIDADES E OBJETIVOS

2.1. A Secretaria Municipal de Educação necessita proporcionar melhorias na rede municipal de educação, com ações voltadas a leitura, desenvolvendo a capacidade intelectual e o senso crítico, bem como desenvolver ações para a erradicação do analfabetismo, que possam promover melhorias na qualidade de vida dos alunos e da comunidade em geral.

2.2. Para tanto, se faz necessário a aquisição de materiais pedagógicos a fim de desenvolver o aprendizado dos alunos.

### 3. DO OBJETO

#### 3.1. REGISTRO DE PREÇOS PARA AQUISIÇÃO DE MATERIAIS PEDAGÓGICOS A SEREM UTILIZADOS PELA SECRETARIA MUNICIPAL DE EDUCAÇÃO E CULTURA.

3.1.1. As especificações dos itens encontram-se descritas no item 7 deste Termo de Referência.

3.2. Da aplicação da Lei Complementar nº 123/2006 e suas alterações:

3.2.1. O objeto possui a condição de AMPLA PARTICIPAÇÃO, ou seja, poderão participar tanto microempresas e/ou empresas de pequeno porte (ME/EPP), quanto empresas de médio e grande porte;

3.2.2. Todas as empresas interessadas poderão cotar os preços dos itens do objeto independentemente de seu enquadramento, sendo que será estendida às microempresas e/ou empresas de pequeno porte a preferência na contratação, conforme preconiza os artigos 44 e 45 da Lei Complementar nº 123/2006, observado o limite do Artigo 18-A e as obrigações do Artigo 18-B.

### 4. CONDIÇÕES DE ENTREGA (EXECUÇÃO) E PAGAMENTO

4.1. O licitante vencedor deverá entregar as mercadorias de acordo com a ordem de compra emitida pela administração pública, no prazo de 30 (trinta) dias de acordo com as necessidades da Secretaria Municipal de Educação e Cultura.

4.2. O licitante vencedor ficará obrigado a trocar as suas expensas, no prazo máximo de 10 (dez) dias úteis da notificação, o produto que vier a ser recusado sendo que o ato de recebimento não



CAPITAL DO FÊLIÃO

*Prefeitura Municipal de Três Barras do Paraná*  
ESTADO DO PARANÁ

000003

importará sua aceitação.

**4.3.** Em atendimento ao disposto no artigo 31 da Lei nº 8.078 de 11/09/1990, a apresentação do produto deverá assegurar informações claras, precisas, ostensivas em língua portuguesa, sobre características, marca, modelo, procedência, qualidade, quantidade, composição, preço, prazo de validade, origem e outros, devendo obedecer também às regulamentações de órgãos fiscalizadores.

**4.4.** Correrão por conta do fornecedor todas as despesas relacionadas ao fornecimento, incluindo, entre outras que possam existir, despesas com embalagem, seguros, transporte, tributos e encargos trabalhistas e previdenciários.

**4.5.** A (s) mercadoria (s) fornecida (s) estarão sujeitas à verificação, pela unidade requisitante, da compatibilidade com as especificações deste Edital e de seus Anexos, no que se refere à quantidade, qualidade e prazo de validade.

**4.6.** No caso de não cumprimento ou inobservância das exigências pactuadas para o fornecimento, nos termos das previsões deste Edital e de seus Anexos, o fornecedor deverá providenciar a substituição da (s) mercadorias (s), no prazo máximo de 10 (dez) dias úteis, contados do recebimento da notificação, sem ônus para o Município, e independentemente de eventual aplicação das penalidades cabíveis.

**4.7.** Independentemente da aceitação, a adjudicatária garantirá a qualidade do produto obrigando-se a repor aquele que apresentar defeito ou for entregue em desacordo com o apresentado na proposta.

**4.8.** Os produtos serão aceitos provisoriamente, o recebimento definitivo será feito após a verificação da quantidade e qualidade dos mesmos, conforme Art. 73 da Lei nº 8.666/93.

**4.9.** Os produtos deverão ser entregues na Secretaria requerente ou em outro setor conforme designação da mesma, mediante emissão de solicitação.

**4.10.** A convocação dos fornecedores pelo órgão competente será formalizada e conterà o endereço e o prazo máximo em que deverão comparecer para retirar o respectivo pedido.

**4.11.** O fornecedor convocado na forma do subitem anterior que não comparecer, não retirar o pedido no prazo estipulado ou não cumprir as obrigações estabelecidas no Contrato, estará sujeito às sanções previstas neste Edital.

**4.12.** Quando comprovada uma dessas hipóteses, será indicado o próximo fornecedor a ser destinado o pedido, sem prejuízo da abertura de processo administrativo para aplicação de penalidades.

**4.13.** O pagamento será efetuado em até 30 (trinta) dias após a entrega dos produtos e conferência de quantidade e qualidade pelo Órgão competente da Administração, à base dos preços unitários





CAPITAL DO FELIÃO

*Prefeitura Municipal de Três Barras do Paraná*  
ESTADO DO PARANÁ

apresentados na proposta, e mediante a apresentação da Nota Fiscal, acompanhada dos seguintes documentos:

- I. Atestado de recebimento pelo Órgão solicitante;
- II. Comprovação da regularidade fiscal e trabalhista.

**4.14.** O município de Três Barras do Paraná poderá deduzir do montante a pagar os valores correspondentes a multas ou indenizações devidas pelo fornecedor.

**4.15.** O pagamento efetuado não isentará o fornecedor das responsabilidades decorrentes do fornecimento.

#### 5. CUSTOS COM IMPOSTOS, TAXAS, FRETES, E DEMAIS DESPESAS

**5.1.** Os custos na execução do objeto, bem como os custos com impostos, taxas, fretes e demais despesas serão de responsabilidade da (s) empresa (s) vencedora (s).

#### 6. PRAZO DE CONTRATAÇÃO

**6.1.** A contratação terá vigência de 365 (trezentos e sessenta e cinco) dias, não podendo ser prorrogado.

#### 7. RELAÇÃO E VALOR MÁXIMO DOS ITENS

**7.1.** O valor máximo teve como referência orçamentos prévios de preços de mercado, dos quais foram utilizados para tabulação de preços médios, conforme segue:

#### LOTE 01 - MATERIAL PEDADÓGICO - EXCLUSIVO ME/EPP

ITEM	QTDE	UNID	DESCRIÇÃO DOS ITENS	VALOR UNITÁRIO	VALOR TOTAL
01	07	UN	BLOCOS DE CONSTRUÇÃO DE BRINQUEDOS EDUCATIVOS INFANTIS: sacola com 100 peças, conjunto de blocos de construção feito de plástico ABS de alta qualidade. Quadrado e triângulo, respectivamente. Várias cores. Tamanho: quadrado 2,12 X 2,12 X 0,27 polegadas. triângulo: 2,95 X 1,69 X 0,27 polegadas.	R\$ 333,23	R\$ 2.332,61



CAPITAL DO FÊLÃO

**Prefeitura Municipal de Três Barras do Paraná**

ESTADO DO PARANÁ

000005

02	21	UN	<b>PASSA CORES DE MADEIRA PEDAGÓGICO:</b> confeccionado em madeira, acabamento impecável, pintura com cores vibrantes, medidas: 40 cm X 30 cm X 06 cm	R\$ 322,48	R\$ 6.772,08
03	05	UN	<b>ALFABETO MÓVEL DEGRAU:</b> confeccionado em MDF, contendo 130 peças, possui um expositor, semi grafado com tinta vinílica atóxica, medindo 380 X 205 X 200mm, acompanha 05 alfabetos completos	R\$ 204,24	R\$ 1.021,20
04	05	UN	<b>JOGOS DE DAMAS:</b> confeccionado em pvc, com cores vivas.	R\$ 75,14	R\$ 375,70
05	05	UN	<b>JOGO DA VELHA:</b> confeccionado em pvc, MDF, com cores vivas	R\$ 75,14	R\$ 375,70
06	05	UN	<b>JOGO RESTA UM:</b> confeccionado em pvc, MDF, com cores vivas	R\$ 75,14	R\$ 375,70
07	05	UN	<b>TANGRAM:</b> jogo confeccionado em pvc, MDF, com cores vivas.	R\$ 75,14	R\$ 375,70
08	05	UN	<b>JOGO TRILHA:</b> confeccionado em pvc, MDF, com cores vivas.	R\$ 75,14	R\$ 375,70
09	05	UN	<b>JOGO 5 X 1:</b> confeccionado em pvc, MDF, com cores vivas	R\$ 85,89	R\$ 429,45
10	07	UN	<b>ARAMADO - ARCA DE NOÉ:</b> material em MDF, madeira e arame, com dimensões: 35 X 23 X 10	R\$ 354,73	R\$ 2.483,11
11	07	UN	<b>ARAMADO CASINHA:</b> medida do produto fechado: 27x27x27, dimensões do produto montado: 27x27x50 cm, material em MDF, material dos circuitos: metal, material das peças: plástico, quantidade de atividades: 05, quantidade de quantidade de circuitos do aramado casinha: 03, quantidade de peças do aramado casinha: 21, quantidade de carinhos do aramado: 02, quantidade de linhas de forma e cores: 03, quantidade de peças de formas e cores: 15, quantidade de linhas do ábado: 05, quantidade de argolinhas do ábado: 50, pintura: serigrafia com tinta em policromia ultravioleta atóxica - possui certificado inmetro: ce-bri/icepex-n 00928-96	R\$ 494,47	R\$ 3.461,29
12	07	UN	<b>BONECO GEOMÉTRICO:</b> Contém 20 formas geométricas, sendo: 08 retângulos, 04 quadrados, 04 triângulos e 04 círculos, formando um boneco.	R\$ 96,64	R\$ 676,48
13	07	UN	<b>ENCAIXE DE FIGURAS DE TARTARUGA:</b> Feito em madeira reflorestada, contém 01 tabuleiros em forma de tartaruga, 06	R\$ 96,64	R\$ 676,48





CAPITAL DO FELIÃO

*Prefeitura Municipal de Três Barras do Paraná*

ESTADO DO PARANÁ

			figuras geométricas que se encaixam facilmente.		
14	07	CONJ	<b>JOGANDO COM AS CORES:</b> Acompanha 01 dados, 40 argolas coloridas e 01 tabuleiros com hastes na cor azul, cada uma ou duas hastes, pode representar uma pessoa, possibilitando jogar com até 04 pessoas. Produto em madeira e plástico.	R\$ 204,24	R\$ 1.429,68
15	07	UN	<b>CAIXA LOUSA IMANTADA O ARTISTA:</b> Produto em madeira, contém uma caixa em madeira com tampa, (38,5X30,5X5cm), 12 fichas de cenários, 29 formas imantadas, 01 apagador, 04 gizos e 01 marcador.	R\$ 204,24	R\$ 1.429,68
16	07	UN	<b>CAIXA DE AREIA + LETRAS E NÚMEROS TEXTURIZADOS:</b> Uma caixa de madeira com 03 divisões, 03 areias coloridas (vermelha, azul e verde), uma caixa de letras e números texturizados, com tamanho de 32 cm X 22 cm X 5 cm.	R\$ 128,99	R\$ 902,93
17	07	UN	<b>GIRE E COMBINE:</b> Produto em plástico, com dimensões de : 11 cm X 07 cm X 06 cm.	R\$ 106,42	R\$ 744,94
18	05	UN	<b>CONTE &amp; ASSOCIE:</b> Dimensões: comprimento: 35 cm, Largura: 07 cm, Altura: 25 cm. Material em madeira, Ábaco em madeira, possuindo bolinhas e plaquinhas com números e ilustrações	R\$ 204,24	R\$ 1.021,20
19	07	UN	<b>LINHA DE MOVIMENTAÇÃO ATIVA:</b> Conjunto confeccionado em madeira e arcos em plástico, com diferentes formatos, contendo 63 peças	R\$ 1.182,43	R\$ 8.277,01
20	07	UN	<b>CARRO DE BONECA PRINCESA:</b> Produzido em plástico reforçado, com dimensões de 60 cm X 47 cm X 33 cm	R\$ 257,98	R\$ 1.805,86
21	07	UN	<b>CARRINHO MERCOTRUCK CAÇAMBA:</b> Confeccionado em plástico, com chassi completamente articulado, produto com dimensões mínimas de 24,5 X 11,5 X 12,5	R\$ 75,14	R\$ 525,98
22	21	UN	<b>CARRINHO DIVERTIDO - KIT COM 08 - FRICÇÃO CONTÍNUA:</b> Produto em plástico, com modelos variados, carrinhos de fricção "R2173" - BBR, com dimensões mínimas de 07 cm X 06 cm X 08 cm.	R\$ 96,74	R\$ 2.031,54
23	35	UN	<b>PRANCHETA DE DESENHO MAGNÉTICO, ESCRIVENDO PINTURA SKETCH PAD:</b> Produto em plástico, com dimensão aproximado da lousa de 15,5 cm X 11,5 cm	R\$ 108,94	R\$ 3.812,90
24	7	UN	<b>KIT COM 04 BONECAS NEGRAS NA CAIXA, MENINA SORTIDAS:</b> Material não tóxico, tamanho aproximado de 35 cm	R\$ 194,50	R\$ 1.361,50





CAPITAL DO FÊLÃO

*Prefeitura Municipal de Três Barras do Paraná*

ESTADO DO PARANÁ

25	07	UN	<b>BONEQUINHAS DE BORRACHA:</b> Kit com 04 bonecas em vinil, com dimensões aproximadas de 22 cm de altura, 12 cm de largura cada unidade.	R\$ 206,47	R\$ 1.445,29
26	07	UN	<b>BOLA DE BORRACHA COLORIDA, KIT COM 05 BOLAS DE PVC VINIL (BOLA DE LEITE):</b> Produto com dimensões de 22 cm de altura X 22 cm de largura X 22 cm de comprimento, peso mínimo de 55 g	R\$ 188,01	R\$ 1.316,07
27	07	UN	<b>BOLA CRAVINHO DE BORRACHA, BRINQUEDO PET COM 20 PEÇAS:</b> Produto antialérgico, confeccionado com material emborrachado, com diâmetro de 06 cm	R\$ 197,95	R\$ 1.385,65
28	50	UN	<b>BOLAS DE BORRACHA:</b> Bola de iniciação ao esporte N° 06, peso de 100 à 110 gramas, com diâmetro de 105 à 110 mm, com circunferência de 33 à 35 cm	R\$ 86,00	R\$ 4.300,00
29	15	UN	<b>BOLA DE VÔLEI, VINIL EURO:</b> Bola em Vinil colorida, com tamanho de 22 cm	R\$ 101,00	R\$ 1.515,00
30	07	UN	<b>BOLA DE BASQUETE EM BORRACHA PLAYOFF MASCULINO:</b> Produto fabricado em borracha de alta durabilidade e resistência à deformações, Tamanho oficial, peso aproximado de 450 g, diâmetro de 24 cm	R\$ 132,74	R\$ 929,18
31	07	UN	<b>BOLAS DE FUTEBOL NAS CORES BRANCA (20 CM) E PRETA (12CM) RESPECTIVAMENTE:</b> Kit com duas bolas de futebol nas cores branca e preta, uma com 20 cm de altura e 350g de peso, com circunferência de 76 cm e a outra com 12 cm de altura e 80 g de peso, com circunferência de 43 cm. Confeccionados em pelúcia velboa e com enchimento de fibra siliconada.	R\$ 120,98	R\$ 846,86
32	07	UN	<b>CAMINHÃO DE PLÁSTICO - MEGA CAÇAMBA - PÁ RASTELO PRAIA:</b> Confeccionado em plástico, acompanha uma pá e um rastelo, dimensões mínimas do produto 19 cm X 18 cm X 43 cm	R\$ 89,75	R\$ 628,25
33	07	UN	<b>BONECO MENINO:</b> Produto com genital masculino, boneco com 40 cm de altura, corpo, cabeça, braços e pernas em vinil.	R\$ 303,10	R\$ 2.121,70





CAPITAL DO FÊMEÃO

*Prefeitura Municipal de Três Barras do Paraná*

ESTADO DO PARANÁ

000008

34	07	UN	<b>BAÚ DE BRINQUEDO EDUCATIVO COM 10 JOGOS DE MADEIRA:</b> Baú de madeira com dobradiças e fecho, medindo 50 X 32 X 25 cm, acompanha 10 brinquedos: 01 dominó de formas geométricas, 01 jogo de pinos, 01 prancha de seleção, 01 relógio, 01 bate pinos, 01 passa figuras, 01 dominó tradicional, 01 cubo de encaixe, 01 pula corda, 01 palavras cruzadas, dimensões do baú: 50 cm X 32 cm X 25 cm	RS 500,36	RS 3.502,52
35	07	UN	<b>TELEFONE SONORO EM PLÁSTICO:</b> Produto em plástico, com dimensões de 18 cm X 17 cm X 13 cm.	RS 150,49	RS 1.053,43
36	07	UN	<b>NOVO TELEFONE FELIZ EM PLÁSTICO PARA BEBÊS:</b> Produto em plástico, com dimensões aproximadas de 17 cm X 16,5 cm X 11 cm. Produto com disco que gira, emite sons de telefone tocando e olhinhos que se mexem para cima e para baixo	RS 150,49	RS 1.053,43
37	60	UN	<b>TATAMES:</b> Tapetes EVA dupla face azul royal com preto, com dimensões de 01 m X 01 m X 02 cm, produto produzido em EVA de alta qualidade com densidade adequada para garantir a segurança e conforto do usuário, impermeável, antiderrapante, lavável e higiênico	RS 150,49	RS 9.029,40
38	5	UN	<b>CARIMBO DE ALFABETO ILUSTRADO:</b> Produto com 28 unidades, com cabo em madeira, com dimensões de 4,5 cm X 3,5 cm X 2,5 cm	RS 161,24	RS 806,20
39	05	UN	<b>CARIMBO AUTO DITADO II:</b> Produto com 90 peças, cabo em plástico ou madeira, com base emborrachada, dimensões do produto de 3 cm X 3 cm	RS 483,72	RS 2.418,60
40	05	UN	<b>CARIMBOS EDUCATIVOS AUTO DITADO:</b> Produto com 30 peças, cabo anatômico em madeira ou plástico, com base de borracha em alto relevo, com dimensões de 3,5 cm X 4,5 cm	RS 225,74	RS 1.128,70
41	05	UN	<b>CARIMBOS EDUCATIVOS - QUANTIDADES:</b> Produto em cabo de plástico ou madeira com base emborrachada, dimensões de 3 cm X 3 cm	RS 161,24	RS 806,20
42	05	UN	<b>CARIMBO PEDAGÓGICO MATEMÁTICA:</b> Produto com 45 unidades, cabo de plástico ou madeira, com base emborrachada, dimensões de 3 cm X 3 cm	RS 247,24	RS 1.236,20
43	05	UN	<b>CARIMBO MATERIAL DOURADO:</b> Cabo de plástico ou madeira com base emborrachada, medindo 4 cm X 4 cm	RS 204,24	RS 1.021,20





CAPITAL DO FELIÃO

*Prefeitura Municipal de Três Barras do Paraná*

ESTADO DO PARANÁ

000009

44	05	UN	<b>CARIMBO PEDAGÓGICO MATEMÁTICA - NUMERE E ESCRIVE:</b> Produto com cabo de plástico ou madeira com base emborrachada, medindo 3,5 X 4,5	R\$ 204,24	R\$ 1.021,20
45	20	UN	<b>RELÓGIOS DE PAREDE E DE PONTEIRO:</b> Tamanho mínimo de 30 cm com alimentação a pilha	R\$ 86,00	R\$ 1.720,00
46	5	UN	<b>MAPA MUNDI POLÍTICO:</b> Com dimensões mínimas de 120 cm X 60 cm. Mapa mundi planisfério político Escola, Edição Atualizada, alta qualidade de impressão, com legendas de: população de país, área territorial, habitantes km <sup>2</sup> , picos e montanhas, capital de estado, capital de país, divisão de placas tectônicas, linha internacional de data, principais portos e aeroportos, ilhas, golfos, mares e oceanos, fuso horário, índice dos países com suas respectivas bandeiras e moeda corrente de cada país.	R\$ 26,87	R\$ 134,35
47	05	UN	<b>MAPA BRASIL POLÍTICO:</b> Dimensões mínimas de 120 cm X 90 cm, mapa político, estatístico, rodoviário, com escala aproximada de 1:50,000,000, edição atualizada	R\$ 26,87	R\$ 134,35
48	05	UN	<b>MAPAS DO BRASIL POR REGIÕES:</b> tamanho mínimo de 120 cm X 90 cm, em papel 120 gramas, plastificado levemente e sua parte frontal	R\$ 26,87	R\$ 134,35
49	05	UN	<b>MAPAS PARANÁ POLÍTICO:</b> Tamanho mínimo de 120 cm X 90 cm, em papel 120 gramas, plastificado levemente em sua parte frontal	R\$ 26,87	R\$ 134,35
50	05	UN	<b>MAPAS REGIÃO SUL POLÍTICO:</b> Com tamanho mínimo de 120 cm X 90 cm, em papel 120 gramas, plastificado levemente em sua parte frontal	R\$ 26,87	R\$ 134,35
51	05	UN	<b>MAPAS DO SISTEMA MUSCULAR:</b> Tamanho mínimo de 120 cm X 90 cm, em papel plastificado e laminado nas partes da frente e trás	R\$ 32,25	R\$ 161,25
52	05	UN	<b>MAPAS DO SISTEMA ESQUELÉTICO:</b> Tamanho mínimo de 120 cm X 90 cm, papel plastificado e laminado nas partes da frente e trás.	R\$ 32,25	R\$ 161,25





CAPITAL DO FÊMEÃO

*Prefeitura Municipal de Três Barras do Paraná*

ESTADO DO PARANÁ

000010

53	05	UM	<b>MAPAS DO SISTEMA DIGESTÓRIO:</b> Tamanho mínimo de 120 cm X 90 cm, papel plastificado e laminado nas partes da frente e trás.	R\$ 32,25	R\$ 161,25
54	05	UN	<b>MAPAS DO SISTEMA RESPIRATÓRIO:</b> Tamanho mínimo de 120 cm X 90 cm, papel plastificado e laminado nas partes da frente e trás.	R\$ 32,25	R\$ 161,25
55	05	UN	<b>MAPAS DO SISTEMA CIRCULATÓRIO:</b> Tamanho mínimo de 120 cm X 90 cm, papel plastificado e laminado nas partes da frente e trás.	R\$ 32,25	R\$ 161,25
56	05	UN	<b>MAPAS DO SISTEMA URINÁRIO:</b> Tamanho mínimo de 120 cm X 90 cm, papel plastificado e laminado nas partes da frente e trás.	R\$ 32,25	R\$ 161,25
57	05	UN	<b>MAPAS DO SISTEMA NERVOSO:</b> Tamanho mínimo de 120 cm X 90 cm, papel plastificado e laminado nas partes da frente e trás.	R\$ 32,25	R\$ 161,25
58	05	UN	<b>MAPAS DO SISTEMA REPRODUTOR MASCULINO:</b> Tamanho mínimo de 120 cm X 90 cm, papel plastificado e laminado nas partes da frente e trás.	R\$ 32,25	R\$ 161,25
59	05	UN	<b>MAPAS DO SISTEMA REPRODUTOR FEMININO:</b> Tamanho mínimo de 120 cm X 90 cm, papel plastificado e laminado nas partes da frente e trás.	R\$ 32,25	R\$ 161,25
60	05	UN	<b>MAPAS DO SISTEMA SOLAR:</b> Tamanho mínimo de 120 cm X 90 cm, papel plastificado e laminado nas partes da frente e trás.	R\$ 32,25	R\$ 161,25
61	15	UN	<b>SILABÁRIOS COM OS QUATROS TIPO DE LETRAS:</b> Tamanho mínimo de 120 cm X 65 cm, acabamento em lona vinílica altamente resistente, imagens em alta resolução de impressão e acabamento de bastões e corda, pronto para pendurar.	R\$ 53,75	R\$ 806,25
62	15	UN	<b>SILABÁRIOS COM AS SÍLABAS SIMPLES:</b> Tamanho mínimo de 80 cm X 50 cm, acabamento em lona vinílica altamente resistente, imagens em alta resolução de impressão e acabamento de bastões e corda, pronto para pendurar.	R\$ 48,37	R\$ 725,55
63	15	UN	<b>SILABÁRIOS COM AS SÍLABAS COMPLEXAS:</b> Tamanho mínimo de 80 cm X 50 cm, acabamento em lona vinílica altamente resistente, imagens em alta	R\$ 48,37	R\$ 725,55





CAPITAL DO FELIÃO

**Prefeitura Municipal de Três Barras do Paraná**

ESTADO DO PARANÁ

000011

			resolução de impressão e acabamento em bastões e corda, pronto para pendurar.		
64	15	UN	<b>SILABÁRIOS COM OS NUMERAIS DE 0 A 1000:</b> Tamanho mínimo de 120 cm X 65 cm, acabamento em lona vinílica altamente resistente, imagens em alta resolução de impressão e acabamento em bastões e corda, pronto para pendurar.	R\$ 48,37	R\$ 725,55
65	15	UN	<b>BAMBOLÊ DESMONTÁVEL:</b> Diâmetro de aro de 88 cm, liveup, colorido, material em PVC, peças desmontáveis nas cores azul, verde, amarelo e vermelho.	R\$ 25,80	R\$ 387,00
66	10	UN	<b>KIT JOGO DE COZINHA INFANTIL, PANELINHAS E KIT FOGÃO:</b> Kit paineleiro com 09 peças e 01 Kit fogão com 07 peças, em plástico.	R\$ 376,23	R\$ 3.762,30
67	10	UN	<b>KIT COZINHA COMPLETA 22 PEÇAS:</b> Feito em plástico e metal, contendo 22 peças: 01 liquidificador, 01 batedeira, 01 panela de pressão, 01 frigideira, 04 potinhos para mantimentos, 01 forma para bolo, 02 garfos, 02 facas, 02 copos, 01 faca de corte, 01 espátula, 01 concha, 01 caixa de suquinho, 01 caixa de mistura para bolo.	R\$ 225,74	R\$ 2.257,40
68	07	UN	<b>BOLA SUIÇA PARA PILATES:</b> Feito em material PVC, suporta 150 quilos de peso estático, tamanho de 65 cm.	R\$ 107,39	R\$ 751,73
69	07	UN	<b>SPIN DE MATEMÁTICA:</b> 06 Peças magnéticas nas cores verde, rosa, azul, vermelho, laranja e amarelo (as peças nas cores verde, rosa, azul e vermelho possuem números, enquanto a peça na cor laranja possui os sinais de adição, subtração, multiplicação e divisão, a peça amarela possui o sinal de igual), por serem magnéticas, as peças podem ser retiradas e colocadas conforme se mostrar necessário, podendo mudar suas posições na sequência de peças, sendo assim, completamente ajustável de acordo com o gosto do usuário e facilitando o manuseio, material ABS magnético, tamanho mínimo de 3 cm X 01 cm cada peça, totalizando 06 spins.	R\$ 128,99	R\$ 902,93
70	10	UN	<b>PANELAS FINGIR BRINQUEDOS, JOGO DE COZINHA PARA CRIANÇA, SIMULAÇÃO DE COMIDA COM 42 PEÇAS:</b> Conjunto de brinquedo de cozinha infantil, de alta qualidade, incluindo painelas,	R\$ 96,64	R\$ 966,40





CAPITAL DO FÊMEÃO

*Prefeitura Municipal de Três Barras do Paraná*

ESTADO DO PARANÁ

000012

			frigideiras, facas, talheres, aventais, chapéus de chef, fogões e brinquedos de vegetais e frutas, pote feito de aço 100% inoxidável, demais itens feitos em ABS e tecido.		
71	07	UN	<b>MOTRICIDADE:</b> Confeccionado em madeira de reflorestamento e arame com 04 mm de diâmetro, possui percursos diferentes e bolinhas coloridas, tamanho mínimo de 32 cm X 28 cm X 22 cm, conjunto com 06 unidades.	R\$ 741,70	R\$ 5.191,90
72	05	UN	<b>CARIMBO PEDAGÓGICO MATEMÁTICA:</b> Cabo em plástico ou madeira com base emborrachada, medindo 4 cm X 4 cm.	R\$ 96,74	R\$ 483,70
73	05	UN	<b>CARIMBO NUMERAIS E QUANTIDADES:</b> Cabo em plástico ou madeira com base emborrachada, medindo 3,5 cm X 4,5 cm.	R\$ 96,74	R\$ 483,70
74	05	UN	<b>CARIMBOS PEDAGÓGICOS ASSOCIAÇÃO NUMÉRICA:</b> Contendo 20 carimbos em madeira ou plástico, medindo no mínimo 4 cm X 5 cm cada peça.	R\$ 212,84	R\$ 1.064,20
75	07	UN	<b>CONJUNTO DE BRINQUEDOS DE MADEIRA:</b> Produto em madeira ou MDF, podendo apresentar variações de tons, contendo: 01 helicóptero (mínimo 17 cm de comprimento, 11 cm de altura e 10 cm de largura), Avião (mínimo 17 cm de comprimento, 15 cm de largura e 10 cm de altura), trenzinho locomotiva com 03 vagões (mínimo 46 cm de comprimento, 04 cm de largura, 06 cm de altura), carrinho de F1 (mínimo de 14 cm de comprimento, 06 cm de largura, 06 cm de altura), caminhãozinho com caçamba (mínimo de 15 cm de comprimento, 08 cm de largura e 09 cm de altura), caminhãozinho com placas de encaixe (mínimo de 12 cm de comprimento, 06 cm de largura, 08 cm de altura), Jipe (mínimo de 17 cm de comprimento, 12 cm de largura e 15 cm de altura).	R\$ 600,89	R\$ 4.206,23
76	05	UN	<b>CARIMBOS EDUCATIVOS - AUTODITADO:</b> Contendo 28 peças, com cabo anatômico em madeira ou plástico, com base de borracha em alto relevo, tamanho mínimo de 3,5 cm X 4,5 cm.	R\$ 182,74	R\$ 913,70
77	07	UN	<b>BONECA MENINA:</b> Tamanho mínimo de 35 cm de altura. Corpo, cabeça, braços e pernas em vinil.	R\$ 96,74	R\$ 677,18





CAPITAL DO PÊLIÃO

Prefeitura Municipal de Três Barras do Paraná  
ESTADO DO PARANÁ

78	21	UN	<b>BONECA DE BORRACHA:</b> Boneca menina com membros articulador, feito em vinil, atóxico e lavável, olhos que abrem e fecham, cabelo preto e encaracolado em nylon, lavável e que possa ser penteado. Devendo ser implantado de forma invisível e em quantidade suficiente para cobrir toda a superfície da cabeça, corpo apresentando genitália feminina, rosto com expressão alegre e contente, devendo acompanhar vestido em tecido antialérgico, com possibilidade de tirar da boneca, 01 par de meias em tecido, com possibilidade de tirar da boneca, 01 par de sapatos em vinil, com possibilidade de tirar da boneca, tamanho mínimo do produto: 30 cm, o produto deve ser acompanhado de selo do Inmetro.	R\$ 128,99	R\$ 2.708,79
79	21	UN	<b>TABULEIRO LETRAS, NÚMEROS E FIGURAS:</b> Produto com 21 unidades, feito em madeira com no mínimo 22 cm X 45 cm X 2x6 cm de comprimento da haste, cerca de no mínimo 16 cm.	R\$ 96,74	R\$ 2.031,54
80	01	UN	<b>BLOCOS DE CONSTRUÇÃO DE BRINQUEDOS EDUCATIVOS INFANTIS:</b> Pacote com 100 peças, conjunto de blocos de construção feitos de plástico ABS de alta qualidade, quadrado e triângulo, respectivamente, várias cores, quadrado tamanho mínimo de 2,12 X 2,12 X 0,27 polegadas, triângulo com tamanho mínimo de 2,95 X 1,69 X 0,27 polegadas.	R\$ 161,24	R\$ 161,24
81	01	UN	<b>BLOCO ESPUMADO RECREATIVO:</b> Produto contendo 09 unidades.	R\$ 730,85	R\$ 730,85
82	01	UN	<b>TÚNEL CENTOPÉIA DE BAGUN LÚDICO EDUCATIVO INFANTIL:</b> Produto com tamanho mínimo de 03 m X 50 cm.	R\$ 956,69	R\$ 956,69
				<b>TOTAL</b>	<b>R\$ 116.264,13</b>

7.2. Os valores totais dos itens deste Termo de Referência totalizam a importância R\$ 116.264,13 (cento e dezesseis mil duzentos e sessenta e quatro reais e treze centavos).

7.3. A empresa licitante que apresentar os valores superiores aos informados no item 7.1 deste Termo de Referência será desclassificada automaticamente do lote que se apresentar irregular, perdendo assim o direito de participação da etapa de lances.

7.4. Os itens descritos no item 7.1 são para formular o valor unitário das quantidades, dessa forma,





CAPITAL DO FELIÃO

*Prefeitura Municipal de Três Barras do Paraná*  
ESTADO DO PARANÁ

a empresa que efetuar sua proposta com valores acima dos descritos serão desclassificados nos itens que se apresentarem irregulares, independentemente se o valor total do lote estiver abaixo do indicado.

## **8. REQUISITOS ADMINISTRATIVOS**

**8.1.** Documentação fiscal: os materiais devem ser entregues acompanhados da documentação fiscal, em duas vias, com especificação da quantidade entregues.

**8.2.** Os materiais devem ser entregues nas quantidades requeridas, obedecendo todas as descrições em edital, inclusive no que diz respeito à apresentação.

**8.3.** Os preços devem estar descritos em documento fiscal especificados: unitário e preço total de acordo com o especificado no pregão.

## **9. REQUISITOS TÉCNICOS**

**9.1.** As empresas participantes deverão comprovar que os itens possuem certificação no INMETRO.

**9.2.** Para os produtos que não possuem certificação compulsória, deverá a empresa verificar a existência de norma técnica que especifique as características necessárias do produto para garantir a qualidade mínima para utilização do produto.

## **10. DEMAIS REQUISITOS E APRESENTAÇÃO DE FOLDER/CATÁLOGO**

**10.1.** As empresas licitantes vencedoras deverão encaminhar FOLDER/CATÁLOGO de cada item ganho durante a disputa, no prazo máximo de 02 (duas) horas, após o fim do certame licitatório, sob pena de desclassificação.

**10.2.** O Município de Três Barras do Paraná solicitará do primeiro classificado de cada item a apresentação de folder de cada item cotado.

**10.2.1.** Os folders deverão estar devidamente identificados, conter os respectivos prospectos e manuais (se for o caso), dispor de informações quanto as suas características, independente de transcrição neste Edital.

**10.3.** Os materiais de origem estrangeira deverão apresentar informações em língua portuguesa, suficientes para análise técnica do produto.

**10.4.** Será rejeitado os itens que não atender as especificações descritas neste Termo de Referência.

**10.5.** A rejeição do item será devidamente fundamentada.

**10.6.** Será desclassificada a proposta da licitante no item que tiver seu item rejeitado ou não





apresentar o folder dos itens no prazo estabelecido.

**10.7.** Se após a avaliação técnica, o item for rejeitado, será examinada a proposta do licitante subsequente e solicitará folders dos itens do mesmo.

**10.8.** Os produtos deverão estar livres de umidade, poeira, calor intenso, ou qualquer outro fator que possam causar dano ao mesmo;

**10.9.** Com referência a qualidade dos produtos, aplicar-se-á a legislação vigente independentemente de transcrição neste edital;

**10.10.** Quando for o caso, os produtos deverão ter sua qualidade testada e aprovada pelos órgãos de normatização e fiscalização, tais como INMETRO e ABNT.

## **11. DA FISCALIZAÇÃO E DA GERÊNCIA**

**11.1.** O gerenciamento e a fiscalização da contratação decorrentes deste Termo de Referência caberão à Secretaria Municipal de Educação e Cultura, que determinará o que for necessário para regularizar faltas ou defeitos, nos termos do artigo 67, da Lei Federal nº 8.666/93 e, na sua falta ou impedimento, pelo seu substituto legal.

**11.1.1.** Fica designada como gestora do contrato oriundo do procedimento licitatório relativo ao objeto deste Termo de Referência, a Sra. ELIZA BORTOLANZA, Secretária Municipal de Educação e Cultura;

**11.1.2.** Ficam designadas como fiscais dos contratos oriundos do procedimento licitatório relativo ao objeto deste Termo de Referência, conforme segue:

- a)** ANGELA MARIA ALBERTON LEAL, Professora, CPF nº 044.873.109-62, fiscal titular da Secretaria Municipal de Educação e Cultura;
- b)** JESSICA FERNANDA BILATTO DE FREITAS, Professora, CPF nº 059.091.849-46, fiscal suplente da Secretaria Municipal de Educação e Cultura.

**11.1.3.** O fiscal titular será responsável pela fiscalização das compras realizadas pelo setor do qual foi atribuído a função de fiscal, independente do montante contratado.

**11.1.4.** Na ausência ou impossibilidade de atuação do fiscal titular, o fiscal substituto automaticamente assumirá a função até o retorno do titular.

**11.2.** Competirá aos responsáveis pela fiscalização acompanhar a prestação dos serviços conforme prescritos no Contrato, inclusive com observância à qualidade, e verificando possíveis desacordos com as especificações do edital.

**11.3.** Fica reservado à fiscalização, o direito e a autoridade para resolver todo e qualquer caso singular, omissos ou duvidosos não previstos no edital e tudo o mais que se relacione com o fornecimento licitado, desde que não acarrete ônus para o Município ou modificação na





CAPITAL DO FELDÃO

*Prefeitura Municipal de Três Barras do Paraná*  
ESTADO DO PARANÁ

contratação.

**11.4.** As decisões que ultrapassarem a competência do fiscal do Município, deverão ser solicitadas formalmente pela fornecedora, à autoridade administrativa imediatamente superior ao fiscal, em tempo hábil para a adoção de medidas convenientes.

**11.5.** O fornecedor deverá aceitar, antecipadamente, todos os métodos de inspeção, verificação e controle a serem adotados pela fiscalização, obrigando-se a fornecer-lhe todos os dados, elementos, explicações, esclarecimentos, soluções e comunicações de que esta necessitar e que forem julgados necessários ao cumprimento do objeto do Contrato.

**11.6.** A existência e a atuação da fiscalização em nada restringem a responsabilidade única, integral e exclusiva do fornecedor, no que concerne ao objeto da respectiva contratação, às implicações próximas e remotas perante o Município ou perante terceiros, do mesmo modo que a ocorrência de irregularidade decorrentes da execução contratual não implica em corresponsabilidade do Município ou de seus prepostos, devendo, ainda, o fornecedor, sem prejuízo das penalidades previstas, proceder ao ressarcimento imediato dos prejuízos apurados e imputados às falhas em suas atividades.



**BUZZACARO E BRAGATTO  
BRINQUEDOS EDUCATIVOS**

Razão Social: BUZZACARO E BRAGATTO LTDA  
Endereço: AV. LUIZ ANTONIO FAEDO, 233  
Município/UF: FRANCISCO BELTRÃO, PR  
CNPJ nº: 40.802.508/0001-28  
Inscrição estadual: 90880066-47  
Telefone: 46 95910-9952  
Representante legal: CÉSAR

**Orçamento 2023**

Prefeitura Municipal de Três Barras do Paraná PR  
2173 – Email: [semedtb@hotmail.com](mailto:semedtb@hotmail.com) – CEP 85485-000  
CNPJ: 78.121.936/0001-68

Av. Paraná, 520 – Fone: (45) 3235-

DESCRIÇÃO DOS PRODUTOS	Quantidade	Vlr Unitário	Valor Total
BLOCOS DE CONSTRUÇÃO DE BRINQUEDOS EDUCATIVOS INFANTIS, SACOLAS COM 100 PEÇAS, CONJUNTOS DE BLOCOS DE CONSTRUÇÃO FEITOS DE PLÁSTICO ABS DE ALTA QUALIDADE, QUADRADO E TRIÂNGULO, RESPECTIVAMENTE, VÁRIAS CORES. TAMANHO: QUADRADO: 2,12 X 2,12 X 0,27 POLEGADAS. TRIÂNGULO: 2,95 X 1,69 X 0,27 POLEGADAS.	7	R\$ 340,75	R\$ 2.385,26
PASSA CORES DE MADEIRA PEDAGÓGICO, CONFECCIONADO EM MADEIRA, ACABAMENTO IMPECÁVEL A PINTURA APRESENTA CORES VIBRANTES, MEDIDAS: 40CM X30CM X06CM	21	R\$ 329,76	R\$ 6.924,96
ALFABETO MÓVEL DEGRAU, CONFECCIONADO EM MDF, CONTENDO 130 PEÇAS, POSSUI UM EXPOSITOR, SEMI GRAFADO COM TINTA VINÍLICA ATÓXICA, MEDINDO 380X205X200MM, ACOMPANHA 5 ALFABETOS COMPLETOS.	5	R\$ 208,85	R\$ 1.044,24
JOGO DAMAS JOGOS CONFECCIONADOS EM PVC, MDF, COM CORES VIVAS.	5	R\$ 76,83	R\$ 384,17
JOGO DA VELHA JOGOS CONFECCIONADOS EM PVC, MDF, COM CORES VIVAS.	5	R\$ 76,83	R\$ 384,17
JOGO RESTA UM JOGOS CONFECCIONADOS EM PVC, MDF, COM CORES VIVAS.	5	R\$ 76,83	R\$ 384,17
TANGRAM JOGOS CONFECCIONADOS EM PVC, MDF, COM CORES VIVAS.	5	R\$ 76,83	R\$ 384,17
JOGO TRILHA JOGOS CONFECCIONADOS EM PVC, MDF, COM CORES VIVAS.	5	R\$ 76,83	R\$ 384,17
JOGO 5X1 JOGOS CONFECCIONADOS EM PVC, MDF, COM CORES VIVAS.	5	R\$ 87,83	R\$ 439,13
ARAMADO ARCA DE NOÉ MATERIAL: MDF, MADEIRA E ARAME, DIMENSÕES: C 35 X L 23 X A 10 CM.	7	R\$ 362,74	R\$ 2.539,15



DESCRIÇÃO DOS PRODUTOS	Quantidade	Vlr Unitário	Valor Total
<p>ARAMADO CASINHA DIMENSÕES DO PRODUTO:                      MEDIDA DO PRODUTO FECHADO: 27 X 27 X 27 CM (AXLXC)                      DIMENSÕES DO PRODUTO MONTADO: 27 X 27 X 50 CM (AXLXC)                      MATERIAL: MDF                      MATERIAL DOS CIRCUITO: METAL                      MATERIAL DAS PEÇAS: PLÁSTICO                      MODELO DE BRINQUEDO: ARAMADO CASINHA                      QUANTIDADE DE ATIVIDADES: 5                      QUANTIDADE DE CIRCUITOS DO ARAMADO CASINHA: 3                      QUANTIDADE DE PEÇAS DO ARAMADO CASINHA: 21                      QUANTIDADE DE CARINHOS DO ARAMADO CASINHA: 2                      QUANTIDADE DE LINHAS DE FORMAS E CORES: 3                      QUANTIDADE DE PEÇAS DE FORMAS E CORES: 15                      QUANTIDADE DE LINHAS DO ABADO: 5                      QUANTIDADE DE ARGOLINHAS DO ÁBACO: 50                      MODELO DE PINTURA DO BRINQUEDO: SERIGRAFIA COM TINTA EM POLICROMIA ULTRAVIOLETA TÓXICA                      MODELO DE PINTURA DAS PEÇAS, METAIS E CIRCUITOS: TINTA ATOXICA COLORIDA                      IDADE RECOMENDADA: CRIANÇAS A PARTIR DE 3 ANOS                      POSSUI CERTIFICADO INMETRO: CE-BR/ICEPEX-N 00928-96</p>	7	R\$ 505,63	R\$ 3.539,42
<p>BONECO GEOMÉTRICO                      CONTÉM 20 FORMAS GEOMÉTRICAS, SENDO: 08 RETÂNGULOS, 04 TRIÂNGULOS, 04 QUADRADOS, 04 TRIÂNGULOS E 04 CÍRCULOS, FORMANDO UM BONECO.                      DIMENSÕES DO PRODUTO EMBALADO (CM): 24 X 14 X 5,5</p>	7	R\$ 98,82	R\$ 691,73
<p>ENCAIXE FIGURAS DA TARTARUGA                      FEITO DE MADEIRA REFLORESTADA, CONTÉM 1 TABULEIRO EM FORMA DE TARTARUGA, 6 FIGURAS GEOMÉTRICAS QUE SE ENCAIXAM FACILMENTE, CONTEÚDO: TABULEIRO (40 X 20 CM) E 6 PEÇAS JOGANDO COM AS CORES</p>	7	R\$ 98,82	R\$ 691,73
<p>ACOMPANHA 1 DADO, 40 ARGOLAS COLORIDAS E 1 TABULEIRO COM HASTES NA COR AZUL, CADA UMA OU DUAS HASTES, PODE REPRESENTAR UMA PESSOA, POSSIBILITANDO JOGAR ATÉ 4 PESSOAS.                      MATERIAL: MADEIRA E PLÁSTICO                      DIMENSÕES DA EMBALAGEM: A (16 CM) X L (17 CM) X C (19 CM)</p>	7	R\$ 208,85	R\$ 1.461,94
<p>CAIXA LOUSA IMANTADA O ARTISTA,                      PRODUZIDO EM MADEIRA, UM MATERIAL NATURAL E MUITO DURÁVEL, CONTÉM 1 CAIXA EM MADEIRA COM TAMPA (38,5X30X5,5CM), 12 FICHAS CENÁRIOS, 29 FORMAS IMANTADAS, 01 APAGADOR, 04 GIZES E 01 MARCADOR,</p>	7	R\$ 208,85	R\$ 1.461,94
<p>CAIXA DE AREIA + LETRAS E NÚMEROS TEXTURIZADOS                      UMA CAIXA DE MADEIRA COM 3 DIVISÕES, 3 AREIAS COLORIDAS (VERMELHA, AZUL E VERDE) E UMA CAIXA DE LETRAS E NÚMEROS TEXTURIZADOS, COM TAMANHO APROXIMADO DE 32 CM x 22 CM x 5 CM.</p>	7	R\$ 131,90	R\$ 923,33
<p>GIRE E COMBINE PRODUZIDO EM PLÁSTICO COM                      DIMENSÕES: 11CM X 7CM X 6CM.</p>	7	R\$ 108,82	R\$ 761,75
<p>CONTE &amp; ASSOCIE                      DIMENSÕES DA EMBALAGEM / PESO: COMPRIMENTO: 35 CM. LARGURA: 7 CM. ALTURA: 25 CM. PESO: 0,760 KG. MATERIAL: MADEIRA, ÁBACO EM MADEIRA, POSSUI BOLINHAS E PLAQUINHAS COM NÚMEROS E ILUSTRAÇÕES,</p>	5	R\$ 208,85	R\$ 1.044,24
<p>LINHA DE MOVIMENTAÇÃO ATIVA                      CONJUNTO CONFECCIONADO EM MADEIRA E ARCOS EM PLÁSTICO, COM DIFERENTES FORMATOS, CONTENDO 63 PEÇAS,                      CARRO DE BONECA PRINCESA</p>	7	R\$ 1.209,12	R\$ 8.463,84
<p>PRODUZIDO EM PLÁSTICO REFORÇADO, DIMENSÕES: 60 CM X 47 CM X 33 CM,</p>	7	R\$ 263,81	R\$ 1.846,66
<p>CARRINHO MERCOTRUCK CAÇAMBA,                      CONFECCIONADO EM PLÁSTICO, COM CHASSIS COMPLETAMENTE ARTICULADO. DIMENSÕES DO BRINQUEDO (C X L X A): 24,5X11,5X12,5</p>	7	R\$ 76,83	R\$ 537,84



DESCRIÇÃO DOS PRODUTOS	Quantidade	Vlr Unitário	Valor Total
CARRINHO DIVERTIDO KIT C/ 8 FRICÇÃO CONTINUA. MATERIAL: PLÁSTICO, (8) MODELOS VARIADOS / CARRINHOS FRICÇÃO "R2173" - BBR, DIMENSÕES E PESO APROXIMADO DOS PRODUTOS INDIVIDUAIS: - ALTURA: 7 CM, - LARGURA: 6 CM, - COMPRIMENTO: 8 CM, - PESO: 0,070 KG.	21	R\$ 98,93	R\$ 2.077,49
PRANCHETA DE DESENHO MAGNÉTICO ESCRIVENDO PINTURA SKETCH PAD MATERIAL: PLÁSTICO, DIMENSÃO APROXIMADA DA LOUSA (CXA): 15,5 X 11,5CM	35	R\$ 76,83	R\$ 2.689,19
KIT 4 BONECAS NEGRAS NA CAIXA MENINA SORTIDAS GÊNERO: FEMININO, COMPOSIÇÃO/MATERIAL: BORRACHA NÃO TÓXICA, TAMANHO APROXIMADO: 35CM	7	R\$ 175,87	R\$ 1.231,10
BONEQUINHAS DE BORRACHA KITS COM 4 BONECAS EM VINIL (BORRACHA), APROXIMADAMENTE 22 CM DE ALTURA E 12 CM DE LARGURA, CADA UNIDADE.	7	R\$ 241,82	R\$ 1.692,77
BOLA DE BORRACHA COLORIDAS 22CM KITS COM 5 BOLAS DE PVC VINIL (BOLA DE LEITE), ALTURA: 22,00 CM, LARGURA: 22,00 CM, COMPRIMENTO: 22,00 CM, PESO: 55 G	7	R\$ 153,89	R\$ 1.077,22
BOLA CRAVINHO DE BORRACHA BRINQUEDO PET 20 PÇS ANTIALÉRGICA, CONFECCIONADA COM MATERIAL EMBORRACHADO, DIÂMETRO: 06 CM	7	R\$ 263,81	R\$ 1.846,66
BOLAS DE BORRACHA. BOLA INICIAÇÃO AO ESPORTE Nº 06, PESO: 100 -110G, DIÂMETRO: 105-110MM, CIRCUNFERÊNCIA: 33-35CM.	50	R\$ 87,94	R\$ 4.396,80
BOLA DE VÔLEI VINIL EURO. BOLA EM VINIL, COLORIDA, 22CM.	15	R\$ 87,94	R\$ 1.319,04
BOLA DE BASQUETE EM BORRACHA PLAYOFF TAMANHO MASCULINO, MATERIAL: FABRICADA BORRACHA DE ALTA DURABILIDADE E RESISTÊNCIA A DEFORMAÇÕES. TAMANHO OFICIAL PESO APROXIMADO: 450 G DIÂMETRO 24CM	7	R\$ 131,90	R\$ 923,33
BOLAS DE FUTEBOL BRANCA E PRETA 20 CM E 12 CM. DUAS BOLAS DE FUTEBOL NAS CORES BRANCA E PRETA, UMA COM 20 CM DE ALTURA E 350 G DE PESO, COM CIRCUNFERÊNCIA DE 76 CM E A OUTRA COM 12 CM DE ALTURA E 80 G DE PESO, COM CIRCUNFERÊNCIA DE 43 CM. SÃO CONFECCIONADOS EM PELÚCIA VELBOA E COM ENCHIMENTO DE FIBRA SILICONADA.	7	R\$ 142,90	R\$ 1.000,27
CAMINHÃO DE PLÁSTICO MEGA CAÇAMBA PÁ RASTELO PRAIA - 07 UNIDADES CONFECCIONADO EM PLÁSTICO, ACOMPANHA UMA PÁ E UM RASTELO. DIMENSÕES APROXIMADAS DO PRODUTO (AXLXC): 19 CM X 18 CM X 43 CM	7	R\$ 87,94	R\$ 615,55
BONECO MENINO. POSSUI GENITAL MASCULINO, TAMANHO DO BONECO: 40CM DE ALTURA, CORPO, CABEÇA, BRAÇOS E PERNAS EM VINIL	7	R\$ 98,93	R\$ 692,50
BAU DE BRINQUEDO EDUCATIVO C/ 10 JOGOS MADEIRA. BAU DE MADEIRA COM DOBRADIÇAS E FECHO, MEDINDO 50X32X25XCM, ACOMPANHA 10 BRINQUEDOS: 01 DOMINÓ DE FORMAS GEOMÉTRICAS 01 JOGO DE PINOS 01 PRANCHA DE SELEÇÃO 01 RELOGIO 01 BATE PINOS 01 PASSA FIGURAS 01 DOMINÓ TRADICIONAL 01 CUBOS DE ENCAIXE 01 PULA CORDA 01 PALAVRAS CRUZADAS MEDIDAS DO BAU 50X32X25XCM, TELEFONE SONORO EM PLÁSTICO MATERIAL: PLÁSTICO, DIMENSÕES: 18 X 17 X 13 CM.	7	R\$ 703,49	R\$ 4.924,42
	7	R\$ 153,89	R\$ 1.077,22



DESCRIÇÃO DOS PRODUTOS	Quantidade	Vlr Unitário	Valor Total
NOVO TELEFONE FELIZ EM PLÁSTICO PARA BEBÊS. MATERIAL: PLÁSTICO, DIMENSÕES APROXIMADAS: (AXLXP) 17 X 16,5 X 11 CM. DISCO QUE GIRA, SONS DE TELEFONE TOCANDO E OLHINHOS QUE SE MEXEM PARA CIMA E PARA BAIXO.	7	R\$ 153,89	R\$ 1.077,22
TATAMES TAPETES EVA DUPLA FACE AZUL ROYAL COM PRETO 1 MX1MX2CM 20MM MEDIDA: 100X100X2CM (1X1 COM 20MM DE ESPESSURA). PRODUZIDO EM E.V.A. DE ALTA QUALIDADE E COM DENSIDADE ADEQUADAS PARA GARANTIR A SEGURANÇA E O CONFORTO DO USUÁRIO. IMPERMEÁVEL; ANTIDERRAPANTE; LAVÁVEL; HIGIÊNICO.	60	R\$ 153,89	R\$ 9.233,28
CARIMBO ALFABETO ILUSTRADO COM 28 UNIDADES			
CARIMBOS COM CABO EM MADEIRA TAMANHO 4,5 X 3,5 X 2,5 CM	5	R\$ 164,88	R\$ 824,40
CARIMBO AUTO DITADO II - 90 PEÇAS.			
MATERIAL: CABO DE PLÁSTICO OU MADEIRA COM BASE EMBORRACHADA MEDIDA: 3,0 X 3,0 CM.	5	R\$ 494,64	R\$ 2.473,20
CARIMBOS EDUCATIVOS - AUTO DITADO 30 PEÇAS.			
CARIMBOS COM CABO ANATÔMICO EM MADEIRA OU PLÁSTICO, COM BASE DE BORRACHA EM ALTO RELEVO, TAMANHO DO CARIMBO: 3,5CM X 4,5CM	5	R\$ 230,83	R\$ 1.154,16
CARIMBOS EDUCATIVOS - QUANTIDADES			
MATERIAL: CABO DE PLÁSTICO OU MADEIRA COM BASE EMBORRACHADA MEDIDA: 3,0 X 3,0 CM.	5	R\$ 164,88	R\$ 824,40
CARIMBO PEDAGÓGICO MATEMÁTICA 45 UNIDADES			
MATERIAL: CABO DE PLÁSTICO OU MADEIRA COM BASE EMBORRACHADA MEDIDA: 3,0 X 3,0 CM.	5	R\$ 262,82	R\$ 1.264,08
CARIMBO MATERIAL DOURADO			
MATERIAL: CABO DE PLÁSTICO OU MADEIRA COM BASE EMBORRACHADA MEDIDA: 4,0 X 4,0 CM.	5	R\$ 208,85	R\$ 1.044,24
CARIMBO PEDAGÓGICO MATEMÁTICA NÚMERE E ESCREVE			
MATERIAL: CABO DE PLÁSTICO OU MADEIRA COM BASE EMBORRACHADA MEDIDA: 3,5 X 4,5 CM.	5	R\$ 208,85	R\$ 1.044,24
RELÓGIOS DE PAREDE DE PONTEIRO 30 CM. TAMANHO: 30,5 X 30,5 X 4,3CM, ALIMENTAÇÃO: 1 PILHA AA.	20	R\$ 87,94	R\$ 1.758,72
MAPA MUNDI POLÍTICO 120 CM X 90 CM. MAPA MUNDI PLANISFÉRICO POLÍTICO - ESCOLAR EDIÇÃO ATUALIZADA MEDIDAS: 120X90 CM, ESCALA APROX.: 1:32.400.000 TAMANHOS 120CM X 90CM ALTA QUALIDADE DE IMPRESSÃO LEGENDAS: POPULAÇÃO DE PAIS • ÁREA TERRITORIAL • HABITANTES KM² PICOS E MONTANHAS• CAPITAL DE ESTADO (BRASIL) • CAPITAL DE PAIS CIDADE PRINCIPAL • DIVISÃO DE PLACAS TECTÔNICAS • LINHA INTERNACIONAL DE DATA DIVISÃO POLÍTICA DOS PAISES E SUAS CAPITAIS. PRINCIPAIS PORTOS E AEROPORTOS, ILHAS, GOLFOS, MARES E OCEANOS, FUSO HORÁRIO, ÍNDICE DOS PAISES COM SUAS RESPECTIVAS BANDEIRAS E A MOEDA CORRENTE DE CADA PAIS.	5	R\$ 27,48	R\$ 137,40
MAPAS BRASIL POLÍTICO 120 CM X 90 CM			
MAPA BRASIL: POLÍTICO - ESTATÍSTICO - RODOVIÁRIO, ESCALA APROX.: 1:50.000.000 EDIÇÃO ATUALIZADA, TAMANHO 120 CM X 90 CM,	5	R\$ 27,48	R\$ 137,40
MAPAS DO BRASIL POR REGIÕES 120 CM X 90 CM			
MATERIAL: PAPEL 120 GRAMAS, PLASTIFICADO LEVEMENTE NA FRONTAL MEDIDAS APROXIMADAS: 120CM X 90CM	5	R\$ 27,48	R\$ 137,40
MAPAS PARANÁ POLÍTICO 120 CM X 90 CM			
MATERIAL: PAPEL 120 GRAMAS, PLASTIFICADO LEVEMENTE NA FRONTAL MEDIDAS APROXIMADAS: 120CM X 90CM	5	R\$ 27,48	R\$ 137,40
MAPAS REGIÃO SUL POLÍTICO 120 CM X 90 CM			
MATERIAL: PAPEL 120 GRAMAS, PLASTIFICADO LEVEMENTE NA FRONTAL MEDIDAS APROXIMADAS: 120CM X 90CM	5	R\$ 27,48	R\$ 137,40
MAPAS SISTEMA MUSCULAR 120 CM X 90 CM			
MEDIDAS: 120CM X 90 CM, MATERIAL: PAPEL PLASTIFICADO E LAMINADO NA PARTE DA FRENTE E DE TRÁS. MAPAS SISTEMA ESQUELÉTICO 120 CM X 90 CM - 5 UNIDADES MEDIDAS: 120CM X 90 CM, MATERIAL: PAPEL PLASTIFICADO E LAMINADO NA PARTE DA FRENTE E DE TRÁS.	5	R\$ 27,48	R\$ 137,40
	5	R\$ 32,98	R\$ 164,88
	5	R\$ 32,98	R\$ 164,88



DESCRIÇÃO DOS PRODUTOS	Quantidade	Vlr Unitário	Valor Total
MAPAS SISTEMA DIGESTÓRIO 120 CM X 90 CM MEDIDAS: 120CM X 90 CM, MATERIAL: PAPEL PLASTIFICADO E LAMINADO NA PARTE DA FRENTE E DE TRÁS.	5	R\$ 32,98	R\$ 164,88
MAPAS SISTEMA RESPIRATÓRIO 120 CM X 90 CM MEDIDAS: 120CM X 90 CM, MATERIAL: PAPEL PLASTIFICADO E LAMINADO NA PARTE DA FRENTE E DE TRÁS.	5	R\$ 32,98	R\$ 164,88
MAPAS SISTEMA CIRCULATORIO 120 CM X 90 CM MEDIDAS: 120CM X 90 CM, MATERIAL: PAPEL PLASTIFICADO E LAMINADO NA PARTE DA FRENTE E DE TRÁS.	5	R\$ 32,98	R\$ 164,88
MAPAS SISTEMA URINÁRIO 120 CM X 90 CM MEDIDAS: 120CM X 90 CM, MATERIAL: PAPEL PLASTIFICADO E LAMINADO NA PARTE DA FRENTE E DE TRÁS.	5	R\$ 32,98	R\$ 164,88
MAPAS SISTEMA NERVOSO 120 CM X 90 CM MEDIDAS: 120CM X 90 CM, MATERIAL: PAPEL PLASTIFICADO E LAMINADO NA PARTE DA FRENTE E DE TRÁS.	5	R\$ 32,98	R\$ 164,88
MAPAS SISTEMA REPRODUTOR MASCULINO 120 CM X 90 CM MEDIDAS: 120CM X 90 CM, MATERIAL: PAPEL PLASTIFICADO E LAMINADO NA PARTE DA FRENTE E DE TRÁS.	5	R\$ 32,98	R\$ 164,88
MAPAS SISTEMA REPRODUTOR FEMININO 120 CM X 90 CM - 5 UNIDADES MEDIDAS: 120CM X 90 CM, MATERIAL: PAPEL PLASTIFICADO E LAMINADO NA PARTE DA FRENTE E DE TRÁS.	5	R\$ 32,98	R\$ 164,88
MAPA SISTEMA SOLAR 120 CM X 90 CM MEDIDAS: 120CM X 90 CM, MATERIAL: PAPEL PLASTIFICADO E LAMINADO NA PARTE DA FRENTE E DE TRÁS.	5	R\$ 32,98	R\$ 164,88
SILABÁRIOS COM OS QUATRO TIPOS DE LETRAS DE 120 CM X 65 CM. ACABAMENTO EM LONA VINÍLICA ALTAMENTE RESISTENTE COM TAMANHO DE 120X65CM. IMAGENS COM ALTA RESOLUÇÃO DE IMPRESSÃO EM ACABAMENTO DE BASTÕES E CORDA, PRONTO PARA PENDURAR.	15	R\$ 54,96	R\$ 824,40
SILABÁRIOS COM AS SILABAS SIMPLES DE 80 CM X 50 CM. ACABAMENTO EM LONA VINÍLICA ALTAMENTE RESISTENTE COM TAMANHO DE 120X65CM. IMAGENS COM ALTA RESOLUÇÃO DE IMPRESSÃO EM ACABAMENTO DE BASTÕES E CORDA, PRONTO PARA PENDURAR.	15	R\$ 49,46	R\$ 741,96
SILABÁRIOS COM AS SILABAS COMPLEXAS DE 80 CM X 50 CM. ACABAMENTO EM LONA VINÍLICA ALTAMENTE RESISTENTE COM TAMANHO DE 120X65CM. IMAGENS COM ALTA RESOLUÇÃO DE IMPRESSÃO EM ACABAMENTO DE BASTÕES E CORDA, PRONTO PARA PENDURAR.	15	R\$ 49,46	R\$ 741,96
SILABÁRIOS COM OS NUMERAIS DE 0 A 1000 120 X 65 CM. ACABAMENTO EM LONA VINÍLICA ALTAMENTE RESISTENTE COM TAMANHO DE 120X65CM. IMAGENS COM ALTA RESOLUÇÃO DE IMPRESSÃO EM ACABAMENTO DE BASTÕES E CORDA, PRONTO PARA PENDURAR.	15	R\$ 49,46	R\$ 741,96
BAMBOLÊ DESMONTÁVEL - 88CM - LIVEUP. BAMBOLÊ DESMONTÁVEL COLORIDO, MATERIAL: PVC, CORES: PEÇAS DESMONTÁVEIS NAS CORES AZUL, VERDE, AMARELO E VERMELHO, DIÂMETRO: ARO DE 88CM.	15	R\$ 26,38	R\$ 395,71
KIT JOGO DE COZINHA INFANTIL PANELINHAS + KIT FOGÃO LE CHEF. 01 KIT PANELEIRO COM 9 PEÇAS E 01 KIT FOGÃO LE CHEF COM 7 PEÇAS, MATERIAL: PLÁSTICO	10	R\$ 384,72	R\$ 3.847,20
KIT COZINHA COMPLETA BRINCAR MASTER CHEF INFANTIL 22 PEÇAS. MATERIAL: PLÁSTICO E METAL, CONTÉM 22 PEÇAS : - 1 LIQUIDIFICADOR, - 1 BATEDEIRA, - 1 PANELA DE PRESSÃO, - 1 FRIGIDEIRA, - 4 POTINHOS PARA MANTIMENTOS, - 1 FORMINHA PARA BOLO, - 2 GARFOS, - 2 FACAS, - 2 PRATOS, - 2 COPOS, - 1 FACAS DE CORTE, - 1 ESPÁTULA, - 1 CONCHA, - 1 CAIXA DE SUQUINHO, - 1 CAIXA DE MISTURA PARA BOLO.	10	R\$ 230,83	R\$ 2.308,32
BOLA SUÍÇA 65 CM PARA PILATES, MATERIAL: PVC, SUPORTA 150 QUILOS DE PESO ESTÁTICO, TAMANHO 65CM.	7	R\$ 109,81	R\$ 768,67
SPIN DA MATEMÁTICA 06 PEÇAS MAGNÉTICAS NAS CORES VERDE, ROSA, AZUL, VERMELHO, LARANJA E AMARELO (AS PEÇAS NAS CORES VERDE, ROSA, AZUL E VERMELHO POSSUEM NÚMEROS; ENQUANTO A PEÇA NA COR LARANJA POSSUI OS SINAIS DE +, -, X E ÷, E A PEÇA AMARELA POSSUI O SINAL DE =), POR SEREM MAGNÉTICAS, AS PEÇAS PODEM SER RETIRADAS E COLOCADAS CONFORME SE MOSTRAR NECESSÁRIO, PODENDO MUDAR SUAS POSIÇÕES NA SEQUÊNCIA DE PEÇAS SENDO, ASSIM, COMPLETAMENTE AJUSTÁVEL DE ACORDO COM O GOSTO DO USUÁRIO E FACILITANDO O MANUSEIO, DETALHES: MATERIAL: ABS MAGNÉTICO TAMANHO: 3X1 CM (CADA PEÇA) COR: COLORIDO ITENS DO PACOTE: 4 SPIN NUMEROS + 2 SPIN OPERADORES, TOTAL 6 SPINS.	7	R\$ 131,90	R\$ 923,33
PANELAS FINGIR BRINQUEDOS JOGO DE COZINHA CRIANÇAS SIMULAÇÃO DE COMIDA UTENSÍLIOS DE PRESENTE 42 PÇS. CONJUNTO DE BRINQUEDOS DE COZINHA INFANTIL: BRINQUEDOS DE ALTA QUALIDADE INCLUEM PANELAS, FRIGIDEIRAS, FACAS, TALHERES, AVENTAIS, CHAPÉUS DE CHEF, FOGÕES E BRINQUEDOS DE VEGETAIS E FRUTAS. POTE É FEITO DE AÇO 100% INOXIDÁVEL, DEMAIS ITENS FEITOS EM ABS E TECIDO.	10	R\$ 98,82	R\$ 988,18



DESCRIÇÃO DOS PRODUTOS	Quantidade	Vlr Unitário	Valor Total
MOTRIZIDADE CONFECCIONADO EM MADEIRA DE REFLORESTAMENTO E ARAME COM 4 MM DE DIÂMETRO, POSSUI PERCURSOS DIFERENTES E BOLINHAS COLORIDAS, MEDIDAS: 32 X 28 X 22 CM, CONJUNTO COM 06 UNIDADES	7	R\$ 758,45	R\$ 5.309,14
CARIMBO PEDAGÓGICO MATEMÁTICA	5	R\$ 98,93	R\$ 494,64
MATERIAL: CABO DE PLÁSTICO OU MADEIRA COM BASE EMBORRACHADA MEDIDA: 3,5 X 4,5 CM, COM 05 UNIDADES	5	R\$ 98,93	R\$ 494,64
CARIMBO NUMERAIS E QUANTIDADES MATERIAL: CABO DE PLÁSTICO OU MADEIRA COM BASE EMBORRACHADA MEDIDA: 3,5 X 4,5 CM, COM 05 UNIDADES	5	R\$ 217,64	R\$ 1.088,21
CARIMBOS PEDAGÓGICOS ASSOCIAÇÃO NUMÉRICA 20 CARIMBOS DE MADEIRA OU PLÁSTICO, MEDIDA DE CADA PEÇA 4X5 CM			
CONJUNTO BRINQUEDOS DE MADEIRA.			
PRODUTO EM MADEIRA E MDF, PODE APRESENTAR VARIAÇÕES DE TONS, PARTES COLORIDAS.			
- HELICÓPTERO: 17 CM DE COMPRIMENTO, 11 CM DE ALTURA E 10 CM DE LARGURA.			
- AVIÃO: 17 CM DE COMPRIMENTO, 15 CM DE LARGURA (ASA) E 10 CM DE ALTURA.			
- TREZINHO Locomotiva + 3 VAGÕES: 46 CM DE COMPRIMENTO (COM OS CORDÕES QUE UNEM OS VAGÕES ESTICADOS) / 4 CM DE LARGURA / 6 CM DE ALTURA / 35 CM DE COMPRIMENTO NA EMBALAGEM (COM OS VAGÕES JUNTOS).			
- CARRINHO DE F1: 14 CM DE COMPRIMENTO, 06 CM DE LARGURA E 06 CM DE ALTURA.			
- CAMINHÃOZINHO COM CAÇAMBA: 15 CM DE COMPRIMENTO, 08 CM DE LARGURA E 09 CM DE ALTURA.			
- CAMINHÃOZINHO COM PLACAS DE ENCAIXE: 12 CM DE COMPRIMENTO, 06 CM DE LARGURA E 08 CM DE ALTURA.			
- JIPE: 17 CM DE COMPRIMENTO, 12 CM DE LARGURA E 15 CM DE ALTURA.			
CARIMBOS EDUCATIVOS - AUTO DITADO 28 PEÇAS.	7	R\$ 614,45	R\$ 4.301,17
CARIMBOS COM CABO ANATÔMICO EM MADEIRA OU PLÁSTICO, COM BASE DE BORRACHA EM ALTO RELEVO. TAMANHO DO CARIMBO: 3,5CM X 4,5CM	5	R\$ 186,86	R\$ 934,32
BONECA MENINA.			
TAMANHO DO BONECO: 35CM DE ALTURA. CORPO, CABEÇA, BRAÇOS E PERNAS EM VINIL.	7	R\$ 98,93	R\$ 692,50
BONECA DE BORRACHA.			
BONECA MENINA COM MEMBROS ARTICULADOS; MATÉRIA-PRIMA: VINIL, ATÓXICO E LAVÁVEL; OLHOS QUE ABREM E FECHAM; CABELO PRETO E ENCARACOLADO EM NYLON, LAVÁVEL E QUE POSSA SER PENTEADO, DEVERÁ SER IMPLANTADO DE FORMA INVISÍVEL E EM QUANTIDADE SUFICIENTE PARA COBRIR TODA A SUPERFÍCIE DA CABEÇA; CORPO APRESENTARÁ GENITALIA FEMININA; ROSTO COM EXPRESSÃO ALEGRE E CONTENTE; DEVERÁ ACOMPANHAR VESTIDO EM TECIDO ANTIALÉRGICO, COM POSSIBILIDADE DE TIRAR DA BONECA; 1 PAR DE MEIAS EM TECIDO, COM POSSIBILIDADE DE TIRAR DA BONECA; 1 PAR DE SAPATOS EM VINIL, COM POSSIBILIDADE DE TIRAR DA BONECA; DIMENSÃO DA BONECA: 30 CM. SELO DO INMETRO.	21	R\$ 131,90	R\$ 2.769,98
TABULEIRO LETRAS NUMEROS FIGURAS - 21 UNIDADES			
MATERIAL: TAMANHO DA MADEIRA: APROXIMADAMENTE 22,2X45,2X6CM COMPRIMENTO DA HASTE: CERCA DE 16 CM.	21	R\$ 98,93	R\$ 2.077,49
BLOCOS DE CONSTRUÇÃO DE BRINQUEDOS EDUCATIVOS INFANTIS. SACOLAS COM 100 PEÇAS. CONJUNTOS DE BLOCOS DE CONSTRUÇÃO FEITOS DE PLÁSTICO ABS DE ALTA QUALIDADE, QUADRADO E TRIÂNGULO, RESPECTIVAMENTE. VÁRIAS CORES. TAMANHO: QUADRADO: 2,12 X 2,12 X 0,27 POLEGADAS. TRIÂNGULO: 2,95 X 1,69 X 0,27 POLEGADAS.	1	R\$ 164,88	R\$ 164,88
BLOCOS ESPUMADOS RECREATIVOS 9 UNIDADES	1	R\$ 1.088,21	R\$ 1.088,21
TUNEL CENTOPEIA DE BAGUM LUDICO EDUCATIVO INFANTIL 3MX50CM	1	R\$ 978,29	R\$ 978,29
		<b>TOTAL ORÇAMENTO</b>	<b>R\$ 117.950,43</b>

Francisco Beltrão, PR, 29 de maio de 2023

Proposta válida por 60 dias - Forma de pagamento: A COMBINAR

Carimbo do CNPJ

  
**Buzzacaro e Bragatto Ltda.**  
 CNPJ: 40.802.508/0001-28



Brinqmagia Brinquedos Educativos Ltda

Rua: 2 de Setembro, 1394 - Itoupava Norte - Blumenau - SC 89.052-003

CNPJ: 35.740.831/0001-84 Insc. Est.: 260.358.690

Fone: (47) 3288-2668 (47) 9 9116-5018

# BRINQMAGIA

## ORÇAMENTO

SECRETARIA MUNICIPAL DE EDUCAÇÃO E CULTURA Av. Paraná, 520, CEP 86485-000 – Fone: (46) 3235-2173 – Email: [someditb@hotmail.com](mailto:someditb@hotmail.com)  
Prefeitura Municipal de Três Barras do Paraná – Pr – CNPJ: 78.121.938/0001-68

Proposta valida por 60 dias - Forma de pagamento: à vista

Item	Descrição	Q.TDA	Valor Unitário	Valor Total
1	BLOCOS DE CONSTRUÇÃO DE BRINQUEDOS EDUCATIVOS INFANTIS. SACOLAS COM 100 PEÇAS. CONJUNTOS DE BLOCOS DE CONSTRUÇÃO FEITOS DE PLÁSTICO ABS DE ALTA QUALIDADE. QUADRADO E TRIÂNGULO, RESPECTIVAMENTE. VÁRIAS CORES. TAMANHO: QUADRADO: 2,12 X 2,12 X 0,27 POLEGADAS. TRIÂNGULO: 2,95 X 1,69 X 0,27 POLEGADAS.	7	R\$ 348,94	R\$ 2.442,55
2	PASSA CORES DE MADEIRA PEDAGÓGICO, CONFECCIONADO EM MADEIRA, ACABAMENTO IMPECÁVEL A PINTURA APRESENTA CORES VIBRANTES, MEDIDAS: 40CM X30CM X06CM	21	R\$ 337,68	R\$ 7.091,28
3	ALFABETO MÓVEL DEGRAU, CONFECCIONADO EM MDF, CONTENDO 130 PEÇAS, POSSUI UM EXPOSITOR, SEMI GRAFADO COM TINTA VINÍLICA ATÓXICA, MEDINDO 380X205X200MM, ACOMPANHA 5 ALFABETOS COMPLETOS.	5	R\$ 213,86	R\$ 1.069,32
4	JOGO DAMAS JOGOS CONFECCIONADOS EM PVC, MDF, COM CORES VIVAS.	5	R\$ 78,68	R\$ 393,40
5	JOGO DA VELHA JOGOS CONFECCIONADOS EM PVC, MDF, COM CORES VIVAS.	5	R\$ 78,68	R\$ 393,40
6	JOGO RESTA UM JOGOS CONFECCIONADOS EM PVC, MDF, COM CORES VIVAS.	5	R\$ 78,68	R\$ 393,40
7	TANGRAM JOGOS CONFECCIONADOS EM PVC, MDF, COM CORES VIVAS.	5	R\$ 78,68	R\$ 393,40
8	JOGO TRILHA JOGOS CONFECCIONADOS EM PVC, MDF, COM CORES VIVAS.	5	R\$ 78,68	R\$ 393,40
9	JOGO 5X1 JOGOS CONFECCIONADOS EM PVC, MDF, COM CORES VIVAS.	5	R\$ 89,94	R\$ 449,68
10	ARAMADO ARCA DE NOÉ MATERIAL: MDF, MADEIRA E ARAME, DIMENSÕES: C 35 X L 23 X A 10 CM.	7	R\$ 371,45	R\$ 2.600,14

000023

1479



Item	Descrição	QTD	Valor Unitário	Valor Total
11	<p>ARAMADO CASINHA DIMENSÕES DO PRODUTO:  MEDIDA DO PRODUTO FECHADO: 27 X 27 X 27 CM (AXLXC)  DIMENSÕES DO PRODUTO MONTADO: 27 X 27 X 50 CM (AXLXC)  MATERIAL: MDF  MATERIAL DO CIRCUITO: METAL  MATERIAL DAS PEÇAS: PLÁSTICO  MODELO DE BRINQUEDO: ARAMADO CASINHA  QUANTIDADE DE ATIVIDADES: 5  QUANTIDADE DE CIRCUITOS DO ARAMADO CASINHA: 3  QUANTIDADE DE PEÇAS DO ARAMADO CASINHA: 21  QUANTIDADE DE CARINHOS DO ARAMADO CASINHA: 2  QUANTIDADE DE LINHAS DE FORMAS E CORES: 3  QUANTIDADE DE PEÇAS DE FORMAS E CORES: 15  QUANTIDADE DE LINHAS DO ÁBADO: 5  QUANTIDADE DE ARGOLINHAS DO ÁBACO: 50  MODELO DE PINTURA DO BRINQUEDO: SERIGRAFIA COM TINTA EM POLICROMIA ULTRAVIOLETA TÓXICA  MODELO DE PINTURA DAS PEÇAS, METAIS E CIRCUITOS: TINTA ATOXICA COLORIDA  IDADE RECOMENDADA: CRIANÇAS A PARTIR DE 3 ANOS  POSSUI CERTIFICADO INMETRO: CE-BRI/ICEPEX-N 00928-96</p>	7	R\$ 517,78	R\$ 3.624,43
12	<p>BONECO GEOMÉTRICO  CONTÉM 20 FORMAS GEOMÉTRICAS, SENDO: 08 RETÂNGULOS, 04 QUADRADOS, 04 TRIÂNGULOS E 04 CÍRCULOS, FORMANDO UM BONECO, DIMENSÕES DO PRODUTO EMBALADO (CM): 24 X 14 X 5,5</p>	7	R\$ 101,19	R\$ 708,34
13	<p>ENCAIXE FIGURAS DA TARTARUGA  FEITO DE MADEIRA REFLORESTADA, CONTÉM 1 TABULEIRO EM FORMA DE TARTARUGA, 6 FIGURAS GEOMÉTRICAS QUE SE ENCAIXAM FACILMENTE, CONTEÚDO: TABULEIRO (40 X 20 CM) E 6 PEÇAS</p>	7	R\$ 101,19	R\$ 708,34
14	<p>JOGANDO COM AS CORES  ACOMPANHA 1 DADO, 40 ARGOLAS COLORIDAS E 1 TABULEIRO COM HASTES NA COR AZUL, CADA UMA OU DUAS HASTES, PODE REPRESENTAR UMA PESSOA, POSSIBILITANDO JOGAR ATÉ 4 PESSOAS.  MATERIAL: MADEIRA E PLÁSTICO  DIMENSÕES DA EMBALAGEM: A (16 CM) X L (17 CM) X C (19 CM)</p>	7	R\$ 213,86	R\$ 1.497,05
15	<p>CAIXA LOUSA IMANTADA O ARTISTA,  PRODUZIDO EM MADEIRA, UM MATERIAL NATURAL E MUITO DURÁVEL, CONTÉM 1 CAIXA EM MADEIRA COM TAMPA (38,5X30X5,5CM), 12 FICHAS CENÁRIOS, 29 FORMAS IMANTADAS, 01 APAGADOR, 04 GIZES E 01 MARCADOR.</p>	7	R\$ 213,86	R\$ 1.497,05
16	<p>CAIXA DE AREIA + LETRAS E NÚMEROS TEXTURIZADOS  UMA CAIXA DE MADEIRA COM 3 DIVISÕES, 3 AREIAS COLORIDAS (VERMELHA, AZUL E VERDE) E UMA CAIXA DE LETRAS E NÚMEROS TEXTURIZADOS, COM TAMANHO APROXIMADO DE 32 CM x 22 CM x 5 CM.</p>	7	R\$ 135,07	R\$ 945,50
17	<p>GIRE E COMBINE PRODUZIDO EM PLÁSTICO COM  DIMENSÕES: 11CM X 7CM X 6CM.</p>	7	R\$ 111,43	R\$ 780,04

Ok

Ok

Ok

Ok

Ok

Ok

Ok



Item	Descrição	QTD	Valor Unitário	Valor Total
18	<p>OK</p> <p>CONTE &amp; ASSOCIE DIMENSÕES DA EMBALAGEM / PESO: COMPRIMENTO: 35 CM, LARGURA: 7 CM, ALTURA: 25 CM, PESO: 0,760 KG, MATERIAL: MADEIRA, ÁBACO EM MADEIRA, POSSUI BOLINHAS E PLAQUINHAS COM NÚMEROS E ILUSTRAÇÕES,</p>	5	R\$ 213,86	R\$ 1.069,32
19	<p>OK</p> <p>LINHA DE MOVIMENTAÇÃO ATIVA CONJUNTO CONFECIONADO EM MADEIRA E ARCOS EM PLÁSTICO, COM DIFERENTES FORMATOS, CONTENDO 63 PEÇAS.</p>	7	R\$ 1.238,16	R\$ 8.667,12
20	<p>OK</p> <p>CARRO DE BONECA PRINCESA PRODUZIDO EM PLÁSTICO REFORÇADO, DIMENSÕES: 60 CM X 47 CM X 33 CM.</p>	7	R\$ 270,14	R\$ 1.891,01
21	<p>OK</p> <p>CARRINHO MERCOTRUCK CAÇAMBA. CONFECIONADO EM PLÁSTICO, COM CHASSIS COMPLETAMENTE ARTICULADO. DIMENSÕES DO BRINQUEDO (C X L X A): 24,5X11,5X12,5</p>	7	R\$ 78,68	R\$ 550,76
22	<p>OK</p> <p>CARRINHO DIVERTIDO KIT C/ 8 FRICÇÃO CONTINUA. MATERIAL: PLÁSTICO, (8) MODELOS VARIADOS / CARRINHOS FRICÇÃO "R2173" - BBR, DIMENSÕES E PESO APROXIMADO DOS PRODUTOS INDIVIDUAIS: - ALTURA: 7 CM, - LARGURA: 6 CM, - COMPRIMENTO: 8 CM, - PESO: 0,070 KG.</p>	21	R\$ 101,30	R\$ 2.127,38
23	<p>OK</p> <p>PRANCHETA DE DESENHO MAGNÉTICO ESCRIVENDO PINTURA SKETCH PAD MATERIAL: PLÁSTICO, DIMENSÃO APROXIMADA DA LOUSA (CXA): 15,5 X 11,5CM</p>	35	R\$ 78,68	R\$ 2.753,78
24	<p>OK</p> <p>KIT 4 BONECAS NEGRAS NA CAIXA MENINA SORTIDAS GÊNERO: FEMININO, COMPOSIÇÃO/MATERIAL: BORRACHA NÃO TÓXICA, TAMANHO APROXIMADO: 35CM</p>	7	R\$ 180,10	R\$ 1.260,67
25	<p>OK</p> <p>BONEQUINHAS DE BORRACHA KITS COM 4 BONECAS EM VINIL (BORRACHA). APROXIMADAMENTE 22 CM DE ALTURA E 12 CM DE LARGURA CADA UNIDADE.</p>	7	R\$ 247,63	R\$ 1.733,42
26	<p>OK</p> <p>BOLA DE BORRACHA COLORIDAS 22CM KITS COM 5 BOLAS DE PVC VINIL (BOLA DE LEITE). ALTURA: 22.00 CM, LARGURA: 22.00 CM, COMPRIMENTO: 22.00 CM, PESO: 55 G</p>	7	R\$ 157,58	R\$ 1.103,09
27	<p>OK</p> <p>BOLA CRAVINHO DE BORRACHA BRINQUEDO PET 20 PÇS ANTIALÉRGICA, CONFECIONADA COM MATERIAL EMBORRACHADO, DIÂMETRO: 06 CM</p>	7	R\$ 270,14	R\$ 1.891,01
28	<p>OK</p> <p>BOLAS DE BORRACHA. BOLA INICIAÇÃO AO ESPORTE Nº 06. PESO: 100 -110G. DIÂMETRO: 105-110MM. CIRCUNFERÊNCIA: 33-35CM.</p>	50	R\$ 90,05	R\$ 4.502,40
29	<p>OK</p> <p>BOLA DE VÔLEI VINIL EURO. BOLA EM VINIL, COLORIDA, 22CM.</p>	15	R\$ 90,05	R\$ 1.350,72
30	<p>OK</p> <p>BOLA DE BASQUETE EM BORRACHA PLAYOFF TAMANHO MASCULINO. MATERIAL: FABRICADA BORRACHA DE ALTA DURABILIDADE E RESISTÊNCIA A DEFORMAÇÕES. TAMANHO OFICIAL PESO APROXIMADO: 450 G DIÂMETRO 24CM</p>	7	R\$ 135,07	R\$ 945,50



Item	Descrição	QTD	Valor Unitário	Valor Total
31	BOLAS DE FUTEBOL BRANCA E PRETA 20 CM E 12 CM. DUAS BOLAS DE FUTEBOL NAS CORES BRANCA E PRETA, UMA COM 20 CM DE ALTURA E 350 G DE PESO, COM CIRCUNFERÊNCIA DE 76 CM E A OUTRA COM 12 CM DE ALTURA E 80 G DE PESO, COM CIRCUNFERÊNCIA DE 43 CM. SÃO CONFECCIONADOS EM PELÚCIA VELBOA E COM ENCHIMENTO DE FIBRA SILICONADA.	7	R\$ 146,33	R\$ 1.024,30
32	CAMINHÃO DE PLÁSTICO MEGA CAÇAMBA PÁ RASTELO PRAIA - 07 UNIDADES CONFECCIONADO EM PLÁSTICO, ACOMPANHA UMA PÁ E UM RASTELO. DIMENSÕES APROXIMADAS DO PRODUTO (AXLXC): 19 CM X 18 CM X 43 CM	7	R\$ 90,05	R\$ 630,34
33	BONECO MENINO. POSSUI GENITAL MASCULINO. TAMANHO DO BONECO: 40CM DE ALTURA. CORPO, CABEÇA, BRAÇOS E PERNAS EM VINIL	7	R\$ 101,30	R\$ 709,13
34	BAÚ DE BRINQUEDO EDUCATIVO C/ 10 JOGOS MADEIRA. BAÚ DE MADEIRA COM DOBRADIÇAS E FECHO, MEDINDO 50X32X25XCM, ACOMPANHA 10 BRINQUEDOS: 01 DOMINÓ DE FORMAS GEOMÉTRICAS 01 JOGO DE PINOS 01 PRANCHA DE SELEÇÃO 01 RELÓGIO 01 BATE PINOS 01 PASSA FIGURAS 01 DOMINÓ TRADICIONAL 01 CUBOS DE ENCAIXE 01 PULA CORDA 01 PALAVRAS CRUZADAS MEDIDAS DO BAÚ 50X32X25XCM,	7	R\$ 720,38	R\$ 5.042,69
35	TELEFONE SONORO EM PLÁSTICO MATERIAL: PLÁSTICO, DIMENSÕES: 18 X 17 X 13 CM,	7	R\$ 157,58	R\$ 1.103,09
36	NOVO TELEFONE FELIZ EM PLÁSTICO PARA BEBÊS. MATERIAL: PLÁSTICO, DIMENSÕES APROXIMADAS: (AXLXP) 17 X 16,5 X 11 CM, DISCO QUE GIRA, SONS DE TELEFONE TOCANDO E OLHINHOS QUE SE MEXEM PARA CIMA E PARA BAIXO,	7	R\$ 157,58	R\$ 1.103,09
37	TATAMES TAPETES EVA DUPLA FACE AZUL ROYAL COM PRETO 1 MX1MX2CM 20MM MEDIDA: 100X100X2CM (1X1 COM 20MM DE ESPESSURA), PRODUZIDO EM E,V,A, DE ALTA QUALIDADE E COM DENSIDADE ADEQUADAS PARA GARANTIR A SEGURANÇA E O CONFORTO DO USUÁRIO, IMPERMEÁVEL; ANTIDERRAPANTE; LAVÁVEL; HIGIÊNICO;	60	R\$ 157,58	R\$ 9.455,04
38	CARIMBO ALFABETO ILUSTRADO COM 28 UNIDADES CARIMBOS COM CABO EM MADEIRA TAMANHO 4,5 X 3,5 X 2,5 CM	5	R\$ 168,84	R\$ 844,20
39	CARIMBO AUTO DITADO II - 90 PEÇAS. MATERIAL: CABO DE PLÁSTICO OU MADEIRA COM BASE EMBORRACHADA MEDIDA: 3,0 X 3,0 CM,	5	R\$ 506,52	R\$ 2.532,60
40	CARIMBOS EDUCATIVOS - AUTO DITADO 30 PEÇAS. CARIMBOS COM CABO ANATÔMICO EM MADEIRA OU PLÁSTICO, COM BASE DE BORRACHA EM ALTO RELEVO, TAMANHO DO CARIMBO: 3,5CM X 4,5CM	5	R\$ 236,38	R\$ 1.181,88



Item	DESCRIÇÃO	QTD	Valor Unitário	Valor Total
41	CARIMBOS EDUCATIVOS - QUANTIDADES MATERIAL: CABO DE PLÁSTICO OU MADEIRA COM BASE EMBORRACHADA MEDIDA: 3,0 X 3,0 CM,	5	R\$ 168,84	R\$ 844,20
42	CARIMBO PEDAGÓGICO MATEMÁTICA 45 UNIDADES MATERIAL: CABO DE PLÁSTICO OU MADEIRA COM BASE EMBORRACHADA MEDIDA: 3,0 X 3,0 CM,	5	R\$ 258,89	R\$ 1.294,44
43	CARIMBO MATERIAL DOURADO MATERIAL: CABO DE PLÁSTICO OU MADEIRA COM BASE EMBORRACHADA MEDIDA: 4,0 X 4,0 CM,	5	R\$ 213,86	R\$ 1.069,32
44	CARIMBO PEDAGÓGICO MATEMÁTICA NUMERE E ESCREVE MATERIAL: CABO DE PLÁSTICO OU MADEIRA COM BASE EMBORRACHADA MEDIDA: 3,5 X 4,5 CM,	5	R\$ 213,86	R\$ 1.069,32
45	RELÓGIOS DE PAREDE DE PONTEIRO 30 CM, TAMANHO: 30,5 X 30,5 X 4,3CM, ALIMENTAÇÃO: 1 PILHA AA,	20	R\$ 90,05	R\$ 1.800,96
46	MAPA MUNDI POLÍTICO 120 CM X 90 CM, MAPA MUNDI PLANISFERIO POLÍTICO - ESCOLAR EDIÇÃO ATUALIZADA MEDIDAS: 120X90 CM, ESCALA APROX.: 1:32.400,000 TAMANHOS 120CM X 90CM ALTA QUALIDADE DE IMPRESSÃO LEGENDAS: POPULAÇÃO DE PAIS • ÁREA TERRITORIAL • HABITANTES KM² PICOS E MONTANHAS• CAPITAL DE ESTADO (BRASIL) • CAPITAL DE PAIS CIDADE PRINCIPAL • DIVISÃO DE PLACAS TECTÔNICAS • LINHA INTERNACIONAL DE DATA DIVISÃO POLÍTICA DOS PAISES E SUAS CAPITAIS, PRINCIPAIS PORTOS E AEROPORTOS, ILHAS, GOLFOS, MARES E OCEANOS, FUSO HORÁRIO, ÍNDICE DOS PAISES COM SUAS RESPECTIVAS BANDEIRAS E A MOEDA CORRENTE DE CADA PAÍS,	5	R\$ 28,14	R\$ 140,70
47	MAPAS BRASIL POLÍTICO 120 CM X 90 CM MAPA BRASIL: POLÍTICO - ESTATÍSTICO - RODOVIÁRIO, ESCALA APROX.: 1:50,000,000 EDIÇÃO ATUALIZADA, TAMANHO 120 CM X 90 CM,	5	R\$ 28,14	R\$ 140,70
48	MAPAS DO BRASIL POR REGIÕES 120 CM X 90 CM MATERIAL: PAPEL 120 GRAMAS, PLASTIFICADO LEVEMENTE NA FRONTAL MEDIDAS APROXIMADAS: 120CM X 90CM	5	R\$ 28,14	R\$ 140,70
49	MAPAS PARANÁ POLÍTICO 120 CM X 90 CM MATERIAL: PAPEL 120 GRAMAS, PLASTIFICADO LEVEMENTE NA FRONTAL MEDIDAS APROXIMADAS: 120CM X 90CM	5	R\$ 28,14	R\$ 140,70
50	MAPAS REGIÃO SUL POLÍTICO 120 CM X 90 CM MATERIAL: PAPEL 120 GRAMAS, PLASTIFICADO LEVEMENTE NA FRONTAL MEDIDAS APROXIMADAS: 120CM X 90CM	5	R\$ 28,14	R\$ 140,70
51	MAPAS SISTEMA MUSCULAR 120 CM X 90 CM MEDIDAS: 120CM X 90 CM, MATERIAL: PAPEL PLASTIFICADO E LAMINADO NA PARTE DA FRENTE E DE TRÁS,	5	R\$ 33,77	R\$ 168,84
52	MAPAS SISTEMA ESQUELÉTICO 120 CM X 90 CM - 5 UNIDADES MEDIDAS: 120CM X 90 CM, MATERIAL: PAPEL PLASTIFICADO E LAMINADO NA PARTE DA FRENTE E DE TRÁS,	5	R\$ 33,77	R\$ 168,84
53	MAPAS SISTEMA DIGESTÓRIO 120 CM X 90 CM MEDIDAS: 120CM X 90 CM, MATERIAL: PAPEL PLASTIFICADO E LAMINADO NA PARTE DA FRENTE E DE TRÁS,	5	R\$ 33,77	R\$ 168,84



Item	Descrição	Q.T.D.A.	Valor Unitário	Valor Total
54	MAPAS SISTEMA RESPIRATORIO 120 CM X 90 CM MEDIDAS: 120CM X 90 CM, MATERIAL: PAPEL PLASTIFICADO E LAMINADO NA PARTE DA FRENTE E DE TRÁS,	5	R\$ 33,77	R\$ 168,84
55	MAPAS SISTEMA CIRCULATORIO 120 CM X 90 CM MEDIDAS: 120CM X 90 CM, MATERIAL: PAPEL PLASTIFICADO E LAMINADO NA PARTE DA FRENTE E DE TRÁS,	5	R\$ 33,77	R\$ 168,84
56	MAPAS SISTEMA URINARIO 120 CM X 90 CM MEDIDAS: 120CM X 90 CM, MATERIAL: PAPEL PLASTIFICADO E LAMINADO NA PARTE DA FRENTE E DE TRÁS,	5	R\$ 33,77	R\$ 168,84
57	MAPAS SISTEMA NERVOSO 120 CM X 90 CM MEDIDAS: 120CM X 90 CM, MATERIAL: PAPEL PLASTIFICADO E LAMINADO NA PARTE DA FRENTE E DE TRÁS,	5	R\$ 33,77	R\$ 168,84
58	MAPAS SISTEMA REPRODUTOR MASCULINO 120 CM X 90 CM, MEDIDAS: 120CM X 90 CM, MATERIAL: PAPEL PLASTIFICADO E LAMINADO NA PARTE DA FRENTE E DE TRÁS,	5	R\$ 33,77	R\$ 168,84
59	MAPAS SISTEMA REPRODUTOR FEMININO 120 CM X 90 CM - 5 UNIDADES MEDIDAS: 120CM X 90 CM, MATERIAL: PAPEL PLASTIFICADO E LAMINADO NA PARTE DA FRENTE E DE TRÁS,	5	R\$ 33,77	R\$ 168,84
60	MAPA SISTEMA SOLAR 120 CM X 90 CM MEDIDAS: 120CM X 90 CM, MATERIAL: PAPEL PLASTIFICADO E LAMINADO NA PARTE DA FRENTE E DE TRÁS,	5	R\$ 33,77	R\$ 168,84
61	SILABÁRIOS COM OS QUATRO TIPOS DE LETRAS DE 120 CM X 65 CM. ACABAMENTO EM LONA VINILICA ALTAMENTE RESISTENTE COM TAMANHO DE 120X65CM, IMAGENS COM ALTA RESOLUÇÃO DE IMPRESSÃO EM ACABAMENTO DE BASTÕES E CORDA, PRONTO PARA PENDURAR,	15	R\$ 56,28	R\$ 844,20
62	SILABÁRIOS COM AS SILABAS SIMPLES DE 80 CM X 50 CM, ACABAMENTO EM LONA VINILICA ALTAMENTE RESISTENTE COM TAMANHO DE 120X65CM, IMAGENS COM ALTA RESOLUÇÃO DE IMPRESSÃO EM ACABAMENTO DE BASTÕES E CORDA, PRONTO PARA PENDURAR,	15	R\$ 50,65	R\$ 759,78
63	SILABÁRIOS COM AS SILABAS COMPLEXAS DE 80 CM X 50 CM , ACABAMENTO EM LONA VINILICA ALTAMENTE RESISTENTE COM TAMANHO DE 120X65CM, IMAGENS COM ALTA RESOLUÇÃO DE IMPRESSÃO EM ACABAMENTO DE BASTÕES E CORDA, PRONTO PARA PENDURAR,	15	R\$ 50,65	R\$ 759,78
64	SILABÁRIOS COM OS NUMERAIS DE 0 A 1000 120 X 65 CM, ACABAMENTO EM LONA VINILICA ALTAMENTE RESISTENTE COM TAMANHO DE 120X65CM, IMAGENS COM ALTA RESOLUÇÃO DE IMPRESSÃO EM ACABAMENTO DE BASTÕES E CORDA, PRONTO PARA PENDURAR,	15	R\$ 50,65	R\$ 759,78
65	BAMBOLÉ DESMONTÁVEL - 88CM - LIVEUP, BAMBOLÉ DESMONTÁVEL COLORIDO, MATERIAL: PVC, CORES: PEÇAS DESMONTÁVEIS NAS CORES AZUL, VERDE, AMARELO E VERMELHO, DIÂMETRO: ARO DE 88CM,	15	R\$ 27,01	R\$ 405,22



Item	QTD	Valor Unitário	Valor Total
66 <i>OK</i> KIT JOGO DE COZINHA INFANTIL PANELINHAS + KIT FOGÃO LE CHEF, 01 KIT PANELEIRO COM 9 PEÇAS E 01 KIT FOGÃO LE CHEF COM 7 PEÇAS, MATERIAL: PLÁSTICO	10	R\$ 393,96	R\$ 3.939,60
67 <i>OK</i> KIT COZINHA COMPLETA BRINCAR MASTER CHEF INFANTIL 22 PEÇAS, MATERIAL: PLÁSTICO E METAL, CONTEM 22 PEÇAS : - 1 LIQUIDIFICADOR, - 1 BATEDEIRA, - 1 PAINHA DE PRESSÃO, - 1 FRIGIDEIRA, - 4 POTINHOS PARA MANTIMENTOS, - 1 FORMINHA PARA BOLO, - 2 GARFOS, - 2 FACAS, - 2 PRATOS, - 2 COPOS, - 1 FACAS DE CORTE, - 1 ESPÁTULA, - 1 CONCHA, - 1 CAIXA DE SUQUINHO, - 1 CAIXA DE MISTURA PARA BOLO,	10	R\$ 236,38	R\$ 2.363,76
68 <i>OK</i> BOLA SUIÇA 65 CM PARA PILATES, MATERIAL: PVC, SUPORTA 150 QUILOS DE PESO ESTÁTICO, TAMANHO 65CM,	7	R\$ 112,45	R\$ 787,13
69 <i>OK</i> SPIN DA MATEMÁTICA 06 PEÇAS MAGNÉTICAS NAS CORES VERDE, ROSA, AZUL, VERMELHO, LARANJA E AMARELO (AS PEÇAS NAS CORES VERDE, ROSA, AZUL E VERMELHO POSSUEM NÚMEROS; ENQUANTO A PEÇA NA COR LARANJA POSSUI OS SINAIS DE +, -, X E ÷; E A PEÇA AMARELA POSSUI O SINAL DE =), POR SEREM MAGNÉTICAS, AS PEÇAS PODEM SER RETIRADAS E COLOCADAS CONFORME SE MOSTRAR NECESSÁRIO, PODENDO MUDAR SUAS POSIÇÕES NA SEQUÊNCIA DE PEÇAS SENDO, ASSIM, COMPLETAMENTE AJUSTÁVEL DE ACORDO COM O GOSTO DO USUÁRIO E FACILITANDO O MANUSEIO, DETALHES: MATERIAL: ABS MAGNÉTICO TAMANHO: 3X1 CM (CADA PEÇA) COR: COLORIDO ITENS DO PACOTE: 4 SPIN NÚMEROS + 2 SPIN OPERADORES, TOTAL 6 SPINS,	7	R\$ 135,07	R\$ 945,50
70 <i>OK</i> PANELAS FINGIR BRINQUEDOS JOGO DE COZINHA CRIANÇAS SIMULAÇÃO DE COMIDA UTENSÍLIOS DE PRESENTE 42 PÇS. CONJUNTO DE BRINQUEDOS DE COZINHA INFANTIL: BRINQUEDOS DE ALTA QUALIDADE INCLUEM PANELAS, FRIGIDEIRAS, FACAS, TALHERES, AVENTAIS, CHAPÉUS DE CHEF, FOGÕES E BRINQUEDOS DE VEGETAIS E FRUTAS, POTE É FEITO DE AÇO 100% INOXIDÁVEL, DEMAIS ITENS FEITOS EM ABS E TECIDO,	10	R\$ 101,19	R\$ 1.011,91
71 <i>OK</i> MOTRICIDADE CONFECCIONADO EM MADEIRA DE REFLORESTAMENTO E ARAME COM 4 MM DE DIÂMETRO, POSSUI PERCURSOS DIFERENTES E BOLINHAS COLORIDAS, MEDIDAS: 32 X 28 X 22 CM, CONJUNTO COM 06 UNIDADES	7	R\$ 776,66	R\$ 5.436,65
72 <i>OK</i> CARIMBO PEDAGÓGICO MATEMÁTICA MATERIAL: CABO DE PLÁSTICO OU MADEIRA COM BASE EMBORRACHADA MEDIDA: 4,0 X 4,0 CM.	5	R\$ 101,30	R\$ 506,52
73 <i>OK</i> CARIMBO NUMERAIS E QUANTIDADES MATERIAL: CABO DE PLÁSTICO OU MADEIRA COM BASE EMBORRACHADA MEDIDA: 3,5 X 4,5 CM, COM 05 UNIDADES	5	R\$ 101,30	R\$ 506,52
74 <i>OK</i> CARIMBOS PEDAGÓGICOS ASSOCIAÇÃO NUMÉRICA 20 CARIMBOS DE MADEIRA OU PLÁSTICO, MEDIDA DE CADA PEÇA 4X5 CM	5	R\$ 222,87	R\$ 1.114,34



Item	Descrição	QTD	Valor Unitário	Valor Total
75	<p>CONJUNTO BRINQUEDOS DE MADEIRA.            PRODUTO EM MADEIRA E MDF, PODE APRESENTAR VARIAÇÕES DE TONS. PARTES COLORIDAS.            - HELICÓPTERO: 17 CM DE COMPRIMENTO, 11 CM DE ALTURA E 10 CM DE LARGURA.            - AVIÃO: 17 CM DE COMPRIMENTO, 15 CM DE LARGURA (ASA) E 10 CM DE ALTURA.            - TREZINHO LOCOMOTIVA + 3 VAGÕES: 46 CM DE COMPRIMENTO (COM OS CORDÕES QUE UNEM OS VAGÕES ESTICADOS) / 4 CM DE LARGURA / 6 CM DE ALTURA / 35 CM DE COMPRIMENTO NA EMBALAGEM (COM OS VAGÕES JUNTOS).            - CARRINHO DE F1: 14 CM DE COMPRIMENTO, 06 CM DE LARGURA E 06 CM DE ALTURA.            - CAMINHÃOZINHO COM CAÇAMBA: 15 CM DE COMPRIMENTO, 08 CM DE LARGURA E 09 CM DE ALTURA.            - CAMINHÃOZINHO COM PLACAS DE ENCAIXE: 12 CM DE COMPRIMENTO, 06 CM DE LARGURA E 08 CM DE ALTURA.            - JIPE: 17 CM DE COMPRIMENTO, 12 CM DE LARGURA E 15 CM DE ALTURA.</p>	7	R\$ 629,21	R\$ 4.404,47
76	<p>CARIMBOS EDUCATIVOS - AUTO DITADO 28 PEÇAS.            CARIMBOS COM CABO ANATÔMICO EM MADEIRA OU PLÁSTICO, COM BASE DE BORRACHA EM ALTO RELEVO. TAMANHO DO CARIMBO: 3,5CM X 4,5CM</p>	5	R\$ 191,35	R\$ 956,76
77	<p>BONECA MENINA.            TAMANHO DO BONECO: 35CM DE ALTURA. CORPO, CABEÇA, BRAÇOS E PERNAS EM VINIL.</p>	7	R\$ 101,30	R\$ 709,13
78	<p>BONECA DE BORRACHA.            BONECA MENINA COM MEMBROS ARTICULADOS; MATÉRIA-PRIMA: VINIL, ATÓXICO E LAVÁVEL; OLHOS QUE ABREM E FECHAM; CABELO PRETO E ENCARACOLADO EM NYLON, LAVÁVEL E QUE POSSA SER PENTEADO. DEVERÁ SER IMPLANTADO DE FORMA INVISÍVEL E EM QUANTIDADE SUFICIENTE PARA COBRIR TODA A SUPERFÍCIE DA CABEÇA; CORPO APRESENTARÁ GENITALIA FEMININA; ROSTO COM EXPRESSÃO ALEGRE E CONTENTE; DEVERÁ ACOMPANHAR VESTIDO EM TECIDO ANTIALÉRGICO, COM POSSIBILIDADE DE TIRAR DA BONECA; 1 PAR DE MEIAS EM TECIDO, COM POSSIBILIDADE DE TIRAR DA BONECA; 1 PAR DE SAPATOS EM VINIL, COM POSSIBILIDADE DE TIRAR DA BONECA; DIMENSÃO DA BONECA: 30 CM. SELO DO INMETRO.</p>	21	R\$ 135,07	R\$ 2.836,51
79	<p>TABULEIRO LETRAS NÚMEROS FIGURAS - 21 UNIDADES            MATERIAL: TAMANHO DA MADEIRA: APROXIMADAMENTE 22,2X45,2X6CM COMPRIMENTO DA HASTE: CERCA DE 16 CM;</p>	21	R\$ 101,30	R\$ 2.127,38
80	<p>BLOCOS DE CONSTRUÇÃO DE BRINQUEDOS EDUCATIVOS INFANTIS. SACOLAS COM 100 PEÇAS.            CONJUNTOS DE BLOCOS DE CONSTRUÇÃO FEITOS DE PLÁSTICO ABS DE ALTA QUALIDADE. QUADRADO E TRIÂNGULO, RESPECTIVAMENTE. VÁRIAS CORES. TAMANHO: QUADRADO: 2,12 X 2,12 X 0,27 POLEGADAS. TRIÂNGULO: 2,95 X 1,69 X 0,27 POLEGADAS.</p>	1	R\$ 168,84	R\$ 168,84
81	Bloco Espumados Recreativos 9 Unidades	1	R\$ 1.114,34	R\$ 1.114,34
82	Túnel Centopeia De Bagum Lúdico Educativo Infantil 3m X 50cm	1	R\$ 1.001,78	R\$ 1.001,78
		<b>TOTAL</b>		<b>R\$ 120.783,30</b>



Carimbo do CNPJ

  
Branco Castelo  
Educação Ltda  
CNPJ: 08.760.000/0001-64





Razão Social: STULP E GODOI ARTIGOS LÚDICOS, PEDAGÓGICOS E TERAPEUTICOS LTDA

Endereço: Rua Carlos Gomes, 2061 Bairro: Parque São Paulo

Cidade: Cascavel Estado: Paraná CEP: 85.803-000

CNPJ: 47.475.526/0001-91 Insc. Estadual: 90959412-03 Insc. Municipal: 630039141

Telefone: (45) 3223-5998

000032

**ORÇAMENTO SECRETARIA MUNICIPAL DE EDUCAÇÃO E CULTURA**  
**Três Barras do Paraná - PR**

Prefeitura Municipal de Três Barras do Paraná - PR CNPJ: 78.121.936/0001-68 Av. Paraná, 520 CEP 85485-000  
Fons (45)3235-2173 Email: samedtb@hotmail.com

"Brincar é a forma favorita que nosso cérebro tem para aprender!" Diane Ackerman  
Proposta válida por 60 dias - Forma de pagamento: 30 dias

ITEM	UNID	DESCRIÇÃO DO ITEM	QTD	Valor Unitário	Valor Total
1	CONJ	BLOCOS DE CONSTRUÇÃO DE BRINQUEDOS EDUCATIVOS INFANTIS SACOLAS COM 100 PEÇAS, CONJUNTOS DE BLOCOS DE CONSTRUÇÃO FEITOS DE PLÁSTICO ABS DE ALTA QUALIDADE, QUADRADO E TRIÂNGULO, RESPECTIVAMENTE, VARIAS CORES, TAMANHO QUADRADO 2,12 X 2,12 X 2,27 POLEGADAS, TRIÂNGULO 2,56 X 1,83 X 0,27 POLEGADAS.	7	R\$ 310,00	R\$ 2.170,00
2	UNID	PASSA CORES DE MADEIRA PEDAGÓGICO, CONFECIONADO EM MADEIRA, ACABAMENTO MFC/CAVEI, A PINTURA APRESENTA CORES VIBRANTES, MEDIDAS: 40CM X30CM X16CM	21	R\$ 285,71	R\$ 6.000,00
3	CONJ	ALFABETO MÓVEL ORTHOX, CONFECIONADO EM PVC, CONTENDO 130 PEÇAS, POSSUÍM EXPOSITOR, SEM GRAFADO COM TINTA VINÍLICA ATÔNICA, MEDIDAS 160X200X20MM, ACOMPANHA 3 ALFABETOS COMPLETOS.	5	R\$ 180,00	R\$ 900,00
4	UNID	JOGO DAS VÍLVAS JOGOS CONFECIONADOS EM PVC, MDF, COM CORES VIVAS.	5	R\$ 70,90	R\$ 354,50
5	UNID	JOGO DA VELHA JOGOS CONFECIONADOS EM PVC, MDF, COM CORES VIVAS.	5	R\$ 70,90	R\$ 354,50
6	UNID	JOGO RESTA UM JOGOS CONFECIONADOS EM PVC, MDF, COM CORES VIVAS.	5	R\$ 70,90	R\$ 354,50
7	UNID	TANGRAM JOGOS CONFECIONADOS EM PVC, MDF, COM CORES VIVAS.	5	R\$ 70,90	R\$ 354,50
8	UNID	JOGO TREINA JOGOS CONFECIONADOS EM PVC, MDF, COM CORES VIVAS.	5	R\$ 70,90	R\$ 354,50
9	UNID	JOGO SIX JOGOS CONFECIONADOS EM PVC, MDF, COM CORES VIVAS.	5	R\$ 70,90	R\$ 354,50
10	UNID	ARABADO ARCA DE NOÉ MATERIAL: MDF, MADEIRA E ARAME. DIMENSÕES: 20 X 1,23 X 1,10 CM.	7	R\$ 300,00	R\$ 2.100,00
11	UNID	ARABADO CASINHA DIMENSÕES DO PRODUTO: 27 X 27 X 27 CM (JALISC); MEDIDA DO PRODUTO FECHADO: 27 X 27 X 27 CM (JALISC); DIMENSÕES DO PRODUTO MONTADO: 27 X 27 X 30 CM (JALISC); MATERIAL: MDF; MATERIAL DO CIRCUITO: METAL; MATERIAL DAS PEÇAS: PLÁSTICO; MODELO DE BRINQUEDO: ARABADO CASINHA; QUANTIDADE DE ATROZES: 3; QUANTIDADE DE OBRUTOS DO ARABADO CASINHA: 3; QUANTIDADE DE PEÇAS DO ARABADO CASINHA: 21; QUANTIDADE DE CARRINHOS DO ARABADO CASINHA: 2; QUANTIDADE DE LINHAS DE FORMAS E CORES: 3; QUANTIDADE DE PEÇAS DE FORMAS E CORES: 15; QUANTIDADE DE LINHAS DO ABADO: 5; QUANTIDADE DE AROULHAS DO ABADO: 50; MODELO DE PINTURA DO BRINQUEDO: SERIGRAFIA COM TINTA EM POLÍCROMIA ULTRAVIOLETA TÓXICA; IDEAS RECOMENDADA: CRIANÇAS A PARTIR DE 3 ANOS; POSSUI CERTIFICADO ANMETRO: CE-SR-006-PEL-00026-06	7	R\$ 460,00	R\$ 3.220,00
12	UNID	BOMBO GEOMÉTRICO CONTEM 20 FORMAS GEOMÉTRICAS, SENDO 8 RETÂNGULOS, 34 QUADRADOS, 14 TRIÂNGULOS E 24 CÍRCULOS, FORMANDO UM BOMBO, DIMENSÕES DO PRODUTO EMBALADO (CM): 24 X 14 X 5,5	7	R\$ 72,90	R\$ 529,30
13	UNID	ENCAIXE FIGURAS DA TARTARUGA FEITO DE MADEIRA REFINESTADA, CONTEM 1 TABULEIRO EM FORMA DE TARTARUGA, 5 FIGURAS GEOMÉTRICAS QUE SE ENCAIXAM FACILMENTE, CONTEUDO: TABULEIRO (40 X 26 CM) E 8 PEÇAS	7	R\$ 91,90	R\$ 629,30
14	CONJ	JOGANDO COM AS CORES ACOMPANHA 1 CAIXA DE ARGOLAS COLORIDAS E 1 TABULEIRO COM HASTES NA COR AZUL, CADA UMA DAS HASTES, PODE REPRESENTAR UMA PESSOA, POSSIBILITANDO JOGAR ATÉ 4 PESSOAS. MATERIAL: MADEIRA E PLÁSTICO. DIMENSÕES DA EMBALAGEM: A (18 CM) X L (17 CM) X C (18 CM)	7	R\$ 190,00	R\$ 1.330,00
15	UNID	CAIXA LOUSA MANTIDA O ARTISTA, PRODUTO EM MADEIRA, UM MATERIAL NATURAL E MUITO DURÁVEL, CONTEM 1 CAIXA EM MADEIRA COM TAMPA (28X30X5,5CM), 12 FICHAS CENÁRIOS, 28 FORMAS IMANTADAS, 21 APAGADOR, 04 GIZES E 01 MARCADOR.	7	R\$ 190,00	R\$ 1.330,00
16	UNID	CAIXA DE APLICA - LETRAS E NÚMEROS TEXTURIZADOS UMA CAIXA DE MADEIRA COM 3 DIVISÕES, 3 ARGOLAS COLORIDAS (VERMELHA, AZUL E VERDE) E UMA CAIXA DE LETRAS E NÚMEROS TEXTURIZADOS, COM TAMANHO APROXIMADO DE 37 CM X 23 CM X 5 CM	7	R\$ 120,00	R\$ 840,00
17	UNID	GIRE E COBRE: PRODUTO EM PLÁSTICO COM DIMENSÕES: 17 CM X 8 CM X 6 CM	7	R\$ 96,00	R\$ 672,00
18	UNID	CONTE A ASSOCIE: DIMENSÕES DA EMBALAGEM: PESO: COMPRIMENTO: 38 CM, LARGURA: 7 CM, ALTURA: 25 CM, PESO: 0,780 KG, MATERIAL: MADEIRA, ABACO EM MADEIRA, POSSUÍM ARGOLAS E PLACAS EM MADEIRA COM NÚMEROS E ILUSTRAÇÕES.	5	R\$ 190,00	R\$ 950,00
19	UNID	LINHA DE MOVIMENTAÇÃO ATIVA: CONJUNTO CONFECIONADO EM MADEIRA E ARCOS EM PLÁSTICO, COM DIFERENTES FORMATOS, CONTENDO 83 PEÇAS.	7	R\$ 1.000,00	R\$ 7.000,00
20	UNID	CARRO DE BOMBA FRANCESA: PRODUTO EM PLÁSTICO REFORÇADO, DIMENSÕES: 40 CM X 47 CM X 35 CM	7	R\$ 240,00	R\$ 1.680,00
21	UNID	CARRINHO METROTRON CAÇAMBA, CONFECIONADO EM PLÁSTICO, COM CHASSIS COMPLETAMENTE ARTICULADO, DIMENSÕES DO BRINQUEDO (C X L X A): 24 X 11 X 12,5	7	R\$ 66,90	R\$ 468,30
22	KITS	CARRINHO DIVERSÃO KIT 01 FRIÇÃO CONTÍNUA, MATERIAL: PLÁSTICO, 16 MODELOS VARIADOS / CARRINHOS FRIÇÃO 1/21/73 - DBR, DIMENSÕES E PESO APROXIMADO DOS PRODUTOS INDIVIDUAIS: - ALTURA: 7 CM, - LARGURA: 8 CM, - COMPRIMENTO: 8 CM, - PESO: 0,070 KG	21	R\$ 85,00	R\$ 1.785,00
23	UNID	PARAQUETA DE DESENO MAGNÉTICO ESCRIVENDO PINTURA SKETCH PAD, MATERIAL: PLÁSTICO, DIMENSÃO APROXIMADA DA LOUSA (CM): 16,5 X 11,5 CM	15	R\$ 150,00	R\$ 2.250,00
24	KITS	KIT 4 BOMBAZINHAS NA COR BRANCA SORTIDAS GÊNERO FEMININO, COMPOSIÇÃO MATERIAL: BOMBAZINHA NÃO TÓXICA, TAMANHO APROXIMADO 35CM	7	R\$ 160,00	R\$ 1.120,00
25	KITS	BOMBAZINHAS DE BORRACHA, KITS COM 4 BOMBAZINHAS EM VINIL (BORRACHA) APROXIMADAMENTE 22 CM DE ALTURA E 12 CM DE LARGURA CADA UNIDADE.	7	R\$ 210,00	R\$ 1.470,00
26	KITS	BOLA DE BORRACHA DOLGEMAS ZOOM KITS COM 5 BOLAS DE PVC VINIL (BOLA DE LITE), ALTURA: 22,00 CM, LARGURA: 22,00 CM, COMPRIMENTO: 22,00 CM, PESO: 55 G	7	R\$ 140,00	R\$ 980,00
27	ROTES	BOLA CRÁVINGO DE BORRACHA BRINQUEDO PET 20 PÓS NATALÉRGICA, CONFECIONADA COM MATERIAL EMBORRACHADO, DIÂMETRO: 06 CM	7	R\$ 240,00	R\$ 1.680,00
28	UNID	BOLA DE BORRACHA, SOLA INDICAÇÃO AO ESPORTE Nº 05, PESO: 160 - 170 G, DIÂMETRO: 135 - 110MM, CIRCUNFERÊNCIA: 53,36CM	15	R\$ 260,00	R\$ 3.900,00
29	UNID	SOLA DE VÔLEIBOL BURE, SOLA EM VINIL, COLORIDA, 22CM	15	R\$ 80,00	R\$ 1.200,00
30	UNID	SOLA DE BASQUETE EM BORRACHA PLAYOFF TAMANHO MASCULINO, MATERIAL: FABRICADA BORRACHA DE ALTA DURABILIDADE E RESISTÊNCIA A DEFORMAÇÃO, TAMANHO OFICIAL, PESO APROXIMADO 400 G, DIÂMETRO 24CM	7	R\$ 120,00	R\$ 840,00
31	UNID	BOLA DE FUTEBOL, BRANCA E PRETA 20 CM E 12 CM, DUAS BOLAS DE FUTEBOL NAS CORES BRANCA E PRETA, UMA COM 30 CM DE ALTURA E 350 G DE PESO, COM CIRCUNFERÊNCIA DE 76 CM E A OUTRA COM 12 CM DE ALTURA E 90 G DE PESO, COM CIRCUNFERÊNCIA DE 43 CM, SÃO CONFECIONADOS EM PLÁSTICO VERDE E COM ENCHIMENTO DE FIBRA SILICONADA	7	R\$ 130,00	R\$ 910,00
32	UNID	CAMBANO DE PLÁSTICO MEGA CAÇAMBA PA RASTELO FRASA - 87 UNIDADES CONFECIONADO EM PLÁSTICO, ACOMPANHA UMA PA E UM RASTELO, DIMENSÕES APROXIMADAS DO PRODUTO (ALXLC): 18 CM X 18 CM X 43 CM	7	R\$ 80,00	R\$ 560,00
33	UNID	BOMBO MENINO, POSSUI DENTAL MASCULINO, TAMANHO DO BOMBO: 40CM DE ALTURA, CORPO, CABEÇA, BRAÇOS E PERNAS EM VINIL	7	R\$ 90,00	R\$ 630,00



ITEM	UNID	DESCRIÇÃO DOS ITENS	QTD	Valor Unitário	Valor Total
34	UNID	BAL DE BRINQUEDO EDUCATIVO DE 15 JOGOS MADEIRA. BAL DE MADEIRA COM DOBRADIÇAS E FECHO MEDIDA 30X32X25CM. ACOMPANHA 10 BRINQUEDOS: 01 DOMINO DE FORMAS GEOMETRICAS 01 JOGO DE PINOS 01 PRANCHIA DE SELECÇÃO 01 RELÓGIO 01 BATE PINOS 01 PASSA FIGURAS 01 DOMINO TRADICIONAL 01 CUBOS DE ENCAIXE 01 PULA CORDA 01 PALAVRAS CRUZADAS MEDIDAS DO BALU 30X32X25CM.	7	R\$ 640,00	R\$ 4.480,00
35	UNID	TELEFONE SONORO EM PLASTICO MATERIAL: PLASTICO, DIMENSÖES 19 X 11 X 13 CM.	7	R\$ 140,00	R\$ 980,00
36	UNID	NOVO TELEFONE FEIL EM PLASTICO PARA BEBES. MATERIAL: PLASTICO, DIMENSÖES APROXIMADAS (AXLXP) 17 X 16,5 X 11 CM. DISCO QUE GIRA, SOM DE TELEFONE TOCANDO E OLHINHOS QUE SE MEXEM PARA CIMA E PARA BAIXO	7	R\$ 140,00	R\$ 980,00
37	PEÇAS	TAPETES PAPETES EVA DUPLA FACE AZUL ROYAL COM RRETO 1 METROX20M 25MM MEDIDA: 100X120X2CM (1X) COM 20MM DE COSSURSA PRODUZIDO EM E.V.A. DE ALTA QUALIDADE E COM DENSIDADE ADEQUADA PARA GARANTIR A SEGURANÇA E O CONFORTO DO USUÁRIO, IMPERMEAVEL, ANTIDERRAPANTE, LAVAVEL, INGENICO.	60	R\$ 140,00	R\$ 8.400,00
38	UNID	CARIMBO ALFABETO ILUSTRADO COM 26 LAMINACÖES CARIMBOS COM CARO DE MADEIRA TAMANHO 4,5 X 3,5 X 2,5 CM.	5	R\$ 150,00	R\$ 750,00
39	UNID	CARIMBO ALTO DITADO 6 - 40 PEÇAS MATERIAL: CARO DE PLASTICO OU MADEIRA COM BASE EMBORRACHADA MEDIDA: 3,8 X 3,0 CM.	5	R\$ 450,00	R\$ 2.250,00
40	UNID	CARIMBOS EDUCATIVOS - ALTO DITADO 30 PEÇAS CARIMBOS COM CARO ANATOMICO EM MADEIRA OU PLASTICO, COM SASI DE BORRACHA EM ALTO RELIEVO, TAMANHO DO CARIMBO: 3,5CM X 4,5CM	5	R\$ 210,00	R\$ 1.050,00
41	UNID	CARIMBOS EDUCATIVOS - QUANTIDADES MATERIAL: CARO DE PLASTICO OU MADEIRA COM BASE EMBORRACHADA, MEDIDA: 3,8 X 3,0 CM.	5	R\$ 150,00	R\$ 750,00
42	UNID	CARIMBO PEDAGOGICO MATEMATICA 45 UNIDADES MATERIAL: CARO DE PLASTICO OU MADEIRA COM BASE EMBORRACHADA MEDIDA: 3,0 X 3,0 CM.	5	R\$ 230,00	R\$ 1.150,00
43	UNID	CARIMBO MATERIAL DOURADO MATERIAL: CARO DE PLASTICO OU MADEIRA COM BASE EMBORRACHADA MEDIDA: 4,0 X 4,0 CM.	5	R\$ 180,00	R\$ 900,00
44	UNID	CARIMBO PEDAGOGICO MATEMATICA NUMEROS E ESCRITURA MATERIAL: CARO DE PLASTICO OU MADEIRA COM BASE EMBORRACHADA MEDIDA: 3,5 X 4,5 CM.	5	R\$ 180,00	R\$ 900,00
45	UNID	RELÓCIOS DE PAINEL DE MONTEIRO 30 CM TAMANHO: 30,5 X 30,5 X 4,3CM, ALIMENTACÖE: 1 PEÇA AA.	20	R\$ 80,00	R\$ 1.600,00
46	UNID	MAPA MUNDO POLITICO 120 CM X 90 CM MAPA MUNDO PLANISFERIO POLITICO - ESCOLAR EDICÖE ATUALIZADA MEDIDAS: 120X90 CM ESCALA APROX. 1:32.400.000 TAMANHO 120CM X 90CM ALTA QUALIDADE DE IMPRESSÖE, LEGENDAS, POPULACÖE DE PAIS - AREA TERRITORIAL - HABITANTES - MONTES E MONTANHAS - CAPITAL DE ESTADOS (BRASIL) - CAPITAL DE PAIS (CÖE PRINCIPAL) - DIVISÖE DE PLACAS TECTÖNICAS - LINHA EQUATORIAL DE DATA DIVISÖE POLITICA DOS PAISES E SUAS CAPITAIS, PRINCIPAIS PORTOS E ALICORPORTOS, MARES, GOLFS, MARES E OCÊANOS, FUSO HORARIO, INDICE DOS PAISES COM SUAS RESPECTIVAS BANDEIRAS E A MOEDA CORRENTE DE CADA PAIS.	5	R\$ 25,00	R\$ 125,00
47	UNID	MAPAS BRASIL POLITICO 120 CM X 90 CM MAPA BRASIL - POLITICO - ESTADISTICO - RODOVARIO - ESCALA APROX. 1:50.000.000 EDICÖE ATUALIZADA, TAMANHO 120 CM X 90 CM	5	R\$ 25,00	R\$ 125,00
48	UNID	MAPAS DO BRASIL POR REGIÖES 120 CM X 90 CM MATERIAL: PAPEL, 120 GRAMAS, PLASTIFICADO LEVEMENTE NA FRONTAL, MEDIDAS APROXIMADAS: 120CM X 90CM	5	R\$ 25,00	R\$ 125,00
49	UNID	MAPAS PARANÄ POLITICO 120 CM X 90 CM MATERIAL: PAPEL, 120 GRAMAS, PLASTIFICADO LEVEMENTE NA FRONTAL, MEDIDAS APROXIMADAS: 120CM X 90CM	5	R\$ 25,00	R\$ 125,00
50	UNID	MAPAS REGIÖE SUL POLITICO 120 CM X 90 CM MATERIAL: PAPEL, 120 GRAMAS, PLASTIFICADO LEVEMENTE NA FRONTAL, MEDIDAS APROXIMADAS: 120CM X 90CM	5	R\$ 25,00	R\$ 125,00
51	UNID	MAPAS SISTEMA MUSCULAR 120 CM X 90 CM MEDIDAS: 120CM X 90 CM MATERIAL: PAPEL, PLASTIFICADO E LAMINADO NA PARTE DA FRENTE E DE TRÄS	5	R\$ 30,00	R\$ 150,00
52	UNID	MAPAS SISTEMA ESQUELETICO 120 CM X 90 CM - 3 UNIDADES MEDIDAS: 120CM X 90 CM MATERIAL: PAPEL, PLASTIFICADO E LAMINADO NA PARTE DA FRENTE E DE TRÄS	5	R\$ 30,00	R\$ 150,00
53	UNID	MAPAS SISTEMA DIGESTÖRIO 120 CM X 90 CM MEDIDAS: 120CM X 90 CM MATERIAL: PAPEL, PLASTIFICADO E LAMINADO NA PARTE DA FRENTE E DE TRÄS	5	R\$ 30,00	R\$ 150,00
54	UNID	MAPAS SISTEMA RESPIRATÖRIO 120 CM X 90 CM MEDIDAS: 120CM X 90 CM MATERIAL: PAPEL, PLASTIFICADO E LAMINADO NA PARTE DA FRENTE E DE TRÄS	5	R\$ 30,00	R\$ 150,00
55	UNID	MAPAS SISTEMA CIRCULATORIO 120 CM X 90 CM MEDIDAS: 120CM X 90 CM MATERIAL: PAPEL, PLASTIFICADO E LAMINADO NA PARTE DA FRENTE E DE TRÄS	5	R\$ 30,00	R\$ 150,00
56	UNID	MAPAS SISTEMA URINARIO 120 CM X 90 CM MEDIDAS: 120CM X 90 CM MATERIAL: PAPEL, PLASTIFICADO E LAMINADO NA PARTE DA FRENTE E DE TRÄS	5	R\$ 20,00	R\$ 100,00
57	UNID	MAPAS SISTEMA NERVOSO 120 CM X 90 CM MEDIDAS: 120CM X 90 CM MATERIAL: PAPEL, PLASTIFICADO E LAMINADO NA PARTE DA FRENTE E DE TRÄS	5	R\$ 30,00	R\$ 150,00
58	UNID	MAPAS SISTEMA REPRODUTOR MASCULINO 120 CM X 90 CM MEDIDAS: 120CM X 90 CM MATERIAL: PAPEL, PLASTIFICADO E LAMINADO NA PARTE DA FRENTE E DE TRÄS	5	R\$ 30,00	R\$ 150,00
59	UNID	MAPAS SISTEMA REPRODUTOR FEMININO 120 CM X 90 CM - 3 UNIDADES MEDIDAS: 120CM X 90 CM MATERIAL: PAPEL, PLASTIFICADO E LAMINADO NA PARTE DA FRENTE E DE TRÄS	5	R\$ 30,00	R\$ 150,00
60	UNID	MAPAS SISTEMA SOLAR 120 CM X 90 CM MEDIDAS: 120CM X 90 CM MATERIAL: PAPEL, PLASTIFICADO E LAMINADO NA PARTE DA FRENTE E DE TRÄS	5	R\$ 30,00	R\$ 150,00
61	UNID	SILABARIOS COM OS QUATRO TIPOS DE LETRAS DE 120 CM X 90 CM ACABAMENTO EM LONA VINILICA ALTAMENTE RESISTENTE COM TAMANHO DE 120X90CM MAGENS COM ALTA RESOLUCÖE DE IMPRESSÖE EM ACABAMENTO DE BASTÖES E CORDA, PRONTO PARA PENDURAR.	15	R\$ 50,00	R\$ 750,00
62	UNID	SILABARIOS COM AS SILABAS SIMPLES DE 80 CM X 90 CM ACABAMENTO EM LONA VINILICA ALTAMENTE RESISTENTE COM TAMANHO DE 120X90CM MAGENS COM ALTA RESOLUCÖE DE IMPRESSÖE EM ACABAMENTO DE BASTÖES E CORDA, PRONTO PARA PENDURAR.	15	R\$ 45,00	R\$ 675,00
63	UNID	SILABARIOS COM AS SILABAS COMPLEXAS DE 80 CM X 90 CM ACABAMENTO EM LONA VINILICA ALTAMENTE RESISTENTE COM TAMANHO DE 120X90CM MAGENS COM ALTA RESOLUCÖE DE IMPRESSÖE EM ACABAMENTO DE BASTÖES E CORDA, PRONTO PARA PENDURAR.	15	R\$ 45,00	R\$ 675,00
64	UNID	SILABARIOS COM OS NÚMEROS DE 0 A 1000 120 X 90 CM ACABAMENTO EM LONA VINILICA ALTAMENTE RESISTENTE COM TAMANHO DE 120X90CM MAGENS COM ALTA RESOLUCÖE DE IMPRESSÖE EM ACABAMENTO DE BASTÖES E CORDA, PRONTO PARA PENDURAR.	15	R\$ 45,00	R\$ 675,00
65	UNID	BANSOLE DESMONTAVEL - 80CM - 1/1/1/1/1 BANSOLE DESMONTAVEL COLORIDO, MATERIAL: PVC, CORES: PEÇAS DESMONTAVES NAS CORES AZUL, VERDE, AMARELO E VERMELHO. DIÄMETRO: ARO DE 80CM.	15	R\$ 24,00	R\$ 360,00
66	UNID	KIT JOGO DE COZINHA INFANTE, PAVELINHAS + KIT FOGÖE LE CHEF 01 KIT PAVELINHO COM 7 PEÇAS E 1 KIT FOGÖE LE CHEF COM 7 PEÇAS MATERIAL: PLASTICO	12	R\$ 250,00	R\$ 3.000,00
67	UNID	KIT COZINHA COMPLETA BRINCAR MASTER CHEF INFANTE, 22 PEÇAS MATERIAL: PLASTICO E METAL, COM 15M 22 PEÇAS - 1 ILUSTRACÖE, 1 BATEDERA, 1 PANELA DE PRESSÖE - 1 FROGEBIRA, 4 POTINHOS PARA MANTIMENTOS, 1 FORMINHA PARA SOLO, 2 GARFOS - 2 FACAS, 2 PRATOS - 2 COPOS, 1 FACADE CORTE, 1 ESPÄTULA, 1 COCINHA, 1 CAIXA DE SUGUINHO, 1 CAIXA DE MISTURA PARA SOLO.	12	R\$ 175,00	R\$ 2.100,00
68	UNID	ROLA SUÇÄ 60 CM PARA PLATAS MATERIAL: PVC, SUPORTA 120 QUILOS DE PESO ESTÄTICO, TAMANHO 60CM	7	R\$ 89,90	R\$ 629,30
69	UNID	SPIN DA MATEMÄTICA 36 PEÇAS MAGNETICAS NAS CORES VERDE, ROSA, AZUL, VERMELHO LARANJA E AMARELO. AS PEÇAS NAS CORES VERDE, ROSA, AZUL E VERMELHO POSSUEM NÚMEROS ENQUANTO A PEÇA NA COR LARANJA POSSUEM OS SINAIS DE +, -, X E ÷ E A PEÇA AMARELA POSSUE O SINAL DE =! POR SEREM MAGNETICAS, AS PEÇAS POSSUEM SUAS RELETRADAS E COLOCADAS CONFORME SE MOSTRAR NECESSARIO, POSSUÖE VIGAR SUAS POSICÖES NA SEQUENCIA DE PEÇAS SENDO, ASSIM, COMPLETAMENTE AJUSTAVEL, DE ACORDO COM O GÖSTIO DO USUÄRIO E FACILITÄNCIO O MANUSEIO, DIGITAL-YES MATERIAL: ABS MAGNETICO TAMANHO 3,8X1 CM, CADA PEÇA COM: COLORIDO ITENS 20 PAGOTE: 4 SPIN NUMEROS + 7 SPIN OPERACÖES, TOTAL 6,80PMS.	7	R\$ 120,00	R\$ 840,00
70	UNID	PANELAS FRIGOR BRINQUEDOS JOGO DE COZINHA CRIANÇAS SIMULACÖE DE COZINHA UTILIZAVEL DE PRESENTE 47 PCS CONJUNTO DE BRINQUEDOS DE COZINHA INFANTE - BRINQUEDOS DE ALTA QUALIDADE INCLUI PANELAS, BRINQUEDOS, FACAS, TALHERES, BATEDERAS, CHATEUS DE CHEF, FORCÖES E BRINQUEDOS DE VEGETÄES E FRUTAS, PÖTE E FEITO DE AÇO 100% INOXÄVEL, CÖM 15 ITENS FEITOS EM ABS E TECIDO.	10	R\$ 88,80	R\$ 888,00
71	CONJ	NOTIFICACÖE CONFECIONADO EM MADEIRA DE REFORTEAMENTO E ARAME COM 4 MM DE DIÄMETRO, POSSUÖE PERCUSSIONES DIFERENTES E BOLINHAS COLORIDAS, MEDIDAS: 32 X 28 X 22 CM, CONJUNTO COM 38 UNIDADES	7	R\$ 600,00	R\$ 4.200,00
72	UNID	CARIMBO PEDAGOGICO MATEMATICA MATERIAL: CARO DE PLASTICO OU MADEIRA COM BASE EMBORRACHADA MEDIDA: 4,0 X 4,2 CM.	5	R\$ 80,00	R\$ 400,00
73	CONJ	CARIMBO NUMEROS E QUANTIDADES MATERIAL: CARO DE PLASTICO OU MADEIRA COM BASE EMBORRACHADA MEDIDA: 3,5 X 4,5 CM, COM OS UNIDADES	6	R\$ 80,00	R\$ 480,00
74	CONJ	CARIMBOS PEDAGOGICOS ASSOCIACÖE NUMEROS 20 CARIMBOS DE MADEIRA OU PLASTICO, MEDIDA DE CADA PEÇA 4X5 CM	6	R\$ 150,00	R\$ 900,00
75	CONJ	CONJUNTO BRINQUEDOS DE MADEIRA PROJECÖE EM MADEIRA E MDF, PÖDE ARREBENTAR VARIAÇÖES DE 10MS, PARTES COLORIDAS -HELICÖPTERO: 15 CM DE COMPRIMENTO, 11 CM DE ALTURA E 10 CM DE LARGURA. -AVIÖE: 17 CM DE COMPRIMENTO, 15 CM DE LARGURA (ASA) E 10 CM DE ALTURA. -TRENZINHO LOCOMOTIVA - 3 VAGÖES - 46 CM DE COMPRIMENTO (COM OS CORCÖES QUE UNEM OS VAGÖES ESTÄCÖES), 14 CM DE LARGURA E 10 CM DE ALTURA - 35 CM DE COMPRIMENTO NA EMBALAGEM (COM OS VAGÖES AUTOS). -CARROINHO DE F1: 14 CM DE COMPRIMENTO, 26 CM DE LARGURA E 8 CM DE ALTURA. -CAMINHÖE COM CAÇAMBA: 14 CM DE COMPRIMENTO, 28 CM DE LARGURA E 26 CM DE ALTURA. -CAMINHÖE COM PLACAS DE ENCAIXE: 12 CM DE COMPRIMENTO, 26 CM DE LARGURA E 8 CM DE ALTURA. -JPE: 17 CM DE COMPRIMENTO, 12 CM DE LARGURA E 10 CM DE ALTURA.	7	R\$ 550,00	R\$ 3.850,00



ITEM	UNID	DESCRIÇÃO DOS ITENS	QTDE.	Valor Unitário	Valor Total
76	CONJ	CARRINHOS EDUCATIVOS - AUTO DITADO 28 PEÇAS. CARRINHOS COM CASO ANATÔMICO EM MADEIRA OU PLÁSTICO, COM BASE DE BORRACHA EM ALTO RELEVO. TAMANHO DO CARRIMO 3,3CM X 4,5CM	5	R\$ 170,00	R\$ 850,00
77	UNID	BONECA MENINA TAMANHO DO BONECO: 36CM DE ALTURA, CORPO, CABEÇA, BRAÇOS E PERNAS EM VINIL.	7	R\$ 90,00	R\$ 630,00
78	UNID	BONECA DE BORRACHA. BONECA MENINA COM MEMBROS ARTICULADOS, MATÉRIA-PRIMA: VINIL, ATÓXICO E LAVÁVEL, OLHOS QUE ABREM E FECHAM, CABELO PRETO E ENCARACOLADO EM NYLON, LAVÁVEL E QUE POSSA SER PENTADO. DEVERÁ SER IMPLANTADO DE FORMA INVISÍVEL E EM QUANTIDADE SUFICIENTE PARA COBRIR TODA A SUPERFÍCIE DA CABEÇA, CORPO APRESENTARÁ CINTALHA FEMININA, ROSTO COM EXPRESSÃO ALEGRE E CONTEnte. DEVERÁ ACOMPANHAR VESTIDO EM TECIDO ANTI-ÚRGICO, COM POSSIBILIDADE DE TIRAR DA BONECA; 1 PAR DE MEIAS EM TECIDO COM POSSIBILIDADE DE TIRAR DA BONECA; 1 PAR DE SAPATOS EM VINIL, COM POSSIBILIDADE DE TIRAR DA BONECA. DIMENSÃO DA BONECA: 30 CM, SELO DO INMETRO.	21	R\$ 120,00	R\$ 2.520,00
79	UNID	TABULEIRO LETRAS NÚMEROS FIGURAS - 21 UNIDADES MATERIAL: TAMANHO DA MADEIRA, APROXIMADAMENTE 22,20x45,2x60CM COMPRIMENTO DA HASTE, CERCA DE 16 CM	21	R\$ 90,00	R\$ 1.890,00
80	CONJ	BLOCOS DE CONSTRUÇÃO DE BRINQUEDOS EDUCATIVOS INFANTIS, SAZOLAS COM 100 PEÇAS, CONJUNTOS DE BLOCOS DE CONSTRUÇÃO FEITOS DE PLÁSTICO ABS DE ALTA QUALIDADE, QUADRADO E TRIÂNGULO, RESPECTIVAMENTE, VÁRIAS CORES, TAMANHO QUADRADO: 2,52 X 2,52 X 0,27 POLEGADAS, TRIÂNGULO: 2,52 X 1,66 X 0,27 POLEGADAS.	1	R\$ 150,00	R\$ 150,00
81		Bloco Espumado recreativo 9 Unidades 	1	R\$ 990,00	R\$ 990,00
82		Túnel Sensorial De Regem Lúdico Educativo Infantil 5m X 50cm 	1	R\$ 890,00	R\$ 890,00
				<b>VALOR TOTAL</b>	<b>R\$ 167.305,70</b>

Cascavel-Pr, 29 de maio de 2023

JONAS GODOI CPF 043.410.629-13 Responsável pela proposta	 Carimbo CNPJ
--	---





ESTADO DO PARANÁ

Prefeitura Municipal de Três Barras do Paraná

CAPITAL DO FEIJÃO

000035

Três Barras do Paraná, 14 de Julho de 2023.

**De:** Gabinete do Prefeito Municipal  
**Para:** Secretaria Municipal da Fazenda / Departamento de Contabilidade;  
Departamento de Licitações;  
Assessoria Jurídica

Preliminarmente, a autorização para prosseguimento no processo licitatório conforme solicitado, o presente processo deverá tramitar pelos setores competentes com vistas para:

- 1 - A indicação de recursos de ordem orçamentária para a despesa;
- 2 - Elaboração de demonstrativo do impacto financeiro;
- 3 - A elaboração da minuta do instrumento convocatório da licitação;
- 4 - A aprovação da minuta indicada no item 4. acima.

Após, volte-me conclusos.

**GERSO FRANCISCO GUSSO**  
Prefeito Municipal





**REMESSA**

Conforme manifestação do Exmo. Sr. Prefeito no Processo Administrativo nº 096/2023 (página 35), remeto os Autos aos:

- 1) Departamento de Contabilidade para manifestação sobre o solicitado no item "a" do referido memorando.
- 2) Secretaria Municipal de Finanças para o manifesto sobre o solicitado no item "b" do referido memorando.

Três Barras do Paraná/PR, 17 de julho de 2023.

**VIVIANE RODRIGUES**  
Presidente da Comissão Permanente de Licitações





ESTADO DO PARANÁ

Prefeitura Municipal de Três Barras do Paraná

CAPITAL DO FEIJÃO

000037

Três Barras do Paraná, 20 de julho de 2023.

De: Dpto de Contabilidade  
Para: Prefeito Municipal

Excelentíssimo Senhor,

Em atenção ao contido no Processo Administrativo sob nº 096/2023, em especial, as páginas nº 035 e 036, informa a existência de previsão orçamentária suficiente para a realização das despesas pretendidas até o limite requerido, ou seja, R\$ 116.264,13 (cento e dezesseis mil, duzentos e sessenta e quatro reais e treze centavos), conforme dotações abaixo relacionadas:

- a) 09.01.12.361.0010.2.028.000.3.3.90.30.00
- b) 09.01.12.361.0010.2.030.000.3.3.90.30.00
- c) 09.02.12.365.0011.2.029.000.3.3.90.30.00
- d) 09.02.12.365.0011.2.032.000.3.3.90.30.00
- e) 09.03.12.367.0012.2.033.000.3.3.90.30.00
- f) 09.04.12.366.0020.2.037.000.3.3.90.30.00

Salienta-se aos Gestores e/ou Responsáveis pela execução das despesas que devem sempre ater-se aos saldos das dotações orçamentárias antes de autorizar a execução das mesmas, uma vez que, os mesmos não especificam os valores que se pretende realizar de forma individualizada para cada Secretaria e/ou Departamento, bem como, a Gestão não se utiliza da emissão de empenhos prévios e/ou reserva de dotações, podendo incorrer em saldos insuficientes quando da realização das referidas despesas.

Atenciosamente,

  
**Leomar A. Rotta**  
Contador  
CRC N° PR - 052743/O



**TERMO DE RECEBIMENTO**

Certifico que recebi, nesta data, oriundo do Departamento de Contabilidade os autos relativos ao Processo Administrativo N° 96/2023.

Três Barras do Paraná/PR, 14 de agosto de 2023.



FERNANDO HENRIQUE PIZZATO  
Assistente Administrativo

**TERMO DE JUNTADA**

Certifico que, nesta data, após receber do Departamento de Contabilidade os autos relativos ao Processo Administrativo N° 96/2023.

Três Barras do Paraná/PR, 14 de agosto de 2023.



FERNANDO HENRIQUE PIZZATO  
Assistente Administrativo



**REMESSA**

Conforme manifestação do Sr. Prefeito, remeto os autos para manifestação da Secretaria da Fazenda acerca do Item "2" do memorando do Sr. Prefeito (pág. 35).

Três Barras do Paraná/PR, 14 de agosto de 2023.



**FERNANDO HENRIQUE PIZZATO**  
Assistente Administrativo





*Prefeitura Municipal de Três Barras do Paraná*  
ESTADO DO PARANÁ

000040

Três Barras do Paraná/PR, 14 de agosto de 2023.

De: **Secretaria Municipal da Fazenda**  
Para: **Departamento de Licitações**

De posse do Processo Administrativo com o objetivo de "REGISTO DE PREÇOS PARA AQUISIÇÃO DE MATERIAIS PEDAGÓGICOS A SEREM UTILIZADOS PELA SECRETARIA MUNICIPAL DE EDUCAÇÃO E CULTURA", passamos a analisar o impacto orçamentário financeiro.

Consta no processo a informação do Departamento de Contabilidade, a qual relata a existência de dotação orçamentária suficiente para a contabilização do valor requerido.

O valor máximo apresentado na solicitação da abertura de procedimento licitatório e fixado na solicitação (R\$ 116.264,13) está dentro dos limites orçamentários desta municipalidade, sendo o mesmo compatível com as condições financeiras, podendo ser devidamente suportado sem causar prejuízos às ações em execução, atendendo dessa forma, o disposto no artigo 16 da Lei Complementar nº 101/2000 (Lei de Responsabilidade Fiscal).

Respeitosamente,

  
**CARMEM BRANDINI FONGARO**  
Secretária Municipal da Fazenda



**TERMO DE RECEBIMENTO**

Certifico que recebi, nesta data, oriundo da Secretaria da Fazenda os autos relativos ao Processo Administrativo N° 96/2023.

Três Barras do Paraná/PR, 14 de agosto de 2023.



FERNANDO HENRIQUE PIZZATO  
Assistente Administrativo

**TERMO DE JUNTADA**

Certifico que, nesta data, após receber da Secretaria da Fazenda os autos relativos ao Processo Administrativo N° 96/2023.

Três Barras do Paraná/PR, 14 de agosto de 2023.



FERNANDO HENRIQUE PIZZATO  
Assistente Administrativo





CAPITAL DO FÉLÍAO

*Prefeitura Municipal de Três Barras do Paraná*  
ESTADO DO PARANÁ

000042

**MINUTA DO EDITAL DE PREGÃO ELETRÔNICO Nº XX/2023**

**PROCESSO ADMINISTRATIVO Nº 96/2023**

**SISTEMA DE REGISTRO DE PREÇOS**

**TIPO DE AVALIAÇÃO: MENOR PREÇO**

**MODO DE DISPUTA: ABERTO**

**1. PREÂMBULO**

**1.1. O MUNICÍPIO DE TRÊS BARRAS DO PARANÁ**, Pessoa Jurídica de Direito Público Interno, inscrito no Cadastro Nacional de Pessoas Jurídicas (CNPJ/MF) sob o nº 78.121.936/0001-68, torna público para conhecimento dos interessados que, na forma da Lei nº 10.520, de 17 de julho de 2002, subsidiada pela Lei nº 8.666, de 21 de junho de 1993, com alterações posteriores, Lei Complementar nº 123, de 14 de dezembro de 2006, com alterações posteriores, e Decreto Federal nº 10.024, de 20 de setembro de 2019 e Lei Complementar Municipal nº 03 de 27 de maio de 2021, realizará licitação na modalidade **PREGÃO**, forma **ELETRÔNICA**, tipo avaliação **MENOR PREÇO**, empreitada por preço **UNITÁRIO**, objetivando a proposta mais vantajosa para **REGISTRO DE PREÇOS PARA AQUISIÇÃO DE MATERIAIS PEDAGÓGICOS A SEREM UTILIZADOS PELA SECRETARIA MUNICIPAL DE EDUCAÇÃO E CULTURA**.

**1.2.** O recebimento das propostas será até às XXh do dia XX DE XXXX DE 2023.

**1.3.** A abertura das propostas terá início às XXhXXm do dia XX DE XXXX DE 2023.

**1.4.** A sessão de disputa dos preços terá início às XXh do dia XX DE XXXX DE 2023.

**1.5.** O local para realização dos atos relativos a esta licitação será o Portal da LICITANET - Licitações Eletrônicas ([www.licitanet.com.br](http://www.licitanet.com.br)) "acesso identificado no link - licitações".

**1.6.** Para todas as referências de tempo será observado o horário de Brasília-DF.

**1.6.1.** O licitante interessado deverá observar as datas e horários limites previstos nos itens 1.2 1.3 e 1.4 deste Edital.

**1.7.** Se no dia supracitado não houver expediente, ocorrer feriado ou fatos que impeçam a realização da sessão pública, a mesma ocorrerá no primeiro dia útil subsequente em que houver expediente no Município de Três Barras do Paraná, no mesmo local e horários, ou em outro a ser definido pelo pregoeiro e devidamente informado aos interessados.

**1.8.** O Pregão Eletrônico será realizado em sessão pública, por meio da internet, mediante condições de segurança - criptografia e autenticação - em todas as suas fases através do Sistema de Pregão Eletrônico (licitações) da LICITANET - Licitações Eletrônicas. A utilização do sistema de pregão eletrônico da LICITANET - Licitações Eletrônicas está consubstanciada nos §§ 2º e 3º





CAPITAL DO FERIÃO

*Prefeitura Municipal de Três Barras do Paraná*  
ESTADO DO PARANÁ

000043

do Artigo 2º da Lei nº 10.520, de 17 de julho de 2002.

**1.8.1.** O sistema de pregão eletrônico da LICITANET – Licitações Eletrônicas é certificado digitalmente por autoridade certificadora credenciada no âmbito da Infra Estrutura de Chaves Públicas Brasileira – ICP Brasil.

**1.9.** Os trabalhos serão conduzidos por pregoeiro designado pelo Município de Três Barras do Paraná, mediante a inserção e monitoramento de dados gerados ou transferidos para o aplicativo “Licitações Públicas” consoante na página da internet da LICITANET – Licitações Eletrônicas.

## **2. DO OBJETO**

**2.1.** A presente licitação tem por objeto o **REGISTRO DE PREÇOS PARA AQUISIÇÃO DE MATERIAIS PEDAGÓGICOS A SEREM UTILIZADOS PELA SECRETARIA MUNICIPAL DE EDUCAÇÃO E CULTURA**, conforme especificações e condições estabelecidas neste Edital e seus anexos.

**2.2.** Os equipamentos a ser ofertados/entregues deverão **atender rigorosamente a quantidade e exigências técnicas constantes no Termo de Referência (Anexo VI)**.

## **3. DOTAÇÃO ORÇAMENTÁRIA**

**3.1.** As despesas decorrentes da presente aquisição correrão por conta da(s) dotação(ões) orçamentária(s):

- a) 09.01.12.361.0010.2.028.000.3.3.90.30.00
- b) 09.01.12.361.0010.2.030.000.3.3.90.30.00
- c) 09.02.12.365.0011.2.029.000.3.3.90.30.00
- d) 09.02.12.365.0011.2.032.000.3.3.90.30.00
- e) 09.03.12.367.0012.2.033.000.3.3.90.30.00
- f) 09.04.12.366.0020.2.037.000.3.3.90.30.00

## **4. FUNDAMENTAÇÃO LEGAL**

**4.1.** O Edital da presente licitação pública reger-se-á, principalmente, pelos comandos legais seguintes:

- a) Lei Federal nº 8.666, de 21 de junho de 1993, e suas alterações;
- b) Lei Federal nº 10.520, 17 de julho de 2002;
- c) Decreto Federal nº 10.024, de 20 de setembro de 2019;
- d) Lei Complementar nº 123, de 14 de dezembro de 2006 e suas alterações;





CAPITAL DO FÊLIÃO

*Prefeitura Municipal de Três Barras do Paraná*  
ESTADO DO PARANÁ

000044

- e) Lei Complementar Municipal nº 03, de 27 de maio de 2021;
- f) Decreto Municipal nº 4710, de 20 de dezembro de 2022;
- g) Lei Complementar Municipal nº 04, de 13 de julho de 2022.

## 5. DA PARTICIPAÇÃO NA LICITAÇÃO

5.1. A participação no pregão na forma eletrônica se dará por meio da digitação da senha pessoal e intransferível do representante credenciado (operador da corretora de mercadorias) e subsequente encaminhamento da proposta de preços, exclusivamente por meio do sistema eletrônico, observada data e horário limite estabelecidos.

5.2. Caberá ao licitante acompanhar as operações no sistema eletrônico durante a sessão pública do pregão, ficando responsável pelo ônus decorrente da perda de negócios diante da inobservância de quaisquer mensagens emitidas pelo sistema ou da desconexão do seu representante.

5.3. O licitante responsabiliza-se exclusiva e formalmente pelas transações efetuadas em seu nome, assume como firmes e verdadeiras suas propostas e seus lances, inclusive os atos praticados diretamente ou por seu representante, excluída a responsabilidade do provedor do sistema ou do Município de Três Barras do Paraná por eventuais danos decorrentes de uso indevido das credenciais de acesso, ainda que por terceiros.

5.4. Poderão participar desta licitação empresas que:

**5.4.1. Estejam legalmente constituídas e desempenhem atividade pertinente e compatível com o objeto deste Pregão;**

**5.4.2. Atendam os requisitos de classificação das propostas exigidos neste Edital;**

**5.4.3. Comprovem possuir os documentos de habilitação requeridos.**

5.5. O objeto possui a condição de **AMPLA PARTICIPAÇÃO**, ou seja, poderão participar tanto microempresas e/ou empresas de pequeno porte (ME/EPP), quanto empresas de médio e grande porte;

**5.5.1. Todas as empresas interessadas poderão cotar os preços dos itens do objeto independentemente de seu enquadramento, sendo que será estendida às microempresas e/ou empresas de pequeno porte a preferência na contratação, conforme preconiza os artigos 44 e 45 da Lei Complementar Nº 123/2006, observado o limite do Artigo 18-A e as obrigações do Artigo 18-B.** 5.6. É vedada a participação de:

**5.6.1. Consórcios de empresas, qualquer que seja sua forma de constituição;**

**5.6.2. Empresas declaradas inidôneas para licitar ou contratar com qualquer órgão ou entidade da Administração Pública Direta ou Indireta, nas esferas Federal, Estadual ou**





CAPITAL DO FÉLÍCIO

*Prefeitura Municipal de Três Barras do Paraná*  
ESTADO DO PARANÁ

000045

Municipal;

5.6.3. Empresas impedidas de licitar ou contratar com o Município de Três Barras do Paraná;

5.6.4. Empresas com falência decretadas ou concordatárias;

5.6.5. Empresas estrangeiras que não funcionem no país;

5.6.6. Empresas das quais participe, seja a que título for, servidor público municipal ou ocupante de cargo de confiança no Município de Três Barras do Paraná/PR (Art. 9 da Lei 8666/93);

5.6.7. Que não atendam às condições deste Edital e seus anexos;

5.6.8. Organizações da Sociedade Civil de Interesse Público - OSCIP, atuando nessa condição (Acórdão nº 746/2014-TCU-Plenário).

5.7. Ressalta-se que o não cumprimento desta etapa acarretará a desclassificação da licitante.

## 6. ELEMENTOS INSTRUTORES

6.1. O caderno de Instruções para esta licitação está disponível aos interessados no Departamento de Licitações do Município de Três Barras do Paraná, sito à AVENIDA BRASIL, 245, CENTRO, TRÊS BARRAS DO PARANÁ/PR, no horário de expediente, das 08h às 12h e das 13h30 às 17h30.

6.2. Os interessados no certame também poderão ter acesso ao Edital através do Portal de Transparência localizado no site do Município de Três Barras do Paraná/PR, ou seja, [www.tresbarras.pr.gov.br](http://www.tresbarras.pr.gov.br), ou [www.licitanet.com.br](http://www.licitanet.com.br).

## 7. DO CREDENCIAMENTO

7.1. O licitante deverá estar credenciado, de forma direta ou através de empresas associadas à LICITANET - Licitações Eletrônicas, até no mínimo uma hora antes do horário fixado no edital para o recebimento das propostas.

7.2. Para usufruir dos benefícios previstos na Lei Complementar Nº 123/2006, as microempresas, empresas de pequeno porte e microempreendedor individual (quando for o caso permitido para MEI), **deverão identificar o seu enquadramento**, informando em campo próprio do cadastramento da proposta inicial de preço a ser digitada no sistema.

7.2.1. A microempresa ou empresa de pequeno porte, além de apresentar declaração de enquadramento e certidão simplificada emitida pela Junta Comercial para fins de habilitação, deverá quando do cadastramento da proposta inicial de preço a ser digitada no sistema, verificar nos dados cadastrais se assinalou o regime ME/EPP no sistema conforme





o seu regime de tributação para fazer valer o direito aos benefícios estatuídos pela Lei Complementar Nº 123/2006.

### **7.3. CREDENCIAMENTO NO SISTEMA DE LICITAÇÕES DA LICITANET - LICITAÇÕES ELETRÔNICAS**

**7.3.1.** A participação do licitante no pregão eletrônico se dará por meio de participação direta ou através de empresas associadas à LICITANET - Licitações Eletrônicas, a qual deverá manifestar, por meio de seu operador designado, em campo próprio do sistema, pleno conhecimento, aceitação e atendimento as exigências de habilitação previstas no Edital.

**7.3.2.** O acesso do operador ao pregão, para efeito de encaminhamento de proposta de preços e lances sucessivos de preços, em nome do licitante, somente se dará mediante prévia definição de senha privativa.

**7.3.3.** A chave de identificação e a senha dos operadores poderão ser utilizados em qualquer pregão eletrônico, salvo quando canceladas por solicitação do credenciado ou por iniciativa da LICITANET - Licitações Eletrônicas.

**7.3.4.** É de exclusiva responsabilidade do usuário o sigilo da senha, bem como seu uso em qualquer transação efetuada diretamente ou por seu representante, não cabendo a LICITANET - Licitações Eletrônicas a responsabilidade por eventuais danos decorrentes de uso indevido da senha, ainda que por terceiros.

**7.3.5.** O credenciamento do fornecedor e seu representante legal junto ao sistema eletrônico implica a responsabilidade legal pelos atos praticados e a presunção de capacidade técnica para realização das transações inerentes ao pregão eletrônico.

**7.3.6.** Qualquer dúvida em relação ao acesso no sistema operacional poderá ser esclarecida através de empresa associada ou da LICITANET - Licitações Eletrônicas, por contato pelo telefone (34) 2512-6500 opção 2, pelo WhatsApp (34) 3014-6633 ou pelo e-mail [fornecedor@licitanet.com.br](mailto:fornecedor@licitanet.com.br).

### **8. FORMA DE APRESENTAÇÃO DA PROPOSTA E DOS DOCUMENTOS DE HABILITAÇÃO**

**8.1.** Os licitantes encaminharão, exclusivamente por meio do sistema, concomitantemente com os documentos de habilitação exigidos neste edital, proposta com a descrição do objeto ofertado e o preço, até a data e horário estabelecidos para o fim do recebimento das propostas, quando, então, encerrar-se-á automaticamente a etapa de envio dessa documentação.

**8.2.** O envio da proposta, acompanhada dos documentos de habilitação exigidos neste Edital, ocorrerá por meio de chave de acesso e senha.





CAPITAL DO FÊMEÃO

8.3. Incumbirá ao licitante acompanhar as operações no sistema eletrônico durante a sessão pública do Pregão, ficando responsável pelo ônus decorrente da perda de negócios, diante da inobservância de quaisquer mensagens emitidas pelo sistema ou de sua desconexão.

8.4. Até a abertura da sessão pública, os licitantes poderão retirar ou substituir a proposta e os documentos de habilitação anteriormente inseridos no sistema.

8.5. Não será estabelecida, nessa etapa do certame, ordem de classificação entre as propostas apresentadas, o que somente ocorrerá após a realização dos procedimentos de negociação e julgamento da proposta.

8.6. Os documentos que compõem a proposta e a habilitação do licitante melhor classificado somente serão disponibilizados para avaliação do pregoeiro e para acesso público após o encerramento do envio de lances.

## 9. DO PREENCHIMENTO DA PROPOSTA

9.1. O licitante deverá enviar sua proposta mediante o preenchimento, no sistema eletrônico, dos seguintes campos:

- a) Valor Unitário;
- b) Marca/Modelo.

**9.1.1. Caso a marca/modelo possa identificar a proposta, este campo pode ser preenchido com informações tais como: "a definir" ou "não se aplica", para que a proponente não seja desclassificada, conforme item 10.3 do edital.**

9.2. Todas as especificações do objeto contidas na proposta vinculam a Contratada.

9.3. Nos valores propostos estarão inclusos todos os custos operacionais, encargos previdenciários, trabalhistas, tributários, comerciais e quaisquer outros que incidam direta ou indiretamente no fornecimento dos bens.

9.4. Nos preços ofertados, tanto na proposta inicial, quanto na etapa de lances, serão de exclusiva responsabilidade do licitante, não lhe assistindo o direito de pleitear qualquer alteração, sob alegação de erro, omissão ou qualquer outro pretexto.

9.5. O prazo de validade da proposta não será inferior a 60 (sessenta) dias, a contar da data de sua apresentação.

9.6. Os licitantes devem respeitar os preços máximos estabelecidos nas normas de regência de contratações públicas federais, quando participarem de licitações públicas.

9.7. O descumprimento das regras supramencionadas pela Administração por parte dos contratados pode ensejar a fiscalização dos órgãos de controle interno e externo e, após o devido processo legal, gerar as seguintes consequências: (i) assinatura de prazo para a adoção das





CAPITAL DO FÊLIÃO

*Prefeitura Municipal de Três Barras do Paraná*  
ESTADO DO PARANÁ

000048

medidas necessárias ao exato cumprimento da lei, nos termos do art. 71, inciso IX, da Constituição Federal; ou (ii) condenação dos agentes públicos responsáveis e da empresa contratada ao pagamento dos prejuízos ao erário, caso verificada a ocorrência de superfaturamento por sobrepreço na execução do contrato.

**10. DA ABERTURA DA SESSÃO, CLASSIFICAÇÃO DAS PROPOSTAS E FORMULAÇÃO DE LANCES**

**10.1.** A abertura da presente licitação dar-se-á em sessão pública, por meio de sistema eletrônico, na data, horário e local indicados neste Edital.

**10.2.** O pregoeiro verificará as propostas apresentadas, desclassificando desde logo aquelas que não estejam em conformidade com os requisitos estabelecidos neste Edital, que contenham vícios insanáveis ou não apresentem as especificações técnicas exigidas no Termo de Referência.

**10.3.** Também será desclassificada a proposta que possa ser identificada.

**10.3.1.** Qualquer forma de identificação da proponente, tais como: marcas, cabeçalhos e rodapés, CNPJ, timbre, logotipos, entre outros, será motivo de desclassificação da proposta.

**10.3.2.** A desclassificação será sempre fundamentada e registrada no sistema, com acompanhamento em tempo real por todos os participantes.

**10.3.3.** A não desclassificação da proposta não impede o seu julgamento definitivo em sentido contrário, levado a efeito na fase de aceitação.

**10.4.** O sistema ordenará automaticamente as propostas classificadas, sendo que somente estas participarão da fase de lances.

**10.5.** O sistema disponibilizará campo próprio para troca de mensagens entre o pregoeiro e os licitantes.

**10.6.** Iniciada a etapa competitiva, os licitantes deverão encaminhar lances exclusivamente por meio do sistema eletrônico, sendo imediatamente informados do seu recebimento e do valor consignado no registro.

**10.7.** O lance deverá ser ofertado pelo valor do item.

**10.8.** Os licitantes poderão oferecer lances sucessivos, observando o horário fixado para abertura da sessão e as regras estabelecidas no edital.

**10.9.** O licitante somente poderá oferecer lance de valor inferior ao último por ele ofertado e registrado pelo sistema.

**10.10.** O intervalo mínimo de diferença de valores ou percentuais entre os lances, que incidirá tanto em relação aos lances intermediários quanto em relação à proposta que cobrir a melhor oferta deverá ser livre, cabendo aos licitantes a responsabilidade da sua





**oferta apresentada.**

**10.11.** O intervalo entre os lances enviados pelo mesmo licitante não poderá ser inferior a 20 (vinte) segundos) e o intervalo entre lances não poderá ser inferior a 3 (três) segundos, sob pena de serem automaticamente descartados pelo sistema os respectivos lances.

**10.12.** Será adotado para o envio de lances no pregão eletrônico o modo de disputa "**aberto**", em que os licitantes apresentarão lances públicos e sucessivos, com prorrogações.

**10.13.** A etapa de lances da sessão pública terá duração de 10 (dez) minutos e, após isso, será prorrogada automaticamente pelo sistema quando houver lance ofertado nos últimos 2 (dois) minutos do período de duração da sessão pública.

**10.14.** A prorrogação automática da etapa de lances, de que trata o item anterior, será de 2 (dois) minutos e ocorrerá sucessivamente sempre que houver lances enviados nesse período de prorrogação, inclusive no caso de lances intermediários.

**10.15.** Não havendo novos lances na forma estabelecida nos itens anteriores, a sessão pública encerrar-se-á automaticamente.

**10.16.** Encerrada a fase competitiva sem que haja a prorrogação automática pelo sistema, poderá o pregoeiro, assessorado pela Equipe de Apoio, justificadamente, admitir o reinício da sessão pública de lances, sem prol da consecução do melhor preço.

**10.17.** Não serão aceitos dois ou mais lances de mesmo valor, prevalecendo aquele que for recebido e registrado em primeiro lugar.

**10.18.** Durante o transcurso da sessão pública, os licitantes serão informados, em tempo real, do valor de menor lance registrado, vedada a identificação do licitante.

**10.19.** No caso de desconexão com o Pregoeiro, no decorrer da etapa competitiva do pregão, o sistema eletrônico poderá permanecer acessível aos licitantes para a recepção dos lances.

**10.20.** Quando a desconexão do sistema eletrônico para o Pregoeiro persistir por tempo superior a 10 (dez) minutos, a sessão pública será suspensa e reiniciada somente após decorridas 24 (vinte e quatro) horas da comunicação do fato pelo pregoeiro aos participantes, no sítio eletrônico utilizado para divulgação.

**10.21.** O critério de julgamento adotado será o de **MENOR PREÇO POR ITEM** conforme definido neste Edital e seus anexos.

**10.22.** Caso o licitante não apresente lances, concorrerá com o valor de sua proposta inicial.

**10.23.** Encerrada a etapa de envio de lances da sessão pública, o pregoeiro deverá encaminhar, pelo sistema eletrônico, contraproposta ao licitante que tenha apresentado o melhor preço, para que seja obtida melhor proposta, vedada a negociação em condições diferentes das previstas





CAPITAL DO FELIÃO

neste edital.

**10.23.1.** A negociação será realizada por meio do sistema, podendo ser acompanhada pelos demais licitantes.

## **11. DA ANÁLISE E ACEITABILIDADE DA PROPOSTA VENCEDORA**

**11.1.** Encerrada a etapa de negociação, o pregoeiro examinará a proposta classificada em primeiro lugar quanto à adequação ao objeto e à compatibilidade do preço em relação ao máximo estipulado para contratação neste Edital e seus anexos, observado o disposto no parágrafo único do artigo 7º e no § 9º do artigo 26 do Decreto Nº 10.024/2019.

**11.2.** Será desclassificada a proposta ou lance vencedor, que apresentar preço final superior ao preço máximo fixado (Acórdão Nº 1455/2018-TCU-Plenário) ou que apresentar preço manifestamente inexequível, conforme dispõe o artigo 48, da Lei Nº 8.666/1993.

**11.2.1. Considerar-se-á inexequível a proposta que não venha a ter demonstrada sua viabilidade por meio de documentação que comprove que os custos envolvidos na contratação são coerentes com os de mercado do objeto deste Pregão.**

**11.2.2.** Qualquer interessado poderá requerer que se realizem diligências para aferir a exequibilidade e a legalidade da proposta, devendo apresentar as provas ou indícios que fundamentem a suspeita.

**11.2.3.** Havendo indícios de inexequibilidade da proposta de preço, ou em caso da necessidade de esclarecimentos complementares, poderá ser efetuada diligência, na forma do parágrafo 3º do artigo 43 da Lei Nº 8.666/1993, para efeito de comprovação de sua exequibilidade, podendo-se adotar, dentre outros, os seguintes procedimentos:

**11.2.3.1.** Questionamentos junto ao proponente para a apresentação de justificativas e comprovações em relação aos custos com indícios de inexequibilidade;

**11.2.3.2.** Pesquisas em órgãos públicos ou empresas privadas;

**11.2.3.3.** Verificação de outros contratos que o proponente mantenha com a Administração ou com a iniciativa privada;

**11.2.3.4.** Verificação de notas fiscais dos produtos adquiridos pelo proponente;

**11.2.3.5.** Consultas às Secretarias de Fazenda Federal, Distrital, Estadual ou Municipal;

**11.2.3.6.** Demais verificações que porventura se fizerem necessárias.

**11.2.4.** Na hipótese de necessidade de suspensão da sessão pública para a realização de diligências, com vistas ao saneamento das propostas, a sessão pública somente poderá ser reiniciada mediante aviso prévio no sistema com, no mínimo, 24 (vinte e quatro) horas de antecedência, e a ocorrência será registrada em ata.





**11.3.** O pregoeiro poderá convocar o licitante para enviar documento digital complementar, via e-mail, no prazo de 24 (Vinte e quatro) horas, sob pena de não aceitação da proposta.

**11.4.** O prazo estabelecido poderá ser prorrogado pelo pregoeiro por solicitação escrita e justificada do licitante, formulada antes de findo o prazo, e formalmente aceita pelo Pregoeiro.

**11.4.1.** Dentre os documentos passíveis de solicitação pelo pregoeiro, destacam-se os que contenham as características do material ofertado, tais como marca, modelo, tipo, fabricante e procedência, além de outras informações pertinentes, a exemplo de catálogos, folhetos ou propostas, encaminhados por meio eletrônico, ou, se for o caso, por outro meio e prazo indicados pelo pregoeiro, sem prejuízo do seu ulterior envio pelo sistema eletrônico, sob pena de não aceitação da proposta.

**11.5.** Se a proposta o lance vencedor for desclassificado, o pregoeiro examinará a proposta ou lance subsequente, e, assim sucessivamente, na ordem de classificação.

**11.6.** Havendo necessidade, o pregoeiro suspenderá a sessão, informando no "chat" a nova data e horário para a sua continuidade.

**11.7.** O pregoeiro poderá encaminhar, por meio do sistema eletrônico, contraproposta ao licitante que apresentou o lance mais vantajoso, com o fim de negociar a obtenção de melhor preço, vedada a negociação em condições diversas das previstas neste Edital.

**11.7.1.** Também nas hipóteses em que o pregoeiro não aceitar a proposta e passar à subsequente, poderá negociar com o licitante para que seja obtido preço melhor.

**11.7.2.** A negociação será realizada por meio do sistema, podendo ser acompanhada pelos demais licitantes.

**11.8.** Nos itens de ampla concorrência, sempre que a proposta não for aceita, e antes de o pregoeiro passar à proposta subsequente, haverá uma nova verificação pelo sistema, da eventual ocorrência do empate ficto, previsto nos artigos 44 e 45 da Lei Complementar nº 123/2006, seguindo-se a disciplina antes estabelecida, se for o caso.

**11.9.** Encerrada a análise quanto à aceitação da proposta, o pregoeiro verificará a habilitação do licitante, observando o disposto neste edital.

## **12. DA HABILITAÇÃO**

**12.1.** O pregoeiro verificará o eventual descumprimento das condições de participação, especialmente quanto à existência de sanção que impeça a participação no certame ou futura contratação, mediante Consulta Consolidada de Pessoa Jurídica do Tribunal de Contas da União (<https://certidoes-apf.apps.tcu.gov.br/>) e no Cadastro de Impedidos de Licitar do Tribunal de





Contas do Estado do Paraná (TCE/PR)

(<http://servicos.tce.pr.gov.br/tcepr/municipal/ai/ConsultarImpedidosWeb.aspx>).

**12.1.1.** A consulta aos cadastros será realizada em nome da empresa licitante e também de seu sócio majoritário, por força do artigo 12 da Lei nº 8.429/1992, que prevê, dentre as sanções impostas ao responsável pela prática de ato de improbidade administrativa, a proibição de contratar com o Poder Público, inclusive por intermédio de pessoa jurídica da qual seja sócio majoritário.

**12.1.1.1.** Caso conste na Consulta de Situação do Fornecedor a existência de ocorrências impeditivas indiretas, o gestor diligenciará para verificar se houve fraude por parte das empresas apontadas no relatório de ocorrências impeditivas indiretas.

**12.1.1.2.** A tentativa de burla será verificada por meio dos vínculos societários, linhas de fornecimento similares, dentre outros.

**12.1.1.3.** O licitante será convocado para manifestação previamente à sua desclassificação.

**12.2.2.** Constatada a existência de sanção, o pregoeiro reputará o licitante inabilitado, por falta de condições de participação.

**12.2.3.** No caso de inabilitação, haverá nova verificação, pelo sistema, da eventual ocorrência do empate ficto, previsto nos artigos 44 e 45 da Lei Complementar Nº 123/2006, seguindo-se a disciplina antes estabelecida para aceitação da proposta subsequente.

**12.3.** Havendo a necessidade de envio de documentos de habilitação complementares, necessários à confirmação daqueles exigidos neste edital e já apresentados, o licitante será convocado a encaminhá-los, em formato digital, via e-mail, no prazo de 02 (duas) horas, sob pena de inabilitação.

**12.4.** Não serão aceitos documentos de habilitação com indicação de CNPJ diferentes, salvo aqueles legalmente permitidos.

**12.5.** Se o licitante for a matriz, todos os documentos deverão estar em nome da matriz, e se o licitante for filiar, todos os documentos deverão estar em nome da filial, exceto aqueles documentos que, pela própria natureza, comprovadamente, forem emitidos somente em nome da matriz.

**12.5.1.** Serão aceitos registros de CNPJ de licitante matriz e filial com diferenças de números pertinentes ao CND e ao CRF/FGTS, quando for comprovada a centralização do recolhimento dessas contribuições.

**12.6.** Ressalvado o benefício concedido nos termos do artigo 43, §1º, da Lei Complementar Nº 123/2006, os licitantes deverão encaminhar, nos termos deste edital, a documentação





relacionada nos itens a seguir, para fins de habilitação.

**12.6.1. A Habilitação Jurídica** será demonstrada pela apresentação dos seguintes documentos:

**12.6.1.1.** No caso de empresário individual: inscrição no Registro Público de Empresas Mercantis, a cargo da Junta Comercial da respectiva sede.

**12.6.1.2.** Em se tratando de microempreendedor individual – MEI: Certificado da Condição de Microempreendedor Individual – CCMEI, cuja aceitação ficará condicionada à verificação da autenticidade no sítio [www.portaldoempreendedor.gov.br](http://www.portaldoempreendedor.gov.br).

**12.6.1.3.** No caso de sociedade empresária ou empresa individual de responsabilidade limitada – EIRELI: ato constitutivo, estatuto ou contrato social em vigor, devidamente registrado na Junta comercial da respectiva sede, acompanhado de documento comprobatório de seus administradores.

**12.6.1.4.** Inscrição no Registro Público de Empresas Mercantis onde opera, com averbação no Registro onde tem sede a matriz, no caso de ser o participante sucursal, filial ou agência.

**12.6.1.5.** No caso de sociedade simples: inscrição de ato constitutivo no Registro Civil das Pessoas Jurídicas do local de sua sede, acompanhada de prova da indicação dos seus administradores.

**12.6.1.6.** No caso de cooperativa: ata de fundação e estatuto social em vigor, com a ata da assembleia que o aprovou, devidamente arquivado na Junta Comercial ou inscrito no Registro civil das Pessoas Jurídicas da respectiva sede, bem como o registro de que trata o artigo 107 da Lei Nº 5.764/1971.

**12.6.1.7.** No caso de empresa ou sociedade estrangeira em funcionamento no País: decreto de autorização.

**12.6.1.8.** Os documentos de habilitação jurídica deverão ser acompanhados de todas as alterações ou da consolidação respectiva.

**12.6.2. A Regularidade Fiscal e Trabalhista** será demonstrada pela apresentação dos documentos abaixo:

**12.6.2.1.** Prova de inscrição no Cadastro Nacional de Pessoas Jurídicas do Ministério da Fazenda (CNPJ).

**12.6.2.2.** Prova de Regularidade perante o Fundo de Garantia por Tempo de Serviço – FGTS, emitido pela Caixa Econômica Federal, demonstrando situação regular no cumprimento dos encargos sociais instituídos por Lei;





CAPITAL DO FÉLÍO

*Prefeitura Municipal de Três Barras do Paraná*  
ESTADO DO PARANÁ

000054

**12.6.2.3.** Prova de Regularidade para com a Fazenda Nacional, mediante a apresentação de certidão expedida conjuntamente pela Secretaria da Receita Federal do Brasil (RFB) e pela Procuradoria-Geral da Fazenda Nacional (PGFN), referente a todos os créditos tributários federais e à Dívida Ativa da União (DAU) por elas administrados, inclusive os créditos tributários relativos às contribuições sociais previstas nas alíneas "a", "b" e "c" do parágrafo único do artigo 11 da Lei nº 8.212, de 24 de julho de 1991, às contribuições instituídas a título de substituição, e às contribuições devidas, por lei, a terceiros;

**12.6.2.4.** Prova de Regularidade de Débitos Trabalhistas (CNDT), conforme Lei 12.440/2011;

**12.6.2.5.** Prova de Regularidade para com a Fazenda Estadual, do domicílio ou sede da licitante;

**12.6.2.6.** Prova de Regularidade para com a Fazenda Municipal, do domicílio ou sede da licitante.

**12.6.3.** A **Qualificação Econômico-Financeira** exigirá a apresentação do seguinte documento:

**12.6.3.1.** Certidão negativa de falência ou concordata expedida pelo Distribuidor da sede da pessoa jurídica, com data não superior a 60 (sessenta) dias da data limite para recebimento das propostas, se outro prazo não constar no documento.

**12.6.4.** Deverá apresentar ainda as seguintes declarações e documentos:

**12.6.4.1.** Declaração subscrita pelo representante legal, assegurando o cumprimento dos requisitos de habilitação, conforme modelo do ANEXO II deste Edital;

**12.6.4.2.** Declaração subscrita pelo representante legal, assegurando a inexistência de impedimento legal para licitar ou contratar com a Administração, conforme modelo do ANEXO IV deste Edital;

**12.6.4.3.** Declaração subscrita pelo representante legal, de que manterá durante a vigência do contrato a proibição constante do inciso XXXIII do artigo 7º da Constituição Federal, conforme modelo constante no ANEXO III.

**12.6.4.4.** *As microempresas (ME) e/ou empresas de pequeno porte (EPP), qualificadas como tais, nos termos do Artigo 3º da Lei Complementar nº 123/2006, deverão apresentar juntamente com os demais documentos relativos a habilitação, declaração (modelo livre) assinada pelo contador responsável da empresa, sob as penas da Lei, indicando que a empresa participante está enquadrada como Microempresa (ME) e/ou Empresa de Pequeno Porte (EPP), acompanhada da*





**Certidão Simplificada expedida pela Junta Comercial jurisdicionada a sede da licitante. Ambos os documentos deverão ter data de emissão não superior a 60 (sessenta) dias da data fixada no item 01 deste edital, sob pena de perda dos benefícios estatuídos pela Lei Complementar nº 123/2006.**

**12.7.** A existência de restrição relativamente a regularidade fiscal e trabalhista não impede que a licitante qualificada como microempresa ou empresa de pequeno porte seja declarada vencedora, uma vez que atenda a todas as demais exigências do edital.

**12.7.1.** A declaração do vencedor acontecerá no momento imediatamente posterior à fase de habilitação.

**12.8.** Caso a proposta mais vantajosa seja ofertada por licitante qualificada como microempresa ou empresa de pequeno porte e seja constatada a existência de alguma restrição no que tange a regularidade fiscal e trabalhista, a mesma será convocada para, no prazo de 05 (cinco) dias úteis, após a declaração do vencedor, comprovar a regularização. O prazo poderá ser prorrogado por igual período, a critério da administração pública, quando requerida pelo licitante, mediante apresentação de justificativa.

**12.8.1.** A não regularização fiscal e trabalhista no prazo previsto no subitem anterior acarretará a inabilitação do licitante, sem prejuízo das sanções previstas neste edital, sendo facultada a convocação dos licitantes remanescentes, na ordem de classificação. Se, na ordem de classificação, seguir-se outra microempresa ou empresa de pequeno porte com alguma restrição na documentação fiscal e trabalhista, será concedido o mesmo prazo para regularização.

**12.9.** Havendo a necessidade de analisar minuciosamente os documentos exigidos, o pregoeiro suspenderá a sessão, informando no "chat" a nova data e horário para a continuidade da mesma.

**12.10.** Será inabilitado o licitante que não comprovar sua habilitação, seja por não apresentar quaisquer dos documentos exigidos ou apresenta-los em desacordo com o estabelecido neste edital.

**12.11.** Constatado o atendimento às exigências de habilitação fixadas no edital, o licitante será declarado vencedor.

### **13. DOS RECURSOS**

**13.1.** Declarado o vencedor será concedido o prazo de 15 (quinze) minutos para que qualquer licitante manifeste a intenção de recorrer, de forma motivada, isto é, indicando contra qual (is) decisão (ões) pretende recorrer e por quais motivos, em campo próprio do sistema.

**13.2.** Havendo quem se manifeste, caberá ao pregoeiro verificar a tempestividade e a existência





CAPITAL DO FÉLÍCIO

*Prefeitura Municipal de Três Barras do Paraná*  
ESTADO DO PARANÁ

000056

de motivação da intenção de recorrer, para decidir se admite o não o recurso, fundamentadamente.

**13.2.1.** Nesse momento o pregoeiro não adentrará no mérito recursal, mas apenas verificará as condições de admissibilidade do recurso.

**13.2.2.** A falta de manifestação motivada do licitante quanto a intenção de recorrer importará a decadência desse direito.

**13.3.** Uma vez admitido o recurso, o recorrente terá, a partir de então, o prazo de 03 (três) dias para apresentar as razões pelo sistema eletrônico, ficando os demais licitantes, desde logo, intimados para que querendo, apresentem suas contrarrazões também pelo sistema eletrônico, em outros 03 (três) dias, que começarão a contar do término do prazo do recorrente, sendo-lhes assegurada vista imediata dos elementos indispensáveis à defesa de seus interesses.

**13.4.** O acolhimento do recurso invalida tão somente os atos insuscetíveis de aproveitamento.

**13.5.** Os autos do processo permanecerão com vistas franqueada aos interessados, no endereço constante neste edital.

#### **14. ENCAMINHAMENTO DA PROPOSTA VENCEDORA**

**14.1.** A proposta final do licitante declarado vencedor deverá ser encaminhada no prazo de 24 (Vinte e quatro) horas, a contar da solicitação do pregoeiro no sistema eletrônico e deverá ser redigida em língua portuguesa, datilografada ou digitada, em uma via, sem emendas, rasuras, entrelinhas ou ressalvas, devendo a última folha ser assinada e as demais rubricadas pelo licitante ou seu representante legal

**14.2.** A proposta final deverá ser documentada nos autos e será levada em consideração no decorrer da execução do contrato e aplicação de eventual sanção à Contratada, se for o caso.

**14.2.1.** Todas as especificações do objeto contidas na proposta, tais como marca, modelo tipo, fabricante e procedência, vinculam a Contratada.

**14.3.** Os preços deverão ser expressos em moeda corrente nacional, o valor unitário em algarismos (limitada a 2 (duas) casas decimais após a vírgula) e o valor global em algarismos e por extenso (art. 5º da Lei nº 8.666/93).

**14.3.1.** Ocorrendo divergência entre os preços unitários e preço global, prevalecerão os primeiros; no caso de divergência entre os valores numéricos e os valores expressos por extenso, prevalecerão estes últimos.

**14.4.** A oferta deverá ser firme e precisa, limitada, rigorosamente, ao objeto deste edital, sem conter alternativas de preço ou de qualquer outra condição que induza o julgamento a mais de um resultado, sob pena de desclassificação.





CAPITAL DO FÊLIÃO

*Prefeitura Municipal de Três Barras do Paraná*  
ESTADO DO PARANÁ

000057

**14.5.** A proposta deverá obedecer aos termos deste edital e seus anexos, não sendo considerada aquela que não corresponda às especificações ali contidas ou que estabeleça vínculo à proposta de outro licitante.

**14.6.** As propostas que contenham a descrição do objeto, o valor e os documentos complementares estarão disponíveis na internet, após a homologação.

## **15. DA REABERTURA DA SESSÃO PÚBLICA**

**15.1.** A sessão pública poderá ser reaberta:

**15.1.1.** Nas hipóteses de provimento de recurso que leve a anulação de atos anteriores a realização da sessão pública precedente ou em que seja anulada a própria sessão pública, situação em que serão repetidos os atos anulados e os que dele dependam.

**15.1.2.** Quando houver erro na aceitação do melhor preço classificado ou quando o licitante declarado vencedor não assinar o contrato, não retirar o instrumento equivalente ou não comprovar a regularização fiscal e trabalhista, nos termos do art. 43,§1º, da Lei Complementar nº 123/2006. Nessas hipóteses, serão adotados os procedimentos imediatamente posteriores ao encerramento da etapa de lances.

**15.2.** Todos os licitantes remanescentes deverão ser convocados para acompanhar a sessão reaberta.

**15.2.1.** A convocação se dará por meio do sistema eletrônico "chat", e-mail, de acordo com a fase do procedimento licitatório.

## **16. DA ADJUDICAÇÃO E HOMOLOGAÇÃO**

**16.1.** Encerrada a sessão pública, após análise integral do processo, a autoridade competente, fundamentada nos atos do pregoeiro e pareceres jurídicos, oficialmente adjudicará e homologará o resultado do Pregão, desde que não haja recurso.

**16.1.1.** Se houver recurso (s), efetuará o julgamento e, após proferir a decisão, procederá à adjudicação do objeto ao (s) vencedor (es) e à homologação do resultado do Pregão.

## **17. FORMALIZAÇÃO DA ATA DE REGISTRO DE PREÇOS E CONTRATAÇÃO**

**17.1.** Será formalizada a Ata de Registro de Preços, documento vinculativo obrigacional, com características de compromisso para a futura contratação, com o (s) fornecedor (es) classificado (s) em primeiro lugar. Os mesmos serão convocados para que no prazo de 05 (cinco) dias assinem a mesma, sob pena de decair o direito na preferência da contratação, sem prejuízos das sanções previstas neste edital e das demais sanções legais aplicáveis.





CAPITAL DO FÉLÍCIO

*Prefeitura Municipal de Três Barras do Paraná*  
ESTADO DO PARANÁ

000058

**17.2.** No caso do fornecedor primeiro classificado, depois de convocado, não comparecer ou se recusar a assinar a Ata de Registro de Preços, sem prejuízo das cominações a ele previstas neste Edital, o Município de Três Barras do Paraná, poderá registrar os demais licitantes, na ordem de classificação, convocar os demais fornecedores visando igual oportunidade de negociação.

**17.3.** As contratações decorrentes da Ata de Registro de Preços serão formalizadas por meio de nota de empenho de despesa, autorização de compra, ordem de execução de serviço ou outro instrumento equivalente, conforme prevê o artigo 64 da Lei nº 8.666/93.

**17.4.** O fornecedor terá seu registro cancelado quando descumprir as condições da Ata de Registro de Preços, não retirar a nota de empenho no prazo estipulado ou não reduzir o preço registrado quando esse se tornar superior àqueles praticados no mercado, conforme previsto na Lei.

#### **18. DO RECEBIMENTO DO OBJETO, DA GARANTIA E DA FISCALIZAÇÃO**

**18.1.** Os critérios de recebimento e aceitação do objeto, das condições de garantia e fiscalização estão previstos no Termo de Referência.

#### **19. DAS OBRIGAÇÕES DA CONTRATANTE E DA CONTRATADA**

**19.1.** As obrigações da Contratante e da Contratada são as estabelecidas no Termo de Referência.

#### **20. DO PAGAMENTO**

**20.1.** As regras acerca do pagamento são as estabelecidas no Termo de Referência, anexo a este edital.

#### **21. CONDIÇÕES DE ENTREGA E RECEBIMENTO DO OBJETO**

**21.1.** O licitante vencedor deverá entregar as mercadorias de acordo com as necessidades de consumo da Administração Pública, **sendo de forma parcelada**, após solicitação do Departamento de Compras, no prazo máximo de 30 (trinta) dias, no local indicado pela Secretaria solicitante.

**21.2.** O licitante vencedor ficará obrigado a trocar as suas expensas, no prazo máximo de 10 (dez) dias da notificação, o produto, que vier a ser recusado sendo que o ato de recebimento não importará sua aceitação.

**21.3.** Em atendimento ao disposto no artigo 31 da Lei Nº 8.078 de 11/09/1990, a apresentação do produto deverá assegurar informações claras, precisas, ostensivas em língua portuguesa,

17/59





CAPITAL DO FÉLÍAO

*Prefeitura Municipal de Três Barras do Paraná*  
ESTADO DO PARANÁ

000059

sobre características, marca, modelo, procedência, qualidade, quantidade, composição, preço, origem e outros.

**21.4.** Correrão por conta do fornecedor todas as despesas relacionadas ao fornecimento, incluindo, entre outras que possam existir, despesas com embalagem, seguros, transporte, tributos e encargos trabalhistas e previdenciários.

**21.5.** A (s) mercadoria (s) fornecida (s) estarão sujeitas à verificação, pela unidade requisitante, da compatibilidade com as especificações deste Edital e de seus Anexos, no que se refere à quantidade e qualidade.

**21.6.** No caso de não cumprimento ou inobservância das exigências pactuadas para o fornecimento, nos termos das previsões deste Edital e de seus Anexos, o fornecedor deverá providenciar a substituição da (s) mercadorias (s), no prazo máximo de 3 (três) dias úteis, contados do recebimento da notificação, sem ônus para o Município, e independentemente de eventual aplicação das penalidades cabíveis.

**21.7.** Independentemente da aceitação, a adjudicatária garantirá a qualidade do produto obrigando-se a repor aquele que apresentar defeito ou for entregue em desacordo com o apresentado na proposta.

**21.8.** Os produtos serão aceitos provisoriamente, o recebimento definitivo será feito após a verificação da quantidade e qualidade dos mesmos.

**21.9.** Os produtos deverão ser entregues na Prefeitura Municipal de Três Barras do Paraná ou em outro setor conforme designação da mesma, mediante emissão de solicitação.

**21.10.** A convocação dos fornecedores pelo órgão competente será formalizada e conterà o endereço e o prazo máximo em que deverão comparecer para retirar o respectivo pedido.

**21.11.** O fornecedor convocado na forma do subitem anterior que não comparecer, não retirar o pedido no prazo estipulado ou não cumprir as obrigações estabelecidas na Ata de Registro de Preços, estará sujeito às sanções previstas neste Edital.

**21.12.** Quando comprovada uma dessas hipóteses, será indicado o próximo fornecedor a ser destinado o pedido, sem prejuízo da abertura de processo administrativo para aplicação de penalidades.

## **22. PREÇO (VALOR MÁXIMO)**

**22.1.** O valor máximo estimado para esta licitação são os valores fixados no item 7 do Termo de Referência (ANEXO VI), sendo que o valor total dos itens somam a importância de R\$ 116.264,13 (cento e dezesseis mil duzentos e sessenta e quatro reais e treze centavos).

**22.2.** O preço unitário deve incluir, além do lucro, todas as despesas e custos como frete,





embalagem, seguro, tributos de qualquer natureza e todas as demais despesas relacionadas, diretas ou indiretas, relacionadas.

**22.3. Durante a vigência da Ata de Registro de Preços, os preços registrados serão fixos e irrevogáveis, exceto nas hipóteses, devidamente comprovadas, de ocorrência de situação prevista na alínea "d" do inciso II do art. 65 da Lei nº 8.666/93 ou de redução dos preços praticados no mercado.**

**22.3.1.** Mesmo comprovada a ocorrência de situação prevista na alínea "d" do inciso II do art. 65 da Lei nº 8.666/93, a Administração, se julgar conveniente, poderá optar por cancelar a Ata e iniciar outro processo licitatório.

**22.4.** Comprovada a redução dos preços praticados no mercado nas mesmas condições do registro, e, definido o novo preço máximo a ser pago pela Administração, o Proponente registrado será convocado pela Secretaria de Administração para alteração, por aditamento, do preço da Ata.

### **23. PENALIDADES**

**23.1.** Às licitantes vencedoras deste certame serão aplicadas as sanções previstas na Lei nº 8.666/93, nas seguintes situações, dentre outras:

**23.1.1.** Pela recusa injustificada para a entrega dos itens ofertados, nos prazos previstos neste edital, será aplicada multa na razão de 10% (dez por cento) calculado sobre o valor total da proposta, até 05 (cinco) dias consecutivos;

**23.1.2.** Pelo atraso ou demora injustificados para a entrega dos itens ofertados, além dos prazos estipulados neste edital, aplicação de multa na razão de 0,5% (por cento) do total da proposta por dia de atraso ou de demora;

**23.1.3.** Pela entrega em desacordo com o solicitado ou problemas na emissão da Nota Fiscal, aplica-se o estabelecido no subitem 23.1.1, com prazo de até 02 (dois) dias para a efetiva substituição do (s) produto (s) e serviço (s);

**23.1.4.** Nos termos do art. 7º da Lei nº 10.520, de 17/07/2002, a licitante, sem prejuízo das demais cominações legais e contratuais, poderá ficar, pelo prazo de até 60 (sessenta) meses, impedida de licitar e contratar com a Administração Pública e descredenciada do Registro Cadastral de Fornecedores do Município de Três Barras do Paraná, nos casos de:

- a) Apresentação de documentação falsa;
- b) Retardamento na execução do objeto;
- c) Não manutenção da proposta escrita ou lance, após a adjudicação;
- d) Comportamento inidôneo;





CAPITAL DO FÉLÍO

*Prefeitura Municipal de Três Barras do Paraná*  
ESTADO DO PARANÁ

000061

e) Fraude na execução do contrato;

f) Falha na execução do contrato.

23.1.5. Será facultado à licitante o prazo de 05 (cinco) dias úteis para a apresentação de defesa prévia, na ocorrência de quaisquer das situações previstas neste edital.

23.1.6. As multas previstas nesta seção não eximem a adjudicatária da reparação dos eventuais danos, perdas ou prejuízos que seu ato punível venha causar à administração.

23.2. Comprovado impedimento ou reconhecida força maior, devidamente justificado e aceito pela Administração Pública, o fornecedor ficará isento das penalidades.

23.3. As sanções de advertência e de impedimento de licitar e contratar com a Administração Pública poderão ser aplicadas ao fornecedor juntamente com a de multa, descontando-a dos pagamentos a serem efetuados.

#### **24. DA IMPUGNAÇÃO AO EDITAL E DO PEDIDO DE ESCLARECIMENTO**

24.1. É facultada a qualquer interessado a apresentação de requerimento de esclarecimentos sobre o ato convocatório do Pregão e seus Anexos, desde que seja protocolado no prazo máximo de 3 (três) dias úteis anteriores à data fixada para abertura da sessão pública.

24.2. O requerimento pode envolver, inclusive, a solicitação de cópias da legislação disciplinadora do procedimento, mediante pagamento, neste caso, de taxa para cobrir o custo de reprodução gráfica.

24.3. O requerimento deverá ser formalizado mediante a apresentação de solicitação formal escrita dirigida a pregoeira, devidamente protocolado no Departamento de Licitações, sito a Avenida Brasil, 245, centro, Três Barras do Paraná/PR, durante o horário normal de expediente, das 08h às 12h e das 13h30 às 17h30, ou de forma eletrônica, pelo e-mail [licitacao@tresbarras.pr.gov.br](mailto:licitacao@tresbarras.pr.gov.br).

24.4. Os esclarecimentos e impugnações deverão ser prestados no prazo de até 2 (dois) dias úteis, a contar do recebimento do requerimento da solicitação por parte da autoridade subscritora do Edital, passando eles a integrar, juntamente com o requerimento que lhes deu origem, os autos do processo.

24.5. As questões formuladas que forem de interesse geral, bem como as respostas, serão divulgadas para todos os que retiraram o Edital, resguardando-se o sigilo quanto à identificação da empresa consulente.

24.6. As respostas aos pedidos e esclarecimentos serão divulgadas pelo sistema e vincularão aos participantes e a Administração.





## 25. DA FRAUDE E DA CORRUPÇÃO

25.1. Os licitantes devem observar e o contratado deve observar e fazer observar, por seus fornecedores e subcontratados, se admitida subcontratação, o mais alto padrão de ética durante todo o processo de licitação, de contratação e de execução do objeto contratual.

I - Para os propósitos deste item, definem-se as seguintes práticas:

- a) "**Prática corrupta**": oferecer, dar, receber ou solicitar, direta ou indiretamente, qualquer vantagem com o objetivo de influenciar a ação de servidor público no processo de licitação ou na execução de contrato;
- b) "**Prática fraudulenta**": a falsificação ou omissão dos fatos, com o objetivo de influenciar o processo de licitação ou de execução de contrato;
- c) "**Prática colusiva**": esquematizar ou estabelecer um acordo entre dois ou mais licitantes, com ou sem o conhecimento de representantes ou prepostos do órgão licitador, visando estabelecer preços em níveis artificiais e não-competitivos;
- d) "**Prática coercitiva**": causar dano ou ameaçar causar dano, direta ou indiretamente, às pessoas ou sua propriedade, visando influenciar sua participação em um processo licitatório ou afetar a execução do contrato.
- e) "**Prática obstrutiva**": (i) destruir, falsificar, alterar ou ocultar provas em inspeções ou fazer declarações falsas aos representantes do organismo financeiro multilateral, com o objetivo de impedir materialmente a apuração de alegações de prática prevista nas cláusulas deste Edital; (ii) atos cuja intenção seja impedir materialmente o exercício do direito de o organismo financeiro multilateral promover inspeção.

II - Impor sanções sobre uma empresa ou pessoa física, sob pena de inelegibilidade na forma da Lei, indefinidamente ou por prazo indeterminado, para a outorga de contratos financiados pela gestão municipal se, em qualquer momento, constatar o envolvimento da empresa ou pessoa física, diretamente ou por meio de um agente, em práticas corruptas, fraudulentas, colusivas, coercitivas ou obstrutivas ao participar de licitação ou da execução de contratos financiados com públicos.

## 26. DISPOSIÇÕES FINAIS

26.1. A presente licitação não importa necessariamente em contratação, podendo o Município de Três Barras do Paraná revogá-la, no todo ou em parte, por razões de interesse público, derivadas de fato superveniente comprovado ou anulá-la por ilegalidade, de ofício ou provocação mediante ato escrito e fundamentado disponibilizado no sistema para conhecimento





dos participantes da licitação. O Município de Três Barras do Paraná poderá, ainda, prorrogar, a qualquer tempo, os prazos para recebimento das propostas ou para sua abertura.

**26.2.** O proponente é responsável pela fidelidade e legitimidade das informações prestadas e dos documentos apresentados em qualquer fase da licitação. A falsidade de qualquer documento apresentado ou a inverdade das informações nele contidas implicará a imediata desclassificação do proponente que o tiver apresentado, ou, caso tenha sido o vencedor, a rescisão do contrato ou do pedido de compra, sem prejuízo das demais sanções cabíveis.

**26.3.** É facultado a pregoeira, ou à autoridade a ele superior, em qualquer fase da licitação, promover diligências com vistas a esclarecer ou a complementar a instrução do processo.

**26.4.** Os proponentes intimados para prestar quaisquer esclarecimentos adicionais deverão fazê-lo no prazo determinado pela pregoeira, sob pena de desclassificação/inabilitação.

**26.5.** O desatendimento de exigências formais não essenciais não importará no afastamento do proponente, desde que seja possível a aferição da sua qualificação e a exata compreensão da sua proposta.

**26.6.** As normas que disciplinam este pregão serão sempre interpretadas em favor da ampliação da disputa entre os proponentes, desde que não comprometam o interesse da administração, a finalidade e a segurança da contratação.

**26.7.** As decisões referentes a este processo licitatório poderão ser comunicadas aos proponentes por qualquer meio de comunicação que comprove o recebimento, ou ainda, mediante publicação no Diário Oficial do Município.

**26.8.** A participação do proponente nesta licitação implica em aceitação de todos os termos deste Edital.

**26.9.** Não cabe à LICITANET – Licitações Eletrônicas qualquer responsabilidade pelas obrigações assumidas pelo fornecedor com o licitador, em especial com relação à forma e às condições de entrega dos bens ou da prestação de serviços e quanto à quitação financeira da negociação realizada.

**26.10.** A pregoeira e equipe de apoio atenderá aos interessados no horário das 8h30 às 11h30 e das 13h30 as 17h, de segunda a sexta-feira, exceto feriados, no Departamento de Licitações, sito a Avenida Brasil, 245, centro, Três Barras do Paraná/PR, para maiores esclarecimentos.

**26.11.** Os usuários dos sistemas de que trata o §2º do artigo 5º do Decreto Federal nº 10.024/2019, poderão utilizar o SICAF – Sistema de Cadastramento Unificado de Fornecedores para fins habilitatórios.

**26.12.** Os casos omissos neste Edital serão resolvidos pela Pregoeira, nos termos da legislação pertinente em vigência.





CAPITAL DO FÊLIÃO

000064

*Prefeitura Municipal de Três Barras do Paraná*  
ESTADO DO PARANÁ

**27. DO FORO**

27.1. Para dirimir controvérsia decorrente deste certame, o Foro competente é o da Comarca da cidade de Catanduvas/PR, excluído qualquer outro por mais privilegiado que seja.

**28. ANEXOS DO EDITAL**

28.1. Fazem parte integrante deste Edital os seguintes anexos:

- a) Anexo I - Modelo da Proposta de Preços;
- b) Anexo II - Modelo de Declaração de Cumprimento dos Requisitos de Habilitação;
- c) Anexo III - Modelo de Declaração de Não Utilização de Trabalho de Menor;
- d) Anexo IV - Modelo de Declaração de Inexistência de Fato Impeditivo Para Licitar;
- e) Anexo V - Minuta da Ata de Registro de Preços;
- f) Anexo VI - Termo de Referência.

Três Barras do Paraná, XX de XXXX de 2023

**GERSO FRANCISCO GUSSO**

Prefeito Municipal





ANEXO I - MODELO DE PROPOSTA DE PREÇOS FINAL

Ao

Pregoeiro do Município de Três Barras do Paraná

PREGÃO ELETRÔNICO Nº XX/2023.

A empresa (**RAZÃO SOCIAL COMPLETA**), inscrita no CNPJ/MF nº XX.XXX.XXX/XXXX-XX, (**ENDEREÇO COMPLETO**), através desta, vem apresentar a proposta comercial relativa à licitação modalidade PREGÃO ELETRÔNICO Nº XX/2023, objetivando fornecer os itens abaixo cotados, conforme especificações e anexos que fazem parte do referido edital:

LOTE 01 - MATERIAL PEDAGÓGICO - EXCLUSIVO ME/EPP

ITEM	QTDE	UNID	DESCRIÇÃO DOS ITENS	VALOR UNITÁRIO	VALOR TOTAL
01	07	UN	<b>BLOCOS DE CONSTRUÇÃO DE BRINQUEDOS EDUCATIVOS INFANTIS:</b> sacola com 100 peças, conjunto de blocos de construção feito de plástico ABS de alta qualidade. Quadrado e triângulo, respectivamente. Várias cores. Tamanho: quadrado 2,12 X 2,12 X 0,27 polegadas. triângulo: 2,95 X 1,69 X 0,27 polegadas.		
02	21	UN	<b>PASSA CORES DE MADEIRA PEDAGÓGICO:</b> confeccionado em madeira, acabamento impecável, pintura com cores vibrantes, medidas: 40 cm X 30 cm X 06 cm		
03	05	UN	<b>ALFABETO MÓVEL DEGRAU:</b> confeccionado em MDF, contendo 130 peças, possui um expositor, semi grafado com tinta vinílica atóxica, medindo 380 X 205 X 200mm, acompanha 05 alfabetos completos		
04	05	UN	<b>JOGOS DE DAMAS:</b> confeccionado em pvc, com cores vivas.		
05	05	UN	<b>JOGO DA VELHA:</b> confeccionado em pvc, MDF, com cores vivas		
06	05	UN	<b>JOGO RESTA UM:</b> confeccionado em pvc, MDF, com cores vivas		
07	05	UN	<b>TANGRAM:</b> jogo confeccionado em pvc, MDF, com cores vivas.		
08	05	UN	<b>JOGO TRILHA:</b> confeccionado em pvc,		





CAPITAL DO FERIÃO

*Prefeitura Municipal de Três Barras do Paraná*  
ESTADO DO PARANÁ

000066

			MDF, com cores vivas.		
09	05	UN	<b>JOGO 5 X 1:</b> confeccionado em pvc, MDF, com cores vivas		
10	07	UN	<b>ARAMADO - ARCA DE NOÉ:</b> material em MDF, madeira e arame, com dimensões: 35 X 23 X 10		
11	07	UN	<b>ARAMADO CASINHA:</b> medida do produto fechado: 27x27x27, dimensões do produto montado: 27x27x50 cm, material em MDF, material dos circuitos: metal, material das peças: plástico, quantidade de atividades: 05, quantidade de quantidade de circuitos do aramado casinha: 03, quantidade de peças do aramado casinha: 21, quantidade de carinhos do aramado: 02, quantidade de linhas de forma e cores: 03, quantidade de peças de formas e cores: 15, quantidade de linhas do ábado: 05, quantidade de argolinhas do ábado: 50, pintura: serigrafia com tinta em policromia ultravioleta atóxica - possui certificado inmetro: ce-bri/icepex-n 00928-96		
12	07	UN	<b>BONECO GEOMÉTRICO:</b> Contém 20 formas geométricas, sendo: 08 retângulos, 04 quadrados, 04 triângulos e 04 círculos, formando um boneco.		
13	07	UN	<b>ENCAIXE DE FIGURAS DE TARTARUGA:</b> Feito em madeira reflorestada, contém 01 tabuleiros em forma de tartaruga, 06 figuras geométricas que se encaixam facilmente.		
14	07	CONJ	<b>JOGANDO COM AS CORES:</b> Acompanha 01 dados, 40 argolas coloridas e 01 tabuleiros com hastes na cor azul, cada uma ou duas hastes, pode representar uma pessoa, possibilitando jogar com até 04 pessoas. Produto em madeira e plástico.		
15	07	UN	<b>CAIXA LOUSA IMANTADA O ARTISTA:</b> Produto em madeira, contém uma caixa em madeira com tampa, (38,5X30,5X5cm), 12 fichas de cenários, 29 formas imantadas, 01 apagador, 04 gizes e 01 marcador.		
16	07	UN	<b>CAIXA DE AREIA + LETRAS E NÚMEROS TEXTURIZADOS:</b> Uma caixa de madeira com 03 divisões, 03 areias coloridas (vermelha, azul e verde), uma caixa de letras e números texturizados, com		





CAPITAL DO FERIÃO

Prefeitura Municipal de Três Barras do Paraná  
ESTADO DO PARANÁ

000067

			tamanho de 32 cm X 22 cm X 5 cm.		
17	07	UN	<b>GIRE E COMBINE:</b> Produto em plástico, com dimensões de : 11 cm X 07 cm X 06 cm.		
18	05	UN	<b>CONTE &amp; ASSOCIE:</b> Dimensões: comprimento: 35 cm, Largura: 07 cm, Altura: 25 cm. Material em madeira, Ábaco em madeira, possuindo bolinhas e plaquinhas com números e ilustrações		
19	07	UN	<b>LINHA DE MOVIMENTAÇÃO ATIVA:</b> Conjunto confeccionado em madeira e arcos em plástico, com diferentes formatos, contendo 63 peças		
20	07	UN	<b>CARRO DE BONECA PRINCESA:</b> Produzido em plástico reforçado, com dimensões de 60 cm X 47 cm X 33 cm		
21	07	UN	<b>CARRINHO MERCOTRUCK CAÇAMBA:</b> Confeccionado em plástico, com chassi completamente articulado, produto com dimensões mínimas de 24,5 X 11,5 X 12,5		
22	21	UN	<b>CARRINHO DIVERTIDO - KIT COM 08 - FRICÇÃO CONTÍNUA:</b> Produto em plástico, com modelos variados, carrinhos de fricção "R2173" - BBR, com dimensões mínimas de 07 cm X 06 cm X 08 cm.		
23	35	UN	<b>PRANCHETA DE DESENHO MAGNÉTICO, ESCRIVENDO PINTURA SKETCH PAD:</b> Produto em plástico, com dimensão aproximado da lousa de 15,5 cm X 11,5 cm		
24	7	UN	<b>KIT COM 04 BONECAS NEGRAS NA CAIXA, MENINA SORTIDAS:</b> Material não tóxico, tamanho aproximado de 35 cm		
25	07	UN	<b>BONEQUINHAS DE BORRACHA:</b> Kit com 04 bonecas em vinil, com dimensões aproximadas de 22 cm de altura, 12 cm de largura cada unidade.		
26	07	UN	<b>BOLA DE BORRACHA COLORIDA, KIT COM 05 BOLAS DE PVC VINIL (BOLA DE LEITE):</b> Produto com dimensões de 22 cm de altura X 22 cm de largura X 22 cm de comprimento, peso mínimo de 55 g		
27	07	UN	<b>BOLA CRAVINHO DE BORRACHA, BRINQUEDO PET COM 20 PEÇAS:</b> Produto antialérgico, confeccionado com material emborrachado, com diâmetro de 06 cm		
28	50	UN	<b>BOLAS DE BORRACHA:</b> Bola de iniciação ao esporte N° 06, peso de 100 à 110 gramas, com diâmetro de 105 à 110 mm,		

26/59





CAPITAL DO FELIÃO

000068

*Prefeitura Municipal de Três Barras do Paraná*

ESTADO DO PARANÁ

			com circunferência de 33 à 35 cm		
29	15	UN	<b>BOLA DE VÔLEI, VINIL EURO:</b> Bola em Vinil colorida, com tamanho de 22 cm		
30	07	UN	<b>BOLA DE BASQUETE EM BORRACHA PLAYOFF MASCULINO:</b> Produto fabricado em borracha de alta durabilidade e resistência à deformações, Tamanho oficial, peso aproximado de 450 g, diâmetro de 24 cm		
31	07	UN	<b>BOLAS DE FUTEBOL NAS CORES BRANCA (20 CM) E PRETA (12CM) RESPECTIVAMENTE:</b> Kit com duas bolas de futebol nas cores branca e preta, uma com 20 cm de altura e 350g de peso, com circunferência de 76 cm e a outra com 12 cm de altura e 80 g de peso, com circunferência de 43 cm. Confeccionados em pelúcia velboa e com enchimento de fibra siliconada.		
32	07	UN	<b>CAMINHÃO DE PLÁSTICO - MEGA CAÇAMBA - PÁ RASTELO PRAIA:</b> Confeccionado em plástico, acompanha uma pá e um rastelo, dimensões mínimas do produto 19 cm X 18 cm X 43 cm		
33	07	UN	<b>BONECO MENINO:</b> Produto com genital masculino, boneco com 40 cm de altura, corpo, cabeça, braços e pernas em vinil.		
34	07	UN	<b>BAÚ DE BRINQUEDO EDUCATIVO COM 10 JOGOS DE MADEIRA:</b> Baú de madeira com dobradiças e fecho, medindo 50 X 32 X 25 cm, acompanha 10 brinquedos: 01 dominó de formas geométricas, 01 jogo de pinos, 01 prancha de seleção, 01 relógio, 01 bate pinos, 01 passa figuras, 01 dominó tradicional, 01 cubo de encaixe, 01 pula corda, 01 palavras cruzadas, dimensões do baú: 50 cm X 32 cm X 25 cm		
35	07	UN	<b>TELEFONE SONORO EM PLÁSTICO:</b> Produto em plástico, com dimensões de 18 cm X 17 cm X 13 cm.		
36	07	UN	<b>NOVO TELEFONE FELIZ EM PLÁSTICO PARA BEBÊS:</b> Produto em plástico, com dimensões aproximadas de 17 cm X 16,5 cm X 11 cm. Produto com disco que gira, emite sons de telefone tocando e olhinhos que se mexem para cima e para baixo		
37	60	UN	<b>TATAMES:</b> Tapetes EVA dupla face azul royal com preto, com dimensões de 01 m X 01 m X 02 cm, produto produzido em EVA de alta qualidade com densidade		





CAPITAL DO FÉLÍÃO

*Prefeitura Municipal de Três Barras do Paraná*  
ESTADO DO PARANÁ

000069

			adequada para garantir a segurança e conforto do usuário, impermeável, antiderrapante, lavável e higiênico		
38	5	UN	<b>CARIMBO DE ALFABETO ILUSTRADO:</b> Produto com 28 unidades, com cabo em madeira, com dimensões de 4,5 cm X 3,5 cm X 2,5 cm		
39	05	UN	<b>CARIMBO AUTO DITADO II:</b> Produto com 90 peças, cabo em plástico ou madeira, com base emborrachada, dimensões do produto de 3 cm X 3 cm		
40	05	UN	<b>CARIMBOS EDUCATIVOS AUTO DITADO:</b> Produto com 30 peças, cabo anatômico em madeira ou plástico, com base de borracha em alto relevo, com dimensões de 3,5 cm X 4,5 cm		
41	05	UN	<b>CARIMBOS EDUCATIVOS - QUANTIDADES:</b> Produto em cabo de plástico ou madeira com base emborrachada, dimensões de 3 cm X 3 cm		
42	05	UN	<b>CARIMBO PEDAGÓGICO MATEMÁTICA:</b> Produto com 45 unidades, cabo de plástico ou madeira, com base emborrachada, dimensões de 3 cm X 3 cm		
43	05	UN	<b>CARIMBO MATERIAL DOURADO:</b> Cabo de plástico ou madeira com base emborrachada, medindo 4 cm X 4 cm		
44	05	UN	<b>CARIMBO PEDAGÓGICO MATEMÁTICA - NUMERE E ESCREVE:</b> Produto com cabo de plástico ou madeira com base emborrachada, medindo 3,5 X 4,5		
45	20	UN	<b>RELÓGIOS DE PAREDE E DE PONTEIRO:</b> Tamanho mínimo de 30 cm com alimentação a pilha		
46	5	UN	<b>MAPA MUNDI POLÍTICO:</b> Com dimensões mínimas de 120 cm X 60 cm. Mapa mundi planisfério político Escola, Edição Atualizada, alta qualidade de impressão, com legendas de: população de país, área territorial, habitantes km <sup>2</sup> , picos e montanhas, capital de estado, capital de país, divisão de placas tectônicas, linha internacional de data, principais portos e aeroportos, ilhas, golfos, mares e oceanos, fuso horário, índice dos países com suas respectivas bandeiras e moeda corrente de cada país.		





CAPITAL DO FÊLIÃO

*Prefeitura Municipal de Três Barras do Paraná*

ESTADO DO PARANÁ

000070

47	05	UN	<b>MAPA BRASIL POLÍTICO:</b> Dimensões mínimas de 120 cm X 90 cm, mapa político, estatístico, rodoviário, com escala aproximada de 1:50,000,000, edição atualizada		
48	05	UN	<b>MAPAS DO BRASIL POR REGIÕES:</b> tamanho mínimo de 120 cm X 90 cm, em papel 120 gramas, plastificado levemente e sua parte frontal		
49	05	UN	<b>MAPAS PARANÁ POLÍTICO:</b> Tamanho mínimo de 120 cm X 90 cm, em papel 120 gramas, plastificado levemente em sua parte frontal		
50	05	UN	<b>MAPAS REGIÃO SUL POLÍTICO:</b> Com tamanho mínimo de 120 cm X 90 cm, em papel 120 gramas, plastificado levemente em sua parte frontal		
51	05	UN	<b>MAPAS DO SISTEMA MUSCULAR:</b> Tamanho mínimo de 120 cm X 90 cm, em papel plastificado e laminado nas partes da frente e trás		
52	05	UN	<b>MAPAS DO SISTEMA ESQUELÉTICO:</b> Tamanho mínimo de 120 cm X 90 cm, papel plastificado e laminado nas partes da frente e trás.		
53	05	UM	<b>MAPAS DO SISTEMA DIGESTÓRIO:</b> Tamanho mínimo de 120 cm X 90 cm, papel plastificado e laminado nas partes da frente e trás.		
54	05	UN	<b>MAPAS DO SISTEMA RESPIRATÓRIO:</b> Tamanho mínimo de 120 cm X 90 cm, papel plastificado e laminado nas partes da frente e trás.		
55	05	UN	<b>MAPAS DO SISTEMA CIRCULATÓRIO:</b> Tamanho mínimo de 120 cm X 90 cm, papel plastificado e laminado nas partes da frente e trás.		
56	05	UN	<b>MAPAS DO SISTEMA URINÁRIO:</b> Tamanho mínimo de 120 cm X 90 cm, papel plastificado e laminado nas partes da frente e trás.		
57	05	UN	<b>MAPAS DO SISTEMA NERVOSO:</b> Tamanho mínimo de 120 cm X 90 cm, papel plastificado e laminado nas partes da frente e trás.		
58	05	UN	<b>MAPAS DO SISTEMA REPRODUTOR MASCULINO:</b> Tamanho mínimo de 120 cm X 90 cm, papel plastificado e laminado		

29/59





Prefeitura Municipal de Três Barras do Paraná  
ESTADO DO PARANÁ

000071

			nas partes da frente e trás.		
59	05	UN	<b>MAPAS DO SISTEMA REPRODUTOR FEMININO:</b> Tamanho mínimo de 120 cm X 90 cm, papel plastificado e laminado nas partes da frente e trás.		
60	05	UN	<b>MAPAS DO SISTEMA SOLAR:</b> Tamanho mínimo de 120 cm X 90 cm, papel plastificado e laminado nas partes da frente e trás.		
61	15	UN	<b>SILABÁRIOS COM OS QUATROS TIPO DE LETRAS:</b> Tamanho mínimo de 120 cm X 65 cm, acabamento em lona vinílica altamente resistente, imagens em alta resolução de impressão e acabamento de bastões e corda, pronto para pendurar.		
62	15	UN	<b>SILABÁRIOS COM AS SÍLABAS SIMPLES:</b> Tamanho mínimo de 80 cm X 50 cm, acabamento em lona vinílica altamente resistente, imagens em alta resolução de impressão e acabamento de bastões e corda, pronto para pendurar.		
63	15	UN	<b>SILABÁRIOS COM AS SÍLABAS COMPLEXAS:</b> Tamanho mínimo de 80 cm X 50 cm, acabamento em lona vinílica altamente resistente, imagens em alta resolução de impressão e acabamento em bastões e corda, pronto para pendurar.		
64	15	UN	<b>SILABÁRIOS COM OS NUMERAIS DE 0 A 1000:</b> Tamanho mínimo de 120 cm X 65 cm, acabamento em lona vinílica altamente resistente, imagens em alta resolução de impressão e acabamento em bastões e corda, pronto para pendurar.		
65	15	UN	<b>BAMBOLE DESMONTÁVEL:</b> Diâmetro de aro de 88 cm, liveup, colorido, material em PVC, peças desmontáveis nas cores azul, verde, amarelo e vermelho.		
66	10	UN	<b>KIT JOGO DE COZINHA INFANTIL, PANELINHAS E KIT FOGÃO:</b> Kit paneleiro com 09 peças e 01 Kit fogão com 07 peças, em plástico.		
67	10	UN	<b>KIT COZINHA COMPLETA 22 PEÇAS:</b> Feito em plástico e metal, contendo 22 peças: 01 liquidificador, 01 batedeira, 01 panela de pressão, 01 frigideira, 04 potinhos para mantimentos, 01 forma para bolo, 02 garfos, 02 facas, 02 copos, 01 faca de corte, 01 espátula, 01 concha, 01 caixa de suquinho, 01 caixa de mistura para bolo.		

30/59





CAPITAL DO FELDÃO

*Prefeitura Municipal de Três Barras do Paraná*

ESTADO DO PARANÁ

68	07	UN	<b>BOLA SUIÇA PARA PILATES:</b> Feito em material PVC, suporta 150 quilos de peso estático, tamanho de 65 cm.		
69	07	UN	<b>SPIN DE MATEMÁTICA:</b> 06 Peças magnéticas nas cores verde, rosa, azul, vermelho, laranja e amarelo (as peças nas cores verde, rosa, azul e vermelho possuem números, enquanto a peça na cor laranja possui os sinais de adição, subtração, multiplicação e divisão, a peça amarela possui o sinal de igual), por serem magnéticas, as peças podem ser retiradas e colocadas conforme se mostrar necessário, podendo mudar suas posições na sequência de peças, sendo assim, completamente ajustável de acordo com o gosto do usuário e facilitando o manuseio, material ABS magnético, tamanho mínimo de 3 cm X 01 cm cada peça, totalizando 06 spins.		
70	10	UN	<b>PANELAS FINGIR BRINQUEDOS, JOGO DE COZINHA PARA CRIANÇA, SIMULAÇÃO DE COMIDA COM 42 PEÇAS:</b> Conjunto de brinquedo de cozinha infantil, de alta qualidade, incluindo panelas, frigideiras, facas, talheres, aventais, chapéus de chef, fogões e brinquedos de vegetais e frutas, pote feito de aço 100% inoxidável, demais itens feitos em ABS e tecido.		
71	07	UN	<b>MOTRICIDADE:</b> Confeccionado em madeira de reflorestamento e arame com 04 mm de diâmetro, possui percursos diferentes e bolinhas coloridas, tamanho mínimo de 32 cm X 28 cm X 22 cm, conjunto com 06 unidades.		
72	05	UN	<b>CARIMBO PEDAGÓGICO MATEMÁTICA:</b> Cabo em plástico ou madeira com base emborrachada, medindo 4 cm X 4 cm.		
73	05	UN	<b>CARIMBO NUMERAIS E QUANTIDADES:</b> Cabo em plástico ou madeira com base emborrachada, medindo 3,5 cm X 4,5 cm		
74	05	UN	<b>CARIMBOS PEDAGÓGICOS ASSOCIAÇÃO NUMÉRICA:</b> Contendo 20 carimbos em madeira ou plástico, medindo no mínimo 4 cm X 5 cm cada peça.		





CAPITAL DO FÊLIÃO

Prefeitura Municipal de Três Barras do Paraná  
ESTADO DO PARANÁ

000073

75	07	UN	<b>CONJUNTO DE BINQUEDOS DE MADEIRA:</b> Produto em madeira ou MDF, podendo apresentar variações de tons, contendo: 01 helicóptero (mínimo 17 cm de comprimento, 11 cm de altura e 10 cm de largura), Avião (mínimo 17 cm de comprimento, 15 cm de largura e 10 cm de altura), trenzinho locomotiva com 03 vagões (mínimo 46 cm de comprimento, 04 cm de largura, 06 cm de altura), carrinho de F1 (mínimo de 14 cm de comprimento, 06 cm de largura, 06 cm de altura), caminhãozinho com caçamba (mínimo de 15 cm de comprimento, 08 cm de largura e 09 cm de altura), caminhãozinho com placas de encaixe (mínimo de 12 cm de comprimento, 06 cm de largura, 08 cm de altura), Jipe (mínimo de 17 cm de comprimento, 12 cm de largura e 15 cm de altura).		
76	05	UN	<b>CARIMBOS EDUCATIVOS - AUTODITADO:</b> Contendo 28 peças, com cabo anatômico em madeira ou plástico, com base de borracha em alto relevo, tamanho mínimo de 3,5 cm X 4,5 cm.		
77	07	UN	<b>BONECA MENINA:</b> Tamanho mínimo de 35 cm de altura. Corpo, cabeça, braços e pernas em vinil.		
78	21	UN	<b>BONECA DE BORRACHA:</b> Boneca menina com membros articulador, feito em vinil, atóxico e lavável, olhos que abrem e fecham, cabelo preto e encaracolado em nylon, lavável e que possa ser penteado. Devendo ser implantado de forma invisível e em quantidade suficiente para cobrir toda a superfície da cabeça, corpo apresentando genitália feminina, rosto com expressão alegre e contente, devendo acompanhar vestido em tecido antialérgico, com possibilidade de tirar da boneca, 01 par de meias em tecido, com possibilidade de tirar da boneca, 01 par de sapatos em vinil, com possibilidade de tirar da boneca, tamanho mínimo do produto: 30 cm, o produto deve ser acompanhado de selo do Inmetro.		
79	21	UN	<b>TABULEIRO LETRAS, NÚMEROS E FIGURAS:</b> Produto com 21 unidades, feito em madeira com no mínimo 22 cm X 45 cm X 2x6 cm de comprimento da haste,		





CAPITAL DO FELIÃO

*Prefeitura Municipal de Três Barras do Paraná*  
ESTADO DO PARANÁ

000074

			cerca de no mínimo 16 cm.		
80	01	UN	<b>BLOCOS DE CONSTRUÇÃO DE BRINQUEDOS EDUCATIVOS INFANTIS:</b> Pacote com 100 peças, conjunto de blocos de construção feitos de plástico ABS de alta qualidade, quadrado e triângulo, respectivamente, várias cores, quadrado tamanho mínimo de 2,12 X 2,12 X 0,27 polegadas, triângulo com tamanho mínimo de 2,95 X 1,69 X 0,27 polegadas.		
81	01	UN	<b>BLOCO ESPUMADO RECREATIVO:</b> Produto contendo 09 unidades.		
82	01	UN	<b>TÚNEL CENTOPÉIA DE BAGUN LÚDICO EDUCATIVO INFANTIL:</b> Produto com tamanho mínimo de 03 m X 50 cm.		
				<b>TOTAL</b>	

Valor Total por Extenso:

Condições de Pagamento: Conforme edital.

Validade da Proposta: de 60 dias.

Valor máximo da licitação: R\$ 116.264,13 (cento e dezesseis mil duzentos e sessenta e quatro reais e treze centavos).

Cumpre-nos, ainda informar-lhes, que examinamos os documentos da licitação, inteirando-nos dos mesmos para elaboração da presente proposta. E em consonância aos referidos documentos, declaramos:

- a) Que estamos cientes e concordamos com os termos do Edital em epígrafe e das cláusulas da minuta do contrato em anexo;
- b) Que nos preços apresentados já estão contemplados todos os impostos e ou descontos ou vantagens, e despesas (inclusive frete, vistoria e entrega técnica do veículo) para a entrega do bem;

Local e data.

**RAZÃO SOCIAL DA EMPRESA**

**Carimbo e Assinatura**





CAPITAL DO FELIÃO

000075

*Prefeitura Municipal de Três Barras do Paraná*  
ESTADO DO PARANÁ

**ANEXO II - MODELO DE DECLARAÇÃO DE CUMPRIMENTO DOS REQUISITOS DE  
HABILITAÇÃO**

Ao

**Pregoeiro do Município de Três Barras do Paraná**

**PREGÃO ELETRÔNICO Nº XX/2023.**

**DECLARAÇÃO DE CUMPRIMENTO DOS REQUISITOS DE HABILITAÇÃO**

**(RAZÃO SOCIAL COMPLETA)**, inscrita no CNPJ/MF nº **XX.XXX.XXX/XXXX-XX**, sediada **(ENDEREÇO COMPLETO)**, declara para fins de participação no PREGÃO ELETRÔNICO Nº XX/2023, e sob as penas da Lei, que cumpre plenamente os requisitos de habilitação previstos em seu edital, conforme previsto no artigo 4º, inciso VII, da Lei nº 10.520, de 17 de novembro de 2002.

Por ser a expressão da verdade, firmamos a presente declaração.

Local e data.

**RAZÃO SOCIAL DA EMPRESA**

**Carimbo e Assinatura**





**ANEXO III - MODELO DE DECLARAÇÃO DE NÃO UTILIZAÇÃO DE TRABALHO DE MENOR**

Ao

**Pregoeiro do Município de Três Barras do Paraná**

PREGÃO ELETRÔNICO Nº XX/2023.

**DECLARAÇÃO DE NÃO UTILIZAÇÃO DE TRABALHO DE MENOR**

**(RAZÃO SOCIAL COMPLETA)**, inscrita no CNPJ/MF nº **XX.XXX.XXX/XXXX-XX**, sediada **(ENDEREÇO COMPLETO)**, declara sob as penas da Lei, e para os fins previstos no artigo 27, inciso V, da Lei nº 8.666/93, que cumpre o disposto no inciso XXXIII do artigo 7º da Constituição Federal, ou seja, não tem em seus quadros menores de 18 (dezoito) anos executando trabalho noturno, insalubre ou perigoso, ou menores de 16 (dezesseis) anos executando qualquer trabalho, salvo na condição de aprendiz, a partir de 14 (quatorze) anos.

A empresa está ciente de que o descumprimento do disposto acima, durante a vigência do contrato, acarretará a sua rescisão.

Local e data.

**RAZÃO SOCIAL DA EMPRESA**

**Carimbo e Assinatura**



**ANEXO IV - MODELO DE DECLARAÇÃO DE INEXISTÊNCIA DE FATO IMPEDITIVO PARA  
LICITAR**

Ao

**Pregoeiro do Município de Três Barras do Paraná**  
PREGÃO ELETRÔNICO Nº XX/2023.

**DECLARAÇÃO DE INEXISTÊNCIA DE FATO IMPEDITIVO PARA LICITAR**

**(RAZÃO SOCIAL DA EMPRESA)**, inscrita no CNPJ/MF nº XX.XXX.XXX/XXXX-XX, sediada **(ENDEREÇO COMPLETO)**, declara, sob as penas da Lei, que não foi declarada inidônea e não está impedida de participar de licitação em qualquer órgão ou entidade da Administração Pública, direta ou indireta, federal, estadual ou municipal.

Declara também, que está obrigada a informar a Contratante os fatos supervenientes impeditivos de sua habilitação, quando de sua ocorrência, conforme determina o artigo 32º, § 2º, da Lei 8.666/93.

Por ser a expressão da verdade, firmamos a presente declaração.

Local e data.

**RAZÃO SOCIAL DA EMPRESA**

**Carimbo e Assinatura**





CAPITAL DO FÊLIÃO

*Prefeitura Municipal de Três Barras do Paraná*  
ESTADO DO PARANÁ

000078

**ANEXO V - MINUTA DA ATA DE REGISTRO DE PREÇOS Nº XXX/2023**

PROCESSO ADMINISTRATIVO Nº 96/2023.

PREGÃO ELETRÔNICO SRP Nº XX/2023.

VALIDADE: 12 meses

O **MUNICÍPIO DE TRÊS BARRAS DO PARANÁ**, Pessoa Jurídica de Direito Público Interno, com sede a Avenida Brasil, 245, centro, Três Barras do Paraná/PR, inscrito no Cadastro Nacional de Pessoas Jurídicas (CNPJ/MF) sob o nº 78.121.936/0001-68, neste ato representado pelo Prefeito Municipal, Sr. GERSO FRANCISCO GUSSO, brasileiro, casado, odontólogo, portador do CPF/MF nº XXX.XXX.XXX-XX e Carteira de Identidade nº X.XXX.XXX-X SSP/RS, residente e domiciliado nesta cidade de Três Barras do Paraná/PR, no uso das atribuições que lhe confere a Lei Orgânica Municipal, considerando a homologação da licitação na modalidade PREGÃO, na forma ELETRÔNICA, para REGISTRO DE PREÇOS, Nº XX/2023, nos termos do Artigo 15 da Lei Federal Nº 8.666/93 e demais normas legais aplicáveis, registra os preços da empresa indicada e qualificada nesta ATA, em face da classificação da proposta apresentada e nas quantidades cotadas, atendendo as condições previstas no Edital, sujeitando-se as partes às normas constantes da Lei Federal Nº 8.666, de 21 de junho de 1993 e suas alterações, e em conformidade com as disposições a seguir:

**CLÁUSULA PRIMEIRA - DO OBJETO**

**1.1.** A presente Ata tem por objeto o **REGISTRO DE PREÇOS PARA AQUISIÇÃO DE MATERIAIS PEDAGÓGICOS A SEREM UTILIZADOS PELA SECRETARIA MUNICIPAL DE EDUCAÇÃO E CULTURA**, observadas as características e demais condições definidas no Edital de PREGÃO ELETRÔNICO Nº XX/2023 e seus Anexos.

**PARÁGRAFO PRIMEIRO** - A quantidade de equipamentos a ser entregues é estimada naquela descrita no ANEXO VI - TERMO DE REFERÊNCIA, não estando o Município obrigado a retirar a totalidade e nem mesmo tão somente aquela, por se tratar de estimativa, sendo que será requerida a entrega somente da quantidade necessária para atendimento das necessidades atestadas pelas secretarias solicitantes.

**PARAGRAFO SEGUNDO** - Os equipamentos e/ou materiais deverão **atender rigorosamente as exigências constantes no Termo de Referência (Anexo VI) do Edital Pregão ELETRÔNICO Nº XX/2023.**

**PARAGRAFO TERCEIRO** - Os materiais deverão ser entregues em estrita obediência a presente





Ata de Registro de Preços, devendo ser observadas integral e rigorosamente as necessidades do Município, assim como ao que dispõe o Edital de Pregão Eletrônico nº 06/2023 e seus anexos.

#### CLÁUSULA SEGUNDA – CONDIÇÕES DE FORNECIMENTO

2.1. As empresas com o menor preço obterão apenas o direito de preferência e não de exclusividade do fornecimento dos referidos itens até o término da vigência desta Ata de Registro de Preços.

**PARAGRAFO PRIMEIRO** – As condições de fornecimento dos materiais são as mesmas descritas no item 21 e demais exigências contidas no Edital do PREGÃO ELETRÔNICO Nº XX/2023 e seus anexos.

**PARAGRAFO SEGUNDO** – Quando a empresa não tiver condições de fornecer os materiais, será consultada outra empresa para efetuar a entrega, pelo valor registrado na sessão de registro de preço, ou valor menor; o registro de preços não obriga o município a adquirir os itens registrados, das empresas detentoras do direito de preferência, sempre que for possível poderá adquirir os mesmos de outras empresas em condições mais vantajosas para a Municipalidade.

**PARAGRAFO TERCEIRO** – Quando não possuir justificativa de não entrega a convocada fica sujeita as sanções previstas na legislação vigente.

**PARAGRAFO QUARTO** – Os materiais deverão ser de boa qualidade e, quando for o caso, deverão ter sua qualidade testada e aprovada pelos órgãos de normatização e fiscalização.

**PARAGRAFO QUINTO** - Os materiais serão aceitos provisoriamente, sendo que o recebimento definitivo será feito após a verificação da qualidade dos mesmos.

**PARAGRAFO SEXTO** - A convocação dos fornecedores pelo órgão competente será formalizada e conterá o endereço e o prazo máximo em que deverão comparecer para retirar o respectivo pedido.

**PARAGRAFO SÉTIMO** - O fornecedor convocado na forma do subitem anterior que não comparecer, não retirar o pedido no prazo estipulado ou não cumprir as obrigações estabelecidas na Ata de Registro de Preços, estará sujeito às sanções previstas no Edital.

**PARAGRAFO OITAVO** - Quando comprovada uma dessas hipóteses, será indicado o próximo fornecedor a ser destinado o pedido, sem prejuízo da abertura de processo administrativo para aplicação de penalidades.

#### CLÁUSULA TERCEIRA – DA CLASSIFICAÇÃO, DOS PREÇOS E QUANTITATIVOS

3.1. A Empresa (**RAZÃO SOCIAL**), com sede a (**endereço completo**), devidamente inscrita no CNPJ nº XX.XXX.XXX/XXXX-XX, representada por seu representante legal devidamente





CAPITAL DO FÉLÍAO

*Prefeitura Municipal de Três Barras do Paraná*  
ESTADO DO PARANÁ

000080

constituído no Contrato Social, independente de transcrição nesta Ata, é a detentora dos direitos de preferência e não de exclusividade dos itens descritos no item 3.2 desta Cláusula.

**3.2.** Os itens, os preços registrados, as especificações do objeto, a quantidade e as demais condições ofertadas na proposta, são as que seguem:

NOME DO LOTE

ITEM	DESCRIÇÃO DO ITEM	MARCA	VALOR UNITÁRIO	VALOR TOTAL

**3.2.1.** Total registrado para o fornecedor: R\$ X,XX (valor por extenso).

**CLÁUSULA QUARTA - DO REAJUSTE**

**4.1.** Durante a vigência desta Ata de Registro de Preços, os preços registrados serão fixos e irrevogáveis, exceto nas hipóteses, devidamente comprovadas, de ocorrência de situação prevista na alínea "d" do inciso II do art. 65 da Lei Nº 8.666/93 ou de redução dos preços praticados no mercado.

**PARAGRAFO PRIMEIRO** - Mesmo comprovada a ocorrência de situação prevista na alínea "d" do inciso II do art. 65 da Lei Nº 8.666/93, a Administração, se julgar conveniente, poderá optar por cancelar a Ata e iniciar outro processo licitatório.

**PARAGRAFO SEGUNDO** - Comprovada a redução dos preços praticados no mercado nas mesmas condições do registro, e, definido o novo preço máximo a ser pago pela Administração, o Proponente registrado será convocado pela Secretaria de Administração para alteração, por aditamento, do preço da Ata.

**CLÁUSULA QUINTA - PENALIDADES**

**5.1.** À fornecedora serão aplicadas as sanções previstas na Lei Nº 8.666/93, nas seguintes situações, dentre outras:

- a) Pela recusa injustificada para a entrega dos itens ofertados, nos prazos previstos neste edital, será aplicada multa na razão de 10% (dez por cento) calculado sobre o valor total da proposta, até 05 (cinco) dias consecutivos;
- b) Pelo atraso ou demora injustificados para a entrega dos itens ofertados, além dos prazos estipulados neste edital, aplicação de multa na razão de 0,5% (meio por cento) do valor

39/59





CAPITAL DO FIELÃO

*Prefeitura Municipal de Três Barras do Paraná*  
ESTADO DO PARANÁ

000081

total registrado por dia de atraso ou de demora;

- c) Pela entrega em desacordo com o solicitado ou problemas na emissão da Nota Fiscal, aplica-se o disposto no parágrafo segundo desta cláusula, com prazo de até 02 (dois) dias úteis para a efetiva substituição dos produtos.

5.2. Nos termos do art. 7º da Lei Nº 10.520, de 17/07/2002, a licitante, sem prejuízo das demais cominações legais e contratuais, poderá ficar, pelo prazo de até 60 (sessenta) meses, impedida de licitar e contratar com a Administração Pública e descredenciada do Registro Cadastral de Fornecedores do Município de Três Barras do Paraná, nos casos de:

- a) Apresentação de documentação falsa;
- b) Retardamento na execução do objeto;
- c) Não manutenção da proposta escrita ou lance verbal, após a adjudicação;
- d) Comportamento inidôneo;
- e) Fraude na execução do contrato;
- f) Falha na execução do contrato.

**PARAGRAFO PRIMEIRO** - Será facultado à fornecedora o prazo de 05 (cinco) dias úteis para a apresentação de defesa prévia, na ocorrência de quaisquer das situações previstas neste edital.

**PARAGRAFO SEGUNDO** - As multas previstas nesta seção não eximem a adjudicatária da reparação dos eventuais danos, perdas ou prejuízos que seu ato punível venha causar à administração.

**CLÁUSULA SEXTA - DOS PRAZOS DE VIGÊNCIA E EXECUÇÃO**

6.1. O prazo de validade da ata de registro de preços é de 12 (doze) meses, a contar da sua publicação no órgão oficial do município, não sendo permitida sua prorrogação.

6.2. O prazo de execução se estende ao prazo da vigência, sendo que a forma de execução deverá ocorrer conforme especificado no Edital de PREGÃO ELETRÔNICO Nº XX/2023.

**CLÁUSULA SÉTIMA - PAGAMENTO**

7.1. O pagamento será efetuado em até 30 (trinta) dias após a entrega dos materiais e conferência de quantidade e qualidade pelo Órgão competente da Administração, à base dos preços apresentados na proposta, e mediante a apresentação da Nota Fiscal, acompanhada dos seguintes documentos:

- a) Atestado de recebimento emitido pelo Órgão solicitante;





**b) Comprovação da Regularidade Fiscal e Trabalhista.**

**7.1.1. Os pagamentos serão efetuados preferencialmente por meios eletrônicos ofertados pelo sistema bancário, na forma de avisos de crédito, ordens bancárias ou transferências eletrônicas, disponibilizados pelas Instituições Financeiras, em que fique identificada a sua destinação e, no caso de pagamento, o credor, devendo este ser obrigatoriamente o fornecedor contratado (IN nº 89/2013 – TCE/PR).**

**7.2.** O Município de Três Barras do Paraná poderá deduzir do montante a pagar os valores correspondentes a multas ou indenizações devidas pelo fornecedor.

**7.3.** O pagamento efetuado não isentará o fornecedor das responsabilidades decorrentes do fornecimento.

**7.4.** Quando da ocorrência de eventuais atrasos de pagamento provocados exclusivamente pelo Município, o valor devido deverá ser acrescido de atualização financeira, e sua apuração se fará desde a data de seu vencimento até a data do efetivo pagamento, em que os juros de mora serão calculados à taxa de 0,5% (meio por cento) ao mês, ou 6% (seis por cento) ao ano, mediante aplicação da seguinte fórmula:

$EM = I \times N \times VP$ , onde:

EM= Encargos Moratórios devidos;

I= Índice de Compensação Financeira = 0,00016438, computado com base na fórmula

$I = [(TX/100)/365]$ ;

N= Número de dias entre a data prevista para o pagamento e a data do efetivo pagamento; e,

VP= Valor da prestação em atraso.

**7.5.** As despesas decorrentes da execução desta Ata de Registro de Preços correrão por conta da (s) dotação (ões) orçamentária (s) 3.3.90.30, consignadas a Lei Orçamentária Anual.

#### **CLÁUSULA OITAVA – OBRIGAÇÕES DAS PARTES**

**8.1.** As obrigações das partes são as mesmas descritas no Edital de PREGÃO ELETRÔNICO Nº XX/2023.

#### **CLÁUSULA NONA – DA ALTERAÇÃO DA ATA**

**9.1.** Mesmo comprovada a ocorrência de situação prevista na alínea “d” do inciso II do art. 65 da Lei nº 8.666/93, a Administração, se julgar conveniente, poderá optar por cancelar a Ata e iniciar



outro processo licitatório.

**PARÁGRAFO ÚNICO** - Comprovada a alteração dos preços praticados no mercado nas mesmas condições do registro, e, definido o novo preço máximo a ser pago pela Administração, o Proponente registrado será convocado pela Secretaria de Administração para alteração, por aditamento, do preço da Ata.

#### **CLÁUSULA DÉCIMA – DA RESCISÃO/CANCELAMENTO DA ATA**

**10.1.** A inexecução total ou parcial da Ata de Registro de Preços enseja em seu cancelamento, com as consequências previstas em lei ou regulamento, incluindo as penalidades previstas nos artigos 78, 79 e 80 da Lei 8.666/93.

#### **CLÁUSULA DÉCIMA PRIMEIRA – DA FISCALIZAÇÃO**

**11.1.** O Município, através da Secretaria requerente, exercerá ampla, irrestrita e permanente fiscalização sobre a execução do objeto da presente Ata de Registro de Preços.

**PARÁGRAFO PRIMEIRO** - Ficam designados como gestores deste contrato:

a) Sra. ELIZA BORTOLANZA, Secretária Municipal de Educação, CPF/MF nº 034.861.709-70

**PARÁGRAFO SEGUNDO** - Ficam designados como fiscais deste contrato os seguintes servidores:

a) ANGELA MARIA ALBERTON LEAL, Professora, CPF nº 044.873.109-62, fiscal titular da Secretaria Municipal de Educação;

b) JESSICA FERNANDA BILATTO DE FREITAS, Professora, CPF nº 059.091.849-46, fiscal suplente da Secretaria Municipal de Educação;

**PARÁGRAFO TERCEIRO** - O fiscal titular será responsável pela fiscalização do fornecimento realizado. Na ausência ou impossibilidade de atuação do fiscal titular descritos no parágrafo anterior, o fiscal suplente assumirá a função até o retorno do titular.

**11.2.** Competirá ao responsável pela fiscalização acompanhar a execução conforme prescritos nesta Ata de Registro de Preços, inclusive com observância à qualidade, e verificando possíveis desacordos com as especificações do edital.

**11.3.** Fica reservado à fiscalização, o direito e a autoridade para resolver todo e qualquer caso singular, omissos ou duvidosos não previstos no edital e tudo o mais que se relacione com o fornecimento licitado, desde que não acarrete ônus para o Município ou modificação na contratação.

**11.4.** As decisões que ultrapassem a competência do fiscal da Ata de Registro de Preços, deverão ser solicitadas formalmente pela CONTRATADA, à autoridade administrativa





imediatamente superior ao fiscal, em tempo hábil para a adoção de medidas convenientes.

**11.5.** A CONTRATADA deverá aceitar, antecipadamente, todos os métodos de inspeção, verificação e controle a serem adotados pela fiscalização, obrigando-se a fornecer-lhe todos os dados, elementos, explicações, esclarecimentos, soluções e comunicações de que esta necessitar e que forem julgados necessários ao cumprimento do objeto desta Ata de Registro de Preços.

**11.6.** A existência e a atuação da fiscalização em nada restringem a responsabilidade única, integral e exclusiva da CONTRATADA, no que concerne ao objeto da respectiva contratação, às implicações próximas e remotas perante o Município ou perante terceiros, do mesmo modo que a ocorrência de irregularidade decorrentes da execução contratual não implica em corresponsabilidade do Município ou de seus prepostos, devendo, ainda, o fornecedor, sem prejuízo das penalidades previstas, proceder ao ressarcimento imediato dos prejuízos apurados e imputados às falhas em suas atividades.

#### **CLAÚSULA DECIMA SEGUNDA – DISPOSIÇÕES GERAIS**

**12.1.** A presente Ata de Registro de Preços serão aplicadas as seguintes disposições gerais:

- a) A presente ata de registro de preços somente terá eficácia após a publicação do respectivo extrato no diário oficial.
- b) Integram o presente instrumento, independente de transcrição, o edital e anexos, bem como todos os atos praticados constantes nos autos do PREGÃO ELETRÔNICO Nº XX/2023.
- c) A gestão da presente ata será de responsabilidade da Secretaria requerente.
- d) Os casos omissos serão resolvidos de acordo com a Lei Federal nº 8.666/93 e demais normas aplicáveis, subsidiariamente, aplicar-se-ão os princípios gerais de Direito.
- e) Fica eleito o foro da Comarca de Catanduvas, Estado do Paraná, excluído qualquer outro para dirimir dúvidas ou questões oriundas desta Ata e do procedimento licitatório que a precedeu.

Para firmeza e validade do pactuado, a presente ATA foi lavrada em 02 (duas) vias de igual teor, que, depois de lida e achada em ordem, vai assinada pelas partes.

Três Barras do Paraná, XX de XXXX de 2023

MUNICÍPIO DE TRÊS BARRAS DO PARANÁ  
GERSO FRANCISCO GUSSO – Prefeito Municipal



000085

*Prefeitura Municipal de Três Barras do Paraná*  
ESTADO DO PARANÁ

EMPRESA LICITANTE

PREGOEIRO E EQUIPE DE APOIO





## **ANEXO VI - TERMO DE REFERÊNCIA**

### **1. INTRODUÇÃO E BASE LEGAL**

**1.1.** A elaboração deste Termo de Referência foi realizada de acordo com o estabelecido nos incisos I e II do artigo 8º e no inciso II, do artigo 21, do Decreto Nº 3.555, de 08/08/2000, publicado no DOU de 09/08/2000.

### **2. NECESSIDADES E OBJETIVOS**

**2.1.** A Secretaria Municipal de Educação necessita proporcionar melhorias na rede municipal de educação, com ações voltadas a leitura, desenvolvendo a capacidade intelectual e o senso crítico, bem como desenvolver ações para a erradicação do analfabetismo, que possam promover melhorias na qualidade de vida dos alunos e da comunidade em geral.

**2.2.** Para tanto, se faz necessário a aquisição de materiais pedagógicos a fim de desenvolver o aprendizado dos alunos.

### **3. DO OBJETO**

#### **3.1. REGISTRO DE PREÇOS PARA AQUISIÇÃO DE MATERIAIS PEDAGÓGICOS A SEREM UTILIZADOS PELA SECRETARIA MUNICIPAL DE EDUCAÇÃO E CULTURA.**

**3.1.1.** As especificações dos itens encontram-se descritas no item 7 deste Termo de Referência.

**3.2.** Da aplicação da Lei Complementar Nº 123/2006 e suas alterações:

**3.2.1.** O objeto possui a condição de AMPLA PARTICIPAÇÃO, ou seja, poderão participar tanto microempresas e/ou empresas de pequeno porte (ME/EPP), quanto empresas de médio e grande porte;

**3.2.2.** Todas as empresas interessadas poderão cotar os preços dos itens do objeto independentemente de seu enquadramento, sendo que será estendida às microempresas e/ou empresas de pequeno porte a preferência na contratação, conforme preconiza os artigos 44 e 45 da Lei Complementar Nº 123/2006, observado o limite do Artigo 18-A e as obrigações do Artigo 18-B.

### **4. CONDIÇÕES DE ENTREGA (EXECUÇÃO) E PAGAMENTO**

**4.1.** O licitante vencedor deverá entregar as mercadorias de acordo com a ordem de compra emitida pela administração pública, no prazo de 30 (trinta) dias de acordo com as necessidades da Secretaria Municipal de Educação e Cultura.

**4.2.** O licitante vencedor ficará obrigado a trocar as suas expensas, no prazo máximo de 10 (dez) dias úteis da notificação, o produto que vier a ser recusado sendo que o ato de recebimento não





*Prefeitura Municipal de Três Barras do Paraná*  
ESTADO DO PARANÁ

000087

importará sua aceitação.

**4.3.** Em atendimento ao disposto no artigo 31 da Lei Nº 8.078 de 11/09/1990, a apresentação do produto deverá assegurar informações claras, precisas, ostensivas em língua portuguesa, sobre características, marca, modelo, procedência, qualidade, quantidade, composição, preço, prazo de validade, origem e outros, devendo obedecer também às regulamentações de órgãos fiscalizadores.

**4.4.** Correrão por conta do fornecedor todas as despesas relacionadas ao fornecimento, incluindo, entre outras que possam existir, despesas com embalagem, seguros, transporte, tributos e encargos trabalhistas e previdenciários.

**4.5.** A (s) mercadoria (s) fornecida (s) estarão sujeitas à verificação, pela unidade requisitante, da compatibilidade com as especificações deste Edital e de seus Anexos, no que se refere à quantidade, qualidade e prazo de validade.

**4.6.** No caso de não cumprimento ou inobservância das exigências pactuadas para o fornecimento, nos termos das previsões deste Edital e de seus Anexos, o fornecedor deverá providenciar a substituição da (s) mercadorias (s), no prazo máximo de 10 (dez) dias úteis, contados do recebimento da notificação, sem ônus para o Município, e independentemente de eventual aplicação das penalidades cabíveis.

**4.7.** Independentemente da aceitação, a adjudicatária garantirá a qualidade do produto obrigando-se a repor aquele que apresentar defeito ou for entregue em desacordo com o apresentado na proposta.

**4.8.** Os produtos serão aceitos provisoriamente, o recebimento definitivo será feito após a verificação da quantidade e qualidade dos mesmos, conforme Art. 73 da Lei Nº 8.666/93.

**4.9.** Os produtos deverão ser entregues na Secretaria requerente ou em outro setor conforme designação da mesma, mediante emissão de solicitação.

**4.10.** A convocação dos fornecedores pelo órgão competente será formalizada e conterá o endereço e o prazo máximo em que deverão comparecer para retirar o respectivo pedido.

**4.11.** O fornecedor convocado na forma do subitem anterior que não comparecer, não retirar o pedido no prazo estipulado ou não cumprir as obrigações estabelecidas no Contrato, estará sujeito às sanções previstas neste Edital.

**4.12.** Quando comprovada uma dessas hipóteses, será indicado o próximo fornecedor a ser destinado o pedido, sem prejuízo da abertura de processo administrativo para aplicação de penalidades.

**4.13.** O pagamento será efetuado em até 30 (trinta) dias após a entrega dos produtos e conferência de quantidade e qualidade pelo Órgão competente da Administração, à base dos





preços unitários apresentados na proposta, e mediante a apresentação da Nota Fiscal, acompanhada dos seguintes documentos:

- I. Atestado de recebimento pelo Órgão solicitante;
- II. Comprovação da regularidade fiscal e trabalhista.

**4.14.** O município de Três Barras do Paraná poderá deduzir do montante a pagar os valores correspondentes a multas ou indenizações devidas pelo fornecedor.

**4.15.** O pagamento efetuado não isentará o fornecedor das responsabilidades decorrentes do fornecimento.

#### **5. CUSTOS COM IMPOSTOS, TAXAS, FRETES, E DEMAIS DESPESAS**

**5.1.** Os custos na execução do objeto, bem como os custos com impostos, taxas, fretes e demais despesas serão de responsabilidade da (s) empresa (s) vencedora (s).

#### **6. PRAZO DE CONTRATAÇÃO**

**6.1.** A contratação terá vigência de 365 (trezentos e sessenta e cinco) dias, não podendo ser prorrogado.

#### **7. RELAÇÃO E VALOR MÁXIMO DOS ITENS**

**7.1.** O valor máximo teve como referência orçamentos prévios de preços de mercado, dos quais foram utilizados para tabulação de preços médios, conforme segue:

#### **LOTE 01 - MATERIAL PEDAGÓGICO - AMPLA CONCORRÊNCIA**

ITEM	QTDE	UNID	DESCRIÇÃO DOS ITENS	VALOR UNITÁRIO	VALOR TOTAL
01	07	UN	BLOCOS DE CONSTRUÇÃO DE BRINQUEDOS EDUCATIVOS INFANTIS: sacola com 100 peças, conjunto de blocos de construção feito de plástico ABS de alta qualidade. Quadrado e triângulo, respectivamente. Várias cores. Tamanho: quadrado 2,12 X 2,12 X 0,27 polegadas. triângulo: 2,95 X 1,69 X 0,27 polegadas.	R\$ 333,23	R\$ 2.332,61



CAPITAL DO FELIÃO

Prefeitura Municipal de Três Barras do Paraná  
ESTADO DO PARANÁ

000099

02	21	UN	<b>PASSA CORES DE MADEIRA PEDAGÓGICO:</b> confeccionado em madeira, acabamento impecável, pintura com cores vibrantes, medidas: 40 cm X 30 cm X 06 cm	R\$ 322,48	R\$ 6.772,08
03	05	UN	<b>ALFABETO MÓVEL DEGRAU:</b> confeccionado em MDF, contendo 130 peças, possui um expositor, semi grafado com tinta vinílica atóxica, medindo 380 X 205 X 200mm, acompanha 05 alfabetos completos	R\$ 204,24	R\$ 1.021,20
04	05	UN	<b>JOGOS DE DAMAS:</b> confeccionado em pvc, com cores vivas.	R\$ 75,14	R\$ 375,70
05	05	UN	<b>JOGO DA VELHA:</b> confeccionado em pvc, MDF, com cores vivas	R\$ 75,14	R\$ 375,70
06	05	UN	<b>JOGO RESTA UM:</b> confeccionado em pvc, MDF, com cores vivas	R\$ 75,14	R\$ 375,70
07	05	UN	<b>TANGRAM:</b> jogo confeccionado em pvc, MDF, com cores vivas.	R\$ 75,14	R\$ 375,70
08	05	UN	<b>JOGO TRILHA:</b> confeccionado em pvc, MDF, com cores vivas.	R\$ 75,14	R\$ 375,70
09	05	UN	<b>JOGO 5 X 1:</b> confeccionado em pvc, MDF, com cores vivas	R\$ 85,89	R\$ 429,45
10	07	UN	<b>ARAMADO - ARCA DE NOÉ:</b> material em MDF, madeira e arame, com dimensões: 35 X 23 X 10	R\$ 354,73	R\$ 2.483,11
11	07	UN	<b>ARAMADO CASINHA:</b> medida do produto fechado: 27x27x27, dimensões do produto montado: 27x27x50 cm, material em MDF, material dos circuitos: metal, material das peças: plástico, quantidade de atividades: 05, quantidade de quantidade de circuitos do aramado casinha: 03, quantidade de peças do aramado casinha: 21, quantidade de carinhos do aramado: 02, quantidade de linhas de forma e cores: 03, quantidade de peças de formas e cores: 15, quantidade de linhas do ábado: 05, quantidade de argolinhas do ábado: 50, pintura: serigrafia com tinta em policromia ultravioleta atóxica - possui certificado inmetro: ce-bri/icepex-n 00928-96	R\$ 494,47	R\$ 3.461,29
12	07	UN	<b>BONECO GEOMÉTRICO:</b> Contém 20 formas geométricas, sendo: 08 retângulos, 04 quadrados, 04 triângulos e 04 círculos, formando um boneco.	R\$ 96,64	R\$ 676,48
13	07	UN	<b>ENCAIXE DE FIGURAS DE TARTARUGA:</b> Feito em madeira reflorestada, contém 01	R\$ 96,64	R\$ 676,48

48/59





CAPITAL DO FELIÃO

Prefeitura Municipal de Três Barras do Paraná  
ESTADO DO PARANÁ

000090

			tabuleiros em forma de tartaruga, 06 figuras geométricas que se encaixam facilmente.		
14	07	CONJ	<b>JOGANDO COM AS CORES:</b> Acompanha 01 dados, 40 argolas coloridas e 01 tabuleiros com hastes na cor azul, cada uma ou duas hastes, pode representar uma pessoa, possibilitando jogar com até 04 pessoas. Produto em madeira e plástico.	R\$ 204,24	R\$ 1.429,68
15	07	UN	<b>CAIXA LOUSA IMANTADA O ARTISTA:</b> Produto em madeira, contém uma caixa em madeira com tampa, (38,5X30,5X5cm), 12 fichas de cenários, 29 formas imantadas, 01 apagador, 04 giz e 01 marcador.	R\$ 204,24	R\$ 1.429,68
16	07	UN	<b>CAIXA DE AREIA + LETRAS E NÚMEROS TEXTURIZADOS:</b> Uma caixa de madeira com 03 divisões, 03 areias coloridas (vermelha, azul e verde), uma caixa de letras e números texturizados, com tamanho de 32 cm X 22 cm X 5 cm.	R\$ 128,99	R\$ 902,93
17	07	UN	<b>GIRE E COMBINE:</b> Produto em plástico, com dimensões de : 11 cm X 07 cm X 06 cm.	R\$ 106,42	R\$ 744,94
18	05	UN	<b>CONTE &amp; ASSOCIE:</b> Dimensões: comprimento: 35 cm, Largura: 07 cm, Altura: 25 cm. Material em madeira, Ábaco em madeira, possuindo bolinhas e plaquinhas com números e ilustrações	R\$ 204,24	R\$ 1.021,20
19	07	UN	<b>LINHA DE MOVIMENTAÇÃO ATIVA:</b> Conjunto confeccionado em madeira e arcos em plástico, com diferentes formatos, contendo 63 peças	R\$ 1.182,43	R\$ 8.277,01
20	07	UN	<b>CARRO DE BONECA PRINCESA:</b> Produzido em plástico reforçado, com dimensões de 60 cm X 47 cm X 33 cm	R\$ 257,98	R\$ 1.805,86
21	07	UN	<b>CARRINHO MERCOTRUCK CAÇAMBA:</b> Confeccionado em plástico, com chassi completamente articulado, produto com dimensões mínimas de 24,5 X 11,5 X 12,5	R\$ 75,14	R\$ 525,98
22	21	UN	<b>CARRINHO DIVERTIDO - KIT COM 08 - FRICÇÃO CONTÍNUA:</b> Produto em plástico, com modelos variados, carrinhos de fricção "R2173" - BBR, com dimensões mínimas de 07 cm X 06 cm X 08 cm.	R\$ 96,74	R\$ 2.031,54
23	35	UN	<b>PRANCHETA DE DESENHO MAGNÉTICO, ESCRIVENDO PINTURA SKETCH PAD:</b> Produto em plástico, com dimensão aproximado da lousa de 15,5	R\$ 108,94	R\$ 3.812,90





CAPITAL DO FÉLÍAO

*Prefeitura Municipal de Três Barras do Paraná*  
ESTADO DO PARANÁ

000091

			cm X 11,5 cm		
24	7	UN	<b>KIT COM 04 BONECAS NEGRAS NA CAIXA, MENINA SORTIDAS:</b> Material não tóxico, tamanho aproximado de 35 cm	R\$ 194,50	R\$ 1.361,50
25	07	UN	<b>BONEQUINHAS DE BORRACHA:</b> Kit com 04 bonecas em vinil, com dimensões aproximadas de 22 cm de altura, 12 cm de largura cada unidade.	R\$ 206,47	R\$ 1.445,29
26	07	UN	<b>BOLA DE BORRACHA COLORIDA, KIT COM 05 BOLAS DE PVC VINIL (BOLA DE LEITE):</b> Produto com dimensões de 22 cm de altura X 22 cm de largura X 22 cm de comprimento, peso mínimo de 55 g	R\$ 188,01	R\$ 1.316,07
27	07	UN	<b>BOLA CRAVINHO DE BORRACHA, BRINQUEDO PET COM 20 PEÇAS:</b> Produto antialérgico, confeccionado com material emborrachado, com diâmetro de 06 cm	R\$ 197,95	R\$ 1.385,65
28	50	UN	<b>BOLAS DE BORRACHA:</b> Bola de iniciação ao esporte N° 06, peso de 100 à 110 gramas, com diâmetro de 105 à 110 mm, com circunferência de 33 à 35 cm	R\$ 86,00	R\$ 4.300,00
29	15	UN	<b>BOLA DE VÔLEI, VINIL EURO:</b> Bola em Vinil colorida, com tamanho de 22 cm	R\$ 101,00	R\$ 1.515,00
30	07	UN	<b>BOLA DE BASQUETE EM BORRACHA PLAYOFF MASCULINO:</b> Produto fabricado em borracha de alta durabilidade e resistência à deformações, Tamanho oficial, peso aproximado de 450 g, diâmetro de 24 cm	R\$ 132,74	R\$ 929,18
31	07	UN	<b>BOLAS DE FUTEBOL NAS CORES BRANCA (20 CM) E PRETA (12CM) RESPECTIVAMENTE:</b> Kit com duas bolas de futebol nas cores branca e preta, uma com 20 cm de altura e 350g de peso, com circunferência de 76 cm e a outra com 12 cm de altura e 80 g de peso, com circunferência de 43 cm. Confeccionados em pelúcia velboa e com enchimento de fibra siliconada.	R\$ 120,98	R\$ 846,86
32	07	UN	<b>CAMINHÃO DE PLÁSTICO - MEGA CAÇAMBA - PÁ RASTELO PRAIA:</b> Confeccionado em plástico, acompanha uma pá e um rastelo, dimensões mínimas do produto 19 cm X 18 cm X 43 cm	R\$ 89,75	R\$ 628,25
33	07	UN	<b>BONECO MENINO:</b> Produto com genital masculino, boneco com 40 cm de altura, corpo, cabeça, braços e pernas em vinil.	R\$ 303,10	R\$ 2.121,70





CAPITAL DO FELIÃO

## Prefeitura Municipal de Três Barras do Paraná

ESTADO DO PARANÁ

000092

34	07	UN	<b>BAÚ DE BRINQUEDO EDUCATIVO COM 10 JOGOS DE MADEIRA:</b> Baú de madeira com dobradiças e fecho, medindo 50 X 32 X 25 cm, acompanha 10 brinquedos: 01 dominó de formas geométricas, 01 jogo de pinos, 01 prancha de seleção, 01 relógio, 01 bate pinos, 01 passa figuras, 01 dominó tradicional, 01 cubo de encaixe, 01 pula corda, 01 palavras cruzadas, dimensões do baú: 50 cm X 32 cm X 25 cm	R\$ 500,36	R\$ 3.502,52
35	07	UN	<b>TELEFONE SONORO EM PLÁSTICO:</b> Produto em plástico, com dimensões de 18 cm X 17 cm X 13 cm.	R\$ 150,49	R\$ 1.053,43
36	07	UN	<b>NOVO TELEFONE FELIZ EM PLÁSTICO PARA BEBÊS:</b> Produto em plástico, com dimensões aproximadas de 17 cm X 16,5 cm X 11 cm. Produto com disco que gira, emite sons de telefone tocando e olhinhos que se mexem para cima e para baixo	R\$ 150,49	R\$ 1.053,43
37	60	UN	<b>TATAMES:</b> Tapetes EVA dupla face azul royal com preto, com dimensões de 01 m X 01 m X 02 cm, produto produzido em EVA de alta qualidade com densidade adequada para garantir a segurança e conforto do usuário, impermeável, antiderrapante, lavável e higiênico	R\$ 150,49	R\$ 9.029,40
38	5	UN	<b>CARIMBO DE ALFABETO ILUSTRADO:</b> Produto com 28 unidades, com cabo em madeira, com dimensões de 4,5 cm X 3,5 cm X 2,5 cm	R\$ 161,24	R\$ 806,20
39	05	UN	<b>CARIMBO AUTO DITADO II:</b> Produto com 90 peças, cabo em plástico ou madeira, com base emborrachada, dimensões do produto de 3 cm X 3 cm	R\$ 483,72	R\$ 2.418,60
40	05	UN	<b>CARIMBOS EDUCATIVOS AUTO DITADO:</b> Produto com 30 peças, cabo anatômico em madeira ou plástico, com base de borracha em alto relevo, com dimensões de 3,5 cm X 4,5 cm	R\$ 225,74	R\$ 1.128,70
41	05	UN	<b>CARIMBOS EDUCATIVOS - QUANTIDADES:</b> Produto em cabo de plástico ou madeira com base emborrachada, dimensões de 3 cm X 3 cm	R\$ 161,24	R\$ 806,20
42	05	UN	<b>CARIMBO PEDAGÓGICO MATEMÁTICA:</b> Produto com 45 unidades, cabo de plástico ou madeira, com base emborrachada, dimensões de 3 cm X 3 cm	R\$ 247,24	R\$ 1.236,20
43	05	UN	<b>CARIMBO MATERIAL DOURADO:</b> Cabo de plástico ou madeira com base emborrachada, medindo 4 cm X 4 cm	R\$ 204,24	R\$ 1.021,20

51/59





CAPITAL DO FERIÃO

Prefeitura Municipal de Três Barras do Paraná  
ESTADO DO PARANÁ

000093

44	05	UN	<b>CARIMBO PEDAGÓGICO MATEMÁTICA - NUMERE E ESCREVE:</b> Produto com cabo de plástico ou madeira com base emborrachada, medindo 3,5 X 4,5	R\$ 204,24	R\$ 1.021,20
45	20	UN	<b>RELÓGIOS DE PAREDE E DE PONTEIRO:</b> Tamanho mínimo de 30 cm com alimentação a pilha	R\$ 86,00	R\$ 1.720,00
46	5	UN	<b>MAPA MUNDI POLÍTICO:</b> Com dimensões mínimas de 120 cm X 60 cm. Mapa mundi planisfério político Escola, Edição Atualizada, alta qualidade de impressão, com legendas de: população de país, área territorial, habitantes km <sup>2</sup> , picos e montanhas, capital de estado, capital de país, divisão de placas tectônicas, linha internacional de data, principais portos e aeroportos, ilhas, golfos, mares e oceanos, fuso horário, índice dos países com suas respectivas bandeiras e moeda corrente de cada país.	R\$ 26,87	R\$ 134,35
47	05	UN	<b>MAPA BRASIL POLÍTICO:</b> Dimensões mínimas de 120 cm X 90 cm, mapa político, estatístico, rodoviário, com escala aproximada de 1:50,000,000, edição atualizada	R\$ 26,87	R\$ 134,35
48	05	UN	<b>MAPAS DO BRASIL POR REGIÕES:</b> tamanho mínimo de 120 cm X 90 cm, em papel 120 gramas, plastificado levemente e sua parte frontal	R\$ 26,87	R\$ 134,35
49	05	UN	<b>MAPAS PARANÁ POLÍTICO:</b> Tamanho mínimo de 120 cm X 90 cm, em papel 120 gramas, plastificado levemente em sua parte frontal	R\$ 26,87	R\$ 134,35
50	05	UN	<b>MAPAS REGIÃO SUL POLÍTICO:</b> Com tamanho mínimo de 120 cm X 90 cm, em papel 120 gramas, plastificado levemente em sua parte frontal	R\$ 26,87	R\$ 134,35
51	05	UN	<b>MAPAS DO SISTEMA MUSCULAR:</b> Tamanho mínimo de 120 cm X 90 cm, em papel plastificado e laminado nas partes da frente e trás	R\$ 32,25	R\$ 161,25
52	05	UN	<b>MAPAS DO SISTEMA ESQUELÉTICO:</b> Tamanho mínimo de 120 cm X 90 cm, papel plastificado e laminado nas partes da frente e trás.	R\$ 32,25	R\$ 161,25





CAPITAL DO FÊMEÃO

*Prefeitura Municipal de Três Barras do Paraná*

ESTADO DO PARANÁ

000024

53	05	UM	<b>MAPAS DO SISTEMA DIGESTÓRIO:</b> Tamanho mínimo de 120 cm X 90 cm, papel plastificado e laminado nas partes da frente e trás.	R\$ 32,25	R\$ 161,25
54	05	UN	<b>MAPAS DO SISTEMA RESPIRATÓRIO:</b> Tamanho mínimo de 120 cm X 90 cm, papel plastificado e laminado nas partes da frente e trás.	R\$ 32,25	R\$ 161,25
55	05	UN	<b>MAPAS DO SISTEMA CIRCULATÓRIO:</b> Tamanho mínimo de 120 cm X 90 cm, papel plastificado e laminado nas partes da frente e trás.	R\$ 32,25	R\$ 161,25
56	05	UN	<b>MAPAS DO SISTEMA URINÁRIO:</b> Tamanho mínimo de 120 cm X 90 cm, papel plastificado e laminado nas partes da frente e trás.	R\$ 32,25	R\$ 161,25
57	05	UN	<b>MAPAS DO SISTEMA NERVOSO:</b> Tamanho mínimo de 120 cm X 90 cm, papel plastificado e laminado nas partes da frente e trás.	R\$ 32,25	R\$ 161,25
58	05	UN	<b>MAPAS DO SISTEMA REPRODUTOR MASCULINO:</b> Tamanho mínimo de 120 cm X 90 cm, papel plastificado e laminado nas partes da frente e trás.	R\$ 32,25	R\$ 161,25
59	05	UN	<b>MAPAS DO SISTEMA REPRODUTOR FEMININO:</b> Tamanho mínimo de 120 cm X 90 cm, papel plastificado e laminado nas partes da frente e trás.	R\$ 32,25	R\$ 161,25
60	05	UN	<b>MAPAS DO SISTEMA SOLAR:</b> Tamanho mínimo de 120 cm X 90 cm, papel plastificado e laminado nas partes da frente e trás.	R\$ 32,25	R\$ 161,25
61	15	UN	<b>SILABÁRIOS COM OS QUATROS TIPO DE LETRAS:</b> Tamanho mínimo de 120 cm X 65 cm, acabamento em lona vinílica altamente resistente, imagens em alta resolução de impressão e acabamento de bastões e corda, pronto para pendurar.	R\$ 53,75	R\$ 806,25
62	15	UN	<b>SILABÁRIOS COM AS SÍLABAS SIMPLES:</b> Tamanho mínimo de 80 cm X 50 cm, acabamento em lona vinílica altamente resistente, imagens em alta resolução de impressão e acabamento de bastões e corda, pronto para pendurar.	R\$ 48,37	R\$ 725,55
63	15	UN	<b>SILABÁRIOS COM AS SÍLABAS COMPLEXAS:</b> Tamanho mínimo de 80 cm X 50 cm, acabamento em lona vinílica altamente resistente, imagens em alta	R\$ 48,37	R\$ 725,55





CAPITAL DO FÊLIÃO

**Prefeitura Municipal de Três Barras do Paraná**

ESTADO DO PARANÁ

000095

			resolução de impressão e acabamento em bastões e corda, pronto para pendurar.		
64	15	UN	<b>SILABÁRIOS COM OS NUMERAIS DE 0 A 1000:</b> Tamanho mínimo de 120 cm X 65 cm, acabamento em lona vinílica altamente resistente, imagens em alta resolução de impressão e acabamento em bastões e corda, pronto para pendurar.	R\$ 48,37	R\$ 725,55
65	15	UN	<b>BAMBOLÊ DESMONTÁVEL:</b> Diâmetro de aro de 88 cm, liveup, colorido, material em PVC, peças desmontáveis nas cores azul, verde, amarelo e vermelho.	R\$ 25,80	R\$ 387,00
66	10	UN	<b>KIT JOGO DE COZINHA INFANTIL, PANELINHAS E KIT FOGÃO:</b> Kit paineleiro com 09 peças e 01 Kit fogão com 07 peças, em plástico.	R\$ 376,23	R\$ 3.762,30
67	10	UN	<b>KIT COZINHA COMPLETA 22 PEÇAS:</b> Feito em plástico e metal, contendo 22 peças: 01 liquidificador, 01 batedeira, 01 panela de pressão, 01 frigideira, 04 potinhos para mantimentos, 01 forma para bolo, 02 garfos, 02 facas, 02 copos, 01 faca de corte, 01 espátula, 01 concha, 01 caixa de suquinho, 01 caixa de mistura para bolo.	R\$ 225,74	R\$ 2.257,40
68	07	UN	<b>BOLA SUIÇA PARA PILATES:</b> Feito em material PVC, suporta 150 quilos de peso estático, tamanho de 65 cm.	R\$ 107,39	R\$ 751,73
69	07	UN	<b>SPIN DE MATEMÁTICA:</b> 06 Peças magnéticas nas cores verde, rosa, azul, vermelho, laranja e amarelo (as peças nas cores verde, rosa, azul e vermelho possuem números, enquanto a peça na cor laranja possui os sinais de adição, subtração, multiplicação e divisão, a peça amarela possui o sinal de igual), por serem magnéticas, as peças podem ser retiradas e colocadas conforme se mostrar necessário, podendo mudar suas posições na sequência de peças, sendo assim, completamente ajustável de acordo com o gosto do usuário e facilitando o manuseio, material ABS magnético, tamanho mínimo de 3 cm X 01 cm cada peça, totalizando 06 spins.	R\$ 128,99	R\$ 902,93
70	10	UN	<b>PANELAS FINGIR BRINQUEDOS, JOGO DE COZINHA PARA CRIANÇA, SIMULAÇÃO DE COMIDA COM 42 PEÇAS:</b> Conjunto de brinquedo de cozinha infantil, de alta qualidade,	R\$ 96,64	R\$ 966,40





CAPITAL DO FELIÃO

## Prefeitura Municipal de Três Barras do Paraná

ESTADO DO PARANÁ

000096

			incluindo panelas, frigideiras, facas, talheres, aventais, chapéus de chef, fogões e brinquedos de vegetais e frutas, pote feito de aço 100% inoxidável, demais itens feitos em ABS e tecido.		
71	07	UN	<b>MOTRICIDADE:</b> Confeccionado em madeira de reflorestamento e arame com 04 mm de diâmetro, possui percursos diferentes e bolinhas coloridas, tamanho mínimo de 32 cm X 28 cm X 22 cm, conjunto com 06 unidades.	R\$ 741,70	R\$ 5.191,90
72	05	UN	<b>CARIMBO PEDAGÓGICO MATEMÁTICA:</b> Cabo em plástico ou madeira com base emborrachada, medindo 4 cm X 4 cm.	R\$ 96,74	R\$ 483,70
73	05	UN	<b>CARIMBO NUMERAIS E QUANTIDADES:</b> Cabo em plástico ou madeira com base emborrachada, medindo 3,5 cm X 4,5 cm	R\$ 96,74	R\$ 483,70
74	05	UN	<b>CARIMBOS PEDAGÓGICOS ASSOCIAÇÃO NUMÉRICA:</b> Contendo 20 carimbos em madeira ou plástico, medindo no mínimo 4 cm X 5 cm cada peça.	R\$ 212,84	R\$ 1.064,20
75	07	UN	<b>CONJUNTO DE BRINQUEDOS DE MADEIRA:</b> Produto em madeira ou MDF, podendo apresentar variações de tons, contendo: 01 helicóptero (mínimo 17 cm de comprimento, 11 cm de altura e 10 cm de largura), Avião (mínimo 17 cm de comprimento, 15 cm de largura e 10 cm de altura), trenzinho locomotiva com 03 vagões (mínimo 46 cm de comprimento, 04 cm de largura, 06 cm de altura), carrinho de F1 (mínimo de 14 cm de comprimento, 06 cm de largura, 06 cm de altura), caminhãozinho com caçamba (mínimo de 15 cm de comprimento, 08 cm de largura e 09 cm de altura), caminhãozinho com placas de encaixe (mínimo de 12 cm de comprimento, 06 cm de largura, 08 cm de altura), Jipe (mínimo de 17 cm de comprimento, 12 cm de largura e 15 cm de altura).	R\$ 600,89	R\$ 4.206,23
76	05	UN	<b>CARIMBOS EDUCATIVOS - AUTO DITADO:</b> Contendo 28 peças, com cabo anatômico em madeira ou plástico, com base de borracha em alto relevo, tamanho mínimo de 3,5 cm X 4,5 cm.	R\$ 182,74	R\$ 913,70
77	07	UN	<b>BONECA MENINA:</b> Tamanho mínimo de 35 cm de altura. Corpo, cabeça, braços e pernas em vinil.	R\$ 96,74	R\$ 677,18
78	21	UN	<b>BONECA DE BORRACHA:</b> Boneca menina	R\$ 128,99	R\$ 2.708,79





CAPITAL DO FELIÃO

## Prefeitura Municipal de Três Barras do Paraná

ESTADO DO PARANÁ

000097

			com membros articulador, feito em vinil, atóxico e lavável, olhos que abrem e fecham, cabelo preto e encaracolado em nylon, lavável e que possa ser penteado. Devendo ser implantado de forma invisível e em quantidade suficiente para cobrir toda a superfície da cabeça, corpo apresentando genitália feminina, rosto com expressão alegre e contente, devendo acompanhar vestido em tecido antialérgico, com possibilidade de tirar da boneca, 01 par de meias em tecido, com possibilidade de tirar da boneca, 01 par de sapatos em vinil, com possibilidade de tirar da boneca, tamanho mínimo do produto: 30 cm, o produto deve ser acompanhado de selo do Inmetro.		
79	21	UN	<b>TABULEIRO LETRAS, NÚMEROS E FIGURAS:</b> Produto com 21 unidades, feito em madeira com no mínimo 22 cm X 45 cm X 2x6 cm de comprimento da haste, cerca de no mínimo 16 cm.	R\$ 96,74	R\$ 2.031,54
80	01	UN	<b>BLOCOS DE CONSTRUÇÃO DE BRINQUEDOS EDUCATIVOS INFANTIS:</b> Pacote com 100 peças, conjunto de blocos de construção feitos de plástico ABS de alta qualidade, quadrado e triângulo, respectivamente, várias cores, quadrado tamanho mínimo de 2,12 X 2,12 X 0,27 polegadas, triângulo com tamanho mínimo de 2,95 X 1,69 X 0,27 polegadas.	R\$ 161,24	R\$ 161,24
81	01	UN	<b>BLOCO ESPUMADO RECREATIVO:</b> Produto contendo 09 unidades.	R\$ 730,85	R\$ 730,85
82	01	UN	<b>TÚNEL CENTOPÉIA DE BAGUN LÚDICO EDUCATIVO INFANTIL:</b> Produto com tamanho mínimo de 03 m X 50 cm.	R\$ 956,69	R\$ 956,69
				<b>TOTAL</b>	<b>R\$ 116.264,13</b>

7.2. Os valores totais dos itens deste Termo de Referência totalizam a importância R\$ 116.264,13 (cento e dezesseis mil duzentos e sessenta e quatro reais e treze centavos).

7.3. A empresa licitante que apresentar os valores superiores aos informados no item 7.1 deste Termo de Referência será desclassificada automaticamente do lote que se apresentar irregular, perdendo assim o direito de participação da etapa de lances.

7.4. Os itens descritos no item 7.1 são para formular o valor unitário das quantidades, dessa forma, a empresa que efetuar sua proposta com valores acima dos descritos serão





CAPITAL DO FÊLIÃO

desclassificados nos itens que se apresentarem irregulares, independentemente se o valor total do lote estiver abaixo do indicado.

## **8. REQUISITOS ADMINISTRATIVOS**

- 8.1.** Documentação fiscal: os materiais devem ser entregues acompanhados da documentação fiscal, em duas vias, com especificação da quantidade entregues.
- 8.2.** Os materiais devem ser entregues nas quantidades requeridas, obedecendo todas as descrições em edital, inclusive no que diz respeito à apresentação.
- 8.3.** Os preços devem estar descritos em documento fiscal especificados: unitário e preço total de acordo com o especificado no pregão.

## **9. REQUISITOS TÉCNICOS**

- 9.1.** As empresas participantes deverão comprovar que os itens possuem certificação no INMETRO.
- 9.2.** Para os produtos que não possuem certificação compulsória, deverá a empresa verificar a existência de norma técnica que especifique as características necessárias do produto para garantir a qualidade mínima para utilização do produto.

## **10. DEMAIS REQUISITOS E APRESENTAÇÃO DE FOLDER/CATÁLOGO**

- 10.1.** As empresas licitantes vencedoras deverão encaminhar FOLDER/CATÁLOGO de cada item ganho durante a disputa, no prazo máximo de 02 (duas) horas, após o fim do certame licitatório, sob pena de desclassificação.
- 10.2.** O Município de Três Barras do Paraná solicitará do primeiro classificado de cada item a apresentação de folder de cada item cotado.
- 10.2.1.** Os folders deverão estar devidamente identificados, conter os respectivos prospectos e manuais (se for o caso), dispor de informações quanto as suas características, independente de transcrição neste Edital.
- 10.3.** Os materiais de origem estrangeira deverão apresentar informações em língua portuguesa, suficientes para análise técnica do produto.
- 10.4.** Será rejeitado os itens que não atender as especificações descritas neste Termo de Referência.
- 10.5.** A rejeição do item será devidamente fundamentada.
- 10.6.** Será desclassificada a proposta da licitante no item que tiver seu item rejeitado ou não apresentar o folder dos itens no prazo estabelecido.





**10.7.** Se após a avaliação técnica, o item for rejeitado, será examinada a proposta do licitante subsequente e solicitará folders dos itens do mesmo.

**10.8.** Os produtos deverão estar livres de umidade, poeira, calor intenso, ou qualquer outro fator que possam causar dano ao mesmo;

**10.9.** Com referência a qualidade dos produtos, aplicar-se-á a legislação vigente independentemente de transcrição neste edital;

**10.10.** Quando for o caso, os produtos deverão ter sua qualidade testada e aprovada pelos órgãos de normatização e fiscalização, tais como INMETRO e ABNT.

## **11. DA FISCALIZAÇÃO E DA GERÊNCIA**

**11.1.** O gerenciamento e a fiscalização da contratação decorrentes deste Termo de Referência caberão à Secretaria Municipal de Educação e Cultura, que determinará o que for necessário para regularizar faltas ou defeitos, nos termos do artigo 67, da Lei Federal nº 8.666/93 e, na sua falta ou impedimento, pelo seu substituto legal.

**11.1.1.** Fica designada como gestora do contrato oriundo do procedimento licitatório relativo ao objeto deste Termo de Referência, a Sra. ELIZA BORTOLANZA, Secretária Municipal de Educação e Cultura;

**11.1.2.** Ficam designadas como fiscais dos contratos oriundos do procedimento licitatório relativo ao objeto deste Termo de Referência, conforme segue:

**a)** ANGELA MARIA ALBERTON LEAL, Professora, CPF nº 044.873.109-62, fiscal titular da Secretaria Municipal de Educação e Cultura;

**b)** JESSICA FERNANDA BILATTO DE FREITAS, Professora, CPF nº 059.091.849-46, fiscal suplente da Secretaria Municipal de Educação e Cultura.

**11.1.3.** O fiscal titular será responsável pela fiscalização das compras realizadas pelo setor do qual foi atribuído a função de fiscal, independente do montante contratado.

**11.1.4.** Na ausência ou impossibilidade de atuação do fiscal titular, o fiscal substituto automaticamente assumirá a função até o retorno do titular.

**11.2.** Competirá aos responsáveis pela fiscalização acompanhar a prestação dos serviços conforme prescritos no Contrato, inclusive com observância à qualidade, e verificando possíveis desacordos com as especificações do edital.

**11.3.** Fica reservado à fiscalização, o direito e a autoridade para resolver todo e qualquer caso singular, omissivo ou duvidoso não previsto no edital e tudo o mais que se relacione com o fornecimento licitado, desde que não acarrete ônus para o Município ou modificação na contratação.





**11.4.** As decisões que ultrapassarem a competência do fiscal do Município, deverão ser solicitadas formalmente pela fornecedora, à autoridade administrativa imediatamente superior ao fiscal, em tempo hábil para a adoção de medidas convenientes.

**11.5.** O fornecedor deverá aceitar, antecipadamente, todos os métodos de inspeção, verificação e controle a serem adotados pela fiscalização, obrigando-se a fornecer-lhe todos os dados, elementos, explicações, esclarecimentos, soluções e comunicações de que esta necessitar e que forem julgados necessários ao cumprimento do objeto do Contrato.

**11.6.** A existência e a atuação da fiscalização em nada restringem a responsabilidade única, integral e exclusiva do fornecedor, no que concerne ao objeto da respectiva contratação, às implicações próximas e remotas perante o Município ou perante terceiros, do mesmo modo que a ocorrência de irregularidade decorrentes da execução contratual não implica em corresponsabilidade do Município ou de seus prepostos, devendo, ainda, o fornecedor, sem prejuízo das penalidades previstas, proceder ao ressarcimento imediato dos prejuízos apurados e imputados às falhas em suas atividades.

**REMESSA**

Conforme manifestação do Sr. Prefeito, remeto os autos para manifestação da Assessoria Jurídica acerca do Item "4" do memorando do Sr. Prefeito (pág. 35).

Três Barras do Paraná/PR, 14 de agosto de 2023.



**FERNANDO HENRIQUE PIZZATO**  
Assistente Administrativo





ESTADO DO PARANÁ

Prefeitura Municipal de Três Barras do Paraná

000102

CAPITAL DO FEIJÃO

### PARECER MINUTA DO EDITAL

De acordo com os termos do Parágrafo Único do Artigo 38 da Lei de Licitações e Contratos Administrativos, segue a apreciação desta Assessoria Jurídica para análise e aprovação da minuta do instrumento convocatório de licitação.

Importante salientar, primeiramente, que o exame dos autos do processo licitatório se restringe aos seus aspectos jurídicos, ou seja, exclui-se aqueles de natureza técnica. Assim, em relação a estes, partimos da premissa de que a autoridade competente se municiou dos conhecimentos específicos imprescindíveis para a sua adequação às necessidades da Administração, observando os requisitos legalmente impostos<sup>1</sup>.

Outrossim, cabe destacar que determinadas observações são feitas sem caráter vinculativo, mas em prol da segurança da própria autoridade máxima do Órgão, a quem incumbe, dentro da margem de discricionariedade que lhe é conferida pela lei, avaliar e acatar, ou não, tais ponderações.

Dessa forma, o prosseguimento do feito sem a observação destes apontamentos será de responsabilidade exclusiva da Administração. No caso em tela, a análise do presente parecer é restrita aos parâmetros determinados pela Lei nº 8.666/93 e Lei nº 10.520/02.

Destaca-se que fora utilizada a modalidade pregão, forma eletrônica, tipo de execução "empreitada por preço unitário" e avaliação "menor preço", objetivando o **REGISTRO DE PREÇOS PARA AQUISIÇÃO DE MATERIAIS PEDAGÓGICOS A SEREM UTILIZADOS PELA SECRETARIA MUNICIPAL DE EDUCAÇÃO.**

Da análise da documentação apresentada, denota-se a existência das cláusulas necessárias, conforme previsão contida nos artigos 40 e 55 da Lei nº 8.666/93. Constata-se ainda, perfeita consonância às regras trazidas pela Lei Complementar nº 123/2006 e alterações posteriores, no que diz respeito à participação de microempresas e/ou empresas de pequeno porte.

Orienta-se, como a minuta do instrumento convocatório não evidencia datas de abertura e julgamento, de acordo com o Art. 4º, V, da Lei 10.520/2002, o prazo de apresentação de propostas deverá ser computado a partir da publicação do aviso, não sendo inferior a 8 (oito) dias úteis. Orienta-se ainda, como parte das despesas serão suportadas com recursos repassados pela União, seja realizada também publicação no Diário Oficial deste órgão.

<sup>1</sup> Conforme Enunciado nº 07, do Manual de Boas Práticas Consultivas da CGU/AGU, "o Órgão Consultivo não deve emitir manifestações conclusivas sobre temas não jurídicos, tais como os técnicos, administrativos ou de conveniência ou oportunidade"



ESTADO DO PARANÁ

000103

# Prefeitura Municipal de Três Barras do Paraná

CAPITAL DO FEIJÃO

Diante ao exposto, o presente edital está apto a figurar como regra interna do processo licitatório e encontra-se em condições de ser autorizada por Vossa Excelência se assim entender conveniente à Administração Pública.

É o Parecer.

Três Barras do Paraná, em 15 de agosto de 2023.

  
Marcos Antonio Fernandes  
OAB/PR 21.238



**TERMO DE RECEBIMENTO**

Certifico que recebi, nesta data, oriundo da Assessoria Jurídica os autos relativos ao Processo Administrativo N° 96/2023.

Três Barras do Paraná/PR, 24 de agosto de 2023.



FERNANDO HENRIQUE PIZZATO  
Assistente Administrativo

**TERMO DE JUNTADA**

Certifico que, nesta data, após receber da Assessoria Jurídica os autos relativos ao Processo Administrativo N° 96/2023.

Três Barras do Paraná/PR, 24 de agosto de 2023.



FERNANDO HENRIQUE PIZZATO  
Assistente Administrativo



ESTADO DO PARANÁ

Prefeitura Municipal de Três Barras do Paraná

CAPITAL DO FEIJÃO

000105

Três Barras do Paraná, 24 de agosto de 2023.

**De:** Gabinete do Prefeito Municipal  
**Para:** Departamento de Licitações

Considerando as informações e os pareceres contidos no presente processo, AUTORIZO o PROCESSO LICITATÓRIO, na modalidade PREGÃO ELETRÔNICO, nos termos da Lei N° 8.666/93.

Solicito ainda, após autuação, que promova as formalidades necessárias à contratação, incluindo todas as publicidades dos atos conforme exigências da legislação vigente.

  
**GERSO FRANCISCO GUSSO**  
Prefeito Municipal





ESTADO DO PARANÁ

# Prefeitura Municipal de Três Barras do Paraná

CAPITAL DO FEIJÃO

PUBLICADO EM:

27/12/2022

Jornal AMPPágina 118Edição 2675

Ass. Responsável

DECRETO Nº 5184/2022

Data 26/12/2022

**Súmula:** Constitui e designa a Comissão Permanente de Licitações para o período de 05/01/2023 à 31/12/2023, e dá outras providências.

**GERSO FRANCISCO GUSSO**, Prefeito do Município de Três Barras do Paraná, Estado do Paraná, no uso da competência prevista no inciso II, do artigo 30 da Constituição Federal, bem como as atribuições de que trata o inciso V, do artigo 56 da Lei Orgânica do Município e, para cumprir o disposto no artigo 37, inciso XXI, da Constituição Federal, com observância do disposto nas Leis federais nº 8.666, de 21 de junho de 1993,

## RESOLVE:

**Art. 1º.** Fica nomeados e designados a Comissão Permanente de Licitações do Município de Três Barras do Paraná, Estado do Paraná, para o período de 05 de janeiro de 2023 até 31 de dezembro de 2023, com a finalidade de dirigir e julgar os procedimentos licitatórios nas modalidades previstas na Lei Federal nº 8.666/93, e suas alterações, bem como chamamento público e os registros cadastrais.

**Art. 2º.** A comissão ora constituída e designada será composta pelos seguintes membros:

Presidente: VIVIANE RODRIGUES – CPF 033.631.199-09

Secretário: FERNANDO HENRIQUE PIZZATO - CPF nº 081.574.749-73;

Membro: MIRIA KUHNEN MENCATTO - CPF nº 076.456.549-45

Membro Suplente: LUANA CRISTINA REFFATTI - CPF nº 826.090.809-30;

**Art. 3º.** Na ausência ou impedimentos do Presidente, o Secretário assumirá a presidência e convocará um membro suplente para compor a Comissão.

**Parágrafo Único.** As substituições dos componentes da Comissão serão realizadas de acordo com a classificação disposta dos membros no Art. 2º, competindo ao Presidente a convocação do Membro Suplente e a alocação nas funções de Secretário ou Membro.

**Art. 4º.** As decisões da Comissão serão tomadas com a presença dos 03 (três) membros, e mediante voto singular de cada um deles.

**Art. 5º.** Os membros da Comissão responderão solidariamente pelos atos decisórios que adotar, salvo se a posição divergente for devidamente registrada em ata lavrada na respectiva reunião.





ESTADO DO PARANÁ

## Prefeitura Municipal de Três Barras do Paraná

CAPITAL DO FEIJÃO

**Art. 6º.** Esta Comissão Permanente não poderá atuar nas modalidades Concurso e Leilão, onde eventualmente serão nomeadas Comissões específicas para tal.

**Art. 7º.** A investidura dos membros da Comissão será de 05/01/2023, até a data de 31/12/2023, vedada a recondução da totalidade de seus membros para o período subsequente.

**Parágrafo único.** Com base no § 2º e 3º do Art. 1º, da Lei Municipal nº 1254/15, de 22/05/15, combinada com a Lei Municipal nº 2319/2022 de 09/08/2022, que acrescentaram dispositivos a Lei nº 085/94, fica concedido um percentual de 50% (cinquenta por cento) aos membros titulares, e 30% (trinta por cento) aos membros suplentes, sobre o vencimento base.

**Art. 8º.** Este Decreto entra em vigor na data de sua publicação, revogadas as disposições contrárias, surtindo seus efeitos a partir de 05 de janeiro de 2023.

Gabinete do Prefeito Municipal, de Três Barras do Paraná/PR, em 26 de dezembro de 2022.

  
**GERSO FRANCISCO GUSSO**  
Prefeito Municipal





ESTADO DO PARANÁ

# Prefeitura Municipal de Três Barras do Paraná

CAPITAL DO FEIJÃO

PUBLICADO EM:

27/12/2022

Jornal AMPPágina 138Edição 2675
Ass. Responsável  
 Ass. Responsável

DECRETO Nº 5185/2022

Data: 26/12/2022

**Súmula:** Nomeia pregoeiro e membros da Equipe de Apoio e dá outras providências.

**GERSO FRANCISCO GUSSO**, Prefeito do Município de Três Barras do Paraná, Estado do Paraná, no uso da competência prevista no inciso II, do artigo 30 da Constituição Federal, bem como as atribuições de que trata o inciso V, do artigo 56 da Lei Orgânica do Município e, para cumprir o disposto no artigo 37, inciso XXI, da Constituição Federal, com observância do disposto nas Leis federais nº 8.666, de 21 de junho de 1993 e nº 10.520, de 17 de julho de 2002.

## DECRETA

**Art. 1º.** Fica nomeado e designado o Pregoeiro do Município de Três Barras do Paraná, Estado do Paraná, para o período de 05 de janeiro de 2023, até 31 de dezembro de 2023, com a finalidade de dirigir e julgar os procedimentos licitatórios na modalidade Pregão previstos na Lei Federal nº 10.520/2002, o seguinte servidor:

Pregoeiro (a): VANESSA MACAGNAN ACUNHA  
OENNING – CPF nº 068.960.809-81

**Parágrafo Único.** Quando das situações de impedimentos ou ausências do Pregoeiro assumira como Pregoeiro o 1º Membro Titular e convocará na ordem desta designação, caso julgar necessário, um membro suplente para auxiliar os trabalhos.

**Art. 2º.** Fica igualmente, nomeados e designados a Equipe de Apoio dos Pregoeiros do Município de Três Barras do Paraná, Estado do Paraná, com a finalidade de auxiliar nos trabalhos relativos aos procedimentos licitatórios na modalidade Pregão prevista na Lei Federal nº 10.520/2002, A Equipe de Apoio será composta pelos seguintes servidores:

1º Membro Titular: VIVIANE RODRIGUES – CPF 033.631.199-09;

2º Membro Titular: FERNANDO HENRIQUE PIZZATO – CPF nº 081.574.749-73;

1º Membro Suplente: MIRIA KUHNEN MENCATTO - CPF nº 076.456.549-45.

**Parágrafo Único.** O membro suplente da Equipe de Apoio somente atuará nas situações de impedimentos ou ausência dos membros titulares ou quando houver a necessidade de mais pessoas para auxiliar o Pregoeiro. Os membros suplentes da Equipe de Apoio serão convocados pelo Pregoeiro, quando da necessidade, na quantidade em que necessitar.

**Art. 3º.** A investidura do Pregoeiro e Equipe de Apoio será de 05/01/2023, até 31/12/2023, vedada a recondução da totalidade de seus membros para o período subsequente.



ESTADO DO PARANÁ

Prefeitura Municipal de Três Barras do Paraná

CAPITAL DO FEIJÃO

**Parágrafo único.** Com base no § 2º e 3º do Art. 1º, da Lei Municipal nº 1254/15, de 22/05/15, combinada com a Lei Municipal nº 2319/2022 de 09/08/2022 que acrescentam dispositivos a Lei nº 085/94, fica concedido um percentual de 50% (cinquenta por cento) aos membros titulares, e 30% (trinta por cento), ao membro suplente sobre o vencimento base.

**Art. 4º.** Este Decreto entra em vigor na data de sua publicação, revogadas as disposições contrárias, surtindo seus efeitos a partir de 05 de janeiro de 2023.

Gabinete do Prefeito Municipal de Três Barras do Paraná/PR, em 26 de dezembro de 2022.

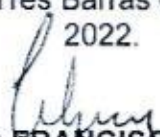
  
**GERSO FRANCISCO GUSSO**  
Prefeito Municipal





**EDITAL DE PREGÃO ELETRÔNICO Nº 45/2023**  
**PROCESSO ADMINISTRATIVO Nº 96/2023**  
**SISTEMA DE REGISTRO DE PREÇOS**

**TIPO DE AVALIAÇÃO: MENOR PREÇO**

**MODO DE DISPUTA: ABERTO**

**1. PREÂMBULO**

**1.1. O MUNICÍPIO DE TRÊS BARRAS DO PARANÁ**, Pessoa Jurídica de Direito Público Interno, inscrito no Cadastro Nacional de Pessoas Jurídicas (CNPJ/MF) sob o nº 78.121.936/0001-68, torna público para conhecimento dos interessados que, na forma da Lei nº 10.520, de 17 de julho de 2002, subsidiada pela Lei nº 8.666, de 21 de junho de 1993, com alterações posteriores, Lei Complementar nº 123, de 14 de dezembro de 2006, com alterações posteriores, e Decreto Federal nº 10.024, de 20 de setembro de 2019 e Lei Complementar Municipal nº 03 de 27 de maio de 2021, realizará licitação na modalidade **PREGÃO**, forma **ELETRÔNICA**, tipo avaliação **MENOR PREÇO**, empreitada por preço **UNITÁRIO**, objetivando a proposta mais vantajosa para **REGISTRO DE PREÇOS PARA AQUISIÇÃO DE MATERIAIS PEDAGÓGICOS A SEREM UTILIZADOS PELA SECRETARIA MUNICIPAL DE EDUCAÇÃO E CULTURA**.

**1.2.** O recebimento das propostas será até às 08h do dia 22 DE SETEMBRO DE 2023.

**1.3.** A abertura das propostas terá início às 08h30m do dia 22 DE SETEMBRO DE 2023.

**1.4.** A sessão de disputa dos preços terá início às 09h do dia 22 DE SETEMBRO DE 2023.

**1.5.** O local para realização dos atos relativos a esta licitação será o Portal da LICITANET - Licitações Eletrônicas ([www.licitanet.com.br](http://www.licitanet.com.br)) "acesso identificado no link - licitações".

**1.6.** Para todas as referências de tempo será observado o horário de Brasília-DF.

**1.6.1.** O licitante interessado deverá observar as datas e horários limites previstos nos itens 1.2 1.3 e 1.4 deste Edital.

**1.7.** Se no dia supracitado não houver expediente, ocorrer feriado ou fatos que impeçam a realização da sessão pública, a mesma ocorrerá no primeiro dia útil subsequente em que houver expediente no Município de Três Barras do Paraná, no mesmo local e horários, ou em outro a ser definido pelo pregoeiro e devidamente informado aos interessados.

**1.8.** O Pregão Eletrônico será realizado em sessão pública, por meio da internet, mediante condições de segurança - criptografia e autenticação - em todas as suas fases através do Sistema de Pregão Eletrônico (licitações) da LICITANET - Licitações Eletrônicas. A utilização do sistema de pregão eletrônico da LICITANET - Licitações Eletrônicas está consubstanciada nos §§ 2º e 3º



do Artigo 2º da Lei nº 10.520, de 17 de julho de 2002.

**1.8.1.** O sistema de pregão eletrônico da LICITANET – Licitações Eletrônicas é certificado digitalmente por autoridade certificadora credenciada no âmbito da Infra Estrutura de Chaves Públicas Brasileira – ICP Brasil.

**1.9.** Os trabalhos serão conduzidos por pregoeiro designado pelo Município de Três Barras do Paraná, mediante a inserção e monitoramento de dados gerados ou transferidos para o aplicativo “Licitações Públicas” consoante na página da internet da LICITANET – Licitações Eletrônicas.

## **2. DO OBJETO**

**2.1.** A presente licitação tem por objeto o **REGISTRO DE PREÇOS PARA AQUISIÇÃO DE MATERIAIS PEDAGÓGICOS A SEREM UTILIZADOS PELA SECRETARIA MUNICIPAL DE EDUCAÇÃO E CULTURA**, conforme especificações e condições estabelecidas neste Edital e seus anexos.

**2.2.** Os equipamentos a ser ofertados/entregues deverão **atender rigorosamente a quantidade e exigências técnicas constantes no Termo de Referência (Anexo VI)**.

## **3. DOTAÇÃO ORÇAMENTÁRIA**

**3.1.** As despesas decorrentes da presente aquisição correrão por conta da(s) dotação(ões) orçamentária(s):

- a) 09.01.12.361.0010.2.028.000.3.3.90.30.00
- b) 09.01.12.361.0010.2.030.000.3.3.90.30.00
- c) 09.02.12.365.0011.2.029.000.3.3.90.30.00
- d) 09.02.12.365.0011.2.032.000.3.3.90.30.00
- e) 09.03.12.367.0012.2.033.000.3.3.90.30.00
- f) 09.04.12.366.0020.2.037.000.3.3.90.30.00

## **4. FUNDAMENTAÇÃO LEGAL**

**4.1.** O Edital da presente licitação pública reger-se-á, principalmente, pelos comandos legais seguintes:

- a) Lei Federal nº 8.666, de 21 de junho de 1993, e suas alterações;
- b) Lei Federal nº 10.520, 17 de julho de 2002;
- c) Decreto Federal nº 10.024, de 20 de setembro de 2019;
- d) Lei Complementar nº 123, de 14 de dezembro de 2006 e suas alterações;





- e) Lei Complementar Municipal nº 03, de 27 de maio de 2021;
- f) Decreto Municipal nº 4710, de 20 de dezembro de 2022;
- g) Lei Complementar Municipal nº 04, de 13 de julho de 2022.

## **5. DA PARTICIPAÇÃO NA LICITAÇÃO**

**5.1.** A participação no pregão na forma eletrônica se dará por meio da digitação da senha pessoal e intransferível do representante credenciado (operador da corretora de mercadorias) e subsequente encaminhamento da proposta de preços, exclusivamente por meio do sistema eletrônico, observada data e horário limite estabelecidos.

**5.2.** Caberá ao licitante acompanhar as operações no sistema eletrônico durante a sessão pública do pregão, ficando responsável pelo ônus decorrente da perda de negócios diante da inobservância de quaisquer mensagens emitidas pelo sistema ou da desconexão do seu representante.

**5.3.** O licitante responsabiliza-se exclusiva e formalmente pelas transações efetuadas em seu nome, assume como firmes e verdadeiras suas propostas e seus lances, inclusive os atos praticados diretamente ou por seu representante, excluída a responsabilidade do provedor do sistema ou do Município de Três Barras do Paraná por eventuais danos decorrentes de uso indevido das credenciais de acesso, ainda que por terceiros.

**5.4.** Poderão participar desta licitação empresas que:

**5.4.1.** Estejam legalmente constituídas e desempenhem atividade pertinente e compatível com o objeto deste Pregão;

**5.4.2.** Atendam os requisitos de classificação das propostas exigidos neste Edital;

**5.4.3.** Comprovem possuir os documentos de habilitação requeridos.

**5.5.** O objeto possui a condição de **AMPLA PARTICIPAÇÃO**, ou seja, poderão participar tanto microempresas e/ou empresas de pequeno porte (ME/EPP), quanto empresas de médio e grande porte;

**5.5.1.** Todas as empresas interessadas poderão cotar os preços dos itens do objeto independentemente de seu enquadramento, sendo que será estendida às microempresas e/ou empresas de pequeno porte a preferência na contratação, conforme preconiza os artigos 44 e 45 da Lei Complementar Nº 123/2006, observado o limite do Artigo 18-A e as obrigações do Artigo 18-B. **5.6.** É vedada a participação de:

**5.6.1.** Consórcios de empresas, qualquer que seja sua forma de constituição;

**5.6.2.** Empresas declaradas inidôneas para licitar ou contratar com qualquer órgão ou entidade da Administração Pública Direta ou Indireta, nas esferas Federal, Estadual ou



Municipal;

5.6.3. Empresas impedidas de licitar ou contratar com o Município de Três Barras do Paraná;

5.6.4. Empresas com falência decretadas ou concordatárias;

5.6.5. Empresas estrangeiras que não funcionem no país;

5.6.6. Empresas das quais participe, seja a que título for, servidor público municipal ou ocupante de cargo de confiança no Município de Três Barras do Paraná/PR (Art. 9 da Lei 8666/93);

5.6.7. Que não atendam às condições deste Edital e seus anexos;

5.6.8. Organizações da Sociedade Civil de Interesse Público - OSCIP, atuando nessa condição (Acórdão nº 746/2014-TCU-Plenário).

5.7. Ressalta-se que o não cumprimento desta etapa acarretará a desclassificação da licitante.

## 6. ELEMENTOS INSTRUTORES

6.1. O caderno de Instruções para esta licitação está disponível aos interessados no Departamento de Licitações do Município de Três Barras do Paraná, sito à AVENIDA BRASIL, 245, CENTRO, TRÊS BARRAS DO PARANÁ/PR, no horário de expediente, das 08h às 12h e das 13h30 às 17h30.

6.2. Os interessados no certame também poderão ter acesso ao Edital através do Portal de Transparência localizado no site do Município de Três Barras do Paraná/PR, ou seja, [www.tresbarras.pr.gov.br](http://www.tresbarras.pr.gov.br), ou [www.licitanet.com.br](http://www.licitanet.com.br).

## 7. DO CREDENCIAMENTO

7.1. O licitante deverá estar credenciado, de forma direta ou através de empresas associadas à LICITANET – Licitações Eletrônicas, até no mínimo uma hora antes do horário fixado no edital para o recebimento das propostas.

7.2. Para usufruir dos benefícios previstos na Lei Complementar Nº 123/2006, as microempresas, empresas de pequeno porte e microempreendedor individual (quando for o caso permitido para MEI), **deverão identificar o seu enquadramento**, informando em campo próprio do cadastramento da proposta inicial de preço a ser digitada no sistema.

7.2.1. A microempresa ou empresa de pequeno porte, além de apresentar declaração de enquadramento e certidão simplificada emitida pela Junta Comercial para fins de habilitação, deverá quando do cadastramento da proposta inicial de preço a ser digitada no sistema, verificar nos dados cadastrais se assinalou o regime ME/EPP no sistema conforme





o seu regime de tributação para fazer valer o direito aos benefícios estatuídos pela Lei Complementar N° 123/2006.

### **7.3. CREDENCIAMENTO NO SISTEMA DE LICITAÇÕES DA LICITANET - LICITAÇÕES ELETRÔNICAS**

**7.3.1.** A participação do licitante no pregão eletrônico se dará por meio de participação direta ou através de empresas associadas à LICITANET - Licitações Eletrônicas, a qual deverá manifestar, por meio de seu operador designado, em campo próprio do sistema, pleno conhecimento, aceitação e atendimento as exigências de habilitação previstas no Edital.

**7.3.2.** O acesso do operador ao pregão, para efeito de encaminhamento de proposta de preços e lances sucessivos de preços, em nome do licitante, somente se dará mediante prévia definição de senha privativa.

**7.3.3.** A chave de identificação e a senha dos operadores poderão ser utilizados em qualquer pregão eletrônico, salvo quando canceladas por solicitação do credenciado ou por iniciativa da LICITANET - Licitações Eletrônicas.

**7.3.4.** É de exclusiva responsabilidade do usuário o sigilo da senha, bem como seu uso em qualquer transação efetuada diretamente ou por seu representante, não cabendo a LICITANET - Licitações Eletrônicas a responsabilidade por eventuais danos decorrentes de uso indevido da senha, ainda que por terceiros.

**7.3.5.** O credenciamento do fornecedor e seu representante legal junto ao sistema eletrônico implica a responsabilidade legal pelos atos praticados e a presunção de capacidade técnica para realização das transações inerentes ao pregão eletrônico.

**7.3.6.** Qualquer dúvida em relação ao acesso no sistema operacional poderá ser esclarecida através de empresa associada ou da LICITANET - Licitações Eletrônicas, por contato pelo telefone (34) 2512-6500 opção 2, pelo WhatsApp (34) 3014-6633 ou pelo e-mail [fornecedor@licitanet.com.br](mailto:fornecedor@licitanet.com.br).

### **8. FORMA DE APRESENTAÇÃO DA PROPOSTA E DOS DOCUMENTOS DE HABILITAÇÃO**

**8.1.** Os licitantes encaminharão, exclusivamente por meio do sistema, concomitantemente com os documentos de habilitação exigidos neste edital, proposta com a descrição do objeto ofertado e o preço, até a data e horário estabelecidos para o fim do recebimento das propostas, quando, então, encerrar-se-á automaticamente a etapa de envio dessa documentação.

**8.2.** O envio da proposta, acompanhada dos documentos de habilitação exigidos neste Edital, ocorrerá por meio de chave de acesso e senha.





**8.3.** Incumbirá ao licitante acompanhar as operações no sistema eletrônico durante a sessão pública do Pregão, ficando responsável pelo ônus decorrente da perda de negócios, diante da inobservância de quaisquer mensagens emitidas pelo sistema ou de sua desconexão.

**8.4.** Até a abertura da sessão pública, os licitantes poderão retirar ou substituir a proposta e os documentos de habilitação anteriormente inseridos no sistema.

**8.5.** Não será estabelecida, nessa etapa do certame, ordem de classificação entre as propostas apresentadas, o que somente ocorrerá após a realização dos procedimentos de negociação e julgamento da proposta.

**8.6.** Os documentos que compõem a proposta e a habilitação do licitante melhor classificado somente serão disponibilizados para avaliação do pregoeiro e para acesso público após o encerramento do envio de lances.

## **9. DO PREENCHIMENTO DA PROPOSTA**

**9.1.** O licitante deverá enviar sua proposta mediante o preenchimento, no sistema eletrônico, dos seguintes campos:

**a)** Valor Unitário;

**b)** Marca/Modelo.

**9.1.1.** **Caso a marca/modelo possa identificar a proposta, este campo pode ser preenchido com informações tais como: "a definir" ou "não se aplica", para que a proponente não seja desclassificada, conforme item 10.3 do edital.**

**9.2.** Todas as especificações do objeto contidas na proposta vinculam a Contratada.

**9.3.** Nos valores propostos estarão inclusos todos os custos operacionais, encargos previdenciários, trabalhistas, tributários, comerciais e quaisquer outros que incidam direta ou indiretamente no fornecimento dos bens.

**9.4.** Nos preços ofertados, tanto na proposta inicial, quanto na etapa de lances, serão de exclusiva responsabilidade do licitante, não lhe assistindo o direito de pleitear qualquer alteração, sob alegação de erro, omissão ou qualquer outro pretexto.

**9.5.** O prazo de validade da proposta não será inferior a 60 (sessenta) dias, a contar da data de sua apresentação.

**9.6.** Os licitantes devem respeitar os preços máximos estabelecidos nas normas de regência de contratações públicas federais, quando participarem de licitações públicas.

**9.7.** O descumprimento das regras supramencionadas pela Administração por parte dos contratados pode ensejar a fiscalização dos órgãos de controle interno e externo e, após o devido processo legal, gerar as seguintes consequências: (i) assinatura de prazo para a adoção das





medidas necessárias ao exato cumprimento da lei, nos termos do art. 71, inciso IX, da Constituição Federal; ou (ii) condenação dos agentes públicos responsáveis e da empresa contratada ao pagamento dos prejuízos ao erário, caso verificada a ocorrência de superfaturamento por sobrepreço na execução do contrato.

## **10. DA ABERTURA DA SESSÃO, CLASSIFICAÇÃO DAS PROPOSTAS E FORMULAÇÃO DE LANCES**

**10.1.** A abertura da presente licitação dar-se-á em sessão pública, por meio de sistema eletrônico, na data, horário e local indicados neste Edital.

**10.2.** O pregoeiro verificará as propostas apresentadas, desclassificando desde logo aquelas que não estejam em conformidade com os requisitos estabelecidos neste Edital, que contenham vícios insanáveis ou não apresentem as especificações técnicas exigidas no Termo de Referência.

**10.3.** Também será desclassificada a proposta que possa ser identificada.

**10.3.1.** Qualquer forma de identificação da proponente, tais como: marcas, cabeçalhos e rodapés, CNPJ, timbre, logotipos, entre outros, será motivo de desclassificação da proposta.

**10.3.2.** A desclassificação será sempre fundamentada e registrada no sistema, com acompanhamento em tempo real por todos os participantes.

**10.3.3.** A não desclassificação da proposta não impede o seu julgamento definitivo em sentido contrário, levado a efeito na fase de aceitação.

**10.4.** O sistema ordenará automaticamente as propostas classificadas, sendo que somente estas participarão da fase de lances.

**10.5.** O sistema disponibilizará campo próprio para troca de mensagens entre o pregoeiro e os licitantes.

**10.6.** Iniciada a etapa competitiva, os licitantes deverão encaminhar lances exclusivamente por meio do sistema eletrônico, sendo imediatamente informados do seu recebimento e do valor consignado no registro.

**10.7.** O lance deverá ser ofertado pelo valor do item.

**10.8.** Os licitantes poderão oferecer lances sucessivos, observando o horário fixado para abertura da sessão e as regras estabelecidas no edital.

**10.9.** O licitante somente poderá oferecer lance de valor inferior ao último por ele ofertado e registrado pelo sistema.

**10.10.** O intervalo mínimo de diferença de valores ou percentuais entre os lances, que incidirá tanto em relação aos lances intermediários quanto em relação à proposta que cobrir a melhor oferta deverá ser livre, cabendo aos licitantes a responsabilidade da sua





CAPITAL DO FÊLIÃO

**oferta apresentada.**

**10.11.** O intervalo entre os lances enviados pelo mesmo licitante não poderá ser inferior a 20 (vinte) segundos) e o intervalo entre lances não poderá ser inferior a 3 (três) segundos, sob pena de serem automaticamente descartados pelo sistema os respectivos lances.

**10.12.** Será adotado para o envio de lances no pregão eletrônico o modo de disputa **"aberto"**, em que os licitantes apresentarão lances públicos e sucessivos, com prorrogações.

**10.13.** A etapa de lances da sessão pública terá duração de 10 (dez) minutos e, após isso, será prorrogada automaticamente pelo sistema quando houver lance ofertado nos últimos 2 (dois) minutos do período de duração da sessão pública.

**10.14.** A prorrogação automática da etapa de lances, de que trata o item anterior, será de 2 (dois) minutos e ocorrerá sucessivamente sempre que houver lances enviados nesse período de prorrogação, inclusive no caso de lances intermediários.

**10.15.** Não havendo novos lances na forma estabelecida nos itens anteriores, a sessão pública encerrar-se-á automaticamente.

**10.16.** Encerrada a fase competitiva sem que haja a prorrogação automática pelo sistema, poderá o pregoeiro, assessorado pela Equipe de Apoio, justificadamente, admitir o reinício da sessão pública de lances, sem prol da consecução do melhor preço.

**10.17.** Não serão aceitos dois ou mais lances de mesmo valor, prevalecendo aquele que for recebido e registrado em primeiro lugar.

**10.18.** Durante o transcurso da sessão pública, os licitantes serão informados, em tempo real, do valor de menor lance registrado, vedada a identificação do licitante.

**10.19.** No caso de desconexão com o Pregoeiro, no decorrer da etapa competitiva do pregão, o sistema eletrônico poderá permanecer acessível aos licitantes para a recepção dos lances.

**10.20.** Quando a desconexão do sistema eletrônico para o Pregoeiro persistir por tempo superior a 10 (dez) minutos, a sessão pública será suspensa e reiniciada somente após decorridas 24 (vinte e quatro) horas da comunicação do fato pelo pregoeiro aos participantes, no sítio eletrônico utilizado para divulgação.

**10.21.** O critério de julgamento adotado será o de **MENOR PREÇO POR ITEM** conforme definido neste Edital e seus anexos.

**10.22.** Caso o licitante não apresente lances, concorrerá com o valor de sua proposta inicial.

**10.23.** Encerrada a etapa de envio de lances da sessão pública, o pregoeiro deverá encaminhar, pelo sistema eletrônico, contraproposta ao licitante que tenha apresentado o melhor preço, para que seja obtida melhor proposta, vedada a negociação em condições diferentes das previstas





CÁPITAL DO FÊLIÃO

neste edital.

**10.23.1.** A negociação será realizada por meio do sistema, podendo ser acompanhada pelos demais licitantes.

## **11. DA ANÁLISE E ACEITABILIDADE DA PROPOSTA VENCEDORA**

**11.1.** Encerrada a etapa de negociação, o pregoeiro examinará a proposta classificada em primeiro lugar quanto à adequação ao objeto e à compatibilidade do preço em relação ao máximo estipulado para contratação neste Edital e seus anexos, observado o disposto no parágrafo único do artigo 7º e no § 9º do artigo 26 do Decreto N° 10.024/2019.

**11.2.** Será desclassificada a proposta ou lance vencedor, que apresentar preço final superior ao preço máximo fixado (Acórdão N° 1455/2018-TCU-Plenário) ou que apresentar preço manifestamente inexequível, conforme dispõe o artigo 48, da Lei N° 8.666/1993.

**11.2.1. Considerar-se-á inexequível a proposta que não venha a ter demonstrada sua viabilidade por meio de documentação que comprove que os custos envolvidos na contratação são coerentes com os de mercado do objeto deste Pregão.**

**11.2.2.** Qualquer interessado poderá requerer que se realizem diligências para aferir a exequibilidade e a legalidade da proposta, devendo apresentar as provas ou indícios que fundamentem a suspeita.

**11.2.3.** Havendo indícios de inexequibilidade da proposta de preço, ou em caso da necessidade de esclarecimentos complementares, poderá ser efetuada diligência, na forma do parágrafo 3º do artigo 43 da Lei N° 8.666/1993, para efeito de comprovação de sua exequibilidade, podendo-se adotar, dentre outros, os seguintes procedimentos:

**11.2.3.1.** Questionamentos junto ao proponente para a apresentação de justificativas e comprovações em relação aos custos com indícios de inexequibilidade;

**11.2.3.2.** Pesquisas em órgãos públicos ou empresas privadas;

**11.2.3.3.** Verificação de outros contratos que o proponente mantenha com a Administração ou com a iniciativa privada;

**11.2.3.4.** Verificação de notas fiscais dos produtos adquiridos pelo proponente;

**11.2.3.5.** Consultas às Secretarias de Fazenda Federal, Distrital, Estadual ou Municipal;

**11.2.3.6.** Demais verificações que porventura se fizerem necessárias.

**11.2.4.** Na hipótese de necessidade de suspensão da sessão pública para a realização de diligências, com vistas ao saneamento das propostas, a sessão pública somente poderá ser reiniciada mediante aviso prévio no sistema com, no mínimo, 24 (vinte e quatro) horas de antecedência, e a ocorrência será registrada em ata.





**11.3.** O pregoeiro poderá convocar o licitante para enviar documento digital complementar, via e-mail, no prazo de 24 (Vinte e quatro) horas, sob pena de não aceitação da proposta.

**11.4.** O prazo estabelecido poderá ser prorrogado pelo pregoeiro por solicitação escrita e justificada do licitante, formulada antes de findo o prazo, e formalmente aceita pelo Pregoeiro.

**11.4.1.** Dentre os documentos passíveis de solicitação pelo pregoeiro, destacam-se os que contenham as características do material ofertado, tais como marca, modelo, tipo, fabricante e procedência, além de outras informações pertinentes, a exemplo de catálogos, folhetos ou propostas, encaminhados por meio eletrônico, ou, se for o caso, por outro meio e prazo indicados pelo pregoeiro, sem prejuízo do seu ulterior envio pelo sistema eletrônico, sob pena de não aceitação da proposta.

**11.5.** Se a proposta o lance vencedor for desclassificado, o pregoeiro examinará a proposta ou lance subsequente, e, assim sucessivamente, na ordem de classificação.

**11.6.** Havendo necessidade, o pregoeiro suspenderá a sessão, informando no "chat" a nova data e horário para a sua continuidade.

**11.7.** O pregoeiro poderá encaminhar, por meio do sistema eletrônico, contraproposta ao licitante que apresentou o lance mais vantajoso, com o fim de negociar a obtenção de melhor preço, vedada a negociação em condições diversas das previstas neste Edital.

**11.7.1.** Também nas hipóteses em que o pregoeiro não aceitar a proposta e passar à subsequente, poderá negociar com o licitante para que seja obtido preço melhor.

**11.7.2.** A negociação será realizada por meio do sistema, podendo ser acompanhada pelos demais licitantes.

**11.8.** Nos itens de ampla concorrência, sempre que a proposta não for aceita, e antes de o pregoeiro passar à proposta subsequente, haverá uma nova verificação pelo sistema, da eventual ocorrência do empate ficto, previsto nos artigos 44 e 45 da Lei Complementar nº 123/2006, seguindo-se a disciplina antes estabelecida, se for o caso.

**11.9.** Encerrada a análise quanto à aceitação da proposta, o pregoeiro verificará a habilitação do licitante, observando o disposto neste edital.

## **12. DA HABILITAÇÃO**

**12.1.** O pregoeiro verificará o eventual descumprimento das condições de participação, especialmente quanto à existência de sanção que impeça a participação no certame ou futura contratação, mediante Consulta Consolidada de Pessoa Jurídica do Tribunal de Contas da União (<https://certidoes-apf.apps.tcu.gov.br/>) e no Cadastro de Impedidos de Licitar do Tribunal de





Contas do Estado do Paraná (TCE/PR)

(<http://servicos.tce.pr.gov.br/tcepr/municipal/ail/ConsultarImpedidosWeb.aspx>).

**12.1.1.** A consulta aos cadastros será realizada em nome da empresa licitante e também de seu sócio majoritário, por força do artigo 12 da Lei nº 8.429/1992, que prevê, dentre as sanções impostas ao responsável pela prática de ato de improbidade administrativa, a proibição de contratar com o Poder Público, inclusive por intermédio de pessoa jurídica da qual seja sócio majoritário.

**12.1.1.1.** Caso conste na Consulta de Situação do Fornecedor a existência de ocorrências impeditivas indiretas, o gestor diligenciará para verificar se houve fraude por parte das empresas apontadas no relatório de ocorrências impeditivas indiretas.

**12.1.1.2.** A tentativa de burla será verificada por meio dos vínculos societários, linhas de fornecimento similares, dentre outros.

**12.1.1.3.** O licitante será convocado para manifestação previamente à sua desclassificação.

**12.2.2.** Constatada a existência de sanção, o pregoeiro reputará o licitante inabilitado, por falta de condições de participação.

**12.2.3.** No caso de inabilitação, haverá nova verificação, pelo sistema, da eventual ocorrência do empate ficto, previsto nos artigos 44 e 45 da Lei Complementar Nº 123/2006, seguindo-se a disciplina antes estabelecida para aceitação da proposta subsequente.

**12.3.** Havendo a necessidade de envio de documentos de habilitação complementares, necessários à confirmação daqueles exigidos neste edital e já apresentados, o licitante será convocado a encaminhá-los, em formato digital, via e-mail, no prazo de 02 (duas) horas, sob pena de inabilitação.

**12.4.** Não serão aceitos documentos de habilitação com indicação de CNPJ diferentes, salvo aqueles legalmente permitidos.

**12.5.** Se o licitante for a matriz, todos os documentos deverão estar em nome da matriz, e se o licitante for filiar, todos os documentos deverão estar em nome da filial, exceto aqueles documentos que, pela própria natureza, comprovadamente, forem emitidos somente em nome da matriz.

**12.5.1.** Serão aceitos registros de CNPJ de licitante matriz e filial com diferenças de números pertinentes ao CND e ao CRF/FGTS, quando for comprovada a centralização do recolhimento dessas contribuições.

**12.6.** Ressalvado o benefício concedido nos termos do artigo 43, §1º, da Lei Complementar Nº 123/2006, os licitantes deverão encaminhar, nos termos deste edital, a documentação





relacionada nos itens a seguir, para fins de habilitação.

**12.6.1. A Habilitação Jurídica** será demonstrada pela apresentação dos seguintes documentos:

**12.6.1.1.** No caso de empresário individual: inscrição no Registro Público de Empresas Mercantis, a cargo da Junta Comercial da respectiva sede.

**12.6.1.2.** Em se tratando de microempreendedor individual – MEI: Certificado da Condição de Microempreendedor Individual – CCMEI, cuja aceitação ficará condicionada à verificação da autenticidade no sítio [www.portaldoempreendedor.gov.br](http://www.portaldoempreendedor.gov.br).

**12.6.1.3.** No caso de sociedade empresária ou empresa individual de responsabilidade limitada – EIRELI: ato constitutivo, estatuto ou contrato social em vigor, devidamente registrado na Junta comercial da respectiva sede, acompanhado de documento comprobatório de seus administradores.

**12.6.1.4.** Inscrição no Registro Público de Empresas Mercantis onde opera, com averbação no Registro onde tem sede a matriz, no caso de ser o participante sucursal, filial ou agência.

**12.6.1.5.** No caso de sociedade simples: inscrição de ato constitutivo no Registro Civil das Pessoas Jurídicas do local de sua sede, acompanhada de prova da indicação dos seus administradores.

**12.6.1.6.** No caso de cooperativa: ata de fundação e estatuto social em vigor, com a ata da assembleia que o aprovou, devidamente arquivado na Junta Comercial ou inscrito no Registro civil das Pessoas Jurídicas da respectiva sede, bem como o registro de que trata o artigo 107 da Lei N° 5.764/1971.

**12.6.1.7.** No caso de empresa ou sociedade estrangeira em funcionamento no País: decreto de autorização.

**12.6.1.8.** Os documentos de habilitação jurídica deverão ser acompanhados de todas as alterações ou da consolidação respectiva.

**12.6.2. A Regularidade Fiscal e Trabalhista** será demonstrada pela apresentação dos documentos abaixo:

**12.6.2.1.** Prova de inscrição no Cadastro Nacional de Pessoas Jurídicas do Ministério da Fazenda (CNPJ).

**12.6.2.2.** Prova de Regularidade perante o Fundo de Garantia por Tempo de Serviço – FGTS, emitido pela Caixa Econômica Federal, demonstrando situação regular no cumprimento dos encargos sociais instituídos por Lei;





CAPITAL DO FÉLÍO

*Prefeitura Municipal de Três Barras do Paraná*  
ESTADO DO PARANÁ

000122

**12.6.2.3.** Prova de Regularidade para com a Fazenda Nacional, mediante a apresentação de certidão expedida conjuntamente pela Secretaria da Receita Federal do Brasil (RFB) e pela Procuradoria-Geral da Fazenda Nacional (PGFN), referente a todos os créditos tributários federais e à Dívida Ativa da União (DAU) por elas administrados, inclusive os créditos tributários relativos às contribuições sociais previstas nas alíneas "a", "b" e "c" do parágrafo único do artigo 11 da Lei nº 8.212, de 24 de julho de 1991, às contribuições instituídas a título de substituição, e às contribuições devidas, por lei, a terceiros;

**12.6.2.4.** Prova de Regularidade de Débitos Trabalhistas (CNDT), conforme Lei 12.440/2011;

**12.6.2.5.** Prova de Regularidade para com a Fazenda Estadual, do domicílio ou sede da licitante;

**12.6.2.6.** Prova de Regularidade para com a Fazenda Municipal, do domicílio ou sede da licitante.

**12.6.3.** A **Qualificação Econômico-Financeira** exigirá a apresentação do seguinte documento:

**12.6.3.1.** Certidão negativa de falência ou concordata expedida pelo Distribuidor da sede da pessoa jurídica, com data não superior a 60 (sessenta) dias da data limite para recebimento das propostas, se outro prazo não constar no documento.

**12.6.4.** Deverá apresentar ainda as seguintes declarações e documentos:

**12.6.4.1.** Declaração subscrita pelo representante legal, assegurando o cumprimento dos requisitos de habilitação, conforme modelo do ANEXO II deste Edital;

**12.6.4.2.** Declaração subscrita pelo representante legal, assegurando a inexistência de impedimento legal para licitar ou contratar com a Administração, conforme modelo do ANEXO IV deste Edital;

**12.6.4.3.** Declaração subscrita pelo representante legal, de que manterá durante a vigência do contrato a proibição constante do inciso XXXIII do artigo 7º da Constituição Federal, conforme modelo constante no ANEXO III.

**12.6.4.4.** *As microempresas (ME) e/ou empresas de pequeno porte (EPP), qualificadas como tais, nos termos do Artigo 3º da Lei Complementar nº 123/2006, deverão apresentar juntamente com os demais documentos relativos a habilitação, declaração (modelo livre) assinada pelo contador responsável da empresa, sob as penas da Lei, indicando que a empresa participante está enquadrada como Microempresa (ME) e/ou Empresa de Pequeno Porte (EPP), acompanhada da*





**Certidão Simplificada expedida pela Junta Comercial jurisdicionada a sede da licitante. Ambos os documentos deverão ter data de emissão não superior a 60 (sessenta) dias da data fixada no item 01 deste edital, sob pena de perda dos benefícios estatuídos pela Lei Complementar nº 123/2006.**

**12.7.** A existência de restrição relativamente a regularidade fiscal e trabalhista não impede que a licitante qualificada como microempresa ou empresa de pequeno porte seja declarada vencedora, uma vez que atenda a todas as demais exigências do edital.

**12.7.1.** A declaração do vencedor acontecerá no momento imediatamente posterior à fase de habilitação.

**12.8.** Caso a proposta mais vantajosa seja ofertada por licitante qualificada como microempresa ou empresa de pequeno porte e seja constatada a existência de alguma restrição no que tange a regularidade fiscal e trabalhista, a mesma será convocada para, no prazo de 05 (cinco) dias úteis, após a declaração do vencedor, comprovar a regularização. O prazo poderá ser prorrogado por igual período, a critério da administração pública, quando requerida pelo licitante, mediante apresentação de justificativa.

**12.8.1.** A não regularização fiscal e trabalhista no prazo previsto no subitem anterior acarretará a inabilitação do licitante, sem prejuízo das sanções previstas neste edital, sendo facultada a convocação dos licitantes remanescentes, na ordem de classificação. Se, na ordem de classificação, seguir-se outra microempresa ou empresa de pequeno porte com alguma restrição na documentação fiscal e trabalhista, será concedido o mesmo prazo para regularização.

**12.9.** Havendo a necessidade de analisar minuciosamente os documentos exigidos, o pregoeiro suspenderá a sessão, informando no "chat" a nova data e horário para a continuidade da mesma.

**12.10.** Será inabilitado o licitante que não comprovar sua habilitação, seja por não apresentar quaisquer dos documentos exigidos ou apresenta-los em desacordo com o estabelecido neste edital.

**12.11.** Constatado o atendimento às exigências de habilitação fixadas no edital, o licitante será declarado vencedor.

### **13. DOS RECURSOS**

**13.1.** Declarado o vencedor será concedido o prazo de 15 (quinze) minutos para que qualquer licitante manifeste a intenção de recorrer, de forma motivada, isto é, indicando contra qual (is) decisão (ões) pretende recorrer e por quais motivos, em campo próprio do sistema.

**13.2.** Havendo quem se manifeste, caberá ao pregoeiro verificar a tempestividade e a existência





de motivação da intenção de recorrer, para decidir se admite o não o recurso, fundamentadamente.

**13.2.1.** Nesse momento o pregoeiro não adentrará no mérito recursal, mas apenas verificará as condições de admissibilidade do recurso.

**13.2.2.** A falta de manifestação motivada do licitante quanto a intenção de recorrer importará a decadência desse direito.

**13.3.** Uma vez admitido o recurso, o recorrente terá, a partir de então, o prazo de 03 (três) dias para apresentar as razões pelo sistema eletrônico, ficando os demais licitantes, desde logo, intimados para que querendo, apresentarem suas contrarrazões também pelo sistema eletrônico, em outros 03 (três) dias, que começarão a contar do término do prazo do recorrente, sendo-lhes assegurada vista imediata dos elementos indispensáveis à defesa de seus interesses.

**13.4.** O acolhimento do recurso invalida tão somente os atos insuscetíveis de aproveitamento.

**13.5.** Os autos do processo permanecerão com vistas franqueada aos interessados, no endereço constante neste edital.

#### **14. ENCAMINHAMENTO DA PROPOSTA VENCEDORA**

**14.1.** A proposta final do licitante declarado vencedor deverá ser encaminhada no prazo de 24 (Vinte e quatro) horas, a contar da solicitação do pregoeiro no sistema eletrônico e deverá ser redigida em língua portuguesa, datilografada ou digitada, em uma via, sem emendas, rasuras, entrelinhas ou ressalvas, devendo a última folha ser assinada e as demais rubricadas pelo licitante ou seu representante legal

**14.2.** A proposta final deverá ser documentada nos autos e será levada em consideração no decorrer da execução do contrato e aplicação de eventual sanção à Contratada, se for o caso.

**14.2.1.** Todas as especificações do objeto contidas na proposta, tais como marca, modelo tipo, fabricante e procedência, vinculam a Contratada.

**14.3.** Os preços deverão ser expressos em moeda corrente nacional, o valor unitário em algarismos (limitada a 2 (duas) casas decimais após a vírgula) e o valor global em algarismos e por extenso (art. 5º da Lei nº 8.666/93).

**14.3.1.** Ocorrendo divergência entre os preços unitários e preço global, prevalecerão os primeiros; no caso de divergência entre os valores numéricos e os valores expressos por extenso, prevalecerão estes últimos.

**14.4.** A oferta deverá ser firme e precisa, limitada, rigorosamente, ao objeto deste edital, sem conter alternativas de preço ou de qualquer outra condição que induza o julgamento a mais de um resultado, sob pena de desclassificação.





**14.5.** A proposta deverá obedecer aos termos deste edital e seus anexos, não sendo considerada aquela que não corresponda às especificações ali contidas ou que estabeleça vínculo à proposta de outro licitante.

**14.6.** As propostas que contenham a descrição do objeto, o valor e os documentos complementares estarão disponíveis na internet, após a homologação.

## **15. DA REABERTURA DA SESSÃO PÚBLICA**

**15.1.** A sessão pública poderá ser reaberta:

**15.1.1.** Nas hipóteses de provimento de recurso que leve a anulação de atos anteriores a realização da sessão pública precedente ou em que seja anulada a própria sessão pública, situação em que serão repetidos os atos anulados e os que dele dependam.

**15.1.2.** Quando houver erro na aceitação do melhor preço classificado ou quando o licitante declarado vencedor não assinar o contrato, não retirar o instrumento equivalente ou não comprovar a regularização fiscal e trabalhista, nos termos do art. 43,§1º, da Lei Complementar nº 123/2006. Nessas hipóteses, serão adotados os procedimentos imediatamente posteriores ao encerramento da etapa de lances.

**15.2.** Todos os licitantes remanescentes deverão ser convocados para acompanhar a sessão reaberta.

**15.2.1.** A convocação se dará por meio do sistema eletrônico "chat", e-mail, de acordo com a fase do procedimento licitatório.

## **16. DA ADJUDICAÇÃO E HOMOLOGAÇÃO**

**16.1.** Encerrada a sessão pública, após análise integral do processo, a autoridade competente, fundamentada nos atos do pregoeiro e pareceres jurídicos, oficialmente adjudicará e homologará o resultado do Pregão, desde que não haja recurso.

**16.1.1.** Se houver recurso (s), efetuará o julgamento e, após proferir a decisão, procederá à adjudicação do objeto ao (s) vencedor (es) e à homologação do resultado do Pregão.

## **17. FORMALIZAÇÃO DA ATA DE REGISTRO DE PREÇOS E CONTRATAÇÃO**

**17.1.** Será formalizada a Ata de Registro de Preços, documento vinculativo obrigacional, com características de compromisso para a futura contratação, com o (s) fornecedor (es) classificado (s) em primeiro lugar. Os mesmos serão convocados para que no prazo de 05 (cinco) dias assinem a mesma, sob pena de decair o direito na preferência da contratação, sem prejuízos das sanções previstas neste edital e das demais sanções legais aplicáveis.





*Prefeitura Municipal de Três Barras do Paraná*  
ESTADO DO PARANÁ

**17.2.** No caso do fornecedor primeiro classificado, depois de convocado, não comparecer ou se recusar a assinar a Ata de Registro de Preços, sem prejuízo das cominações a ele previstas neste Edital, o Município de Três Barras do Paraná, poderá registrar os demais licitantes, na ordem de classificação, convocar os demais fornecedores visando igual oportunidade de negociação.

**17.3.** As contratações decorrentes da Ata de Registro de Preços serão formalizadas por meio de nota de empenho de despesa, autorização de compra, ordem de execução de serviço ou outro instrumento equivalente, conforme prevê o artigo 64 da Lei nº 8.666/93.

**17.4.** O fornecedor terá seu registro cancelado quando descumprir as condições da Ata de Registro de Preços, não retirar a nota de empenho no prazo estipulado ou não reduzir o preço registrado quando esse se tornar superior àqueles praticados no mercado, conforme previsto na Lei.

#### **18. DO RECEBIMENTO DO OBJETO, DA GARANTIA E DA FISCALIZAÇÃO**

**18.1.** Os critérios de recebimento e aceitação do objeto, das condições de garantia e fiscalização estão previstos no Termo de Referência.

#### **19. DAS OBRIGAÇÕES DA CONTRATANTE E DA CONTRATADA**

**19.1.** As obrigações da Contratante e da Contratada são as estabelecidas no Termo de Referência.

#### **20. DO PAGAMENTO**

**20.1.** As regras acerca do pagamento são as estabelecidas no Termo de Referência, anexo a este edital.

#### **21. CONDIÇÕES DE ENTREGA E RECEBIMENTO DO OBJETO**

**21.1.** O licitante vencedor deverá entregar as mercadorias de acordo com as necessidades de consumo da Administração Pública, **sendo de forma parcelada**, após solicitação do Departamento de Compras, no prazo máximo de 30 (trinta) dias, no local indicado pela Secretaria solicitante.

**21.2.** O licitante vencedor ficará obrigado a trocar as suas expensas, no prazo máximo de 10 (dez) dias da notificação, o produto, que vier a ser recusado sendo que o ato de recebimento não importará sua aceitação.

**21.3.** Em atendimento ao disposto no artigo 31 da Lei Nº 8.078 de 11/09/1990, a apresentação do produto deverá assegurar informações claras, precisas, ostensivas em língua portuguesa,





sobre características, marca, modelo, procedência, qualidade, quantidade, composição, preço, origem e outros.

**21.4.** Correrão por conta do fornecedor todas as despesas relacionadas ao fornecimento, incluindo, entre outras que possam existir, despesas com embalagem, seguros, transporte, tributos e encargos trabalhistas e previdenciários.

**21.5.** A (s) mercadoria (s) fornecida (s) estarão sujeitas à verificação, pela unidade requisitante, da compatibilidade com as especificações deste Edital e de seus Anexos, no que se refere à quantidade e qualidade.

**21.6.** No caso de não cumprimento ou inobservância das exigências pactuadas para o fornecimento, nos termos das previsões deste Edital e de seus Anexos, o fornecedor deverá providenciar a substituição da (s) mercadorias (s), no prazo máximo de 3 (três) dias úteis, contados do recebimento da notificação, sem ônus para o Município, e independentemente de eventual aplicação das penalidades cabíveis.

**21.7.** Independentemente da aceitação, a adjudicatária garantirá a qualidade do produto obrigando-se a repor aquele que apresentar defeito ou for entregue em desacordo com o apresentado na proposta.

**21.8.** Os produtos serão aceitos provisoriamente, o recebimento definitivo será feito após a verificação da quantidade e qualidade dos mesmos.

**21.9.** Os produtos deverão ser entregues na Prefeitura Municipal de Três Barras do Paraná ou em outro setor conforme designação da mesma, mediante emissão de solicitação.

**21.10.** A convocação dos fornecedores pelo órgão competente será formalizada e conterà o endereço e o prazo máximo em que deverão comparecer para retirar o respectivo pedido.

**21.11.** O fornecedor convocado na forma do subitem anterior que não comparecer, não retirar o pedido no prazo estipulado ou não cumprir as obrigações estabelecidas na Ata de Registro de Preços, estará sujeito às sanções previstas neste Edital.

**21.12.** Quando comprovada uma dessas hipóteses, será indicado o próximo fornecedor a ser destinado o pedido, sem prejuízo da abertura de processo administrativo para aplicação de penalidades.

## **22. PREÇO (VALOR MÁXIMO)**

**22.1.** O valor máximo estimado para esta licitação são os valores fixados no item 7 do Termo de Referência (ANEXO VI), sendo que o valor total dos itens somam a importância de R\$ 116.264,13 (cento e dezesseis mil duzentos e sessenta e quatro reais e treze centavos).

**22.2.** O preço unitário deve incluir, além do lucro, todas as despesas e custos como frete,





embalagem, seguro, tributos de qualquer natureza e todas as demais despesas relacionadas, diretas ou indiretas, relacionadas.

**22.3. Durante a vigência da Ata de Registro de Preços, os preços registrados serão fixos e irrevogáveis, exceto nas hipóteses, devidamente comprovadas, de ocorrência de situação prevista na alínea "d" do inciso II do art. 65 da Lei nº 8.666/93 ou de redução dos preços praticados no mercado.**

**22.3.1.** Mesmo comprovada a ocorrência de situação prevista na alínea "d" do inciso II do art. 65 da Lei nº 8.666/93, a Administração, se julgar conveniente, poderá optar por cancelar a Ata e iniciar outro processo licitatório.

**22.4.** Comprovada a redução dos preços praticados no mercado nas mesmas condições do registro, e, definido o novo preço máximo a ser pago pela Administração, o Proponente registrado será convocado pela Secretaria de Administração para alteração, por aditamento, do preço da Ata.

### **23. PENALIDADES**

**23.1.** Às licitantes vencedoras deste certame serão aplicadas as sanções previstas na Lei nº 8.666/93, nas seguintes situações, dentre outras:

**23.1.1.** Pela recusa injustificada para a entrega dos itens ofertados, nos prazos previstos neste edital, será aplicada multa na razão de 10% (dez por cento) calculado sobre o valor total da proposta, até 05 (cinco) dias consecutivos;

**23.1.2.** Pelo atraso ou demora injustificados para a entrega dos itens ofertados, além dos prazos estipulados neste edital, aplicação de multa na razão de 0,5% (por cento) do total da proposta por dia de atraso ou de demora;

**23.1.3.** Pela entrega em desacordo com o solicitado ou problemas na emissão da Nota Fiscal, aplica-se o estabelecido no subitem 23.1.1, com prazo de até 02 (dois) dias para a efetiva substituição do (s) produto (s) e serviço (s);

**23.1.4.** Nos termos do art. 7º da Lei nº 10.520, de 17/07/2002, a licitante, sem prejuízo das demais cominações legais e contratuais, poderá ficar, pelo prazo de até 60 (sessenta) meses, impedida de licitar e contratar com a Administração Pública e descredenciada do Registro Cadastral de Fornecedores do Município de Três Barras do Paraná, nos casos de:

- a) Apresentação de documentação falsa;
- b) Retardamento na execução do objeto;
- c) Não manutenção da proposta escrita ou lance, após a adjudicação;
- d) Comportamento inidôneo;





e) Fraude na execução do contrato;

f) Falha na execução do contrato.

23.1.5. Será facultado à licitante o prazo de 05 (cinco) dias úteis para a apresentação de defesa prévia, na ocorrência de quaisquer das situações previstas neste edital.

23.1.6. As multas previstas nesta seção não eximem a adjudicatária da reparação dos eventuais danos, perdas ou prejuízos que seu ato punível venha causar à administração.

23.2. Comprovado impedimento ou reconhecida força maior, devidamente justificado e aceito pela Administração Pública, o fornecedor ficará isento das penalidades.

23.3. As sanções de advertência e de impedimento de licitar e contratar com a Administração Pública poderão ser aplicadas ao fornecedor juntamente com a de multa, descontando-a dos pagamentos a serem efetuados.

#### **24. DA IMPUGNAÇÃO AO EDITAL E DO PEDIDO DE ESCLARECIMENTO**

24.1. É facultada a qualquer interessado a apresentação de requerimento de esclarecimentos sobre o ato convocatório do Pregão e seus Anexos, desde que seja protocolado no prazo máximo de 3 (três) dias úteis anteriores à data fixada para abertura da sessão pública.

24.2. O requerimento pode envolver, inclusive, a solicitação de cópias da legislação disciplinadora do procedimento, mediante pagamento, neste caso, de taxa para cobrir o custo de reprodução gráfica.

24.3. O requerimento deverá ser formalizado mediante a apresentação de solicitação formal escrita dirigida a pregoeira, devidamente protocolado no Departamento de Licitações, sito a Avenida Brasil, 245, centro, Três Barras do Paraná/PR, durante o horário normal de expediente, das 08h às 12h e das 13h30 às 17h30, ou de forma eletrônica, pelo e-mail [licitacao@tresbarras.pr.gov.br](mailto:licitacao@tresbarras.pr.gov.br).

24.4. Os esclarecimentos e impugnações deverão ser prestados no prazo de até 2 (dois) dias úteis, a contar do recebimento do requerimento da solicitação por parte da autoridade subscritora do Edital, passando eles a integrar, juntamente com o requerimento que lhes deu origem, os autos do processo.

24.5. As questões formuladas que forem de interesse geral, bem como as respostas, serão divulgadas para todos os que retiraram o Edital, resguardando-se o sigilo quanto à identificação da empresa consulente.

24.6. As respostas aos pedidos e esclarecimentos serão divulgadas pelo sistema e vincularão aos participantes e a Administração.





CAPITAL DO FELIÃO

## 25. DA FRAUDE E DA CORRUPÇÃO

25.1. Os licitantes devem observar e o contratado deve observar e fazer observar, por seus fornecedores e subcontratados, se admitida subcontratação, o mais alto padrão de ética durante todo o processo de licitação, de contratação e de execução do objeto contratual.

I - Para os propósitos deste item, definem-se as seguintes práticas:

- a) "**Prática corrupta**": oferecer, dar, receber ou solicitar, direta ou indiretamente, qualquer vantagem com o objetivo de influenciar a ação de servidor público no processo de licitação ou na execução de contrato;
- b) "**Prática fraudulenta**": a falsificação ou omissão dos fatos, com o objetivo de influenciar o processo de licitação ou de execução de contrato;
- c) "**Prática colusiva**": esquematizar ou estabelecer um acordo entre dois ou mais licitantes, com ou sem o conhecimento de representantes ou prepostos do órgão licitador, visando estabelecer preços em níveis artificiais e não-competitivos;
- d) "**Prática coercitiva**": causar dano ou ameaçar causar dano, direta ou indiretamente, às pessoas ou sua propriedade, visando influenciar sua participação em um processo licitatório ou afetar a execução do contrato.
- e) "**Prática obstrutiva**": (i) destruir, falsificar, alterar ou ocultar provas em inspeções ou fazer declarações falsas aos representantes do organismo financeiro multilateral, com o objetivo de impedir materialmente a apuração de alegações de prática prevista nas cláusulas deste Edital; (ii) atos cuja intenção seja impedir materialmente o exercício do direito de o organismo financeiro multilateral promover inspeção.

II - Impor sanções sobre uma empresa ou pessoa física, sob pena de inelegibilidade na forma da Lei, indefinidamente ou por prazo indeterminado, para a outorga de contratos financiados pela gestão municipal se, em qualquer momento, constatar o envolvimento da empresa ou pessoa física, diretamente ou por meio de um agente, em práticas corruptas, fraudulentas, colusivas, coercitivas ou obstrutivas ao participar de licitação ou da execução de contratos financiados com públicos.

## 26. DISPOSIÇÕES FINAIS

26.1. A presente licitação não importa necessariamente em contratação, podendo o Município de Três Barras do Paraná revogá-la, no todo ou em parte, por razões de interesse público, derivadas de fato superveniente comprovado ou anulá-la por ilegalidade, de ofício ou provocação mediante ato escrito e fundamentado disponibilizado no sistema para conhecimento





dos participantes da licitação. O Município de Três Barras do Paraná poderá, ainda, prorrogar, a qualquer tempo, os prazos para recebimento das propostas ou para sua abertura.

**26.2.** O proponente é responsável pela fidelidade e legitimidade das informações prestadas e dos documentos apresentados em qualquer fase da licitação. A falsidade de qualquer documento apresentado ou a inverdade das informações nele contidas implicará a imediata desclassificação do proponente que o tiver apresentado, ou, caso tenha sido o vencedor, a rescisão do contrato ou do pedido de compra, sem prejuízo das demais sanções cabíveis.

**26.3.** É facultado a pregoeira, ou à autoridade a ele superior, em qualquer fase da licitação, promover diligências com vistas a esclarecer ou a complementar a instrução do processo.

**26.4.** Os proponentes intimados para prestar quaisquer esclarecimentos adicionais deverão fazê-lo no prazo determinado pela pregoeira, sob pena de desclassificação/inabilitação.

**26.5.** O desatendimento de exigências formais não essenciais não importará no afastamento do proponente, desde que seja possível a aferição da sua qualificação e a exata compreensão da sua proposta.

**26.6.** As normas que disciplinam este pregão serão sempre interpretadas em favor da ampliação da disputa entre os proponentes, desde que não comprometam o interesse da administração, a finalidade e a segurança da contratação.

**26.7.** As decisões referentes a este processo licitatório poderão ser comunicadas aos proponentes por qualquer meio de comunicação que comprove o recebimento, ou ainda, mediante publicação no Diário Oficial do Município.

**26.8.** A participação do proponente nesta licitação implica em aceitação de todos os termos deste Edital.

**26.9.** Não cabe à LICITANET - Licitações Eletrônicas qualquer responsabilidade pelas obrigações assumidas pelo fornecedor com o licitador, em especial com relação à forma e às condições de entrega dos bens ou da prestação de serviços e quanto à quitação financeira da negociação realizada.

**26.10.** A pregoeira e equipe de apoio atenderá aos interessados no horário das 8h30 às 11h30 e das 13h30 as 17h, de segunda a sexta-feira, exceto feriados, no Departamento de Licitações, sito a Avenida Brasil, 245, centro, Três Barras do Paraná/PR, para maiores esclarecimentos.

**26.11.** Os usuários dos sistemas de que trata o §2º do artigo 5º do Decreto Federal nº 10.024/2019, poderão utilizar o SICAF - Sistema de Cadastramento Unificado de Fornecedores para fins habilitatórios.

**26.12.** Os casos omissos neste Edital serão resolvidos pela Pregoeira, nos termos da legislação pertinente em vigência.





CAPITAL DO FÊLIÃO

000132

*Prefeitura Municipal de Três Barras do Paraná*  
ESTADO DO PARANÁ

**27. DO FORO**

**27.1.** Para dirimir controvérsia decorrente deste certame, o Foro competente é o da Comarca da cidade de Catanduvas/PR, excluído qualquer outro por mais privilegiado que seja.

**28. ANEXOS DO EDITAL**

**28.1.** Fazem parte integrante deste Edital os seguintes anexos:

- a) Anexo I - Modelo da Proposta de Preços;
- b) Anexo II - Modelo de Declaração de Cumprimento dos Requisitos de Habilitação;
- c) Anexo III - Modelo de Declaração de Não Utilização de Trabalho de Menor;
- d) Anexo IV - Modelo de Declaração de Inexistência de Fato Impeditivo Para Licitar;
- e) Anexo V - Minuta da Ata de Registro de Preços;
- f) Anexo VI - Termo de Referência.

Três Barras do Paraná, 24 de agosto de 2023

**GERSO FRANCISCO GUSO**

Prefeito Municipal



**ANEXO I - MODELO DE PROPOSTA DE PREÇOS FINAL**

Ao

**Pregoeiro do Município de Três Barras do Paraná**

**PREGÃO ELETRÔNICO Nº 45/2023.**

A empresa (**RAZÃO SOCIAL COMPLETA**), inscrita no CNPJ/MF nº XX.XXX.XXX/XXXX-XX, (**ENDEREÇO COMPLETO**), através desta, vem apresentar a proposta comercial relativa à licitação modalidade PREGÃO ELETRÔNICO Nº 45/2023, objetivando fornecer os itens abaixo cotados, conforme especificações e anexos que fazem parte do referido edital:

**LOTE 01 - MATERIAL PEDAGÓGICO - EXCLUSIVO ME/EPP**

ITEM	QTDE	UNID	DESCRIÇÃO DOS ITENS	VALOR UNITÁRIO	VALOR TOTAL
01	07	UN	<b>BLOCOS DE CONSTRUÇÃO DE BRINQUEDOS EDUCATIVOS INFANTIS:</b> sacola com 100 peças, conjunto de blocos de construção feito de plástico ABS de alta qualidade. Quadrado e triângulo, respectivamente. Várias cores. Tamanho: quadrado 2,12 X 2,12 X 0,27 polegadas. triângulo: 2,95 X 1,69 X 0,27 polegadas.		
02	21	UN	<b>PASSA CORES DE MADEIRA PEDAGÓGICO:</b> confeccionado em madeira, acabamento impecável, pintura com cores vibrantes, medidas: 40 cm X 30 cm X 06 cm		
03	05	UN	<b>ALFABETO MÓVEL DEGRAU:</b> confeccionado em MDF, contendo 130 peças, possui um expositor, semi grafado com tinta vinílica atóxica, medindo 380 X 205 X 200mm, acompanha 05 alfabetos completos		
04	05	UN	<b>JOGOS DE DAMAS:</b> confeccionado em pvc, com cores vivas.		
05	05	UN	<b>JOGO DA VELHA:</b> confeccionado em pvc, MDF, com cores vivas		
06	05	UN	<b>JOGO RESTA UM:</b> confeccionado em pvc, MDF, com cores vivas		
07	05	UN	<b>TANGRAM:</b> jogo confeccionado em pvc, MDF, com cores vivas.		
08	05	UN	<b>JOGO TRILHA:</b> confeccionado em pvc,		





CAPITAL DO FERIÃO

Prefeitura Municipal de Três Barras do Paraná  
ESTADO DO PARANÁ

000134

			MDF, com cores vivas.		
09	05	UN	<b>JOGO 5 X 1:</b> confeccionado em pvc, MDF, com cores vivas		
10	07	UN	<b>ARAMADO - ARCA DE NOÉ:</b> material em MDF, madeira e arame, com dimensões: 35 X 23 X 10		
11	07	UN	<b>ARAMADO CASINHA:</b> medida do produto fechado: 27x27x27, dimensões do produto montado: 27x27x50 cm, material em MDF, material dos circuitos: metal, material das peças: plástico, quantidade de atividades: 05, quantidade de quantidade de circuitos do aramado casinha: 03, quantidade de peças do aramado casinha: 21, quantidade de carinhos do aramado: 02, quantidade de linhas de forma e cores: 03, quantidade de peças de formas e cores: 15, quantidade de linhas do ábado: 05, quantidade de argolinhas do ábado: 50, pintura: serigrafia com tinta em policromia ultravioleta atóxica - possui certificado inmetro: ce-bri/icepex-n 00928-96		
12	07	UN	<b>BONECO GEOMÉTRICO:</b> Contém 20 formas geométricas, sendo: 08 retângulos, 04 quadrados, 04 triângulos e 04 círculos, formando um boneco.		
13	07	UN	<b>ENCAIXE DE FIGURAS DE TARTARUGA:</b> Feito em madeira reflorestada, contém 01 tabuleiros em forma de tartaruga, 06 figuras geométricas que se encaixam facilmente.		
14	07	CONJ	<b>JOGANDO COM AS CORES:</b> Acompanha 01 dados, 40 argolas coloridas e 01 tabuleiros com hastes na cor azul, cada uma ou duas hastes, pode representar uma pessoa, possibilitando jogar com até 04 pessoas. Produto em madeira e plástico.		
15	07	UN	<b>CAIXA LOUSA IMANTADA O ARTISTA:</b> Produto em madeira, contém uma caixa em madeira com tampa, (38,5X30,5X5cm), 12 fichas de cenários, 29 formas imantadas, 01 apagador, 04 giz e 01 marcador.		
16	07	UN	<b>CAIXA DE AREIA + LETRAS E NÚMEROS TEXTURIZADOS:</b> Uma caixa de madeira com 03 divisões, 03 areias coloridas (vermelha, azul e verde), uma caixa de letras e números texturizados, com		



CAPITAL DO FELIÃO

Prefeitura Municipal de Três Barras do Paraná  
ESTADO DO PARANÁ

000135

			tamanho de 32 cm X 22 cm X 5 cm.		
17	07	UN	<b>GIRE E COMBINE:</b> Produto em plástico, com dimensões de : 11 cm X 07 cm X 06 cm.		
18	05	UN	<b>CONTE &amp; ASSOCIE:</b> Dimensões: comprimento: 35 cm, Largura: 07 cm, Altura: 25 cm. Material em madeira, Ábaco em madeira, possuindo bolinhas e plaquinhas com números e ilustrações		
19	07	UN	<b>LINHA DE MOVIMENTAÇÃO ATIVA:</b> Conjunto confeccionado em madeira e arcos em plástico, com diferentes formatos, contendo 63 peças		
20	07	UN	<b>CARRO DE BONECA PRINCESA:</b> Produzido em plástico reforçado, com dimensões de 60 cm X 47 cm X 33 cm		
21	07	UN	<b>CARRINHO MERCOTRUCK CAÇAMBA:</b> Confeccionado em plástico, com chassis completamente articulado, produto com dimensões mínimas de 24,5 X 11,5 X 12,5		
22	21	UN	<b>CARRINHO DIVERTIDO - KIT COM 08 - FRICÇÃO CONTÍNUA:</b> Produto em plástico, com modelos variados, carrinhos de fricção "R2173" - BBR, com dimensões mínimas de 07 cm X 06 cm X 08 cm.		
23	35	UN	<b>PRANCHETA DE DESENHO MAGNÉTICO, ESCRIVENDO PINTURA SKETCH PAD:</b> Produto em plástico, com dimensão aproximado da lousa de 15,5 cm X 11,5 cm		
24	7	UN	<b>KIT COM 04 BONECAS NEGRAS NA CAIXA, MENINA SORTIDAS:</b> Material não tóxico, tamanho aproximado de 35 cm		
25	07	UN	<b>BONEQUINHAS DE BORRACHA:</b> Kit com 04 bonecas em vinil, com dimensões aproximadas de 22 cm de altura, 12 cm de largura cada unidade.		
26	07	UN	<b>BOLA DE BORRACHA COLORIDA, KIT COM 05 BOLAS DE PVC VINIL (BOLA DE LEITE):</b> Produto com dimensões de 22 cm de altura X 22 cm de largura X 22 cm de comprimento, peso mínimo de 55 g		
27	07	UN	<b>BOLA CRAVINHO DE BORRACHA, BRINQUEDO PET COM 20 PEÇAS:</b> Produto antialérgico, confeccionado com material emborrachado, com diâmetro de 06 cm		
28	50	UN	<b>BOLAS DE BORRACHA:</b> Bola de iniciação ao esporte N° 06, peso de 100 à 110 gramas, com diâmetro de 105 à 110 mm,		





CAPITAL DO FELIÃO

*Prefeitura Municipal de Três Barras do Paraná*

ESTADO DO PARANÁ

000136

			com circunferência de 33 à 35 cm		
29	15	UN	<b>BOLA DE VÔLEI, VINIL EURO:</b> Bola em Vinil colorida, com tamanho de 22 cm		
30	07	UN	<b>BOLA DE BASQUETE EM BORRACHA PLAYOFF MASCULINO:</b> Produto fabricado em borracha de alta durabilidade e resistência à deformações, Tamanho oficial, peso aproximado de 450 g, diâmetro de 24 cm		
31	07	UN	<b>BOLAS DE FUTEBOL NAS CORES BRANCA (20 CM) E PRETA (12CM) RESPECTIVAMENTE:</b> Kit com duas bolas de futebol nas cores branca e preta, uma com 20 cm de altura e 350g de peso, com circunferência de 76 cm e a outra com 12 cm de altura e 80 g de peso, com circunferência de 43 cm. Confeccionados em pelúcia velboa e com enchimento de fibra siliconada.		
32	07	UN	<b>CAMINHÃO DE PLÁSTICO - MEGA CAÇAMBA - PÁ RASTELO PRAIA:</b> Confeccionado em plástico, acompanha uma pá e um rastelo, dimensões mínimas do produto 19 cm X 18 cm X 43 cm		
33	07	UN	<b>BONECO MENINO:</b> Produto com genital masculino, boneco com 40 cm de altura, corpo, cabeça, braços e pernas em vinil.		
34	07	UN	<b>BAÚ DE BRINQUEDO EDUCATIVO COM 10 JOGOS DE MADEIRA:</b> Baú de madeira com dobradiças e fecho, medindo 50 X 32 X 25 cm, acompanha 10 brinquedos: 01 dominó de formas geométricas, 01 jogo de pinos, 01 prancha de seleção, 01 relógio, 01 bate pinos, 01 passa figuras, 01 dominó tradicional, 01 cubo de encaixe, 01 pula corda, 01 palavras cruzadas, dimensões do baú: 50 cm X 32 cm X 25 cm		
35	07	UN	<b>TELEFONE SONORO EM PLÁSTICO:</b> Produto em plástico, com dimensões de 18 cm X 17 cm X 13 cm.		
36	07	UN	<b>NOVO TELEFONE FELIZ EM PLÁSTICO PARA BEBÊS:</b> Produto em plástico, com dimensões aproximadas de 17 cm X 16,5 cm X 11 cm. Produto com disco que gira, emite sons de telefone tocando e olhinhos que se mexem para cima e para baixo		
37	60	UN	<b>TATAMES:</b> Tapetes EVA dupla face azul royal com preto, com dimensões de 01 m X 01 m X 02 cm, produto produzido em EVA de alta qualidade com densidade		





CAPITAL DO FERIÃO

Prefeitura Municipal de Três Barras do Paraná  
ESTADO DO PARANÁ

000137

			adequada para garantir a segurança e conforto do usuário, impermeável, antiderrapante, lavável e higiênico	
38	5	UN	<b>CARIMBO DE ALFABETO ILUSTRADO:</b> Produto com 28 unidades, com cabo em madeira, com dimensões de 4,5 cm X 3,5 cm X 2,5 cm	
39	05	UN	<b>CARIMBO AUTO DITADO II:</b> Produto com 90 peças, cabo em plástico ou madeira, com base emborrachada, dimensões do produto de 3 cm X 3 cm	
40	05	UN	<b>CARIMBOS EDUCATIVOS AUTO DITADO:</b> Produto com 30 peças, cabo anatômico em madeira ou plástico, com base de borracha em alto relevo, com dimensões de 3,5 cm X 4,5 cm	
41	05	UN	<b>CARIMBOS EDUCATIVOS - QUANTIDADES:</b> Produto em cabo de plástico ou madeira com base emborrachada, dimensões de 3 cm X 3 cm	
42	05	UN	<b>CARIMBO PEDAGÓGICO MATEMÁTICA:</b> Produto com 45 unidades, cabo de plástico ou madeira, com base emborrachada, dimensões de 3 cm X 3 cm	
43	05	UN	<b>CARIMBO MATERIAL DOURADO:</b> Cabo de plástico ou madeira com base emborrachada, medindo 4 cm X 4 cm	
44	05	UN	<b>CARIMBO PEDAGÓGICO MATEMÁTICA - NUMERE E ESCREVE:</b> Produto com cabo de plástico ou madeira com base emborrachada, medindo 3,5 X 4,5	
45	20	UN	<b>RELÓGIOS DE PAREDE E DE PONTEIRO:</b> Tamanho mínimo de 30 cm com alimentação a pilha	
46	5	UN	<b>MAPA MUNDI POLÍTICO:</b> Com dimensões mínimas de 120 cm X 60 cm. Mapa mundi planisfério político Escola, Edição Atualizada, alta qualidade de impressão, com legendas de: população de país, área territorial, habitantes km <sup>2</sup> , picos e montanhas, capital de estado, capital de país, divisão de placas tectônicas, linha internacional de data, principais portos e aeroportos, ilhas, golfos, mares e oceanos, fuso horário, índice dos países com suas respectivas bandeiras e moeda corrente de cada país.	





CAPITAL DO FÊLIÃO

*Prefeitura Municipal de Três Barras do Paraná*  
ESTADO DO PARANÁ

47	05	UN	<b>MAPA BRASIL POLÍTICO:</b> Dimensões mínimas de 120 cm X 90 cm, mapa político, estatístico, rodoviário, com escala aproximada de 1:50,000,000, edição atualizada	
48	05	UN	<b>MAPAS DO BRASIL POR REGIÕES:</b> tamanho mínimo de 120 cm X 90 cm, em papel 120 gramas, plastificado levemente e sua parte frontal	
49	05	UN	<b>MAPAS PARANÁ POLÍTICO:</b> Tamanho mínimo de 120 cm X 90 cm, em papel 120 gramas, plastificado levemente em sua parte frontal	
50	05	UN	<b>MAPAS REGIÃO SUL POLÍTICO:</b> Com tamanho mínimo de 120 cm X 90 cm, em papel 120 gramas, plastificado levemente em sua parte frontal	
51	05	UN	<b>MAPAS DO SISTEMA MUSCULAR:</b> Tamanho mínimo de 120 cm X 90 cm, em papel plastificado e laminado nas partes da frente e trás	
52	05	UN	<b>MAPAS DO SISTEMA ESQUELÉTICO:</b> Tamanho mínimo de 120 cm X 90 cm, papel plastificado e laminado nas partes da frente e trás.	
53	05	UM	<b>MAPAS DO SISTEMA DIGESTÓRIO:</b> Tamanho mínimo de 120 cm X 90 cm, papel plastificado e laminado nas partes da frente e trás.	
54	05	UN	<b>MAPAS DO SISTEMA RESPIRATÓRIO:</b> Tamanho mínimo de 120 cm X 90 cm, papel plastificado e laminado nas partes da frente e trás.	
55	05	UN	<b>MAPAS DO SISTEMA CIRCULATÓRIO:</b> Tamanho mínimo de 120 cm X 90 cm, papel plastificado e laminado nas partes da frente e trás.	
56	05	UN	<b>MAPAS DO SISTEMA URINÁRIO:</b> Tamanho mínimo de 120 cm X 90 cm, papel plastificado e laminado nas partes da frente e trás.	
57	05	UN	<b>MAPAS DO SISTEMA NERVOSO:</b> Tamanho mínimo de 120 cm X 90 cm, papel plastificado e laminado nas partes da frente e trás.	
58	05	UN	<b>MAPAS DO SISTEMA REPRODUTOR MASCULINO:</b> Tamanho mínimo de 120 cm X 90 cm, papel plastificado e laminado	





CAPITAL DO FÊLIÃO

*Prefeitura Municipal de Três Barras do Paraná*

ESTADO DO PARANÁ

			nas partes da frente e trás.		
59	05	UN	<b>MAPAS DO SISTEMA REPRODUTOR FEMININO:</b> Tamanho mínimo de 120 cm X 90 cm, papel plastificado e laminado nas partes da frente e trás.		
60	05	UN	<b>MAPAS DO SISTEMA SOLAR:</b> Tamanho mínimo de 120 cm X 90 cm, papel plastificado e laminado nas partes da frente e trás.		
61	15	UN	<b>SILABÁRIOS COM OS QUATROS TIPO DE LETRAS:</b> Tamanho mínimo de 120 cm X 65 cm, acabamento em lona vinílica altamente resistente, imagens em alta resolução de impressão e acabamento de bastões e corda, pronto para pendurar.		
62	15	UN	<b>SILABÁRIOS COM AS SÍLABAS SIMPLES:</b> Tamanho mínimo de 80 cm X 50 cm, acabamento em lona vinílica altamente resistente, imagens em alta resolução de impressão e acabamento de bastões e corda, pronto para pendurar.		
63	15	UN	<b>SILABÁRIOS COM AS SÍLABAS COMPLEXAS:</b> Tamanho mínimo de 80 cm X 50 cm, acabamento em lona vinílica altamente resistente, imagens em alta resolução de impressão e acabamento em bastões e corda, pronto para pendurar.		
64	15	UN	<b>SILABÁRIOS COM OS NUMERAIS DE 0 A 1000:</b> Tamanho mínimo de 120 cm X 65 cm, acabamento em lona vinílica altamente resistente, imagens em alta resolução de impressão e acabamento em bastões e corda, pronto para pendurar.		
65	15	UN	<b>BAMBOLÊ DESMONTÁVEL:</b> Diâmetro de aro de 88 cm, liveup, colorido, material em PVC, peças desmontáveis nas cores azul, verde, amarelo e vermelho.		
66	10	UN	<b>KIT JOGO DE COZINHA INFANTIL, PANELINHAS E KIT FOGÃO:</b> Kit paineleiro com 09 peças e 01 Kit fogão com 07 peças, em plástico.		
67	10	UN	<b>KIT COZINHA COMPLETA 22 PEÇAS:</b> Feito em plástico e metal, contendo 22 peças: 01 liquidificador, 01 batedeira, 01 panela de pressão, 01 frigideira, 04 potinhos para mantimentos, 01 forma para bolo, 02 garfos, 02 facas, 02 copos, 01 faca de corte, 01 espátula, 01 concha, 01 caixa de suquinho, 01 caixa de mistura para bolo.		





*Prefeitura Municipal de Três Barras do Paraná*  
ESTADO DO PARANÁ

000140

68	07	UN	<b>BOLA SUIÇA PARA PILATES:</b> Feito em material PVC, suporta 150 quilos de peso estático, tamanho de 65 cm.	
69	07	UN	<b>SPIN DE MATEMÁTICA:</b> 06 Peças magnéticas nas cores verde, rosa, azul, vermelho, laranja e amarelo (as peças nas cores verde, rosa, azul e vermelho possuem números, enquanto a peça na cor laranja possui os sinais de adição, subtração, multiplicação e divisão, a peça amarela possui o sinal de igual), por serem magnéticas, as peças podem ser retiradas e colocadas conforme se mostrar necessário, podendo mudar suas posições na sequência de peças, sendo assim, completamente ajustável de acordo com o gosto do usuário e facilitando o manuseio, material ABS magnético, tamanho mínimo de 3 cm X 01 cm cada peça, totalizando 06 spins.	
70	10	UN	<b>PANELAS FINGIR BRINQUEDOS, JOGO DE COZINHA PARA CRIANÇA, SIMULAÇÃO DE COMIDA COM 42 PEÇAS:</b> Conjunto de brinquedo de cozinha infantil, de alta qualidade, incluindo panelas, frigideiras, facas, talheres, aventais, chapéus de chef, fogões e brinquedos de vegetais e frutas, pote feito de aço 100% inoxidável, demais itens feitos em ABS e tecido.	
71	07	UN	<b>MOTRICIDADE:</b> Confeccionado em madeira de reflorestamento e arame com 04 mm de diâmetro, possui percursos diferentes e bolinhas coloridas, tamanho mínimo de 32 cm X 28 cm X 22 cm, conjunto com 06 unidades.	
72	05	UN	<b>CARIMBO PEDAGÓGICO MATEMÁTICA:</b> Cabo em plástico ou madeira com base emborrachada, medindo 4 cm X 4 cm.	
73	05	UN	<b>CARIMBO NUMERAIS E QUANTIDADES:</b> Cabo em plástico ou madeira com base emborrachada, medindo 3,5 cm X 4,5 cm	
74	05	UN	<b>CARIMBOS PEDAGÓGICOS ASSOCIAÇÃO NUMÉRICA:</b> Contendo 20 carimbos em madeira ou plástico, medindo no mínimo 4 cm X 5 cm cada peça.	



75	07	UN	<b>CONJUNTO DE BINQUEDOS DE MADEIRA:</b> Produto em madeira ou MDF, podendo apresentar variações de tons, contendo: 01 helicóptero (mínimo 17 cm de comprimento, 11 cm de altura e 10 cm de largura), Avião (mínimo 17 cm de comprimento, 15 cm de largura e 10 cm de altura), trenzinho locomotiva com 03 vagões (mínimo 46 cm de comprimento, 04 cm de largura, 06 cm de altura), carrinho de F1 (mínimo de 14 cm de comprimento, 06 cm de largura, 06 cm de altura), caminhãozinho com caçamba (mínimo de 15 cm de comprimento, 08 cm de largura e 09 cm de altura), caminhãozinho com placas de encaixe (mínimo de 12 cm de comprimento, 06 cm de largura, 08 cm de altura), Jipe (mínimo de 17 cm de comprimento, 12 cm de largura e 15 cm de altura).		
76	05	UN	<b>CARIMBOS EDUCATIVOS - AUTODITADO:</b> Contendo 28 peças, com cabo anatômico em madeira ou plástico, com base de borracha em alto relevo, tamanho mínimo de 3,5 cm X 4,5 cm.		
77	07	UN	<b>BONECA MENINA:</b> Tamanho mínimo de 35 cm de altura. Corpo, cabeça, braços e pernas em vinil.		
78	21	UN	<b>BONECA DE BORRACHA:</b> Boneca menina com membros articulador, feito em vinil, atóxico e lavável, olhos que abrem e fecham, cabelo preto e encaracolado em nylon, lavável e que possa ser penteado. Devendo ser implantado de forma invisível e em quantidade suficiente para cobrir toda a superfície da cabeça, corpo apresentando genitália feminina, rosto com expressão alegre e contente, devendo acompanhar vestido em tecido antialérgico, com possibilidade de tirar da boneca, 01 par de meias em tecido, com possibilidade de tirar da boneca, 01 par de sapatos em vinil, com possibilidade de tirar da boneca, tamanho mínimo do produto: 30 cm, o produto deve ser acompanhado de selo do Inmetro.		
79	21	UN	<b>TABULEIRO LETRAS, NÚMEROS E FIGURAS:</b> Produto com 21 unidades, feito em madeira com no mínimo 22 cm X 45 cm X 2x6 cm de comprimento da haste,		





*Prefeitura Municipal de Três Barras do Paraná*  
ESTADO DO PARANÁ

000142

			cerca de no mínimo 16 cm.		
80	01	UN	<b>BLOCOS DE CONSTRUÇÃO DE BRINQUEDOS EDUCATIVOS INFANTIS:</b> Pacote com 100 peças, conjunto de blocos de construção feitos de plástico ABS de alta qualidade, quadrado e triângulo, respectivamente, várias cores, quadrado tamanho mínimo de 2,12 X 2,12 X 0,27 polegadas, triângulo com tamanho mínimo de 2,95 X 1,69 X 0,27 polegadas.		
81	01	UN	<b>BLOCO ESPUMADO RECREATIVO:</b> Produto contendo 09 unidades.		
82	01	UN	<b>TÚNEL CENTOPÉIA DE BAGUN LÚDICO EDUCATIVO INFANTIL:</b> Produto com tamanho mínimo de 03 m X 50 cm.		
				<b>TOTAL</b>	

Valor Total por Extenso:

Condições de Pagamento: Conforme edital.

Validade da Proposta: de 60 dias.

Valor máximo da licitação: R\$ 116.264,13 (cento e dezesseis mil duzentos e sessenta e quatro reais e treze centavos).

Cumpre-nos, ainda informar-lhes, que examinamos os documentos da licitação, inteirando-nos dos mesmos para elaboração da presente proposta. E em consonância aos referidos documentos, declaramos:

- a) Que estamos cientes e concordamos com os termos do Edital em epígrafe e das cláusulas da minuta do contrato em anexo;
- b) Que nos preços apresentados já estão contemplados todos os impostos e ou descontos ou vantagens, e despesas (inclusive frete, vistoria e entrega técnica do veículo) para a entrega do bem;

Local e data.

**RAZÃO SOCIAL DA EMPRESA**

**Carimbo e Assinatura**



**ANEXO II - MODELO DE DECLARAÇÃO DE CUMPRIMENTO DOS REQUISITOS DE  
HABILITAÇÃO**

Ao

**Pregoeiro do Município de Três Barras do Paraná**  
PREGÃO ELETRÔNICO Nº 45/2023.

**DECLARAÇÃO DE CUMPRIMENTO DOS REQUISITOS DE HABILITAÇÃO**

**(RAZÃO SOCIAL COMPLETA)**, inscrita no CNPJ/MF nº **XX.XXX.XXX/XXXX-XX**, sediada **(ENDEREÇO COMPLETO)**, declara para fins de participação no PREGÃO ELETRÔNICO Nº 45/2023, e sob as penas da Lei, que cumpre plenamente os requisitos de habilitação previstos em seu edital, conforme previsto no artigo 4º, inciso VII, da Lei nº 10.520, de 17 de novembro de 2002.

Por ser a expressão da verdade, firmamos a presente declaração.

Local e data.

**RAZÃO SOCIAL DA EMPRESA**

**Carimbo e Assinatura**





CAPITAL DO FERIÃO

*Prefeitura Municipal de Três Barras do Paraná*  
ESTADO DO PARANÁ

000144

**ANEXO III – MODELO DE DECLARAÇÃO DE NÃO UTILIZAÇÃO DE TRABALHO DE MENOR**

Ao

**Pregoeiro do Município de Três Barras do Paraná**

PREGÃO ELETRÔNICO Nº 45/2023.

**DECLARAÇÃO DE NÃO UTILIZAÇÃO DE TRABALHO DE MENOR**

**(RAZÃO SOCIAL COMPLETA)**, inscrita no CNPJ/MF nº **XX.XXX.XXX/XXXX-XX**, sediada **(ENDEREÇO COMPLETO)**, declara sob as penas da Lei, e para os fins previstos no artigo 27, inciso V, da Lei nº 8.666/93, que cumpre o disposto no inciso XXXIII do artigo 7º da Constituição Federal, ou seja, não tem em seus quadros menores de 18 (dezoito) anos executando trabalho noturno, insalubre ou perigoso, ou menores de 16 (dezesseis) anos executando qualquer trabalho, salvo na condição de aprendiz, a partir de 14 (quatorze) anos.

A empresa está ciente de que o descumprimento do disposto acima, durante a vigência do contrato, acarretará a sua rescisão.

Local e data.

**RAZÃO SOCIAL DA EMPRESA**

**Carimbo e Assinatura**



**ANEXO IV - MODELO DE DECLARAÇÃO DE INEXISTÊNCIA DE FATO IMPEDITIVO PARA  
LICITAR**

Ao

**Pregoeiro do Município de Três Barras do Paraná**  
PREGÃO ELETRÔNICO Nº 45/2023.

**DECLARAÇÃO DE INEXISTÊNCIA DE FATO IMPEDITIVO PARA LICITAR**

**(RAZÃO SOCIAL DA EMPRESA)**, inscrita no CNPJ/MF nº **XX.XXX.XXX/XXXX-XX**, sediada **(ENDEREÇO COMPLETO)**, declara, sob as penas da Lei, que não foi declarada inidônea e não está impedida de participar de licitação em qualquer órgão ou entidade da Administração Pública, direta ou indireta, federal, estadual ou municipal.

Declara também, que está obrigada a informar a Contratante os fatos supervenientes impeditivos de sua habilitação, quando de sua ocorrência, conforme determina o artigo 32º, § 2º, da Lei 8.666/93.

Por ser a expressão da verdade, firmamos a presente declaração.

Local e data.

**RAZÃO SOCIAL DA EMPRESA**

**Carimbo e Assinatura**





**ANEXO V - MINUTA DA ATA DE REGISTRO DE PREÇOS Nº XXX/2023**

PROCESSO ADMINISTRATIVO Nº 96/2023.

PREGÃO ELETRÔNICO SRP Nº 45/2023.

VALIDADE: 12 meses

O **MUNICÍPIO DE TRÊS BARRAS DO PARANÁ**, Pessoa Jurídica de Direito Público Interno, com sede a Avenida Brasil, 245, centro, Três Barras do Paraná/PR, inscrito no Cadastro Nacional de Pessoas Jurídicas (CNPJ/MF) sob o nº 78.121.936/0001-68, neste ato representado pelo Prefeito Municipal, Sr. GERSO FRANCISCO GUSSO, brasileiro, casado, odontólogo, portador do CPF/MF nº XXX.XXX.XXX-XX e Carteira de Identidade nº X.XXX.XXX-X SSP/RS, residente e domiciliado nesta cidade de Três Barras do Paraná/PR, no uso das atribuições que lhe confere a Lei Orgânica Municipal, considerando a homologação da licitação na modalidade PREGÃO, na forma ELETRÔNICA, para REGISTRO DE PREÇOS Nº 45/2023, nos termos do Artigo 15 da Lei Federal Nº 8.666/93 e demais normas legais aplicáveis, registra os preços da empresa indicada e qualificada nesta ATA, em face da classificação da proposta apresentada e nas quantidades cotadas, atendendo as condições previstas no Edital, sujeitando-se as partes às normas constantes da Lei Federal Nº 8.666, de 21 de junho de 1993 e suas alterações, e em conformidade com as disposições a seguir:

**CLÁUSULA PRIMEIRA - DO OBJETO**

**1.1.** A presente Ata tem por objeto o **REGISTRO DE PREÇOS PARA AQUISIÇÃO DE MATERIAIS PEDAGÓGICOS A SEREM UTILIZADOS PELA SECRETARIA MUNICIPAL DE EDUCAÇÃO E CULTURA**, observadas as características e demais condições definidas no Edital de PREGÃO ELETRÔNICO Nº 45/2023 e seus Anexos.

**PARÁGRAFO PRIMEIRO** - A quantidade de equipamentos a ser entregues é estimada naquela descrita no ANEXO VI - TERMO DE REFERÊNCIA, não estando o Município obrigado a retirar a totalidade e nem mesmo tão somente aquela, por se tratar de estimativa, sendo que será requerida a entrega somente da quantidade necessária para atendimento das necessidades atestadas pelas secretarias solicitantes.

**PARAGRAFO SEGUNDO** - Os equipamentos e/ou materiais deverão **atender rigorosamente as exigências constantes no Termo de Referência (Anexo VI) do Edital Pregão ELETRÔNICO Nº 45/2023.**

**PARAGRAFO TERCEIRO** - Os materiais deverão ser entregues em estrita obediência a presente





Ata de Registro de Preços, devendo ser observadas integral e rigorosamente as necessidades do Município, assim como ao que dispõe o Edital de Pregão Eletrônico N° 45/2023 e seus anexos.

#### **CLÁUSULA SEGUNDA - CONDIÇÕES DE FORNECIMENTO**

**2.1.** As empresas com o menor preço obterão apenas o direito de preferência e não de exclusividade do fornecimento dos referidos itens até o término da vigência desta Ata de Registro de Preços.

**PARAGRAFO PRIMEIRO** - As condições de fornecimento dos materiais são as mesmas descritas no item 21 e demais exigências contidas no Edital do PREGÃO ELETRÔNICO N° 45/2023 e seus anexos.

**PARAGRAFO SEGUNDO** - Quando a empresa não tiver condições de fornecer os materiais, será consultada outra empresa para efetuar a entrega, pelo valor registrado na sessão de registro de preço, ou valor menor; o registro de preços não obriga o município a adquirir os itens registrados, das empresas detentoras do direito de preferência, sempre que for possível poderá adquirir os mesmos de outras empresas em condições mais vantajosas para a Municipalidade.

**PARAGRAFO TERCEIRO** - Quando não possuir justificativa de não entrega a convocada fica sujeita as sanções previstas na legislação vigente.

**PARAGRAFO QUARTO** - Os materiais deverão ser de boa qualidade e, quando for o caso, deverão ter sua qualidade testada e aprovada pelos órgãos de normatização e fiscalização.

**PARAGRAFO QUINTO** - Os materiais serão aceitos provisoriamente, sendo que o recebimento definitivo será feito após a verificação da qualidade dos mesmos.

**PARAGRAFO SEXTO** - A convocação dos fornecedores pelo órgão competente será formalizada e conterà o endereço e o prazo máximo em que deverão comparecer para retirar o respectivo pedido.

**PARAGRAFO SÉTIMO** - O fornecedor convocado na forma do subitem anterior que não comparecer, não retirar o pedido no prazo estipulado ou não cumprir as obrigações estabelecidas na Ata de Registro de Preços, estará sujeito às sanções previstas no Edital.

**PARAGRAFO OITAVO** - Quando comprovada uma dessas hipóteses, será indicado o próximo fornecedor a ser destinado o pedido, sem prejuízo da abertura de processo administrativo para aplicação de penalidades.

#### **CLÁUSULA TERCEIRA - DA CLASSIFICAÇÃO, DOS PREÇOS E QUANTITATIVOS**

**3.1.** A Empresa (**RAZÃO SOCIAL**), com sede a (**endereço completo**), devidamente inscrita no CNPJ nº XX.XXX.XXX/XXXX-XX, representada por seu representante legal devidamente





constituído no Contrato Social, independente de transcrição nesta Ata, é a detentora dos direitos de preferência e não de exclusividade dos itens descritos no item 3.2 desta Cláusula.

3.2. Os itens, os preços registrados, as especificações do objeto, a quantidade e as demais condições ofertadas na proposta, são as que seguem:

NOME DO LOTE

ITEM	DESCRIÇÃO DO ITEM	MARCA	VALOR UNITÁRIO	VALOR TOTAL

3.2.1. Total registrado para o fornecedor: R\$ X,XX (valor por extenso).

#### CLÁUSULA QUARTA - DO REAJUSTE

4.1. Durante a vigência desta Ata de Registro de Preços, os preços registrados serão fixos e irrevogáveis, exceto nas hipóteses, devidamente comprovadas, de ocorrência de situação prevista na alínea "d" do inciso II do art. 65 da Lei N° 8.666/93 ou de redução dos preços praticados no mercado.

**PARAGRAFO PRIMEIRO** - Mesmo comprovada a ocorrência de situação prevista na alínea "d" do inciso II do art. 65 da Lei N° 8.666/93, a Administração, se julgar conveniente, poderá optar por cancelar a Ata e iniciar outro processo licitatório.

**PARAGRAFO SEGUNDO** - Comprovada a redução dos preços praticados no mercado nas mesmas condições do registro, e, definido o novo preço máximo a ser pago pela Administração, o Proponente registrado será convocado pela Secretaria de Administração para alteração, por aditamento, do preço da Ata.

#### CLÁUSULA QUINTA - PENALIDADES

5.1. À fornecedora serão aplicadas as sanções previstas na Lei N° 8.666/93, nas seguintes situações, dentre outras:

- a) Pela recusa injustificada para a entrega dos itens ofertados, nos prazos previstos neste edital, será aplicada multa na razão de 10% (dez por cento) calculado sobre o valor total da proposta, até 05 (cinco) dias consecutivos;
- b) Pelo atraso ou demora injustificados para a entrega dos itens ofertados, além dos prazos estipulados neste edital, aplicação de multa na razão de 0,5% (meio por cento) do valor



total registrado por dia de atraso ou de demora;

- c) Pela entrega em desacordo com o solicitado ou problemas na emissão da Nota Fiscal, aplica-se o disposto no parágrafo segundo desta cláusula, com prazo de até 02 (dois) dias úteis para a efetiva substituição dos produtos.

**5.2.** Nos termos do art. 7º da Lei N° 10.520, de 17/07/2002, a licitante, sem prejuízo das demais cominações legais e contratuais, poderá ficar, pelo prazo de até 60 (sessenta) meses, impedida de licitar e contratar com a Administração Pública e descredenciada do Registro Cadastral de Fornecedores do Município de Três Barras do Paraná, nos casos de:

- a) Apresentação de documentação falsa;
- b) Retardamento na execução do objeto;
- c) Não manutenção da proposta escrita ou lance verbal, após a adjudicação;
- d) Comportamento inidôneo;
- e) Fraude na execução do contrato;
- f) Falha na execução do contrato.

**PARAGRAFO PRIMEIRO** - Será facultado à fornecedora o prazo de 05 (cinco) dias úteis para a apresentação de defesa prévia, na ocorrência de quaisquer das situações previstas neste edital.

**PARAGRAFO SEGUNDO** - As multas previstas nesta seção não eximem a adjudicatária da reparação dos eventuais danos, perdas ou prejuízos que seu ato punível venha causar à administração.

#### **CLÁUSULA SEXTA – DOS PRAZOS DE VIGÊNCIA E EXECUÇÃO**

**6.1.** O prazo de validade da ata de registro de preços é de 12 (doze) meses, a contar da sua publicação no órgão oficial do município, não sendo permitida sua prorrogação.

**6.2.** O prazo de execução se estende ao prazo da vigência, sendo que a forma de execução deverá ocorrer conforme especificado no Edital de PREGÃO ELETRÔNICO N° 45/2023.

#### **CLÁUSULA SÉTIMA – PAGAMENTO**

**7.1.** O pagamento será efetuado em até 30 (trinta) dias após a entrega dos materiais e conferência de quantidade e qualidade pelo Órgão competente da Administração, à base dos preços apresentados na proposta, e mediante a apresentação da Nota Fiscal, acompanhada dos seguintes documentos:

- a) Atestado de recebimento emitido pelo Órgão solicitante;





CAPITAL DO FENIÃO

*Prefeitura Municipal de Três Barras do Paraná*  
ESTADO DO PARANÁ

000150

b) Comprovação da Regularidade Fiscal e Trabalhista.

**7.1.1. Os pagamentos serão efetuados preferencialmente por meios eletrônicos ofertados pelo sistema bancário, na forma de avisos de crédito, ordens bancárias ou transferências eletrônicas, disponibilizados pelas Instituições Financeiras, em que fique identificada a sua destinação e, no caso de pagamento, o credor, devendo este ser obrigatoriamente o fornecedor contratado (IN nº 89/2013 – TCE/PR).**

7.2. O Município de Três Barras do Paraná poderá deduzir do montante a pagar os valores correspondentes a multas ou indenizações devidas pelo fornecedor.

7.3. O pagamento efetuado não isentará o fornecedor das responsabilidades decorrentes do fornecimento.

7.4. Quando da ocorrência de eventuais atrasos de pagamento provocados exclusivamente pelo Município, o valor devido deverá ser acrescido de atualização financeira, e sua apuração se fará desde a data de seu vencimento até a data do efetivo pagamento, em que os juros de mora serão calculados à taxa de 0,5% (meio por cento) ao mês, ou 6% (seis por cento) ao ano, mediante aplicação da seguinte fórmula:

EM= IxNxVP, onde:

EM= Encargos Moratórios devidos;

I= Índice de Compensação Financeira = 0,00016438, computado com base na fórmula  
 $I = [(TX/100)/365]$ ;

N= Número de dias entre a data prevista para o pagamento e a data do efetivo pagamento; e,

VP= Valor da prestação em atraso.

7.5. As despesas decorrentes da execução desta Ata de Registro de Preços correrão por conta da (s) dotação (ões) orçamentária (s) 3.3.90.30, consignadas a Lei Orçamentária Anual.

#### **CLÁUSULA OITAVA – OBRIGAÇÕES DAS PARTES**

8.1. As obrigações das partes são as mesmas descritas no Edital de PREGÃO ELETRÔNICO Nº 45/2023.

#### **CLÁUSULA NONA – DA ALTERAÇÃO DA ATA**

9.1. Mesmo comprovada a ocorrência de situação prevista na alínea “d” do inciso II do art. 65 da Lei nº 8.666/93, a Administração, se julgar conveniente, poderá optar por cancelar a Ata e iniciar



outro processo licitatório.

**PARÁGRAFO ÚNICO** - Comprovada a alteração dos preços praticados no mercado nas mesmas condições do registro, e, definido o novo preço máximo a ser pago pela Administração, o Proponente registrado será convocado pela Secretaria de Administração para alteração, por aditamento, do preço da Ata.

#### **CLÁUSULA DÉCIMA - DA RESCISÃO/CANCELAMENTO DA ATA**

**10.1.** A inexecução total ou parcial da Ata de Registro de Preços enseja em seu cancelamento, com as consequências previstas em lei ou regulamento, incluindo as penalidades previstas nos artigos 78, 79 e 80 da Lei 8.666/93.

#### **CLÁUSULA DÉCIMA PRIMEIRA - DA FISCALIZAÇÃO**

**11.1.** O Município, através da Secretaria requerente, exercerá ampla, irrestrita e permanente fiscalização sobre a execução do objeto da presente Ata de Registro de Preços.

**PARÁGRAFO PRIMEIRO** - Ficam designados como gestores deste contrato:

a) Sra. ELIZA BORTOLANZA, Secretaria Municipal de Educação, CPF/MF nº 034.861.709-70

**PARÁGRAFO SEGUNDO** - Ficam designados como fiscais deste contrato os seguintes servidores:

a) ANGELA MARIA ALBERTON LEAL, Professora, CPF nº 044.873.109-62, fiscal titular da Secretaria Municipal de Educação;

b) JESSICA FERNANDA BILATTO DE FREITAS, Professora, CPF nº 059.091.849-46, fiscal suplente da Secretaria Municipal de Educação;

**PARÁGRAFO TERCEIRO** - O fiscal titular será responsável pela fiscalização do fornecimento realizado. Na ausência ou impossibilidade de atuação do fiscal titular descritos no parágrafo anterior, o fiscal suplente assumirá a função até o retorno do titular.

**11.2.** Competirá ao responsável pela fiscalização acompanhar a execução conforme prescritos nesta Ata de Registro de Preços, inclusive com observância à qualidade, e verificando possíveis desacordos com as especificações do edital.

**11.3.** Fica reservado à fiscalização, o direito e a autoridade para resolver todo e qualquer caso singular, omissivo ou duvidoso não previsto no edital e tudo o mais que se relacione com o fornecimento licitado, desde que não acarrete ônus para o Município ou modificação na contratação.

**11.4.** As decisões que ultrapassarem a competência do fiscal da Ata de Registro de Preços, deverão ser solicitadas formalmente pela CONTRATADA, à autoridade administrativa





imediatamente superior ao fiscal, em tempo hábil para a adoção de medidas convenientes.

**11.5.** A CONTRATADA deverá aceitar, antecipadamente, todos os métodos de inspeção, verificação e controle a serem adotados pela fiscalização, obrigando-se a fornecer-lhe todos os dados, elementos, explicações, esclarecimentos, soluções e comunicações de que esta necessitar e que forem julgados necessários ao cumprimento do objeto desta Ata de Registro de Preços.

**11.6.** A existência e a atuação da fiscalização em nada restringem a responsabilidade única, integral e exclusiva da CONTRATADA, no que concerne ao objeto da respectiva contratação, às implicações próximas e remotas perante o Município ou perante terceiros, do mesmo modo que a ocorrência de irregularidade decorrentes da execução contratual não implica em corresponsabilidade do Município ou de seus prepostos, devendo, ainda, o fornecedor, sem prejuízo das penalidades previstas, proceder ao ressarcimento imediato dos prejuízos apurados e imputados às falhas em suas atividades.

#### **CLAÚSULA DECIMA SEGUNDA - DISPOSIÇÕES GERAIS**

**12.1.** A presente Ata de Registro de Preços serão aplicadas as seguintes disposições gerais:

- a) A presente ata de registro de preços somente terá eficácia após a publicação do respectivo extrato no diário oficial.
- b) Integram o presente instrumento, independente de transcrição, o edital e anexos, bem como todos os atos praticados constantes nos autos do PREGÃO ELETRÔNICO Nº XX/2023.
- c) A gestão da presente ata será de responsabilidade da Secretaria requerente.
- d) Os casos omissos serão resolvidos de acordo com a Lei Federal nº 8.666/93 e demais normas aplicáveis, subsidiariamente, aplicar-se-ão os princípios gerais de Direito.
- e) Fica eleito o foro da Comarca de Catanduvas, Estado do Paraná, excluído qualquer outro para dirimir dúvidas ou questões oriundas desta Ata e do procedimento licitatório que a precedeu.

Para firmeza e validade do pactuado, a presente ATA foi lavrada em 02 (duas) vias de igual teor, que, depois de lida e achada em ordem, vai assinada pelas partes.

Três Barras do Paraná, XX de XXXX de 2023

**MUNICÍPIO DE TRÊS BARRAS DO PARANÁ**  
**GERSO FRANCISCO GUSSO – Prefeito Municipal**



*Prefeitura Municipal de Três Barras do Paraná*  
ESTADO DO PARANÁ

EMPRESA LICITANTE

PREGOEIRO E EQUIPE DE APOIO





CAPITAL DO FELIÃO

## **ANEXO VI - TERMO DE REFERÊNCIA**

### **1. INTRODUÇÃO E BASE LEGAL**

**1.1.** A elaboração deste Termo de Referência foi realizada de acordo com o estabelecido nos incisos I e II do artigo 8º e no inciso II, do artigo 21, do Decreto Nº 3.555, de 08/08/2000, publicado no DOU de 09/08/2000.

### **2. NECESSIDADES E OBJETIVOS**

**2.1.** A Secretaria Municipal de Educação necessita proporcionar melhorias na rede municipal de educação, com ações voltadas a leitura, desenvolvendo a capacidade intelectual e o senso crítico, bem como desenvolver ações para a erradicação do analfabetismo, que possam promover melhorias na qualidade de vida dos alunos e da comunidade em geral.

**2.2.** Para tanto, se faz necessário a aquisição de materiais pedagógicos a fim de desenvolver o aprendizado dos alunos.

### **3. DO OBJETO**

#### **3.1. REGISTRO DE PREÇOS PARA AQUISIÇÃO DE MATERIAIS PEDAGÓGICOS A SEREM UTILIZADOS PELA SECRETARIA MUNICIPAL DE EDUCAÇÃO E CULTURA.**

**3.1.1.** As especificações dos itens encontram-se descritas no item 7 deste Termo de Referência.

**3.2.** Da aplicação da Lei Complementar Nº 123/2006 e suas alterações:

**3.2.1.** O objeto possui a condição de AMPLA PARTICIPAÇÃO, ou seja, poderão participar tanto microempresas e/ou empresas de pequeno porte (ME/EPP), quanto empresas de médio e grande porte;

**3.2.2.** Todas as empresas interessadas poderão cotar os preços dos itens do objeto independentemente de seu enquadramento, sendo que será estendida às microempresas e/ou empresas de pequeno porte a preferência na contratação, conforme preconiza os artigos 44 e 45 da Lei Complementar Nº 123/2006, observado o limite do Artigo 18-A e as obrigações do Artigo 18-B.

### **4. CONDIÇÕES DE ENTREGA (EXECUÇÃO) E PAGAMENTO**

**4.1.** O licitante vencedor deverá entregar as mercadorias de acordo com a ordem de compra emitida pela administração pública, no prazo de 30 (trinta) dias de acordo com as necessidades da Secretaria Municipal de Educação e Cultura.

**4.2.** O licitante vencedor ficará obrigado a trocar as suas expensas, no prazo máximo de 10 (dez) dias úteis da notificação, o produto que vier a ser recusado sendo que o ato de recebimento não



155/20

importará sua aceitação.

**4.3.** Em atendimento ao disposto no artigo 31 da Lei N° 8.078 de 11/09/1990, a apresentação do produto deverá assegurar informações claras, precisas, ostensivas em língua portuguesa, sobre características, marca, modelo, procedência, qualidade, quantidade, composição, preço, prazo de validade, origem e outros, devendo obedecer também às regulamentações de órgãos fiscalizadores.

**4.4.** Correrão por conta do fornecedor todas as despesas relacionadas ao fornecimento, incluindo, entre outras que possam existir, despesas com embalagem, seguros, transporte, tributos e encargos trabalhistas e previdenciários.

**4.5.** A (s) mercadoria (s) fornecida (s) estarão sujeitas à verificação, pela unidade requisitante, da compatibilidade com as especificações deste Edital e de seus Anexos, no que se refere à quantidade, qualidade e prazo de validade.

**4.6.** No caso de não cumprimento ou inobservância das exigências pactuadas para o fornecimento, nos termos das previsões deste Edital e de seus Anexos, o fornecedor deverá providenciar a substituição da (s) mercadorias (s), no prazo máximo de 10 (dez) dias úteis, contados do recebimento da notificação, sem ônus para o Município, e independentemente de eventual aplicação das penalidades cabíveis.

**4.7.** Independentemente da aceitação, a adjudicatária garantirá a qualidade do produto obrigando-se a repor aquele que apresentar defeito ou for entregue em desacordo com o apresentado na proposta.

**4.8.** Os produtos serão aceitos provisoriamente, o recebimento definitivo será feito após a verificação da quantidade e qualidade dos mesmos, conforme Art. 73 da Lei N° 8.666/93.

**4.9.** Os produtos deverão ser entregues na Secretaria requerente ou em outro setor conforme designação da mesma, mediante emissão de solicitação.

**4.10.** A convocação dos fornecedores pelo órgão competente será formalizada e conterà o endereço e o prazo máximo em que deverão comparecer para retirar o respectivo pedido.

**4.11.** O fornecedor convocado na forma do subitem anterior que não comparecer, não retirar o pedido no prazo estipulado ou não cumprir as obrigações estabelecidas no Contrato, estará sujeito às sanções previstas neste Edital.

**4.12.** Quando comprovada uma dessas hipóteses, será indicado o próximo fornecedor a ser destinado o pedido, sem prejuízo da abertura de processo administrativo para aplicação de penalidades.

**4.13.** O pagamento será efetuado em até 30 (trinta) dias após a entrega dos produtos e conferência de quantidade e qualidade pelo Órgão competente da Administração, à base dos





preços unitários apresentados na proposta, e mediante a apresentação da Nota Fiscal, acompanhada dos seguintes documentos:

- I. Atestado de recebimento pelo Órgão solicitante;
- II. Comprovação da regularidade fiscal e trabalhista.

**4.14.** O município de Três Barras do Paraná poderá deduzir do montante a pagar os valores correspondentes a multas ou indenizações devidas pelo fornecedor.

**4.15.** O pagamento efetuado não isentará o fornecedor das responsabilidades decorrentes do fornecimento.

#### **5. CUSTOS COM IMPOSTOS, TAXAS, FRETES, E DEMAIS DESPESAS**

**5.1.** Os custos na execução do objeto, bem como os custos com impostos, taxas, fretes e demais despesas serão de responsabilidade da (s) empresa (s) vencedora (s).

#### **6. PRAZO DE CONTRATAÇÃO**

**6.1.** A contratação terá vigência de 365 (trezentos e sessenta e cinco) dias, não podendo ser prorrogado.

#### **7. RELAÇÃO E VALOR MÁXIMO DOS ITENS**

**7.1.** O valor máximo teve como referência orçamentos prévios de preços de mercado, dos quais foram utilizados para tabulação de preços médios, conforme segue:

#### **LOTE 01 - MATERIAL PEDAGÓGICO - AMPLA CONCORRÊNCIA**

ITEM	QTDE	UNID	DESCRIÇÃO DOS ITENS	VALOR UNITÁRIO	VALOR TOTAL
01	07	UN	BLOCOS DE CONSTRUÇÃO DE BRINQUEDOS EDUCATIVOS INFANTIS: sacola com 100 peças, conjunto de blocos de construção feito de plástico ABS de alta qualidade. Quadrado e triângulo, respectivamente. Várias cores. Tamanho: quadrado 2,12 X 2,12 X 0,27 polegadas. triângulo: 2,95 X 1,69 X 0,27 polegadas.	R\$ 333,23	R\$ 2.332,61



CAPITAL DO FÉLÃO

Prefeitura Municipal de Três Barras do Paraná  
ESTADO DO PARANÁ

000157

02	21	UN	<b>PASSA CORES DE MADEIRA PEDAGÓGICO:</b> confeccionado em madeira, acabamento impecável, pintura com cores vibrantes, medidas: 40 cm X 30 cm X 06 cm	R\$ 322,48	R\$ 6.772,08
03	05	UN	<b>ALFABETO MÓVEL DEGRAU:</b> confeccionado em MDF, contendo 130 peças, possui um expositor, semi grafado com tinta vinílica atóxica, medindo 380 X 205 X 200mm, acompanha 05 alfabetos completos	R\$ 204,24	R\$ 1.021,20
04	05	UN	<b>JOGOS DE DAMAS:</b> confeccionado em pvc, com cores vivas.	R\$ 75,14	R\$ 375,70
05	05	UN	<b>JOGO DA VELHA:</b> confeccionado em pvc, MDF, com cores vivas	R\$ 75,14	R\$ 375,70
06	05	UN	<b>JOGO RESTA UM:</b> confeccionado em pvc, MDF, com cores vivas	R\$ 75,14	R\$ 375,70
07	05	UN	<b>TANGRAM:</b> jogo confeccionado em pvc, MDF, com cores vivas.	R\$ 75,14	R\$ 375,70
08	05	UN	<b>JOGO TRILHA:</b> confeccionado em pvc, MDF, com cores vivas.	R\$ 75,14	R\$ 375,70
09	05	UN	<b>JOGO 5 X 1:</b> confeccionado em pvc, MDF, com cores vivas	R\$ 85,89	R\$ 429,45
10	07	UN	<b>ARAMADO - ARCA DE NOÉ:</b> material em MDF, madeira e arame, com dimensões: 35 X 23 X 10	R\$ 354,73	R\$ 2.483,11
11	07	UN	<b>ARAMADO CASINHA:</b> medida do produto fechado: 27x27x27, dimensões do produto montado: 27x27x50 cm, material em MDF, material dos circuitos: metal, material das peças: plástico, quantidade de atividades: 05, quantidade de quantidade de circuitos do aramado casinha: 03, quantidade de peças do aramado casinha: 21, quantidade de carinhos do aramado: 02, quantidade de linhas de forma e cores: 03, quantidade de peças de formas e cores: 15, quantidade de linhas do ábado: 05, quantidade de argolinhas do ábado: 50, pintura: serigrafia com tinta em policromia ultravioleta atóxica - possui certificado inmetro: ce-bri/icepex-n 00928-96	R\$ 494,47	R\$ 3.461,29
12	07	UN	<b>BONECO GEOMÉTRICO:</b> Contém 20 formas geométricas, sendo: 08 retângulos, 04 quadrados, 04 triângulos e 04 círculos, formando um boneco.	R\$ 96,64	R\$ 676,48
13	07	UN	<b>ENCAIXE DE FIGURAS DE TARTARUGA:</b> Feito em madeira reflorestada, contém 01	R\$ 96,64	R\$ 676,48

48/59





CAPITAL DO FERIÃO

Prefeitura Municipal de Três Barras do Paraná  
ESTADO DO PARANÁ

000158

			tabuleiros em forma de tartaruga, 06 figuras geométricas que se encaixam facilmente.		
14	07	CONJ	<b>JOGANDO COM AS CORES:</b> Acompanha 01 dados, 40 argolas coloridas e 01 tabuleiros com hastes na cor azul, cada uma ou duas hastes, pode representar uma pessoa, possibilitando jogar com até 04 pessoas. Produto em madeira e plástico.	R\$ 204,24	R\$ 1.429,68
15	07	UN	<b>CAIXA LOUSA IMANTADA O ARTISTA:</b> Produto em madeira, contém uma caixa em madeira com tampa, (38,5X30,5X5cm), 12 fichas de cenários, 29 formas imantadas, 01 apagador, 04 giz e 01 marcador.	R\$ 204,24	R\$ 1.429,68
16	07	UN	<b>CAIXA DE AREIA + LETRAS E NÚMEROS TEXTURIZADOS:</b> Uma caixa de madeira com 03 divisões, 03 areias coloridas (vermelha, azul e verde), uma caixa de letras e números texturizados, com tamanho de 32 cm X 22 cm X 5 cm.	R\$ 128,99	R\$ 902,93
17	07	UN	<b>GIRE E COMBINE:</b> Produto em plástico, com dimensões de : 11 cm X 07 cm X 06 cm.	R\$ 106,42	R\$ 744,94
18	05	UN	<b>CONTE &amp; ASSOCIE:</b> Dimensões: comprimento: 35 cm, Largura: 07 cm, Altura: 25 cm. Material em madeira, Ábaco em madeira, possuindo bolinhas e plaquinhas com números e ilustrações	R\$ 204,24	R\$ 1.021,20
19	07	UN	<b>LINHA DE MOVIMENTAÇÃO ATIVA:</b> Conjunto confeccionado em madeira e arcos em plástico, com diferentes formatos, contendo 63 peças	R\$ 1.182,43	R\$ 8.277,01
20	07	UN	<b>CARRO DE BONECA PRINCESA:</b> Produzido em plástico reforçado, com dimensões de 60 cm X 47 cm X 33 cm	R\$ 257,98	R\$ 1.805,86
21	07	UN	<b>CARRINHO MERCOTRUCK CAÇAMBA:</b> Confeccionado em plástico, com chassi completamente articulado, produto com dimensões mínimas de 24,5 X 11,5 X 12,5	R\$ 75,14	R\$ 525,98
22	21	UN	<b>CARRINHO DIVERTIDO - KIT COM 08 - FRICÇÃO CONTÍNUA:</b> Produto em plástico, com modelos variados, carrinhos de fricção "R2173" - BBR, com dimensões mínimas de 07 cm X 06 cm X 08 cm.	R\$ 96,74	R\$ 2.031,54
23	35	UN	<b>PRANCHETA DE DESENHO MAGNÉTICO, ESCRIVENDO PINTURA SKETCH PAD:</b> Produto em plástico, com dimensão aproximado da lousa de 15,5	R\$ 108,94	R\$ 3.812,90





000159

*Prefeitura Municipal de Três Barras do Paraná*  
ESTADO DO PARANÁ

			cm X 11,5 cm		
24	7	UN	<b>KIT COM 04 BONECAS NEGRAS NA CAIXA, MENINA SORTIDAS:</b> Material não tóxico, tamanho aproximado de 35 cm	R\$ 194,50	R\$ 1.361,50
25	07	UN	<b>BONEQUINHAS DE BORRACHA:</b> Kit com 04 bonecas em vinil, com dimensões aproximadas de 22 cm de altura, 12 cm de largura cada unidade.	R\$ 206,47	R\$ 1.445,29
26	07	UN	<b>BOLA DE BORRACHA COLORIDA, KIT COM 05 BOLAS DE PVC VINIL (BOLA DE LEITE):</b> Produto com dimensões de 22 cm de altura X 22 cm de largura X 22 cm de comprimento, peso mínimo de 55 g	R\$ 188,01	R\$ 1.316,07
27	07	UN	<b>BOLA CRAVINHO DE BORRACHA, BRINQUEDO PET COM 20 PEÇAS:</b> Produto antialérgico, confeccionado com material emborrachado, com diâmetro de 06 cm	R\$ 197,95	R\$ 1.385,65
28	50	UN	<b>BOLAS DE BORRACHA:</b> Bola de iniciação ao esporte N° 06, peso de 100 à 110 gramas, com diâmetro de 105 à 110 mm, com circunferência de 33 à 35 cm	R\$ 86,00	R\$ 4.300,00
29	15	UN	<b>BOLA DE VÔLEI, VINIL EURO:</b> Bola em Vinil colorida, com tamanho de 22 cm	R\$ 101,00	R\$ 1.515,00
30	07	UN	<b>BOLA DE BASQUETE EM BORRACHA PLAYOFF MASCULINO:</b> Produto fabricado em borracha de alta durabilidade e resistência à deformações, Tamanho oficial, peso aproximado de 450 g, diâmetro de 24 cm	R\$ 132,74	R\$ 929,18
31	07	UN	<b>BOLAS DE FUTEBOL NAS CORES BRANCA (20 CM) E PRETA (12CM) RESPECTIVAMENTE:</b> Kit com duas bolas de futebol nas cores branca e preta, uma com 20 cm de altura e 350g de peso, com circunferência de 76 cm e a outra com 12 cm de altura e 80 g de peso, com circunferência de 43 cm. Confeccionados em pelúcia velboa e com enchimento de fibra siliconada.	R\$ 120,98	R\$ 846,86
32	07	UN	<b>CAMINHÃO DE PLÁSTICO - MEGA CAÇAMBA - PÁ RASTELO PRAIA:</b> Confeccionado em plástico, acompanha uma pá e um rastelo, dimensões mínimas do produto 19 cm X 18 cm X 43 cm	R\$ 89,75	R\$ 628,25
33	07	UN	<b>BONECO MENINO:</b> Produto com genital masculino, boneco com 40 cm de altura, corpo, cabeça, braços e pernas em vinil.	R\$ 303,10	R\$ 2.121,70





CAPITAL DO FÊLIÃO

*Prefeitura Municipal de Três Barras do Paraná*  
ESTADO DO PARANÁ

000160

34	07	UN	<b>BAÚ DE BRINQUEDO EDUCATIVO COM 10 JOGOS DE MADEIRA:</b> Baú de madeira com dobradiças e fecho, medindo 50 X 32 X 25 cm, acompanha 10 brinquedos: 01 dominó de formas geométricas, 01 jogo de pinos, 01 prancha de seleção, 01 relógio, 01 bate pinos, 01 passa figuras, 01 dominó tradicional, 01 cubo de encaixe, 01 pula corda, 01 palavras cruzadas, dimensões do baú: 50 cm X 32 cm X 25 cm	R\$ 500,36	R\$ 3.502,52
35	07	UN	<b>TELEFONE SONORO EM PLÁSTICO:</b> Produto em plástico, com dimensões de 18 cm X 17 cm X 13 cm.	R\$ 150,49	R\$ 1.053,43
36	07	UN	<b>NOVO TELEFONE FELIZ EM PLÁSTICO PARA BEBÊS:</b> Produto em plástico, com dimensões aproximadas de 17 cm X 16,5 cm X 11 cm. Produto com disco que gira, emite sons de telefone tocando e olhinhos que se mexem para cima e para baixo	R\$ 150,49	R\$ 1.053,43
37	60	UN	<b>TATAMES:</b> Tapetes EVA dupla face azul royal com preto, com dimensões de 01 m X 01 m X 02 cm, produto produzido em EVA de alta qualidade com densidade adequada para garantir a segurança e conforto do usuário, impermeável, antiderrapante, lavável e higiênico	R\$ 150,49	R\$ 9.029,40
38	5	UN	<b>CARIMBO DE ALFABETO ILUSTRADO:</b> Produto com 28 unidades, com cabo em madeira, com dimensões de 4,5 cm X 3,5 cm X 2,5 cm	R\$ 161,24	R\$ 806,20
39	05	UN	<b>CARIMBO AUTO DITADO II:</b> Produto com 90 peças, cabo em plástico ou madeira, com base emborrachada, dimensões do produto de 3 cm X 3 cm	R\$ 483,72	R\$ 2.418,60
40	05	UN	<b>CARIMBOS EDUCATIVOS AUTO DITADO:</b> Produto com 30 peças, cabo anatômico em madeira ou plástico, com base de borracha em alto relevo, com dimensões de 3,5 cm X 4,5 cm	R\$ 225,74	R\$ 1.128,70
41	05	UN	<b>CARIMBOS EDUCATIVOS - QUANTIDADES:</b> Produto em cabo de plástico ou madeira com base emborrachada, dimensões de 3 cm X 3 cm	R\$ 161,24	R\$ 806,20
42	05	UN	<b>CARIMBO PEDAGÓGICO MATEMÁTICA:</b> Produto com 45 unidades, cabo de plástico ou madeira, com base emborrachada, dimensões de 3 cm X 3 cm	R\$ 247,24	R\$ 1.236,20
43	05	UN	<b>CARIMBO MATERIAL DOURADO:</b> Cabo de plástico ou madeira com base emborrachada, medindo 4 cm X 4 cm	R\$ 204,24	R\$ 1.021,20





Prefeitura Municipal de Três Barras do Paraná  
ESTADO DO PARANÁ

000161

44	05	UN	<b>CARIMBO PEDAGÓGICO MATEMÁTICA - NUMERE E ESCREVE:</b> Produto com cabo de plástico ou madeira com base emborrachada, medindo 3,5 X 4,5	R\$ 204,24	R\$ 1.021,20
45	20	UN	<b>RELÓGIOS DE PAREDE E DE PONTEIRO:</b> Tamanho mínimo de 30 cm com alimentação a pilha	R\$ 86,00	R\$ 1.720,00
46	5	UN	<b>MAPA MUNDI POLÍTICO:</b> Com dimensões mínimas de 120 cm X 60 cm. Mapa mundi planisfério político Escola, Edição Atualizada, alta qualidade de impressão, com legendas de: população de país, área territorial, habitantes km <sup>2</sup> , picos e montanhas, capital de estado, capital de país, divisão de placas tectônicas, linha internacional de data, principais portos e aeroportos, ilhas, golfos, mares e oceanos, fuso horário, índice dos países com suas respectivas bandeiras e moeda corrente de cada país.	R\$ 26,87	R\$ 134,35
47	05	UN	<b>MAPA BRASIL POLÍTICO:</b> Dimensões mínimas de 120 cm X 90 cm, mapa político, estatístico, rodoviário, com escala aproximada de 1:50,000,000, edição atualizada	R\$ 26,87	R\$ 134,35
48	05	UN	<b>MAPAS DO BRASIL POR REGIÕES:</b> tamanho mínimo de 120 cm X 90 cm, em papel 120 gramas, plastificado levemente e sua parte frontal	R\$ 26,87	R\$ 134,35
49	05	UN	<b>MAPAS PARANÁ POLÍTICO:</b> Tamanho mínimo de 120 cm X 90 cm, em papel 120 gramas, plastificado levemente em sua parte frontal	R\$ 26,87	R\$ 134,35
50	05	UN	<b>MAPAS REGIÃO SUL POLÍTICO:</b> Com tamanho mínimo de 120 cm X 90 cm, em papel 120 gramas, plastificado levemente em sua parte frontal	R\$ 26,87	R\$ 134,35
51	05	UN	<b>MAPAS DO SISTEMA MUSCULAR:</b> Tamanho mínimo de 120 cm X 90 cm, em papel plastificado e laminado nas partes da frente e trás	R\$ 32,25	R\$ 161,25
52	05	UN	<b>MAPAS DO SISTEMA ESQUELÉTICO:</b> Tamanho mínimo de 120 cm X 90 cm, papel plastificado e laminado nas partes da frente e trás.	R\$ 32,25	R\$ 161,25





*Prefeitura Municipal de Três Barras do Paraná*  
ESTADO DO PARANÁ

000162

53	05	UM	<b>MAPAS DO SISTEMA DIGESTÓRIO:</b> Tamanho mínimo de 120 cm X 90 cm, papel plastificado e laminado nas partes da frente e trás.	R\$ 32,25	R\$ 161,25
54	05	UN	<b>MAPAS DO SISTEMA RESPIRATÓRIO:</b> Tamanho mínimo de 120 cm X 90 cm, papel plastificado e laminado nas partes da frente e trás.	R\$ 32,25	R\$ 161,25
55	05	UN	<b>MAPAS DO SISTEMA CIRCULATÓRIO:</b> Tamanho mínimo de 120 cm X 90 cm, papel plastificado e laminado nas partes da frente e trás.	R\$ 32,25	R\$ 161,25
56	05	UN	<b>MAPAS DO SISTEMA URINÁRIO:</b> Tamanho mínimo de 120 cm X 90 cm, papel plastificado e laminado nas partes da frente e trás.	R\$ 32,25	R\$ 161,25
57	05	UN	<b>MAPAS DO SISTEMA NERVOSO:</b> Tamanho mínimo de 120 cm X 90 cm, papel plastificado e laminado nas partes da frente e trás.	R\$ 32,25	R\$ 161,25
58	05	UN	<b>MAPAS DO SISTEMA REPRODUTOR MASCULINO:</b> Tamanho mínimo de 120 cm X 90 cm, papel plastificado e laminado nas partes da frente e trás.	R\$ 32,25	R\$ 161,25
59	05	UN	<b>MAPAS DO SISTEMA REPRODUTOR FEMININO:</b> Tamanho mínimo de 120 cm X 90 cm, papel plastificado e laminado nas partes da frente e trás.	R\$ 32,25	R\$ 161,25
60	05	UN	<b>MAPAS DO SISTEMA SOLAR:</b> Tamanho mínimo de 120 cm X 90 cm, papel plastificado e laminado nas partes da frente e trás.	R\$ 32,25	R\$ 161,25
61	15	UN	<b>SILABÁRIOS COM OS QUATROS TIPO DE LETRAS:</b> Tamanho mínimo de 120 cm X 65 cm, acabamento em lona vinílica altamente resistente, imagens em alta resolução de impressão e acabamento de bastões e corda, pronto para pendurar.	R\$ 53,75	R\$ 806,25
62	15	UN	<b>SILABÁRIOS COM AS SÍLABAS SIMPLES:</b> Tamanho mínimo de 80 cm X 50 cm, acabamento em lona vinílica altamente resistente, imagens em alta resolução de impressão e acabamento de bastões e corda, pronto para pendurar.	R\$ 48,37	R\$ 725,55
63	15	UN	<b>SILABÁRIOS COM AS SÍLABAS COMPLEXAS:</b> Tamanho mínimo de 80 cm X 50 cm, acabamento em lona vinílica altamente resistente, imagens em alta	R\$ 48,37	R\$ 725,55





000153

*Prefeitura Municipal de Três Barras do Paraná*  
ESTADO DO PARANÁ

			resolução de impressão e acabamento em bastões e corda, pronto para pendurar.		
64	15	UN	<b>SILABÁRIOS COM OS NUMERAIS DE 0 A 1000:</b> Tamanho mínimo de 120 cm X 65 cm, acabamento em lona vinílica altamente resistente, imagens em alta resolução de impressão e acabamento em bastões e corda, pronto para pendurar.	R\$ 48,37	R\$ 725,55
65	15	UN	<b>BAMBOLÊ DESMONTÁVEL:</b> Diâmetro de aro de 88 cm, liveup, colorido, material em PVC, peças desmontáveis nas cores azul, verde, amarelo e vermelho.	R\$ 25,80	R\$ 387,00
66	10	UN	<b>KIT JOGO DE COZINHA INFANTIL, PANELINHAS E KIT FOGÃO:</b> Kit paineliro com 09 peças e 01 Kit fogão com 07 peças, em plástico.	R\$ 376,23	R\$ 3.762,30
67	10	UN	<b>KIT COZINHA COMPLETA 22 PEÇAS:</b> Feito em plástico e metal, contendo 22 peças: 01 liquidificador, 01 batedeira, 01 panela de pressão, 01 frigideira, 04 potinhos para mantimentos, 01 forma para bolo, 02 garfos, 02 facas, 02 copos, 01 faca de corte, 01 espátula, 01 concha, 01 caixa de suquinho, 01 caixa de mistura para bolo.	R\$ 225,74	R\$ 2.257,40
68	07	UN	<b>BOLA SUIÇA PARA PILATES:</b> Feito em material PVC, suporta 150 quilos de peso estático, tamanho de 65 cm.	R\$ 107,39	R\$ 751,73
69	07	UN	<b>SPIN DE MATEMÁTICA:</b> 06 Peças magnéticas nas cores verde, rosa, azul, vermelho, laranja e amarelo (as peças nas cores verde, rosa, azul e vermelho possuem números, enquanto a peça na cor laranja possui os sinais de adição, subtração, multiplicação e divisão, a peça amarela possui o sinal de igual), por serem magnéticas, as peças podem ser retiradas e colocadas conforme se mostrar necessário, podendo mudar suas posições na sequência de peças, sendo assim, completamente ajustável de acordo com o gosto do usuário e facilitando o manuseio, material ABS magnético, tamanho mínimo de 3 cm X 01 cm cada peça, totalizando 06 spins.	R\$ 128,99	R\$ 902,93
70	10	UN	<b>PANELAS FINGIR BRINQUEDOS, JOGO DE COZINHA PARA CRIANÇA, SIMULAÇÃO DE COMIDA COM 42 PEÇAS:</b> Conjunto de brinquedo de cozinha infantil, de alta qualidade,	R\$ 96,64	R\$ 966,40





CAPITAL DO FELIÃO

## Prefeitura Municipal de Três Barras do Paraná

ESTADO DO PARANÁ

000104

			incluindo panelas, frigideiras, facas, talheres, aventais, chapéus de chef, fogões e brinquedos de vegetais e frutas, pote feito de aço 100% inoxidável, demais itens feitos em ABS e tecido.		
71	07	UN	<b>MOTRICIDADE:</b> Confeccionado em madeira de reflorestamento e arame com 04 mm de diâmetro, possui percursos diferentes e bolinhas coloridas, tamanho mínimo de 32 cm X 28 cm X 22 cm, conjunto com 06 unidades.	R\$ 741,70	R\$ 5.191,90
72	05	UN	<b>CARIMBO PEDAGÓGICO MATEMÁTICA:</b> Cabo em plástico ou madeira com base emborrachada, medindo 4 cm X 4 cm.	R\$ 96,74	R\$ 483,70
73	05	UN	<b>CARIMBO NUMERAIS E QUANTIDADES:</b> Cabo em plástico ou madeira com base emborrachada, medindo 3,5 cm X 4,5 cm	R\$ 96,74	R\$ 483,70
74	05	UN	<b>CARIMBOS PEDAGÓGICOS ASSOCIAÇÃO NUMÉRICA:</b> Contendo 20 carimbos em madeira ou plástico, medindo no mínimo 4 cm X 5 cm cada peça.	R\$ 212,84	R\$ 1.064,20
75	07	UN	<b>CONJUNTO DE BINQUEDOS DE MADEIRA:</b> Produto em madeira ou MDF, podendo apresentar variações de tons, contendo: 01 helicóptero (mínimo 17 cm de comprimento, 11 cm de altura e 10 cm de largura), Avião (mínimo 17 cm de comprimento, 15 cm de largura e 10 cm de altura), trenzinho locomotiva com 03 vagões (mínimo 46 cm de comprimento, 04 cm de largura, 06 cm de altura), carrinho de F1 (mínimo de 14 cm de comprimento, 06 cm de largura, 06 cm de altura), caminhãozinho com caçamba (mínimo de 15 cm de comprimento, 08 cm de largura e 09 cm de altura), caminhãozinho com placas de encaixe (mínimo de 12 cm de comprimento, 06 cm de largura, 08 cm de altura), jipe (mínimo de 17 cm de comprimento, 12 cm de largura e 15 cm de altura).	R\$ 600,89	R\$ 4.206,23
76	05	UN	<b>CARIMBOS EDUCATIVOS - AUTODITADO:</b> Contendo 28 peças, com cabo anatômico em madeira ou plástico, com base de borracha em alto relevo, tamanho mínimo de 3,5 cm X 4,5 cm.	R\$ 182,74	R\$ 913,70
77	07	UN	<b>BONECA MENINA:</b> Tamanho mínimo de 35 cm de altura. Corpo, cabeça, braços e pernas em vinil.	R\$ 96,74	R\$ 677,18
78	21	UN	<b>BONECA DE BORRACHA:</b> Boneca menina	R\$ 128,99	R\$ 2.708,79

55/59





			com membros articulador, feito em vinil, atóxico e lavável, olhos que abrem e fecham, cabelo preto e encaracolado em nylon, lavável e que possa ser penteado. Devendo ser implantado de forma invisível e em quantidade suficiente para cobrir toda a superfície da cabeça, corpo apresentando genitália feminina, rosto com expressão alegre e contente, devendo acompanhar vestido em tecido antialérgico, com possibilidade de tirar da boneca, 01 par de meias em tecido, com possibilidade de tirar da boneca, 01 par de sapatos em vinil, com possibilidade de tirar da boneca, tamanho mínimo do produto: 30 cm, o produto deve ser acompanhado de selo do Inmetro.		
79	21	UN	<b>TABULEIRO LETRAS, NÚMEROS E FIGURAS:</b> Produto com 21 unidades, feito em madeira com no mínimo 22 cm X 45 cm X 2x6 cm de comprimento da haste, cerca de no mínimo 16 cm.	R\$ 96,74	R\$ 2.031,54
80	01	UN	<b>BLOCOS DE CONSTRUÇÃO DE BRINQUEDOS EDUCATIVOS INFANTIS:</b> Pacote com 100 peças, conjunto de blocos de construção feitos de plástico ABS de alta qualidade, quadrado e triângulo, respectivamente, várias cores, quadrado tamanho mínimo de 2,12 X 2,12 X 0,27 polegadas, triângulo com tamanho mínimo de 2,95 X 1,69 X 0,27 polegadas.	R\$ 161,24	R\$ 161,24
81	01	UN	<b>BLOCO ESPUMADO RECREATIVO:</b> Produto contendo 09 unidades.	R\$ 730,85	R\$ 730,85
82	01	UN	<b>TÚNEL CENTOPÉIA DE BAGUN LÚDICO EDUCATIVO INFANTIL:</b> Produto com tamanho mínimo de 03 m X 50 cm.	R\$ 956,69	R\$ 956,69
				<b>TOTAL</b>	<b>R\$ 116.264,13</b>

7.2. Os valores totais dos itens deste Termo de Referência totalizam a importância R\$ 116.264,13 (cento e dezesseis mil duzentos e sessenta e quatro reais e treze centavos).

7.3. A empresa licitante que apresentar os valores superiores aos informados no item 7.1 deste Termo de Referência será desclassificada automaticamente do lote que se apresentar irregular, perdendo assim o direito de participação da etapa de lances.

7.4. Os itens descritos no item 7.1 são para formular o valor unitário das quantidades, dessa forma, a empresa que efetuar sua proposta com valores acima dos descritos serão





desclassificados nos itens que se apresentarem irregulares, independentemente se o valor total do lote estiver abaixo do indicado.

## **8. REQUISITOS ADMINISTRATIVOS**

**8.1.** Documentação fiscal: os materiais devem ser entregues acompanhados da documentação fiscal, em duas vias, com especificação da quantidade entregues.

**8.2.** Os materiais devem ser entregues nas quantidades requeridas, obedecendo todas as descrições em edital, inclusive no que diz respeito à apresentação.

**8.3.** Os preços devem estar descritos em documento fiscal especificados: unitário e preço total de acordo com o especificado no pregão.

## **9. REQUISITOS TÉCNICOS**

**9.1.** As empresas participantes deverão comprovar que os itens possuem certificação no INMETRO.

**9.2.** Para os produtos que não possuem certificação compulsória, deverá a empresa verificar a existência de norma técnica que especifique as características necessárias do produto para garantir a qualidade mínima para utilização do produto.

## **10. DEMAIS REQUISITOS E APRESENTAÇÃO DE FOLDER/CATÁLOGO**

**10.1.** As empresas licitantes vencedoras deverão encaminhar FOLDER/CATÁLOGO de cada item ganho durante a disputa, no prazo máximo de 02 (duas) horas, após o fim do certame licitatório, sob pena de desclassificação.

**10.2.** O Município de Três Barras do Paraná solicitará do primeiro classificado de cada item a apresentação de folder de cada item cotado.

**10.2.1.** Os folders deverão estar devidamente identificados, conter os respectivos prospectos e manuais (se for o caso), dispor de informações quanto as suas características, independente de transcrição neste Edital.

**10.3.** Os materiais de origem estrangeira deverão apresentar informações em língua portuguesa, suficientes para análise técnica do produto.

**10.4.** Será rejeitado os itens que não atender as especificações descritas neste Termo de Referência.

**10.5.** A rejeição do item será devidamente fundamentada.

**10.6.** Será desclassificada a proposta da licitante no item que tiver seu item rejeitado ou não apresentar o folder dos itens no prazo estabelecido.



**10.7.** Se após a avaliação técnica, o item for rejeitado, será examinada a proposta do licitante subsequente e solicitará folders dos itens do mesmo.

**10.8.** Os produtos deverão estar livres de umidade, poeira, calor intenso, ou qualquer outro fator que possam causar dano ao mesmo;

**10.9.** Com referência a qualidade dos produtos, aplicar-se-á a legislação vigente independentemente de transcrição neste edital;

**10.10.** Quando for o caso, os produtos deverão ter sua qualidade testada e aprovada pelos órgãos de normatização e fiscalização, tais como INMETRO e ABNT.

## **11. DA FISCALIZAÇÃO E DA GERÊNCIA**

**11.1.** O gerenciamento e a fiscalização da contratação decorrentes deste Termo de Referência caberão à Secretaria Municipal de Educação e Cultura, que determinará o que for necessário para regularizar faltas ou defeitos, nos termos do artigo 67, da Lei Federal nº 8.666/93 e, na sua falta ou impedimento, pelo seu substituto legal.

**11.1.1.** Fica designada como gestora do contrato oriundo do procedimento licitatório relativo ao objeto deste Termo de Referência, a Sra. ELIZA BORTOLANZA, Secretária Municipal de Educação e Cultura;

**11.1.2.** Ficam designadas como fiscais dos contratos oriundos do procedimento licitatório relativo ao objeto deste Termo de Referência, conforme segue:

a) ANGELA MARIA ALBERTON LEAL, Professora, CPF nº 044.873.109-62, fiscal titular da Secretaria Municipal de Educação e Cultura;

b) JESSICA FERNANDA BILATTO DE FREITAS, Professora, CPF nº 059.091.849-46, fiscal suplente da Secretaria Municipal de Educação e Cultura.

**11.1.3.** O fiscal titular será responsável pela fiscalização das compras realizadas pelo setor do qual foi atribuído a função de fiscal, independente do montante contratado.

**11.1.4.** Na ausência ou impossibilidade de atuação do fiscal titular, o fiscal substituto automaticamente assumirá a função até o retorno do titular.

**11.2.** Competirá aos responsáveis pela fiscalização acompanhar a prestação dos serviços conforme prescritos no Contrato, inclusive com observância à qualidade, e verificando possíveis desacordos com as especificações do edital.

**11.3.** Fica reservado à fiscalização, o direito e a autoridade para resolver todo e qualquer caso singular, omissos ou duvidosos não previstos no edital e tudo o mais que se relacione com o fornecimento licitado, desde que não acarrete ônus para o Município ou modificação na contratação.





000168

*Prefeitura Municipal de Três Barras do Paraná*  
ESTADO DO PARANÁ

**11.4.** As decisões que ultrapassarem a competência do fiscal do Município, deverão ser solicitadas formalmente pela fornecedora, à autoridade administrativa imediatamente superior ao fiscal, em tempo hábil para a adoção de medidas convenientes.

**11.5.** O fornecedor deverá aceitar, antecipadamente, todos os métodos de inspeção, verificação e controle a serem adotados pela fiscalização, obrigando-se a fornecer-lhe todos os dados, elementos, explicações, esclarecimentos, soluções e comunicações de que esta necessitar e que forem julgados necessários ao cumprimento do objeto do Contrato.

**11.6.** A existência e a atuação da fiscalização em nada restringem a responsabilidade única, integral e exclusiva do fornecedor, no que concerne ao objeto da respectiva contratação, às implicações próximas e remotas perante o Município ou perante terceiros, do mesmo modo que a ocorrência de irregularidade decorrentes da execução contratual não implica em corresponsabilidade do Município ou de seus prepostos, devendo, ainda, o fornecedor, sem prejuízo das penalidades previstas, proceder ao ressarcimento imediato dos prejuízos apurados e imputados às falhas em suas atividades.



*Prefeitura Municipal de Três Barras do Paraná*  
ESTADO DO PARANÁ

008169

**AVISO DE LICITAÇÃO**  
**PREGÃO ELETRÔNICO Nº 45/2023**  
**PROCESSO ADMINISTRATIVO Nº 96/2023**

O **MUNICÍPIO DE TRÊS BARRAS DO PARANÁ** torna público que às 9h do dia 22 DE SETEMBRO DE 2023, no Portal da LICITANET - Licitações Eletrônicas ([www.licitanet.com.br](http://www.licitanet.com.br)) "acesso identificado no link - licitações", realizará licitação na modalidade **PREGÃO**, forma **ELETRÔNICA**, do tipo menor preço **UNITÁRIO**, por meio da utilização de recursos de tecnologia da informação - INTERNET, de acordo com as especificações do edital, para o **REGISTRO DE PREÇOS PARA AQUISIÇÃO DE MATERIAIS PEDAGÓGICOS A SEREM UTILIZADOS PELA SECRETARIA MUNICIPAL DE EDUCAÇÃO**.

Informações e esclarecimentos relativos ao Edital, modelos, adendos e anexos poderão ser solicitados junto ao Departamento de Licitações, no endereço Avenida Brasil, 245, centro, Três Barras do Paraná, Paraná - Telefone (45) 3235-1212 - e-mail: [licitacao@tresbarras.pr.gov.br](mailto:licitacao@tresbarras.pr.gov.br). O Edital e seus respectivos modelos, adendos e anexos, poderá ser examinado no Portal da Transparência localizado no sitio do Município de Três Barras do Paraná/PR ([www.tresbarras.pr.gov.br](http://www.tresbarras.pr.gov.br)), na plataforma da da LICITANET - Licitações Eletrônicas ([www.licitanet.com.br](http://www.licitanet.com.br)), também poderão ser solicitados através do e-mail [licitacao@tresbarras.pr.gov.br](mailto:licitacao@tresbarras.pr.gov.br), ou pessoalmente no endereço citado, das 8h30 às 17 horas.

Três Barras do Paraná/PR, 24 de agosto de 2023.

**GERSO FRANCISCO GUSSO**

Prefeito Municipal



**Objeto:** Registro de Preços para aquisição de Pneus, Câmaras de ar e protetores, Novos, não ressolados e não advindos de reciclagem de pneus usados, para os veículos da Frota do Município de Tomazina – PR, conforme quantitativos e especificações constantes no termo de referência e no Edital de Licitação.

A Prefeitura Municipal de Tomazina, através da Comissão de Licitações, torna público para conhecimento dos interessados que realizará a licitação referente ao PREGÃO ELETRÔNICO nº 29/2023, no portal: ([www.bl.org.br](http://www.bl.org.br)).

**Valor Total de Referência:** R\$ 1.805.640,08 (Um milhão, oitocentos e cinco mil, seiscentos e quarenta reais e oito centavos).

Abertura da Licitação: 09 horas do dia **13/09/2023**.

**Local da Abertura:** Prefeitura Municipal de Tomazina – Praça Tenente João José Ribeiro, 99 – Tomazina – PR. O Edital completo está disponível no site <http://tomazina.pr.gov.br>, e no portal: ([www.bl.org.br](http://www.bl.org.br)). Maiores esclarecimentos estarão à disposição dos interessados de segunda à sexta-feira, das 8h às 12h e das 13h às 17h, pelo telefone (43) 3563-1133 e pelo email: [marcielemtz@gmail.com](mailto:marcielemtz@gmail.com)

Tomazina, 25 de agosto de 2023.

**MARCIELE ISABEL MUNARO**

Pregoeira Oficial

Publicado por:

Marciele Isabel Munaro

Código Identificador: AAD4F15D

**ESTADO DO PARANÁ**  
**PREFEITURA MUNICIPAL DE TRÊS BARRAS DO PARANÁ**

**CÂMARA MUNICIPAL**  
**EXTRATO DO QUINTO TERMO ADITIVO DE CONTRATO**  
**Nº 66/2019**

**EXTRATO DO QUINTO TERMO ADITIVO DE CONTRATO**  
**Nº 66/2019**

**ORDEM CRONOLÓGICA:** Nº 66/2019 – Processo Nº 26/2019

**OBJETO:** Contratação de Serviços de Hospedagem, manutenção e suporte do Site Institucional e Portal da Transparência.

**PARTES:** Câmara Municipal de Três Barras do Paraná e Huner TI Colaborativa Ltda ME.

**FUNDAMENTO:** Lei 8.666/93, demais alterações e Inexigibilidade de Licitação nº 12/2019 da Câmara Municipal.

**PREÇO:** O preço acertado para o presente contrato é de R\$ 392,66 mensais, totalizando R\$ 4.711,92 ao ano.

**PRAZO:** O prazo de vigência deste contrato segue até 26 de agosto de 2024.

Três Barras do Paraná, 25 de agosto de 2023.

**ANTENOR CARLOS DA MOTTA**

Presidente

Publicado por:

Lenilce Vitoriano

Código Identificador: 4B5A3294

**MUNICÍPIO DE TRÊS BARRAS DO PARANÁ**  
**AVISO DE LICITAÇÃO**

**PREGÃO ELETRÔNICO Nº 44/2023**  
**PROCESSO ADMINISTRATIVO Nº 103/2023**

O **MUNICÍPIO DE TRÊS BARRAS DO PARANÁ** torna público que às 9h do dia 20 DE SETEMBRO DE 2023, no Portal da LICITANET – Licitações Eletrônicas ([www.licitanet.com.br](http://www.licitanet.com.br)) "acesso identificado no link – licitações", realizará licitação na modalidade **PREGÃO**, forma **ELETRÔNICA**, do tipo menor preço **UNITÁRIO**, por meio da utilização de recursos de tecnologia da informação – INTERNET, de acordo com as especificações do edital, para a **REGISTRO DE PREÇOS PARA FUTURA AQUISIÇÃO DE LUBRIFICANTES E CORRELATOS (ADITIVO DE RADIADOR E FLUÍDO DE FREIO) PARA USO NOS**

**VEÍCULOS E EQUIPAMENTOS PERTENCENTES À FROTA DA ADMINISTRAÇÃO PÚBLICA MUNICIPAL.**

Informações e esclarecimentos relativos ao Edital, modelos, adendos e anexos poderão ser solicitados junto ao Departamento de Licitações, no endereço Avenida Brasil, 245, centro, Três Barras do Paraná, Paraná - Telefone (45) 3235-1212 – e-mail: [licitacao@tresbarras.pr.gov.br](mailto:licitacao@tresbarras.pr.gov.br). O Edital e seus respectivos modelos, adendos e anexos, poderá ser examinado no Portal da Transparência localizado no sítio do Município de Três Barras do Paraná/PR ([www.tresbarras.pr.gov.br](http://www.tresbarras.pr.gov.br)), na plataforma da da LICITANET – Licitações Eletrônicas ([www.licitanet.com.br](http://www.licitanet.com.br)), também poderão ser solicitados através do e-mail [licitacao@tresbarras.pr.gov.br](mailto:licitacao@tresbarras.pr.gov.br), ou pessoalmente no endereço citado, das 8h30 às 17 horas.

Três Barras do Paraná/PR, 24 de agosto de 2023.

**GERSO FRANCISCO GUSSO**

Prefeito Municipal

Publicado por:

Viviane Rodrigues

Código Identificador: 21F2863C

**MUNICÍPIO DE TRÊS BARRAS DO PARANÁ**  
**AVISO DE LICITAÇÃO**

**PREGÃO ELETRÔNICO Nº 45/2023**  
**PROCESSO ADMINISTRATIVO Nº 96/2023**

O **MUNICÍPIO DE TRÊS BARRAS DO PARANÁ** torna público que às 9h do dia 22 DE SETEMBRO DE 2023, no Portal da LICITANET – Licitações Eletrônicas ([www.licitanet.com.br](http://www.licitanet.com.br)) "acesso identificado no link – licitações", realizará licitação na modalidade **PREGÃO**, forma **ELETRÔNICA**, do tipo menor preço **UNITÁRIO**, por meio da utilização de recursos de tecnologia da informação – INTERNET, de acordo com as especificações do edital, para o **REGISTRO DE PREÇOS PARA AQUISIÇÃO DE MATERIAIS PEDAGÓGICOS A SEREM UTILIZADOS PELA SECRETARIA MUNICIPAL DE EDUCAÇÃO.**

Informações e esclarecimentos relativos ao Edital, modelos, adendos e anexos poderão ser solicitados junto ao Departamento de Licitações, no endereço Avenida Brasil, 245, centro, Três Barras do Paraná, Paraná - Telefone (45) 3235-1212 – e-mail: [licitacao@tresbarras.pr.gov.br](mailto:licitacao@tresbarras.pr.gov.br). O Edital e seus respectivos modelos, adendos e anexos, poderá ser examinado no Portal da Transparência localizado no sítio do Município de Três Barras do Paraná/PR ([www.tresbarras.pr.gov.br](http://www.tresbarras.pr.gov.br)), na plataforma da da LICITANET – Licitações Eletrônicas ([www.licitanet.com.br](http://www.licitanet.com.br)), também poderão ser solicitados através do e-mail [licitacao@tresbarras.pr.gov.br](mailto:licitacao@tresbarras.pr.gov.br), ou pessoalmente no endereço citado, das 8h30 às 17 horas.

Três Barras do Paraná/PR, 24 de agosto de 2023.

**GERSO FRANCISCO GUSSO**

Prefeito Municipal

Publicado por:

Viviane Rodrigues

Código Identificador: D6B9FD89

**MUNICÍPIO DE TRÊS BARRAS DO PARANÁ**  
**AVISO DE LICITAÇÃO**

**PREGÃO ELETRÔNICO Nº 46/2023**  
**PROCESSO ADMINISTRATIVO Nº 108/2023**

O **MUNICÍPIO DE TRÊS BARRAS DO PARANÁ** torna público que às 9h do dia 25 DE SETEMBRO DE 2023, no Portal da LICITANET – Licitações Eletrônicas ([www.licitanet.com.br](http://www.licitanet.com.br)) "acesso identificado no link – licitações", realizará licitação na modalidade **PREGÃO**, forma **ELETRÔNICA**, do tipo menor preço **UNITÁRIO**, por meio da utilização de recursos de tecnologia da informação – INTERNET, de acordo com as especificações do edital,





# Município de Três Barras do Paraná

Portal da transparência (/transparencia) / Administração Municipal  
 / Licitação na íntegra (/transparencia/adm/licitacoes) / Pregão Eletrônico

Filtro por Título

Exibir # 50 

Título	Data de publicação	Autor	Acessos
<p>● PREGÃO ELETRÔNICO Nº 54/2023 - CONTRATAÇÃO DE EMPRESA PARA PRESTAÇÃO DE SERVIÇOS E CONTROLE EXTERNO DE QUALIDADE E ACOMPANHAMENTO TECNOLÓGICO E GEOMÉTRICO DE OBRAS RODOVIÁRIAS NA OBRA DE IMPLANTAÇÃO DO CONTORNO VIÁRIO DE ACESSO À CIDADE DE TRÊS BARRAS DO</p> <p>(/transparencia/adm/licitacoes/pregao-eletronico/pregao-eletronico-n-54-2023-contratacao-de-empresa-para-prestacao-de-servicos-e-controle-externo-de-qualidade-e-acompanhamento-tecnologico-e-geometrico-de-obras-rodoviaras-na-obra-de-implantacao-do-contorno-viario-de-acesso-a-cidade-de-tres-barras-do-parana)</p>	19/09/2023	Escrito por Miria Mencatto	<b>Acessos: 22</b>
<p>● PREGÃO ELETRÔNICO Nº 53/2023 - REGISTRO DE PREÇOS PARA FUTURA AQUISIÇÃO DE MATERIAIS E SERVIÇOS METALÚRGICOS PARA MANUTENÇÃO DE BENS DA ADMINISTRAÇÃO PÚBLICA MUNICIPAL.</p> <p>(/transparencia/adm/licitacoes/pregao-eletronico/pregao-eletronico-n-53-2023-registro-de-precos-para-futura-aquisicao-de-materiais-e-servicos-metalurgicos-para-manutencao-de-bens-da-administracao-publica-municipal)</p>	13/09/2023	Escrito por Miria Mencatto	<b>Acessos: 58</b>





Título	Data de publicação	Autor	Acessos
<p>PREGÃO ELETRÔNICO Nº 52/2023 - CONTRATAÇÃO DE EMPRESA PARA PRESTAÇÃO DE SERVIÇOS DE COLETA DE RESÍDUOS VOLUMOSOS (CLASSE II-A E II-B), ATRAVÉS DE CONTÊINERES DE 30 A 39 M<sup>3</sup>, COM TRANSPORTE EM VEÍCULO ROLL ON ROLL OFF, INCLUINDO TRATAMENTO E DESTINAÇÃO FINA (/transparencia/adm/licitacoes/pregao-eletronico/pregao-eletronico-n-52-2023-contratacao-de-empresa-para-prestacao-de-servicos-de-coleta-de-residuos-volumosos-classe-ii-a-e-ii-b-atraves-de-conteineres-de-30-a-39-m-com-trasnporte-em-veiculo-roll-on-roll-off-incluindo-tratamento-e-destinacao-final-em-aterro)</p>	06/09/2023	Escrito por Miria Mencatto	Acessos: 79
<p>PREGÃO ELETRÔNICO Nº 51/2023 - REGISTRO DE PREÇOS, VISANDO A PRESTAÇÃO DE SERVIÇOS DE LAVAGENS DE VEÍCULOS E EQUIPAMENTOS PERTENCENTES À FROTA DA ADMINISTRAÇÃO PÚBLICA MUNICIPAL. (/transparencia/adm/licitacoes/pregao-eletronico/pregao-eletronico-n-51-2023-registro-de-precos-visando-a-prestacao-de-servicos-de-lavagens-de-veiculos-e-equipamentos-pertencentes-a-frota-da-administracao-publica-municipal)</p>	06/09/2023	Escrito por Miria Mencatto	Acessos: 87
<p>PREGÃO ELETRÔNICO Nº 50/2023 - AQUISIÇÃO DE PEÇAS DECORATIVAS, E CONTRATAÇÃO DE EMPRESA PARA PRESTAÇÃO DE SERVIÇOS DE INSTALAÇÃO E MANUTENÇÃO DA DECORAÇÃO NATALINA. (/transparencia/adm/licitacoes/pregao-eletronico/pregao-eletronico-n-50-2023-aquisicao-de-pecas-decorativas-e-contratacao-de-empresa-para-prestacao-de-servicos-de-instalacao-e-manutencao-da-decoracao-natalina)</p>	01/09/2023	Escrito por Miria Mencatto	Acessos: 129



Título	Data de publicação	Autor	Acessos
<p>PREGÃO ELETRÔNICO Nº 49/2023 - REGISTRO DE PREÇOS PARA FUTURA AQUISIÇÃO DE PEÇAS, SUPRIMENTOS, INSUMOS E EQUIPAMENTOS DE INFORMÁTICA PARA ATENDER A DEMANDA DA ADMINISTRAÇÃO PÚBLICA MUNICIPAL REGISTRO DE PREÇOS PARA FUTURA AQUISIÇÃO DE PEÇAS, SUPRIMENTOS, (/transparencia/adm/licitacoes/pregao-eletronico/pregao-eletronico-n-49-2023-registro-de-precos-para-futura-aquisicao-de-pecas-suprimentos-insumos-e-equipamentos-de-informatica-para-atender-a-demanda-da-administracao-publica-municipal-registro-de-precos-para-futura-aquisicao-de-pecas-suprimentos-insumos-e-equipamentos-de-informatica-para-atender-a-demanda-da-administracao-publica-municipal)</p>	30/08/2023	Escrito por Miria Mencatto	<b>Acessos: 130</b>
<p>PREGÃO ELETRÔNICO Nº 48/2023 - REGISTRO DE PREÇOS, VISANDO A FUTURA AQUISIÇÃO DE MEDICAMENTOS PARA ATENDER AS NECESSIDADES DA SECRETARIA MUNICIPAL DE SAÚDE. (/transparencia/adm/licitacoes/pregao-eletronico/pregao-eletronico-n-48-2023-registro-de-precos-visando-a-futura-aquisicao-de-medicamentos-para-atender-as-necessidades-da-secretaria-municipal-de-saude)</p>	30/08/2023	Escrito por Miria Mencatto	<b>Acessos: 151</b>
<p>PREGÃO ELETRÔNICO Nº 47/2023 - CONTRATAÇÃO DE EMPRESA DO RAMO DE TECNOLOGIA DA INFORMAÇÃO PARA PRESTAÇÃO DE SERVIÇOS DE CESSÃO DE USO DE SOFTWARE PARA AUXÍLIO NA FORMAÇÃO E ELABORAÇÃO DE CESTAS DE PREÇOS DAS COMPRAS PÚBLICAS, PARA ATENDER AS NECESSIDADES (/transparencia/adm/licitacoes/pregao-eletronico/pregao-eletronico-n-47-2023-contratacao-de-empresa-do-ramo-de-tecnologia-da-informacao-para-prestacao-de-servicos-de-cessao-de-uso-de-software-para-auxilio-na-formacao-e-elaboracao-de-cestas-de-precos-das-compras-publicas-para-atender-as-necessidades-do-municipio-de-tres-barras-do-parana)</p>	29/08/2023	Escrito por Miria Mencatto	<b>Acessos: 98</b>





Título	Data de publicação	Autor	Acessos
<p>PREGÃO ELETRÔNICO Nº 46/2023 - CONTRATAÇÃO DE EMPRESA ESPECIALIZADA EM DIAGRAMAÇÃO, FORMATAÇÃO E CONFECÇÃO/EXECUÇÃO DE SERVIÇOS GRÁFICOS INDISPENSÁVEIS A CONSECUÇÃO DE ATIVIDADES DE ACORDO COM A DEMANDA DO MUNICÍPIO DE TRÊS BARRAS DO PARANÁ. (/transparencia/adm/licitacoes/pregao-eletronico/pregao-eletronico-n-46-2023-contratacao-de-empresa-especializada-em-diagramacao-formatacao-e-confeccao-execucao-de-servicos-graficos-indispensaveis-a-consecucao-de-atividades-de-acordo-com-a-demanda-do-municipio-de-tres-barras-do-parana)</p>	28/08/2023	Escrito por Miria Mencatto	Acessos: 139
<p>PREGÃO ELETRÔNICO Nº 45/2023 - REGISTRO DE PREÇOS PARA AQUISIÇÃO DE MATERIAIS PEDAGÓGICOS A SEREM UTILIZADOS PELA SECRETARIA MUNICIPAL DE EDUCAÇÃO. (/transparencia/adm/licitacoes/pregao-eletronico/pregao-eletronico-n-45-2023-registro-de-precos-para-aquisicao-de-materiais-pedagogicos-a-serem-utilizados-pela-secretaria-municipal-de-educacao)</p>	25/08/2023	Escrito por Miria Mencatto	Acessos: 162
<p>PREGÃO ELETRÔNICO Nº 44/2023 - REGISTRO DE PREÇOS PARA FUTURA AQUISIÇÃO DE LUBRIFICANTES E CORRELATOS (ADITIVO DE RADIADOR E FLUÍDO DE FREIO) PARA USO NOS VEÍCULOS E EQUIPAMENTOS PERTENCENTES À FROTA DA ADMINISTRAÇÃO PÚBLICA MUNICIPAL. (/transparencia/adm/licitacoes/pregao-eletronico/pregao-eletronico-n-44-2023-registro-de-precos-para-futura-aquisicao-de-lubrificantes-e-correlatos-aditivo-de-radiador-e-fluido-de-freio-para-uso-nos-veiculos-e-equipamentos-pertencentes-a-frota-da-administracao-publica-municipal)</p>	25/08/2023	Escrito por Miria Mencatto	Acessos: 126
<p>PREGÃO ELETRÔNICO Nº 43/2023 - REGISTRO DE PREÇOS PARA PRESTAÇÃO DE SERVIÇOS DE HORA MÁQUINA COM TERRACEADOR DE ARRASTO PARA ATENDER AS DEMANDAS DA ADMINISTRAÇÃO PÚBLICA MUNICIPAL. (/transparencia/adm/licitacoes/pregao-eletronico/pregao-eletronico-n-43-2023-registro-de-precos-para-prestacao-de-servicos-de-hora-maquina-com-terraceador-de-arrasto-para-atender-as-demandas-da-administracao-publica-municipal-2)</p>	25/08/2023	Escrito por Miria Mencatto	Acessos: 109





# MUNICÍPIO DE TRÊS BARRAS DO PARANÁ/PR

Proposta Inicial do(s) Lote(s)

Nº 45/2023/2023

PROCESSO LICITATÓRIO 96/2023

000175



## ITEM 1

Fornecedor - ID 74940 ME/EPP Data: 18/09/2023 17:04 - Situação: Classificada

Item	Quantidade	Unidade	Descrição	Marca	Modelo	R\$ Valor Unitário	R\$ Valor Total
1	7.000	UN	BLOCOS DE CONSTRUÇÃO DE BRINQUEDOS EDUCATIVOS INFANTIS: sacola com 100 peças, conjunto de blocos de construção feito de plástico ABS de alta qualidade. Quadrado e triângulo, respectivamente. Várias cores. Tamanho: quadrado 2,12 X 2,12 X 0,27 polegadas. triângulo: 2,95 X 1,69 X 0,27 polegadas	SONHO DE CRIANÇA	BLOCOS	R\$ 199,90	R\$ 1.399,30

Total Geral: R\$ 1.399,30

Fornecedor - ID 23605 ME/EPP Data: 19/09/2023 11:50 - Situação: Classificada

Item	Quantidade	Unidade	Descrição	Marca	Modelo	R\$ Valor Unitário	R\$ Valor Total
1	7.000	UN	BLOCOS DE CONSTRUÇÃO DE BRINQUEDOS EDUCATIVOS INFANTIS: sacola com 100 peças, conjunto de blocos de construção feito de plástico ABS de alta qualidade. Quadrado e triângulo, respectivamente. Várias cores. Tamanho: quadrado 2,12 X 2,12 X 0,27 polegadas. triângulo: 2,95 X 1,69 X 0,27 polegadas	KITSTAR	81184	R\$ 333,23	R\$ 2.332,61

Total Geral: R\$ 2.332,61

Fornecedor - ID 86722 ME/EPP Data: 21/09/2023 18:50 - Situação: Classificada

Item	Quantidade	Unidade	Descrição	Marca	Modelo	R\$ Valor Unitário	R\$ Valor Total
1	7.000	UN	BLOCOS DE CONSTRUÇÃO DE BRINQUEDOS EDUCATIVOS INFANTIS: sacola com 100 peças, conjunto de blocos de construção feito de plástico ABS de alta qualidade. Quadrado e triângulo, respectivamente. Várias cores. Tamanho: quadrado 2,12 X 2,12 X 0,27 polegadas. triângulo: 2,95 X 1,69 X 0,27 polegadas	DISMAT	BLC	R\$ 400,00	R\$ 2.800,00

Total Geral: R\$ 2.800,00

## ITEM 2

Fornecedor - ID 30523 ME/EPP Data: 18/09/2023 17:04 - Situação: Classificada

g e



Item	Quantidade	Unidade	Descrição	Marca	Modelo	R\$ Valor Unitário	R\$ Valor Total
2	21.000	UN	PASSA CORES DE MADEIRA PEDAGÓGICO: confeccionado em madeira, acabamento impecável, pintura com cores vibrantes, medidas: 40 cm X 30 cm X 06 cm	MANINHO	MADEIRA	R\$ 199,90	R\$ 4.197,90
<b>Total Geral:</b>							R\$ 4.197,90

Fornecedor - ID 49307 ME/EPP Data: 21/09/2023 17:52 - Situação: Classificada

Item	Quantidade	Unidade	Descrição	Marca	Modelo	R\$ Valor Unitário	R\$ Valor Total
2	21.000	UN	PASSA CORES DE MADEIRA PEDAGÓGICO: confeccionado em madeira, acabamento impecável, pintura com cores vibrantes, medidas: 40 cm X 30 cm X 06 cm	JOTT PLAY	PASSA CORES DE MADEIRA PEDAGÓGICO	R\$ 322,00	R\$ 6.762,00
<b>Total Geral:</b>							R\$ 6.762,00

Fornecedor - ID 13802 ME/EPP Data: 19/09/2023 11:50 - Situação: Classificada

Item	Quantidade	Unidade	Descrição	Marca	Modelo	R\$ Valor Unitário	R\$ Valor Total
2	21.000	UN	PASSA CORES DE MADEIRA PEDAGÓGICO: confeccionado em madeira, acabamento impecável, pintura com cores vibrantes, medidas: 40 cm X 30 cm X 06 cm	NABRE	364	R\$ 322,48	R\$ 6.772,08
<b>Total Geral:</b>							R\$ 6.772,08

Fornecedor - ID 35020 ME/EPP Data: 21/09/2023 12:26 - Situação: Classificada

Item	Quantidade	Unidade	Descrição	Marca	Modelo	R\$ Valor Unitário	R\$ Valor Total
2	21.000	UN	PASSA CORES DE MADEIRA PEDAGÓGICO: confeccionado em madeira, acabamento impecável, pintura com cores vibrantes, medidas: 40 cm X 30 cm X 06 cm	NABRE	REF 1018	R\$ 322,48	R\$ 6.772,08
<b>Total Geral:</b>							R\$ 6.772,08

Fornecedor - ID 12320 ME/EPP Data: 21/09/2023 18:50 - Situação: Classificada

Item	Quantidade	Unidade	Descrição	Marca	Modelo	R\$ Valor Unitário	R\$ Valor Total
2	21.000	UN	PASSA CORES DE MADEIRA PEDAGÓGICO: confeccionado em madeira, acabamento impecável, pintura com cores vibrantes, medidas: 40 cm X 30 cm X 06 cm	DISMAT	PSS	R\$ 400,00	R\$ 8.400,00
<b>Total Geral:</b>							R\$ 8.400,00

## ITEM 3

Fornecedor - ID 27120 ME/EPP Data: 18/09/2023 17:04 - Situação: Classificada

Item	Quantidade	Unidade	Descrição	Marca	Modelo	R\$ Valor Unitário	R\$ Valor Total
3	5.000	UN	ALFABETO MÓVEL DEGRAU: confeccionado em MDF, contendo 130 peças, possui um expositor, semi grafado com tinta vinilica atóxica, medindo 380 X 205 X 200mm, acompanha 05 alfabetos completos	PRÓPRIA	MDF	R\$ 119,90	R\$ 599,50
<b>Total Geral: R\$ 599,50</b>							

Fornecedor - ID 31875 ME/EPP Data: 21/09/2023 18:20 - Situação: Classificada

Item	Quantidade	Unidade	Descrição	Marca	Modelo	R\$ Valor Unitário	R\$ Valor Total
3	5.000	UN	ALFABETO MÓVEL DEGRAU: confeccionado em MDF, contendo 130 peças, possui um expositor, semi grafado com tinta vinilica atóxica, medindo 380 X 205 X 200mm, acompanha 05 alfabetos completos	Sonho de Criança	Alfabeto Móvel degrau	R\$ 202,00	R\$ 1.010,00
<b>Total Geral: R\$ 1.010,00</b>							

Fornecedor - ID 21456 ME/EPP Data: 21/09/2023 17:52 - Situação: Classificada

Item	Quantidade	Unidade	Descrição	Marca	Modelo	R\$ Valor Unitário	R\$ Valor Total
3	5.000	UN	ALFABETO MÓVEL DEGRAU: confeccionado em MDF, contendo 130 peças, possui um expositor, semi grafado com tinta vinilica atóxica, medindo 380 X 205 X 200mm, acompanha 05 alfabetos completos	CARLU	ALFABETO MÓVEL DEGRAU	R\$ 204,00	R\$ 1.020,00
<b>Total Geral: R\$ 1.020,00</b>							

Fornecedor - ID 13961 ME/EPP Data: 18/09/2023 14:55 - Situação: Classificada

Item	Quantidade	Unidade	Descrição	Marca	Modelo	R\$ Valor Unitário	R\$ Valor Total
3	5.000	UN	ALFABETO MÓVEL DEGRAU: confeccionado em MDF, contendo 130 peças, possui um expositor, semi grafado com tinta vinilica atóxica, medindo 380 X 205 X 200mm, acompanha 05 alfabetos completos	sonho de criança	alfabeto	R\$ 204,24	R\$ 1.021,20
<b>Total Geral: R\$ 1.021,20</b>							

Fornecedor - ID 84172 ME/EPP Data: 19/09/2023 11:50 - Situação: Classificada

Item	Quantidade	Unidade	Descrição	Marca	Modelo	R\$ Valor Unitário	R\$ Valor Total
3	5.000	UN	ALFABETO MÓVEL DEGRAU: confeccionado em MDF, contendo 130 peças, possui um expositor, semi grafado com tinta vinilica atóxica, medindo 380 X 205 X 200mm, acompanha 05 alfabetos completos	CARLU	1204	R\$ 204,24	R\$ 1.021,20
<b>Total Geral: R\$ 1.021,20</b>							

Fornecedor - ID 23610 ME/EPP Data: 20/09/2023 11:14 - Situação: Classificada

g B



Item	Quantidade	Unidade	Descrição	Marca	Modelo	R\$ Valor Unitário	R\$ Valor Total
3	5.000	UN	ALFABETO MÓVEL DEGRAU: confeccionado em MDF, contendo 130 peças, possui um expositor, semi grafado com tinta vinilica atóxica, medindo 380 X 205 X 200mm, acompanha 05 alfabetos completos	CARLU	1204	R\$ 204,24	R\$ 1.021,20
<b>Total Geral: R\$ 1.021,20</b>							

Fornecedor - ID 20024 ME/EPP Data: 21/09/2023 12:26 - Situação: Classificada

Item	Quantidade	Unidade	Descrição	Marca	Modelo	R\$ Valor Unitário	R\$ Valor Total
3	5.000	UN	ALFABETO MÓVEL DEGRAU: confeccionado em MDF, contendo 130 peças, possui um expositor, semi grafado com tinta vinilica atóxica, medindo 380 X 205 X 200mm, acompanha 05 alfabetos completos	ZM	REF 1301	R\$ 205,24	R\$ 1.026,20
<b>Total Geral: R\$ 1.026,20</b>							

Fornecedor - ID 62949 ME/EPP Data: 21/09/2023 18:50 - Situação: Classificada

Item	Quantidade	Unidade	Descrição	Marca	Modelo	R\$ Valor Unitário	R\$ Valor Total
3	5.000	UN	ALFABETO MÓVEL DEGRAU: confeccionado em MDF, contendo 130 peças, possui um expositor, semi grafado com tinta vinilica atóxica, medindo 380 X 205 X 200mm, acompanha 05 alfabetos completos	DISMAT	ALF	R\$ 300,00	R\$ 1.500,00
<b>Total Geral: R\$ 1.500,00</b>							

#### ITEM 4

Fornecedor - ID 60226 ME/EPP Data: 18/09/2023 17:04 - Situação: Classificada

Item	Quantidade	Unidade	Descrição	Marca	Modelo	R\$ Valor Unitário	R\$ Valor Total
4	5.000	UN	JOGOS DE DAMAS: confeccionado em pvc, com cores vivas.	XALINGO	PVC	R\$ 59,90	R\$ 299,50
<b>Total Geral: R\$ 299,50</b>							

Fornecedor - ID 71994 ME/EPP Data: 21/09/2023 18:20 - Situação: Classificada

Item	Quantidade	Unidade	Descrição	Marca	Modelo	R\$ Valor Unitário	R\$ Valor Total
4	5.000	UN	JOGOS DE DAMAS: confeccionado em pvc, com cores vivas.	Sonho de Criança	Jogos de Damas	R\$ 75,00	R\$ 375,00
<b>Total Geral: R\$ 375,00</b>							

Fornecedor - ID 69180 ME/EPP Data: 18/09/2023 14:55 - Situação: Classificada

g

g

Item	Quantidade	Unidade	Descrição	Marca	Modelo	R\$ Valor Unitário	R\$ Valor Total
4	5.000	UN	JOGOS DE DAMAS: confeccionado em pvc, com cores vivas.	coluna	dama	R\$ 75,14	R\$ 375,70
<b>Total Geral: R\$ 375,70</b>							
Fornecedor - ID 70337 ME/EPP Data: 19/09/2023 11:50 - Situação: Classificada							
Item	Quantidade	Unidade	Descrição	Marca	Modelo	R\$ Valor Unitário	R\$ Valor Total
4	5.000	UN	JOGOS DE DAMAS: confeccionado em pvc, com cores vivas.	TATI	25	R\$ 75,14	R\$ 375,70
<b>Total Geral: R\$ 375,70</b>							
Fornecedor - ID 28136 ME/EPP Data: 21/09/2023 18:50 - Situação: Classificada							
Item	Quantidade	Unidade	Descrição	Marca	Modelo	R\$ Valor Unitário	R\$ Valor Total
4	5.000	UN	JOGOS DE DAMAS: confeccionado em pvc, com cores vivas.	CARLU	JG	R\$ 100,00	R\$ 500,00
<b>Total Geral: R\$ 500,00</b>							

ITEM 5							
Fornecedor - ID 18625 ME/EPP Data: 18/09/2023 17:04 - Situação: Classificada							
Item	Quantidade	Unidade	Descrição	Marca	Modelo	R\$ Valor Unitário	R\$ Valor Total
5	5.000	UN	JOGO DA VELHA: confeccionado em pvc, MDF, com cores vivas	XALINGO	MDF	R\$ 59,90	R\$ 299,50
<b>Total Geral: R\$ 299,50</b>							
Fornecedor - ID 34742 ME/EPP Data: 21/09/2023 18:20 - Situação: Classificada							
Item	Quantidade	Unidade	Descrição	Marca	Modelo	R\$ Valor Unitário	R\$ Valor Total
5	5.000	UN	JOGO DA VELHA: confeccionado em pvc, MDF, com cores vivas	Sonho de Criança	Jogo da velha	R\$ 75,00	R\$ 375,00
<b>Total Geral: R\$ 375,00</b>							
Fornecedor - ID 54613 ME/EPP Data: 19/09/2023 11:50 - Situação: Classificada							
Item	Quantidade	Unidade	Descrição	Marca	Modelo	R\$ Valor Unitário	R\$ Valor Total
5	5.000	UN	JOGO DA VELHA: confeccionado em pvc, MDF, com cores vivas	SC	165	R\$ 75,14	R\$ 375,70
<b>Total Geral: R\$ 375,70</b>							
Fornecedor - ID 41485 ME/EPP Data: 21/09/2023 18:50 - Situação: Classificada							

g

g



Item	Quantidade	Unidade	Descrição	Marca	Modelo	R\$ Valor Unitário	R\$ Valor Total
5	5.000	UN	JOGO DA VELHA: confeccionado em pvc, MDF, com cores vivas	CARLU	JG	R\$ 100,00	R\$ 500,00
						<b>Total Geral:</b>	R\$ 500,00

## ITEM 6

Fornecedor - ID 18395 ME/EPP Data: 18/09/2023 17:04 - Situação: Classificada

Item	Quantidade	Unidade	Descrição	Marca	Modelo	R\$ Valor Unitário	R\$ Valor Total
6	5.000	UN	JOGO RESTA UM: confeccionado em pvc, MDF, com cores vivas	XALINGO	MDF	R\$ 59,90	R\$ 299,50
						<b>Total Geral:</b>	R\$ 299,50

Fornecedor - ID 6783 ME/EPP Data: 21/09/2023 18:20 - Situação: Classificada

Item	Quantidade	Unidade	Descrição	Marca	Modelo	R\$ Valor Unitário	R\$ Valor Total
6	5.000	UN	JOGO RESTA UM: confeccionada em pvc, MDF, com cores vivas	Sonho de Criança	Jogo Resta um	R\$ 75,00	R\$ 375,00
						<b>Total Geral:</b>	R\$ 375,00

Fornecedor - ID 68560 ME/EPP Data: 18/09/2023 14:55 - Situação: Classificada

Item	Quantidade	Unidade	Descrição	Marca	Modelo	R\$ Valor Unitário	R\$ Valor Total
6	5.000	UN	JOGO RESTA UM: confeccionado em pvc, MDF, com cores vivas	simque	resta um	R\$ 75,14	R\$ 375,70
						<b>Total Geral:</b>	R\$ 375,70

Fornecedor - ID 29392 ME/EPP Data: 19/09/2023 11:50 - Situação: Classificada

Item	Quantidade	Unidade	Descrição	Marca	Modelo	R\$ Valor Unitário	R\$ Valor Total
6	5.000	UN	JOGO RESTA UM: confeccionado em pvc, MDF, com cores vivas	SC	166	R\$ 75,14	R\$ 375,70
						<b>Total Geral:</b>	R\$ 375,70

Fornecedor - ID 23140 ME/EPP Data: 21/09/2023 18:50 - Situação: Classificada

Item	Quantidade	Unidade	Descrição	Marca	Modelo	R\$ Valor Unitário	R\$ Valor Total
6	5.000	UN	JOGO RESTA UM: confeccionado em pvc, MDF, com cores vivas	CARLU	JG	R\$ 100,00	R\$ 500,00
						<b>Total Geral:</b>	R\$ 500,00

g

g

## ITEM 7

Fornecedor - ID 27611 ME/EPP Data: 18/09/2023 17:04 - Situação: Classificada

Item	Quantidade	Unidade	Descrição	Marca	Modelo	R\$ Valor Unitário	R\$ Valor Total
7	5.000	UN	TANGRAM: jogo confeccionado em pvc, MDF, com cores vivas.	XALINGO	MDF	R\$ 59,90	R\$ 299,50
<b>Total Geral:</b>							R\$ 299,50

Fornecedor - ID 72680 ME/EPP Data: 21/09/2023 18:20 - Situação: Classificada

Item	Quantidade	Unidade	Descrição	Marca	Modelo	R\$ Valor Unitário	R\$ Valor Total
7	5.000	UN	TANGRAM: jogo confeccionado em pvc, MDF, com cores vivas.	Sonho de Criança	Tangram	R\$ 75,00	R\$ 375,00
<b>Total Geral:</b>							R\$ 375,00

Fornecedor - ID 36209 ME/EPP Data: 18/09/2023 14:55 - Situação: Classificada

Item	Quantidade	Unidade	Descrição	Marca	Modelo	R\$ Valor Unitário	R\$ Valor Total
7	5.000	UN	TANGRAM: jogo confeccionado em pvc, MDF, com cores vivas.	carlu	tangram	R\$ 75,14	R\$ 375,70
<b>Total Geral:</b>							R\$ 375,70

Fornecedor - ID 15558 ME/EPP Data: 19/09/2023 11:50 - Situação: Classificada

Item	Quantidade	Unidade	Descrição	Marca	Modelo	R\$ Valor Unitário	R\$ Valor Total
7	5.000	UN	TANGRAM: jogo confeccionado em pvc, MDF, com cores vivas.	SC	167	R\$ 75,14	R\$ 375,70
<b>Total Geral:</b>							R\$ 375,70

Fornecedor - ID 51998 ME/EPP Data: 21/09/2023 18:50 - Situação: Classificada

Item	Quantidade	Unidade	Descrição	Marca	Modelo	R\$ Valor Unitário	R\$ Valor Total
7	5.000	UN	TANGRAM: jogo confeccionado em pvc, MDF, com cores vivas.	DISMAT	TG	R\$ 100,00	R\$ 500,00
<b>Total Geral:</b>							R\$ 500,00

## ITEM 8

Fornecedor - ID 86382 ME/EPP Data: 18/09/2023 17:04 - Situação: Classificada

Item	Quantidade	Unidade	Descrição	Marca	Modelo	R\$ Valor Unitário	R\$ Valor Total
8	5.000	UN	JOGO TRILHA: confeccionado em pvc, MDF, com cores vivas.	URIART	MDF	R\$ 59,90	R\$ 299,50

g

29



Item	Quantidade	Unidade	Descrição	Marca	Modelo	R\$ Valor Unitário	R\$ Valor Total
							Total Geral: R\$ 299,50
Fornecedor - ID 16358 ME/EPP Data: 21/09/2023 18:20 - Situação: Classificada							
Item	Quantidade	Unidade	Descrição	Marca	Modelo	R\$ Valor Unitário	R\$ Valor Total
8	5.000	UN	JOGO TRILHA: confeccionado em pvc, MDF, com cores vivas.	Sonho de Criança	Jogo Trilha	R\$ 75,00	R\$ 375,00
							Total Geral: R\$ 375,00
Fornecedor - ID 61408 ME/EPP Data: 18/09/2023 14:55 - Situação: Classificada							
Item	Quantidade	Unidade	Descrição	Marca	Modelo	R\$ Valor Unitário	R\$ Valor Total
8	5.000	UN	JOGO TRILHA: confeccionado em pvc, MDF, com cores vivas.	junges	trilha	R\$ 75,14	R\$ 375,70
							Total Geral: R\$ 375,70
Fornecedor - ID 80245 ME/EPP Data: 19/09/2023 11:50 - Situação: Classificada							
Item	Quantidade	Unidade	Descrição	Marca	Modelo	R\$ Valor Unitário	R\$ Valor Total
8	5.000	UN	JOGO TRILHA: confeccionado em pvc, MDF, com cores vivas.	SC	168	R\$ 75,14	R\$ 375,70
							Total Geral: R\$ 375,70
Fornecedor - ID 55033 ME/EPP Data: 21/09/2023 18:50 - Situação: Classificada							
Item	Quantidade	Unidade	Descrição	Marca	Modelo	R\$ Valor Unitário	R\$ Valor Total
8	5.000	UN	JOGO TRILHA: confeccionado em pvc, MDF, com cores vivas.	DISMAT	JG	R\$ 100,00	R\$ 500,00
							Total Geral: R\$ 500,00

## ITEM 9

Fornecedor - ID 7830 ME/EPP Data: 21/09/2023 18:20 - Situação: Classificada							
Item	Quantidade	Unidade	Descrição	Marca	Modelo	R\$ Valor Unitário	R\$ Valor Total
9	5.000	UN	JOGO 5 X 1: confeccionado em pvc, MDF, com cores vivas	Sonho de Criança	Jogo 5 X 1	R\$ 85,80	R\$ 429,00
							Total Geral: R\$ 429,00
Fornecedor - ID 82621 ME/EPP Data: 18/09/2023 14:55 - Situação: Classificada							

000183

Item	Quantidade	Unidade	Descrição	Marca	Modelo	R\$ Valor Unitário	R\$ Valor Total
9	5.000	UN	JOGO 5 X 1: confeccionado em pvc, MDF, com cores vivas	carlu	jogo tabuleiro	R\$ 85,89	R\$ 429,45
<b>Total Geral:</b>							R\$ 429,45

Fornecedor - ID 32577 ME/EPP Data: 18/09/2023 17:04 - Situação: Classificada

Item	Quantidade	Unidade	Descrição	Marca	Modelo	R\$ Valor Unitário	R\$ Valor Total
9	5.000	UN	JOGO 5 X 1: confeccionado em pvc, MDF, com cores vivas	SONHO DE CRIANÇA	MDF	R\$ 85,89	R\$ 429,45
<b>Total Geral:</b>							R\$ 429,45

Fornecedor - ID 15963 ME/EPP Data: 19/09/2023 11:50 - Situação: Classificada

Item	Quantidade	Unidade	Descrição	Marca	Modelo	R\$ Valor Unitário	R\$ Valor Total
9	5.000	UN	JOGO 5 X 1: confeccionado em pvc, MDF, com cores vivas	SC	163	R\$ 85,89	R\$ 429,45
<b>Total Geral:</b>							R\$ 429,45

Fornecedor - ID 73829 ME/EPP Data: 20/09/2023 11:14 - Situação: Classificada

Item	Quantidade	Unidade	Descrição	Marca	Modelo	R\$ Valor Unitário	R\$ Valor Total
9	5.000	UN	JOGO 5 X 1: confeccionado em pvc, MDF, com cores vivas	CARLU	1068	R\$ 85,89	R\$ 429,45
<b>Total Geral:</b>							R\$ 429,45

Fornecedor - ID 11125 ME/EPP Data: 21/09/2023 12:58 - Situação: Classificada

Item	Quantidade	Unidade	Descrição	Marca	Modelo	R\$ Valor Unitário	R\$ Valor Total
9	5.000	UN	JOGO 5 X 1: confeccionado em pvc, MDF, com cores vivas	ZM	REF 1309	R\$ 85,89	R\$ 429,45
<b>Total Geral:</b>							R\$ 429,45

Fornecedor - ID 96718 ME/EPP Data: 21/09/2023 18:50 - Situação: Classificada

Item	Quantidade	Unidade	Descrição	Marca	Modelo	R\$ Valor Unitário	R\$ Valor Total
9	5.000	UN	JOGO 5 X 1: confeccionado em pvc, MDF, com cores vivas	DISMAT	JG	R\$ 100,00	R\$ 500,00
<b>Total Geral:</b>							R\$ 500,00

*[Handwritten signature/initials]*

ITEM 10

Fornecedor - ID 59727 ME/EPP Data: 18/09/2023 17:04 - Situação: Classificada

*[Handwritten marks]*



Item	Quantidade	Unidade	Descrição	Marca	Modelo	R\$ Valor Unitário	R\$ Valor Total
10	7.000	UN	ARAMADO – ARCA DE NOÉ: material em MDF, madeira e arame, com dimensões: 35 X 23 X 10	CARLU	MDF	R\$ 299,90	R\$ 2.099,30
<b>Total Geral:</b>							R\$ 2.099,30

Fornecedor - ID 51682 ME/EPP Data: 21/09/2023 17:52 - Situação: Classificada

Item	Quantidade	Unidade	Descrição	Marca	Modelo	R\$ Valor Unitário	R\$ Valor Total
10	7.000	UN	ARAMADO – ARCA DE NOÉ: material em MDF, madeira e arame, com dimensões: 35 X 23 X 10	CARLU	ARAMADO – ARCA DE NOÉ 35X10X22,5	R\$ 354,00	R\$ 2.478,00
<b>Total Geral:</b>							R\$ 2.478,00

Fornecedor - ID 86876 ME/EPP Data: 21/09/2023 18:20 - Situação: Classificada

Item	Quantidade	Unidade	Descrição	Marca	Modelo	R\$ Valor Unitário	R\$ Valor Total
10	7.000	UN	ARAMADO – ARCA DE NOÉ: material em MDF, madeira e arame, com dimensões: 35 X 23 X 10	Carlu	Aramado Arca de Noé	R\$ 354,70	R\$ 2.482,90
<b>Total Geral:</b>							R\$ 2.482,90

Fornecedor - ID 81246 ME/EPP Data: 18/09/2023 14:55 - Situação: Classificada

Item	Quantidade	Unidade	Descrição	Marca	Modelo	R\$ Valor Unitário	R\$ Valor Total
10	7.000	UN	ARAMADO – ARCA DE NOÉ: material em MDF, madeira e arame, com dimensões: 35 X 23 X 10	carlu	aramado	R\$ 354,73	R\$ 2.483,11
<b>Total Geral:</b>							R\$ 2.483,11

Fornecedor - ID 50521 ME/EPP Data: 19/09/2023 11:50 - Situação: Classificada

Item	Quantidade	Unidade	Descrição	Marca	Modelo	R\$ Valor Unitário	R\$ Valor Total
10	7.000	UN	ARAMADO – ARCA DE NOÉ: material em MDF, madeira e arame, com dimensões: 35 X 23 X 10	CARLU	1950	R\$ 354,73	R\$ 2.483,11
<b>Total Geral:</b>							R\$ 2.483,11

Fornecedor - ID 66058 ME/EPP Data: 20/09/2023 11:14 - Situação: Classificada

Item	Quantidade	Unidade	Descrição	Marca	Modelo	R\$ Valor Unitário	R\$ Valor Total
10	7.000	UN	ARAMADO – ARCA DE NOÉ: material em MDF, madeira e arame, com dimensões: 35 X 23 X 10	CARLU	1960	R\$ 354,73	R\$ 2.483,11
<b>Total Geral:</b>							R\$ 2.483,11

Fornecedor - ID 71672 ME/EPP Data: 21/09/2023 12:58 - Situação: Classificada

*g* *g*

000195

Item	Quantidade	Unidade	Descrição	Marca	Modelo	R\$ Valor Unitário	R\$ Valor Total
10	7.000	UN	ARAMADO – ARCA DE NOÉ: material em MDF, madeira e arame, com dimensões: 35 X 23 X 10	CARLU	REF 1960	R\$ 354,73	R\$ 2.483,11
<b>Total Geral: R\$ 2.483,11</b>							

Fornecedor - ID 87326 ME/EPP Data: 21/09/2023 18:50 - Situação: Classificada

Item	Quantidade	Unidade	Descrição	Marca	Modelo	R\$ Valor Unitário	R\$ Valor Total
10	7.000	UN	ARAMADO – ARCA DE NOÉ: material em MDF, madeira e arame, com dimensões: 35 X 23 X 10	CARLU	ARAM	R\$ 400,00	R\$ 2.800,00
<b>Total Geral: R\$ 2.800,00</b>							

ITEM 11

Fornecedor - ID 50441 ME/EPP Data: 21/09/2023 17:52 - Situação: Classificada

Item	Quantidade	Unidade	Descrição	Marca	Modelo	R\$ Valor Unitário	R\$ Valor Total
11	7.000	UN	ARAMADO CASINHA: medida do produto fechado: 27x27x27, dimensões do produto montado: 27x27x50 cm, material em MDF, material dos circuitos: metal, material das peças: plástico, quantidade de atividades: 05, quantidade de quantidade de circuitos do aramado casinha: 03, quantidade de peças do aramado casinha: 21, quantidade de carinhos do aramado: 02, quantidade de linhas de forma e cores: 03, quantidade de peças de formas e cores: 15, quantidade de linhas do ábado: 05, quantidade de argolinhas do ábado: 50, pintura: serigrafia com tinta em policromia ultravioleta atóxica – possui certificado inmetro: ce-br/cepex-n 00928-96	CARLU	ARAMADO CASINHA	R\$ 494,00	R\$ 3.458,00
<b>Total Geral: R\$ 3.458,00</b>							

Fornecedor - ID 86129 ME/EPP Data: 21/09/2023 18:20 - Situação: Classificada

Item	Quantidade	Unidade	Descrição	Marca	Modelo	R\$ Valor Unitário	R\$ Valor Total
11	7.000	UN	ARAMADO CASINHA: medida do produto fechado: 27x27x27, dimensões do produto montado: 27x27x50 cm, material em MDF, material dos circuitos: metal, material das peças: plástico, quantidade de atividades: 05, quantidade de quantidade de circuitos do aramado casinha: 03, quantidade de peças do aramado casinha: 21, quantidade de carinhos do aramado: 02, quantidade de linhas de forma e cores: 03, quantidade de peças de formas e cores: 15, quantidade de linhas do ábado: 05, quantidade de argolinhas do ábado: 50, pintura: serigrafia com tinta em policromia ultravioleta atóxica – possui certificado inmetro: ce-br/cepex-n 00928-96	Carlu	Aramado Casinha	R\$ 494,40	R\$ 3.460,80
<b>Total Geral: R\$ 3.460,80</b>							

Fornecedor - ID 85392 ME/EPP Data: 18/09/2023 14:55 - Situação: Classificada

g 29



Item	Quantidade	Unidade	Descrição	Marca	Modelo	R\$ Valor Unitário	R\$ Valor Total
11	7.000	UN	ARAMADO CASINHA: medida do produto fechado: 27x27x27, dimensões do produto montado: 27x27x50 cm, material em MDF, material dos circuitos: metal, material das peças: plástico, quantidade de atividades: 05, quantidade de quantidade de circuitos do aramado casinha: 03, quantidade de peças do aramado casinha: 21, quantidade de carinhos do aramado: 02, quantidade de linhas de forma e cores: 03, quantidade de peças de formas e cores: 15, quantidade de linhas do ábado: 05, quantidade de argolinhas do ábado: 50, pintura: serigrafia com tinta em policromia ultravioleta atóxica – possui certificado inmetro: ce-br/icepex-n 00928-96	carlu	aramado	R\$ 494,47	R\$ 3.461,29
<b>Total Geral: R\$ 3.461,29</b>							

Fornecedor - ID 6394 ME/EPP Data: 18/09/2023 17:10 - Situação: Classificada

Item	Quantidade	Unidade	Descrição	Marca	Modelo	R\$ Valor Unitário	R\$ Valor Total
11	7.000	UN	ARAMADO CASINHA: medida do produto fechado: 27x27x27, dimensões do produto montado: 27x27x50 cm, material em MDF, material dos circuitos: metal, material das peças: plástico, quantidade de atividades: 05, quantidade de quantidade de circuitos do aramado casinha: 03, quantidade de peças do aramado casinha: 21, quantidade de carinhos do aramado: 02, quantidade de linhas de forma e cores: 03, quantidade de peças de formas e cores: 15, quantidade de linhas do ábado: 05, quantidade de argolinhas do ábado: 50, pintura: serigrafia com tinta em policromia ultravioleta atóxica – possui certificado inmetro: ce-br/icepex-n 00928-96	CARLU	MDF	R\$ 494,47	R\$ 3.461,29
<b>Total Geral: R\$ 3.461,29</b>							

Fornecedor - ID 23750 ME/EPP Data: 19/09/2023 11:55 - Situação: Classificada

Item	Quantidade	Unidade	Descrição	Marca	Modelo	R\$ Valor Unitário	R\$ Valor Total
11	7.000	UN	ARAMADO CASINHA: medida do produto fechado: 27x27x27, dimensões do produto montado: 27x27x50 cm, material em MDF, material dos circuitos: metal, material das peças: plástico, quantidade de atividades: 05, quantidade de quantidade de circuitos do aramado casinha: 03, quantidade de peças do aramado casinha: 21, quantidade de carinhos do aramado: 02, quantidade de linhas de forma e cores: 03, quantidade de peças de formas e cores: 15, quantidade de linhas do ábado: 05, quantidade de argolinhas do ábado: 50, pintura: serigrafia com tinta em policromia ultravioleta atóxica – possui certificado inmetro: ce-br/icepex-n 00928-96	CARLU	1938	R\$ 494,47	R\$ 3.461,29
<b>Total Geral: R\$ 3.461,29</b>							

Fornecedor - ID 76972 ME/EPP Data: 20/09/2023 11:14 - Situação: Classificada

g

29

K

Item	Quantidade	Unidade	Descrição	Marca	Modelo	R\$ Valor Unitário	R\$ Valor Total
11	7.000	UN	ARAMADO CASINHA: medida do produto fechado: 27x27x27, dimensões do produto montado: 27x27x50 cm, material em MDF, material dos circuitos: metal, material das peças: plástico, quantidade de atividades: 05, quantidade de quantidade de circuitos do aramado casinha: 03, quantidade de peças do aramado casinha: 21, quantidade de carinhos do aramado: 02, quantidade de linhas de forma e cores: 03, quantidade de peças de formas e cores: 15, quantidade de linhas do ábado: 05, quantidade de argolinhas do ábado: 50, pintura: serigrafia com tinta em policromia ultravioleta atóxica - possui certificado inmetro: ce-br/icepex-n 00928-96	CARLU	1938	R\$ 494,47	R\$ 3.461,29
<b>Total Geral: R\$ 3.461,29</b>							

Fornecedor - ID 35843 ME/EPP Data: 21/09/2023 22:31 - Situação: Classificada

Item	Quantidade	Unidade	Descrição	Marca	Modelo	R\$ Valor Unitário	R\$ Valor Total
11	7.000	UN	ARAMADO CASINHA: medida do produto fechado: 27x27x27, dimensões do produto montado: 27x27x50 cm, material em MDF, material dos circuitos: metal, material das peças: plástico, quantidade de atividades: 05, quantidade de quantidade de circuitos do aramado casinha: 03, quantidade de peças do aramado casinha: 21, quantidade de carinhos do aramado: 02, quantidade de linhas de forma e cores: 03, quantidade de peças de formas e cores: 15, quantidade de linhas do ábado: 05, quantidade de argolinhas do ábado: 50, pintura: serigrafia com tinta em policromia ultravioleta atóxica - possui certificado inmetro: ce-br/icepex-n 00928-96	CARLU	REF 1938	R\$ 494,47	R\$ 3.461,29
<b>Total Geral: R\$ 3.461,29</b>							

Fornecedor - ID 19170 ME/EPP Data: 21/09/2023 18:50 - Situação: Classificada

Item	Quantidade	Unidade	Descrição	Marca	Modelo	R\$ Valor Unitário	R\$ Valor Total
11	7.000	UN	ARAMADO CASINHA: medida do produto fechado: 27x27x27, dimensões do produto montado: 27x27x50 cm, material em MDF, material dos circuitos: metal, material das peças: plástico, quantidade de atividades: 05, quantidade de quantidade de circuitos do aramado casinha: 03, quantidade de peças do aramado casinha: 21, quantidade de carinhos do aramado: 02, quantidade de linhas de forma e cores: 03, quantidade de peças de formas e cores: 15, quantidade de linhas do ábado: 05, quantidade de argolinhas do ábado: 50, pintura: serigrafia com tinta em policromia ultravioleta atóxica - possui certificado inmetro: ce-br/icepex-n 00928-96	DISMAT	ARM	R\$ 500,00	R\$ 3.500,00
<b>Total Geral: R\$ 3.500,00</b>							

ITEM 12

Fornecedor - ID 29998 ME/EPP Data: 21/09/2023 18:20 - Situação: Classificada

g

28



Item	Quantidade	Unidade	Descrição	Marca	Modelo	R\$ Valor Unitário	R\$ Valor Total
12	7.000	UN	BONECO GEOMÉTRICO: Contém 20 formas geométricas, sendo: 08 retângulos, 04 quadrados, 04 triângulos e 04 círculos, formando um boneco.	Carimbras	Boneco Geométrico	R\$ 96,60	R\$ 676,20
<b>Total Geral: R\$ 676,20</b>							

Fornecedor - ID 20690 ME/EPP Data: 18/09/2023 17:10 - Situação: Classificada

Item	Quantidade	Unidade	Descrição	Marca	Modelo	R\$ Valor Unitário	R\$ Valor Total
12	7.000	UN	BONECO GEOMÉTRICO: Contém 20 formas geométricas, sendo: 08 retângulos, 04 quadrados, 04 triângulos e 04 círculos, formando um boneco.	FUTURA	GEOMETRICO	R\$ 96,64	R\$ 676,48
<b>Total Geral: R\$ 676,48</b>							

Fornecedor - ID 5246 ME/EPP Data: 21/09/2023 22:31 - Situação: Classificada

Item	Quantidade	Unidade	Descrição	Marca	Modelo	R\$ Valor Unitário	R\$ Valor Total
12	7.000	UN	BONECO GEOMÉTRICO: Contém 20 formas geométricas, sendo: 08 retângulos, 04 quadrados, 04 triângulos e 04 círculos, formando um boneco.	CARIMBRAS	REF 2219	R\$ 96,64	R\$ 676,48
<b>Total Geral: R\$ 676,48</b>							

Fornecedor - ID 21391 ME/EPP Data: 19/09/2023 11:55 - Situação: Classificada

Item	Quantidade	Unidade	Descrição	Marca	Modelo	R\$ Valor Unitário	R\$ Valor Total
12	7.000	UN	BONECO GEOMÉTRICO: Contém 20 formas geométricas, sendo: 08 retângulos, 04 quadrados, 04 triângulos e 04 círculos, formando um boneco.	CARIMBRAS	4125	R\$ 99,95	R\$ 699,65
<b>Total Geral: R\$ 699,65</b>							

Fornecedor - ID 47189 ME/EPP Data: 21/09/2023 18:50 - Situação: Classificada

Item	Quantidade	Unidade	Descrição	Marca	Modelo	R\$ Valor Unitário	R\$ Valor Total
12	7.000	UN	BONECO GEOMÉTRICO: Contém 20 formas geométricas, sendo: 08 retângulos, 04 quadrados, 04 triângulos e 04 círculos, formando um boneco.	BRINQ MONT	BNC	R\$ 100,00	R\$ 700,00
<b>Total Geral: R\$ 700,00</b>							

ITEM 13

Fornecedor - ID 84183 ME/EPP Data: 21/09/2023 18:20 - Situação: Classificada

g

g

Item	Quantidade	Unidade	Descrição	Marca	Modelo	R\$ Valor Unitário	R\$ Valor Total
13	7.000	UN	ENCAIXE DE FIGURAS DE TARTARUGA: Feito em madeira reflorestada, contém 01 tabuleiros em forma de tartaruga, 06 figuras geométricas que se encaixam facilmente.	Babebi	Encaixe de figuras de Tartaruga	R\$ 96,60	R\$ 676,20
<b>Total Geral: R\$ 676,20</b>							

Fornecedor - ID 56739 ME/EPP Data: 18/09/2023 17:10 - Situação: Classificada

Item	Quantidade	Unidade	Descrição	Marca	Modelo	R\$ Valor Unitário	R\$ Valor Total
13	7.000	UN	ENCAIXE DE FIGURAS DE TARTARUGA: Feito em madeira reflorestada, contém 01 tabuleiros em forma de tartaruga, 06 figuras geométricas que se encaixam facilmente.	BABEBI	MADEIRA	R\$ 96,64	R\$ 676,48
<b>Total Geral: R\$ 676,48</b>							

Fornecedor - ID 53130 ME/EPP Data: 19/09/2023 11:55 - Situação: Classificada

Item	Quantidade	Unidade	Descrição	Marca	Modelo	R\$ Valor Unitário	R\$ Valor Total
13	7.000	UN	ENCAIXE DE FIGURAS DE TARTARUGA: Feito em madeira reflorestada, contém 01 tabuleiros em forma de tartaruga, 06 figuras geométricas que se encaixam facilmente.	BABEBI	6028	R\$ 96,64	R\$ 676,48
<b>Total Geral: R\$ 676,48</b>							

Fornecedor - ID 88206 ME/EPP Data: 21/09/2023 22:16 - Situação: Classificada

Item	Quantidade	Unidade	Descrição	Marca	Modelo	R\$ Valor Unitário	R\$ Valor Total
13	7.000	UN	ENCAIXE DE FIGURAS DE TARTARUGA: Feito em madeira reflorestada, contém 01 tabuleiros em forma de tartaruga, 06 figuras geométricas que se encaixam facilmente.	BABEBI	REF 1222	R\$ 96,64	R\$ 676,48
<b>Total Geral: R\$ 676,48</b>							

Fornecedor - ID 1949 ME/EPP Data: 21/09/2023 18:50 - Situação: Classificada

Item	Quantidade	Unidade	Descrição	Marca	Modelo	R\$ Valor Unitário	R\$ Valor Total
13	7.000	UN	ENCAIXE DE FIGURAS DE TARTARUGA: Feito em madeira reflorestada, contém 01 tabuleiros em forma de tartaruga, 06 figuras geométricas que se encaixam facilmente.	BRINQ MONT	ENCX	R\$ 100,00	R\$ 700,00
<b>Total Geral: R\$ 700,00</b>							

*[Handwritten signature]*

ITEM 14

Fornecedor - ID 93723 ME/EPP Data: 21/09/2023 18:20 - Situação: Classificada

*[Handwritten marks]*



000190

Item	Quantidade	Unidade	Descrição	Marca	Modelo	R\$ Valor Unitário	R\$ Valor Total
14	7.000	UN	JOGANDO COM AS CORES: Acompanha 01 dados, 40 argolas coloridas e 01 tabuleiros com hastes na cor azul, cada uma ou duas hastes, pode representar uma pessoa, possibilitando jogar com até 04 pessoas. Produto em madeira e plástico.	Carimbras	Jogando com as cores	R\$ 204,20	R\$ 1.429,40
<b>Total Geral:</b>							R\$ 1.429,40

Fornecedor - ID 96858 ME/EPP Data: 18/09/2023 17:10 - Situação: Classificada

Item	Quantidade	Unidade	Descrição	Marca	Modelo	R\$ Valor Unitário	R\$ Valor Total
14	7.000	UN	JOGANDO COM AS CORES: Acompanha 01 dados, 40 argolas coloridas e 01 tabuleiros com hastes na cor azul, cada uma ou duas hastes, pode representar uma pessoa, possibilitando jogar com até 04 pessoas. Produto em madeira e plástico.	MIKAH	MADEIRA	R\$ 204,24	R\$ 1.429,68
<b>Total Geral:</b>							R\$ 1.429,68

Fornecedor - ID 55347 ME/EPP Data: 19/09/2023 11:55 - Situação: Classificada

Item	Quantidade	Unidade	Descrição	Marca	Modelo	R\$ Valor Unitário	R\$ Valor Total
14	7.000	UN	JOGANDO COM AS CORES: Acompanha 01 dados, 40 argolas coloridas e 01 tabuleiros com hastes na cor azul, cada uma ou duas hastes, pode representar uma pessoa, possibilitando jogar com até 04 pessoas. Produto em madeira e plástico.	CARIMBRAS	4770	R\$ 204,24	R\$ 1.429,68
<b>Total Geral:</b>							R\$ 1.429,68

Fornecedor - ID 99029 ME/EPP Data: 21/09/2023 22:31 - Situação: Classificada

Item	Quantidade	Unidade	Descrição	Marca	Modelo	R\$ Valor Unitário	R\$ Valor Total
14	7.000	UN	JOGANDO COM AS CORES: Acompanha 01 dados, 40 argolas coloridas e 01 tabuleiros com hastes na cor azul, cada uma ou duas hastes, pode representar uma pessoa, possibilitando jogar com até 04 pessoas. Produto em madeira e plástico.	CARIMBRAS	REF 2158	R\$ 204,24	R\$ 1.429,68
<b>Total Geral:</b>							R\$ 1.429,68

Fornecedor - ID 97662 ME/EPP Data: 21/09/2023 18:50 - Situação: Classificada

Item	Quantidade	Unidade	Descrição	Marca	Modelo	R\$ Valor Unitário	R\$ Valor Total
14	7.000	UN	JOGANDO COM AS CORES: Acompanha 01 dados, 40 argolas coloridas e 01 tabuleiros com hastes na cor azul, cada uma ou duas hastes, pode representar uma pessoa, possibilitando jogar com até 04 pessoas. Produto em madeira e plástico.	BRINQ MONT	JG	R\$ 300,00	R\$ 2.100,00
<b>Total Geral:</b>							R\$ 2.100,00

ITEM 15

g

g

Fornecedor - ID 53538 ME/EPP Data: 18/09/2023 17:10 - Situação: Classificada

Item	Quantidade	Unidade	Descrição	Marca	Modelo	R\$ Valor Unitário	R\$ Valor Total
15	7.000	UN	CAIXA LOUSA IMANTADA O ARTISTA: Produto em madeira, contém uma caixa em madeira com tampa, (38,5X30,5X5cm), 12 fichas de cenários, 29 formas imantadas, 01 apagador, 04 gizos e 01 marcador.	BRINQMUTTI	MADEIRA	R\$ 204,24	R\$ 1.429,68
<b>Total Geral:</b>							R\$ 1.429,68

Fornecedor - ID 23061 ME/EPP Data: 21/09/2023 22:19 - Situação: Classificada

Item	Quantidade	Unidade	Descrição	Marca	Modelo	R\$ Valor Unitário	R\$ Valor Total
15	7.000	UN	CAIXA LOUSA IMANTADA O ARTISTA: Produto em madeira, contém uma caixa em madeira com tampa, (38,5X30,5X5cm), 12 fichas de cenários, 29 formas imantadas, 01 apagador, 04 gizos e 01 marcador.	BRINQMUTT	REF 1832	R\$ 204,24	R\$ 1.429,68
<b>Total Geral:</b>							R\$ 1.429,68

Fornecedor - ID 56225 ME/EPP Data: 19/09/2023 11:55 - Situação: Classificada

Item	Quantidade	Unidade	Descrição	Marca	Modelo	R\$ Valor Unitário	R\$ Valor Total
15	7.000	UN	CAIXA LOUSA IMANTADA O ARTISTA: Produto em madeira, contém uma caixa em madeira com tampa, (38,5X30,5X5cm), 12 fichas de cenários, 29 formas imantadas, 01 apagador, 04 gizos e 01 marcador.	BRINQMUTTI	CAIXA LOUSA	R\$ 288,00	R\$ 2.016,00
<b>Total Geral:</b>							R\$ 2.016,00

Fornecedor - ID 68147 ME/EPP Data: 21/09/2023 18:50 - Situação: Classificada

Item	Quantidade	Unidade	Descrição	Marca	Modelo	R\$ Valor Unitário	R\$ Valor Total
15	7.000	UN	CAIXA LOUSA IMANTADA O ARTISTA: Produto em madeira, contém uma caixa em madeira com tampa, (38,5X30,5X5cm), 12 fichas de cenários, 29 formas imantadas, 01 apagador, 04 gizos e 01 marcador.	DISMONT	CX	R\$ 300,00	R\$ 2.100,00
<b>Total Geral:</b>							R\$ 2.100,00

## ITEM 16

Fornecedor - ID 12532 ME/EPP Data: 18/09/2023 17:10 - Situação: Classificada

Item	Quantidade	Unidade	Descrição	Marca	Modelo	R\$ Valor Unitário	R\$ Valor Total
16	7.000	UN	CAIXA DE AREIA + LETRAS E NÚMEROS TEXTURIZADOS: Uma caixa de madeira com 03 divisões, 03 areias coloridas (vermelha, azul e verde), uma caixa de letras e números texturizados, com tamanho de 32 cm X 22 cm X 5 cm.	MATERIAS	MADIRA	R\$ 128,99	R\$ 902,93

g

28



000192

Item	Quantidade	Unidade	Descrição	Marca	Modelo	R\$ Valor Unitário	R\$ Valor Total
							Total Geral: R\$ 902,93

Fornecedor - ID 8225 ME/EPP Data: 21/09/2023 22:19 - Situação: Classificada

Item	Quantidade	Unidade	Descrição	Marca	Modelo	R\$ Valor Unitário	R\$ Valor Total
16	7.000	UN	CAIXA DE AREIA + LETRAS E NÚMEROS TEXTURIZADOS: Uma caixa de madeira com 03 divisões, 03 areias coloridas (vermelha, azul e verde), uma caixa de letras e números texturizados, com tamanho de 32 cm X 22 cm X 5 cm.	MATERIAIS PARA BRINCAR	REF 2203	R\$ 128,99	R\$ 902,93
							Total Geral: R\$ 902,93

Fornecedor - ID 96596 ME/EPP Data: 19/09/2023 11:55 - Situação: Classificada

Item	Quantidade	Unidade	Descrição	Marca	Modelo	R\$ Valor Unitário	R\$ Valor Total
16	7.000	UN	CAIXA DE AREIA + LETRAS E NÚMEROS TEXTURIZADOS: Uma caixa de madeira com 03 divisões, 03 areias coloridas (vermelha, azul e verde), uma caixa de letras e números texturizados, com tamanho de 32 cm X 22 cm X 5 cm.	MATERIAIS P/ BRINCAR	CAIXA DE AREIA + LETRAS E NÚMEROS	R\$ 145,76	R\$ 1.020,32
							Total Geral: R\$ 1.020,32

Fornecedor - ID 5821 ME/EPP Data: 21/09/2023 18:50 - Situação: Classificada

Item	Quantidade	Unidade	Descrição	Marca	Modelo	R\$ Valor Unitário	R\$ Valor Total
16	7.000	UN	CAIXA DE AREIA + LETRAS E NÚMEROS TEXTURIZADOS: Uma caixa de madeira com 03 divisões, 03 areias coloridas (vermelha, azul e verde), uma caixa de letras e números texturizados, com tamanho de 32 cm X 22 cm X 5 cm.	DISMONT	CX	R\$ 200,00	R\$ 1.400,00
							Total Geral: R\$ 1.400,00

## ITEM 17

Fornecedor - ID 17388 ME/EPP Data: 18/09/2023 17:10 - Situação: Classificada

Item	Quantidade	Unidade	Descrição	Marca	Modelo	R\$ Valor Unitário	R\$ Valor Total
17	7.000	UN	GIRE E COMBINE: Produto em plástico, com dimensões de : 11 cm X 07 cm X 06 cm.	DICAN	PLASTICO	R\$ 106,42	R\$ 744,94
							Total Geral: R\$ 744,94

Fornecedor - ID 39541 ME/EPP Data: 21/09/2023 18:50 - Situação: Classificada

g

28

Item	Quantidade	Unidade	Descrição	Marca	Modelo	R\$ Valor Unitário	R\$ Valor Total
17	7.000	UN	GIRE E COMBINE: Produto em plástico, com dimensões de : 11 cm X 07 cm X 06 cm.	DICAN	GC	R\$ 200,00	R\$ 1.400,00
<b>Total Geral: R\$ 1.400,00</b>							

**ITEM 18**

Fornecedor - ID 89110 ME/EPP Data: 21/09/2023 18:20 - Situação: Classificada

Item	Quantidade	Unidade	Descrição	Marca	Modelo	R\$ Valor Unitário	R\$ Valor Total
18	5.000	UN	CONTE & ASSOCIE: Dimensões: comprimento: 35 cm, Largura: 07 cm, Altura: 25 cm, Material em madeira, Ábaco em madeira, possuindo bolinhas e plaquinhas com números e ilustrações	Carimbras	Conte e Associe	R\$ 204,20	R\$ 1.021,00
<b>Total Geral: R\$ 1.021,00</b>							

Fornecedor - ID 72232 ME/EPP Data: 18/09/2023 17:10 - Situação: Classificada

Item	Quantidade	Unidade	Descrição	Marca	Modelo	R\$ Valor Unitário	R\$ Valor Total
18	5.000	UN	CONTE & ASSOCIE: Dimensões: comprimento: 35 cm, Largura: 07 cm, Altura: 25 cm. Material em madeira, Ábaco em madeira, possuindo bolinhas e plaquinhas com números e ilustrações	KITS E GIFTS	MADEIRA	R\$ 204,24	R\$ 1.021,20
<b>Total Geral: R\$ 1.021,20</b>							

Fornecedor - ID 94385 ME/EPP Data: 19/09/2023 11:55 - Situação: Classificada

Item	Quantidade	Unidade	Descrição	Marca	Modelo	R\$ Valor Unitário	R\$ Valor Total
18	5.000	UN	CONTE & ASSOCIE: Dimensões: comprimento: 35 cm, Largura: 07 cm, Altura: 25 cm. Material em madeira, Ábaco em madeira, possuindo bolinhas e plaquinhas com números e ilustrações	CARIMBRAS	3780	R\$ 204,24	R\$ 1.021,20
<b>Total Geral: R\$ 1.021,20</b>							

Fornecedor - ID 3060 ME/EPP Data: 21/09/2023 22:16 - Situação: Classificada

Item	Quantidade	Unidade	Descrição	Marca	Modelo	R\$ Valor Unitário	R\$ Valor Total
18	5.000	UN	CONTE & ASSOCIE: Dimensões: comprimento: 35 cm, Largura: 07 cm, Altura: 25 cm. Material em madeira, Ábaco em madeira, possuindo bolinhas e plaquinhas com números e ilustrações	CARIMBRAS	REF 1553	R\$ 204,24	R\$ 1.021,20
<b>Total Geral: R\$ 1.021,20</b>							

Fornecedor - ID 52052 ME/EPP Data: 21/09/2023 18:50 - Situação: Classificada

g

g



Item	Quantidade	Unidade	Descrição	Marca	Modelo	R\$ Valor Unitário	R\$ Valor Total
18	6.000	JN	CONTE & ASSOCIE: Dimensões: comprimento: 35 cm, Largura: 07 cm, Altura: 25 cm. Material em madeira, Abaco em madeira, possuindo bolinhas e plaquinhas com números e ilustrações	ZEIN	CT	R\$ 250,00	R\$ 1.500,00
						<b>Total Geral: R\$ 1.500,00</b>	

## ITEM 19

Fornecedor - ID 30559 ME/EPP Data: 21/09/2023 22:16 - Situação: Classificada

Item	Quantidade	Unidade	Descrição	Marca	Modelo	R\$ Valor Unitário	R\$ Valor Total
19	7.000	JN	LINHA DE MOVIMENTAÇÃO ATIVA CONJUNTO CONFECCIONADO EM MADEIRA E ARCOS EM PLÁSTICO, COM DIFERENTES FORMATOS, CONTENDO 63 PEÇAS,	ZM	REF 1492	R\$ 257,98	R\$ 1.805,86
						<b>Total Geral: R\$ 1.805,86</b>	

Fornecedor - ID 5374 ME/EPP Data: 21/09/2023 18:20 - Situação: Classificada

Item	Quantidade	Unidade	Descrição	Marca	Modelo	R\$ Valor Unitário	R\$ Valor Total
19	7.000	JN	LINHA DE MOVIMENTAÇÃO ATIVA CONJUNTO CONFECCIONADO EM MADEIRA E ARCOS EM PLÁSTICO, COM DIFERENTES FORMATOS, CONTENDO 63 PEÇAS,	Sonho de Criança	Linha de Movimentação Ativa	R\$ 1.182,40	R\$ 8.276,80
						<b>Total Geral: R\$ 8.276,80</b>	

Fornecedor - ID 96494 ME/EPP Data: 18/09/2023 14:55 - Situação: Classificada

Item	Quantidade	Unidade	Descrição	Marca	Modelo	R\$ Valor Unitário	R\$ Valor Total
19	7.000	JN	LINHA DE MOVIMENTAÇÃO ATIVA CONJUNTO CONFECCIONADO EM MADEIRA E ARCOS EM PLÁSTICO, COM DIFERENTES FORMATOS, CONTENDO 63 PEÇAS,	sonho de criança	linha movimento	R\$ 1.182,43	R\$ 8.277,01
						<b>Total Geral: R\$ 8.277,01</b>	

Fornecedor - ID 64614 ME/EPP Data: 18/09/2023 17:10 - Situação: Classificada

Item	Quantidade	Unidade	Descrição	Marca	Modelo	R\$ Valor Unitário	R\$ Valor Total
19	7.000	JN	LINHA DE MOVIMENTAÇÃO ATIVA CONJUNTO CONFECCIONADO EM MADEIRA E ARCOS EM PLÁSTICO, COM DIFERENTES FORMATOS, CONTENDO 63 PEÇAS,	SONHO DE CRIANÇA	MADEIRA	R\$ 1.182,43	R\$ 8.277,01
						<b>Total Geral: R\$ 8.277,01</b>	

Fornecedor - ID 94405 ME/EPP Data: 19/09/2023 11:55 - Situação: Classificada

5

28

Item	Quantidade	Unidade	Descrição	Marca	Modelo	R\$ Valor Unitário	R\$ Valor Total
19	7.000	UN	LINHA DE MOVIMENTAÇÃO ATIVA CONJUNTO CONFECCIONADO EM MADEIRA E ARCOS EM PLÁSTICO, COM DIFERENTES FORMATOS, CONTENDO 63 PEÇAS,	ZRM	LINHA DE MOVIMENTAÇÃO	R\$ 1.182,43	R\$ 8.277,01
<b>Total Geral:</b>							R\$ 8.277,01

Fornecedor - ID 12030 ME/EPP Data: 20/09/2023 11:14 - Situação: Classificada

Item	Quantidade	Unidade	Descrição	Marca	Modelo	R\$ Valor Unitário	R\$ Valor Total
19	7.000	UN	LINHA DE MOVIMENTAÇÃO ATIVA CONJUNTO CONFECCIONADO EM MADEIRA E ARCOS EM PLÁSTICO, COM DIFERENTES FORMATOS, CONTENDO 63 PEÇAS,	CARLU	1128	R\$ 1.182,43	R\$ 8.277,01
<b>Total Geral:</b>							R\$ 8.277,01

Fornecedor - ID 4599 ME/EPP Data: 21/09/2023 18:50 - Situação: Classificada

Item	Quantidade	Unidade	Descrição	Marca	Modelo	R\$ Valor Unitário	R\$ Valor Total
19	7.000	UN	LINHA DE MOVIMENTAÇÃO ATIVA CONJUNTO CONFECCIONADO EM MADEIRA E ARCOS EM PLÁSTICO, COM DIFERENTES FORMATOS, CONTENDO 63 PEÇAS,	ZEIN	LH	R\$ 2.000,00	R\$ 14.000,00
<b>Total Geral:</b>							R\$ 14.000,00

#### ITEM 20

Fornecedor - ID 51386 ME/EPP Data: 18/09/2023 17:10 - Situação: Classificada

Item	Quantidade	Unidade	Descrição	Marca	Modelo	R\$ Valor Unitário	R\$ Valor Total
20	7.000	UN	CARRO DE BONECA PRINCESA: Produzido em plástico reforçado, com dimensões de 60 cm X 47 cm X 33 cm	LIDER	PLASTICO	R\$ 257,98	R\$ 1.805,86
<b>Total Geral:</b>							R\$ 1.805,86

Fornecedor - ID 78367 ME/EPP Data: 19/09/2023 11:55 - Situação: Classificada

Item	Quantidade	Unidade	Descrição	Marca	Modelo	R\$ Valor Unitário	R\$ Valor Total
20	7.000	UN	CARRO DE BONECA PRINCESA: Produzido em plástico reforçado, com dimensões de 60 cm X 47 cm X 33 cm	LIDER	MERCADO LIVRE	R\$ 257,98	R\$ 1.805,86
<b>Total Geral:</b>							R\$ 1.805,86

Fornecedor - ID 75931 ME/EPP Data: 21/09/2023 18:50 - Situação: Classificada

5

29



000196

Item	Quantidade	Unidade	Descrição	Marca	Modelo	R\$ Valor Unitário	R\$ Valor Total
20	7.000	UN	CARRO DE BONECA PRINCESA: Produzido em plástico reforçado, com dimensões de 60 cm X 47 cm X 33 cm	DISMONT	CRR	R\$ 300,00	R\$ 2.100,00
						<b>Total Geral: R\$ 2.100,00</b>	

ITEM 21

Fornecedor - ID 37975 ME/EPP Data: 18/09/2023 17:14 - Situação: Classificada

Item	Quantidade	Unidade	Descrição	Marca	Modelo	R\$ Valor Unitário	R\$ Valor Total
21	7.000	UN	CARRINHO MERCOTRUCK CAÇAMBA: Confeccionado em plástico, com chassis completamente articulado, produto com dimensões mínimas de 24,5 X 11,5 X 12,5	MERCOTOYS	PLASTICO	R\$ 69,90	R\$ 489,30
						<b>Total Geral: R\$ 489,30</b>	

Fornecedor - ID 81521 ME/EPP Data: 21/09/2023 18:20 - Situação: Classificada

Item	Quantidade	Unidade	Descrição	Marca	Modelo	R\$ Valor Unitário	R\$ Valor Total
21	7.000	UN	CARRINHO MERCOTRUCK CAÇAMBA: Confeccionado em plástico, com chassis completamente articulado, produto com dimensões mínimas de 24,5 X 11,5 X 12,5	Merco Toys	Carrinho Mercotruck Caçamba	R\$ 75,10	R\$ 525,70
						<b>Total Geral: R\$ 525,70</b>	

Fornecedor - ID 79592 ME/EPP Data: 19/09/2023 11:58 - Situação: Classificada

Item	Quantidade	Unidade	Descrição	Marca	Modelo	R\$ Valor Unitário	R\$ Valor Total
21	7.000	UN	CARRINHO MERCOTRUCK CAÇAMBA: Confeccionado em plástico, com chassis completamente articulado, produto com dimensões mínimas de 24,5 X 11,5 X 12,5	MERCOTOYS	513	R\$ 75,14	R\$ 525,98
						<b>Total Geral: R\$ 525,98</b>	

Fornecedor - ID 61617 ME/EPP Data: 21/09/2023 22:21 - Situação: Classificada

Item	Quantidade	Unidade	Descrição	Marca	Modelo	R\$ Valor Unitário	R\$ Valor Total
21	7.000	UN	CARRINHO MERCOTRUCK CAÇAMBA: Confeccionado em plástico, com chassis completamente articulado, produto com dimensões mínimas de 24,5 X 11,5 X 12,5	MERCOTOYS	REF 1216	R\$ 75,14	R\$ 525,98
						<b>Total Geral: R\$ 525,98</b>	

Fornecedor - ID 6772 ME/EPP Data: 21/09/2023 18:50 - Situação: Classificada

g

28

Item	Quantidade	Unidade	Descrição	Marca	Modelo	R\$ Valor Unitário	R\$ Valor Total
21	7.000	UN	CARRINHO MERCOTRUCK CAÇAMBA: Confeccionado em plástico, com chassis completamente articulado, produto com dimensões mínimas de 24,5 X 11,5 X 12,5	DISMONT	CRR	R\$ 100,00	R\$ 700,00
<b>Total Geral: R\$ 700,00</b>							

## ITEM 22

Fornecedor - ID 54262 ME/EPP Data: 18/09/2023 17:14 - Situação: Classificada

Item	Quantidade	Unidade	Descrição	Marca	Modelo	R\$ Valor Unitário	R\$ Valor Total
22	21.000	UN	CARRINHO DIVERTIDO - KIT COM 08 - FRICÇÃO CONTÍNUA: Produto em plástico, com modelos variados, carrinhos de fricção "R2173" - BBR, com dimensões mínimas de 07 cm X 06 cm X 08 cm.	IMPORTS	PLASTICO	R\$ 89,90	R\$ 1.887,90
<b>Total Geral: R\$ 1.887,90</b>							

Fornecedor - ID 86226 ME/EPP Data: 21/09/2023 18:50 - Situação: Classificada

Item	Quantidade	Unidade	Descrição	Marca	Modelo	R\$ Valor Unitário	R\$ Valor Total
22	21.000	UN	CARRINHO DIVERTIDO - KIT COM 08 - FRICÇÃO CONTÍNUA: Produto em plástico, com modelos variados, carrinhos de fricção "R2173" - BBR, com dimensões mínimas de 07 cm X 06 cm X 08 cm.	DISMONT	CRR	R\$ 100,00	R\$ 2.100,00
<b>Total Geral: R\$ 2.100,00</b>							

## ITEM 23

Fornecedor - ID 51137 ME/EPP Data: 21/09/2023 18:50 - Situação: Classificada

Item	Quantidade	Unidade	Descrição	Marca	Modelo	R\$ Valor Unitário	R\$ Valor Total
23	35.000	UN	PRANCHETA DE DESENHO MAGNÉTICO, ESCRIVENDO PINTURA SKETCH PAD: Produto em plástico, com dimensão aproximado da lousa de 15,5 cm X 11,5 cm	ZEIN	PRAN	R\$ 200,00	R\$ 7.000,00
<b>Total Geral: R\$ 7.000,00</b>							

## ITEM 24

Fornecedor - ID 9788 ME/EPP Data: 19/09/2023 11:58 - Situação: Classificada

g

20



Item	Quantidade	Unidade	Descrição	Marca	Modelo	R\$ Valor Unitário	R\$ Valor Total
24	7.000	UN	KIT COM 04 BONECAS NEGRAS NA CAIXA, MENINA SORTIDAS: Material não tóxico, tamanho aproximado de 35 cm	NOVATOYS	KIT	R\$ 194,50	R\$ 1.361,50
<b>Total Geral: R\$ 1.361,50</b>							

Fornecedor - ID 82150 ME/EPP Data: 21/09/2023 22:21 - Situação: Classificada

Item	Quantidade	Unidade	Descrição	Marca	Modelo	R\$ Valor Unitário	R\$ Valor Total
24	7.000	UN	KIT COM 04 BONECAS NEGRAS NA CAIXA, MENINA SORTIDAS: Material não tóxico, tamanho aproximado de 35 cm	BEETOYS	REF0022	R\$ 194,50	R\$ 1.361,50
<b>Total Geral: R\$ 1.361,50</b>							

Fornecedor - ID 43147 ME/EPP Data: 21/09/2023 18:50 - Situação: Classificada

Item	Quantidade	Unidade	Descrição	Marca	Modelo	R\$ Valor Unitário	R\$ Valor Total
24	7.000	UN	KIT COM 04 BONECAS NEGRAS NA CAIXA, MENINA SORTIDAS: Material não tóxico, tamanho aproximado de 35 cm	PREMIUM	KIT	R\$ 300,00	R\$ 2.100,00
<b>Total Geral: R\$ 2.100,00</b>							

ITEM 25

Fornecedor - ID 69500 ME/EPP Data: 19/09/2023 11:58 - Situação: Classificada

Item	Quantidade	Unidade	Descrição	Marca	Modelo	R\$ Valor Unitário	R\$ Valor Total
25	7.000	UN	BONEQUINHAS DE BORRACHA: Kit com 04 bonecas em vinil, com dimensões aproximadas de 22 cm de altura, 12 cm de largura cada unidade.	BAMBOLA	KIT	R\$ 206,47	R\$ 1.445,29
<b>Total Geral: R\$ 1.445,29</b>							

Fornecedor - ID 44012 ME/EPP Data: 21/09/2023 22:21 - Situação: Classificada

Item	Quantidade	Unidade	Descrição	Marca	Modelo	R\$ Valor Unitário	R\$ Valor Total
25	7.000	UN	BONEQUINHAS DE BORRACHA: Kit com 04 bonecas em vinil, com dimensões aproximadas de 22 cm de altura, 12 cm de largura cada unidade.	COTIPLAS	REF 0033	R\$ 206,47	R\$ 1.445,29
<b>Total Geral: R\$ 1.445,29</b>							

Fornecedor - ID 65289 ME/EPP Data: 21/09/2023 18:50 - Situação: Classificada

g

28

000199

Item	Quantidade	Unidade	Descrição	Marca	Modelo	R\$ Valor Unitário	R\$ Valor Total
25	7.000	UN	BONEQUINHAS DE BORRACHA; Kit com 04 bonecas em vinil, com dimensões aproximadas de 22 cm de altura, 12 cm de largura cada unidade.	MILK	BNC	R\$ 300,00	R\$ 2.100,00
<b>Total Geral: R\$ 2.100,00</b>							

ITEM 26							
Fornecedor - ID 71492 ME/EPP Data: 18/09/2023 17:14 - Situação: Classificada							
Item	Quantidade	Unidade	Descrição	Marca	Modelo	R\$ Valor Unitário	R\$ Valor Total
26	7.000	UN	BOLA DE BORRACHA COLORIDA, KIT COM 05 BOLAS DE PVC VINIL (BOLA DE LEITE): Produto com dimensões de 22 cm de altura X 22 cm de largura X 22 cm de comprimento, peso mínimo de 55 g	ART FESTA	PVC	R\$ 99,90	R\$ 699,30
<b>Total Geral: R\$ 699,30</b>							
Fornecedor - ID 86189 ME/EPP Data: 19/09/2023 11:58 - Situação: Classificada							
Item	Quantidade	Unidade	Descrição	Marca	Modelo	R\$ Valor Unitário	R\$ Valor Total
26	7.000	UN	BOLA DE BORRACHA COLORIDA, KIT COM 05 BOLAS DE PVC VINIL (BOLA DE LEITE): Produto com dimensões de 22 cm de altura X 22 cm de largura X 22 cm de comprimento, peso mínimo de 55 g	LIDER	KIT	R\$ 188,01	R\$ 1.316,07
<b>Total Geral: R\$ 1.316,07</b>							
Fornecedor - ID 97657 ME/EPP Data: 21/09/2023 18:50 - Situação: Classificada							
Item	Quantidade	Unidade	Descrição	Marca	Modelo	R\$ Valor Unitário	R\$ Valor Total
26	7.000	UN	BOLA DE BORRACHA COLORIDA, KIT COM 05 BOLAS DE PVC VINIL (BOLA DE LEITE): Produto com dimensões de 22 cm de altura X 22 cm de largura X 22 cm de comprimento, peso mínimo de 55 g	ZEIN	BL	R\$ 200,00	R\$ 1.400,00
<b>Total Geral: R\$ 1.400,00</b>							

ITEM 27							
Fornecedor - ID 72314 ME/EPP Data: 18/09/2023 17:14 - Situação: Classificada							
g							
Zg							



000200

Item	Quantidade	Unidade	Descrição	Marca	Modelo	R\$ Valor Unitário	R\$ Valor Total
27	7.000	UN	BOLA CRAVINHO DE BORRACHA, BRINQUEDO PET COM 20 PEÇAS: Produto antialérgico, confeccionado com material emborrachado, com diâmetro de 06 cm.	J PET	BORRACHA	R\$ 197,95	R\$ 1.385,65
<b>Total Geral: R\$ 1.385,65</b>							

Fornecedor - ID 72956 ME/EPP Data: 21/09/2023 16:16 - Situação: Classificada

Item	Quantidade	Unidade	Descrição	Marca	Modelo	R\$ Valor Unitário	R\$ Valor Total
27	7.000	UN	BOLA CRAVINHO DE BORRACHA, BRINQUEDO PET COM 20 PEÇAS: Produto antialérgico, confeccionado com material emborrachado, com diâmetro de 06 cm.	JPet	6cm	R\$ 197,95	R\$ 1.385,65
<b>Total Geral: R\$ 1.385,65</b>							

Fornecedor - ID 28210 ME/EPP Data: 21/09/2023 18:50 - Situação: Classificada

Item	Quantidade	Unidade	Descrição	Marca	Modelo	R\$ Valor Unitário	R\$ Valor Total
27	7.000	UN	BOLA CRAVINHO DE BORRACHA, BRINQUEDO PET COM 20 PEÇAS: Produto antialérgico, confeccionado com material emborrachado, com diâmetro de 06 cm.	ZEIN	BL	R\$ 200,00	R\$ 1.400,00
<b>Total Geral: R\$ 1.400,00</b>							

## ITEM 28

Fornecedor - ID 77513 ME/EPP Data: 18/09/2023 17:14 - Situação: Classificada

Item	Quantidade	Unidade	Descrição	Marca	Modelo	R\$ Valor Unitário	R\$ Valor Total
28	50.000	UN	BOLAS DE BORRACHA: Bola de iniciação ao esporte N° 06, peso de 100 à 110 gramas, com diâmetro de 105 à 110 mm, com circunferência de 33 à 35 cm.	MAGUSSY	BORRACHA	R\$ 79,90	R\$ 3.995,00
<b>Total Geral: R\$ 3.995,00</b>							

Fornecedor - ID 48515 ME/EPP Data: 21/09/2023 18:20 - Situação: Classificada

Item	Quantidade	Unidade	Descrição	Marca	Modelo	R\$ Valor Unitário	R\$ Valor Total
28	50.000	UN	BOLAS DE BORRACHA: Bola de iniciação ao esporte N° 06, peso de 100 à 110 gramas, com diâmetro de 105 à 110 mm, com circunferência de 33 à 35 cm.	Silme	Bolas de Borracha	R\$ 85,90	R\$ 4.295,00
<b>Total Geral: R\$ 4.295,00</b>							

Fornecedor - ID 24714 ME/EPP Data: 19/09/2023 11:58 - Situação: Classificada

g

2

000201

Item	Quantidade	Unidade	Descrição	Marca	Modelo	R\$ Valor Unitário	R\$ Valor Total
28	50.000	UN	BOLAS DE BORRACHA: Bola de iniciação ao esporte N° 06, peso de 100 à 110 gramas, com diâmetro de 105 à 110 mm, com circunferência de 33 à 35 cm	SILME	B06	R\$ 86,00	R\$ 4.300,00
<b>Total Geral:</b>							R\$ 4.300,00

Fornecedor - ID 4974 ME/EPP Data: 21/09/2023 16:16 - Situação: Classificada

Item	Quantidade	Unidade	Descrição	Marca	Modelo	R\$ Valor Unitário	R\$ Valor Total
28	50.000	UN	BOLAS DE BORRACHA: Bola de iniciação ao esporte N° 06, peso de 100 à 110 gramas, com diâmetro de 105 à 110 mm, com circunferência de 33 à 35 cm	PistaeCampo	n°6	R\$ 86,00	R\$ 4.300,00
<b>Total Geral:</b>							R\$ 4.300,00

Fornecedor - ID 67111 ME/EPP Data: 21/09/2023 17:52 - Situação: Classificada

Item	Quantidade	Unidade	Descrição	Marca	Modelo	R\$ Valor Unitário	R\$ Valor Total
28	50.000	UN	BOLAS DE BORRACHA: Bola de iniciação ao esporte N° 06, peso de 100 à 110 gramas, com diâmetro de 105 à 110 mm, com circunferência de 33 à 35 cm	SCALIBU	N° 06	R\$ 86,00	R\$ 4.300,00
<b>Total Geral:</b>							R\$ 4.300,00

Fornecedor - ID 37028 ME/EPP Data: 21/09/2023 22:21 - Situação: Classificada

Item	Quantidade	Unidade	Descrição	Marca	Modelo	R\$ Valor Unitário	R\$ Valor Total
28	50.000	UN	BOLAS DE BORRACHA: Bola de iniciação ao esporte N° 06, peso de 100 à 110 gramas, com diâmetro de 105 à 110 mm, com circunferência de 33 à 35 cm	SILME	REF1956	R\$ 86,00	R\$ 4.300,00
<b>Total Geral:</b>							R\$ 4.300,00

Fornecedor - ID 41831 ME/EPP Data: 21/09/2023 18:50 - Situação: Classificada

Item	Quantidade	Unidade	Descrição	Marca	Modelo	R\$ Valor Unitário	R\$ Valor Total
28	50.000	UN	BOLAS DE BORRACHA: Bola de iniciação ao esporte N° 06, peso de 100 à 110 gramas, com diâmetro de 105 à 110 mm, com circunferência de 33 à 35 cm	ZEIN	BL	R\$ 100,00	R\$ 5.000,00
<b>Total Geral:</b>							R\$ 5.000,00



ITEM 29

Fornecedor - ID 29375 ME/EPP Data: 18/09/2023 17:14 - Situação: Classificada



Item	Quantidade	Unidade	Descrição	Marca	Modelo	R\$ Valor Unitário	R\$ Valor Total
29	15.000	UN	BOLA DE VÔLEI, VINIL EURO: Bola em Vinil colorida, com tamanho de 22 cm	IMPOTS	VINIL	R\$ 79,90	R\$ 1.198,50
<b>Total Geral: R\$ 1.198,50</b>							
Fornecedor - ID 95802 ME/EPP Data: 21/09/2023 18:50 - Situação: Classificada							
Item	Quantidade	Unidade	Descrição	Marca	Modelo	R\$ Valor Unitário	R\$ Valor Total
29	15.000	UN	BOLA DE VÔLEI, VINIL EURO: Bola em Vinil colorida, com tamanho de 22 cm	ZEIN	BL	R\$ 200,00	R\$ 3.000,00
<b>Total Geral: R\$ 3.000,00</b>							

ITEM 30							
Fornecedor - ID 55463 ME/EPP Data: 18/09/2023 17:14 - Situação: Classificada							
Item	Quantidade	Unidade	Descrição	Marca	Modelo	R\$ Valor Unitário	R\$ Valor Total
30	7.000	UN	BOLA DE BASQUETE EM BORRACHA PLAYOFF MASCULINO: Produto fabricado em borracha de alta durabilidade e resistência à deformações, Tamanho oficial, peso aproximado de 450 g, diâmetro de 24 cm	MAGUSSY	BORRACHA	R\$ 99,90	R\$ 699,30
<b>Total Geral: R\$ 699,30</b>							
Fornecedor - ID 97459 ME/EPP Data: 21/09/2023 18:20 - Situação: Classificada							
Item	Quantidade	Unidade	Descrição	Marca	Modelo	R\$ Valor Unitário	R\$ Valor Total
30	7.000	UN	BOLA DE BASQUETE EM BORRACHA PLAYOFF MASCULINO: Produto fabricado em borracha de alta durabilidade e resistência à deformações, Tamanho oficial, peso aproximado de 450 g, diâmetro de 24 cm	Penalty	Bola de Basquete Play off masculino	R\$ 132,70	R\$ 928,90
<b>Total Geral: R\$ 928,90</b>							
Fornecedor - ID 27318 ME/EPP Data: 21/09/2023 18:50 - Situação: Classificada							
Item	Quantidade	Unidade	Descrição	Marca	Modelo	R\$ Valor Unitário	R\$ Valor Total
30	7.000	UN	BOLA DE BASQUETE EM BORRACHA PLAYOFF MASCULINO: Produto fabricado em borracha de alta durabilidade e resistência à deformações, Tamanho oficial, peso aproximado de 450 g, diâmetro de 24 cm	ZEIN	BL	R\$ 150,00	R\$ 1.050,00
<b>Total Geral: R\$ 1.050,00</b>							

ITEM 31							
 							

Fornecedor - ID 56370 ME/EPP Data: 18/09/2023 17:15 - Situação: Classificada

Item	Quantidade	Unidade	Descrição	Marca	Modelo	R\$ Valor Unitário	R\$ Valor Total
31	7.000	UN	BOLAS DE FUTEBOL NAS CORES BRANCA (20 CM) E PRETA (12CM) RESPECTIVAMENTE: Kit com duas bolas de futebol nas cores branca e preta, uma com 20 cm de altura e 350g de peso, com circunferência de 76 cm e a outra com 12 cm de altura e 80 g de peso, com circunferência de 43 cm. Confeccionados em pelúcia velboa e com enchimento de fibra siliconada.	ELZA LEMOS	FIBRA	R\$ 120,98	RS 846,86
<b>Total Geral:</b>							R\$ 846,86

Fornecedor - ID 55953 ME/EPP Data: 21/09/2023 18:50 - Situação: Classificada

Item	Quantidade	Unidade	Descrição	Marca	Modelo	R\$ Valor Unitário	R\$ Valor Total
31	7.000	UN	BOLAS DE FUTEBOL NAS CORES BRANCA (20 CM) E PRETA (12CM) RESPECTIVAMENTE: Kit com duas bolas de futebol nas cores branca e preta, uma com 20 cm de altura e 350g de peso, com circunferência de 76 cm e a outra com 12 cm de altura e 80 g de peso, com circunferência de 43 cm. Confeccionados em pelúcia velboa e com enchimento de fibra siliconada.	ZEIN	BL	R\$ 150,00	RS 1.050,00
<b>Total Geral:</b>							R\$ 1.050,00

## ITEM 32

Fornecedor - ID 64779 ME/EPP Data: 21/09/2023 22:24 - Situação: Classificada

Item	Quantidade	Unidade	Descrição	Marca	Modelo	R\$ Valor Unitário	R\$ Valor Total
32	7.000	UN	CAMINHÃO DE PLÁSTICO – MEGA CAÇAMBA – PÁ RASTELO PRAIA: Confeccionado em plástico, acompanha uma pá e um rastelo, dimensões mínimas do produto 19 cm X 18 cm X 43 cm	MAPTOYS	REF 036	R\$ 89,75	RS 628,25
<b>Total Geral:</b>							R\$ 628,25

Fornecedor - ID 37444 ME/EPP Data: 21/09/2023 18:50 - Situação: Classificada

Item	Quantidade	Unidade	Descrição	Marca	Modelo	R\$ Valor Unitário	R\$ Valor Total
32	7.000	UN	CAMINHÃO DE PLÁSTICO – MEGA CAÇAMBA – PÁ RASTELO PRAIA: Confeccionado em plástico, acompanha uma pá e um rastelo, dimensões mínimas do produto 19 cm X 18 cm X 43 cm	ZEIN	CM	R\$ 100,00	RS 700,00
<b>Total Geral:</b>							R\$ 700,00

## ITEM 33

Fornecedor - ID 42681 ME/EPP Data: 21/09/2023 17:52 - Situação: Classificada

g

28



Item	Quantidade	Unidade	Descrição	Marca	Modelo	R\$ Valor Unitário	R\$ Valor Total
33	7.000	UN	BONECO MENINO: Produto com genital masculino, boneco com 40 cm de altura, corpo, cabeça, braços e pernas em vinil.	SUPER TOYS	NENECO MENINO	R\$ 303,00	R\$ 2.121,00
<b>Total Geral: R\$ 2.121,00</b>							
Fornecedor - ID 44617 ME/EPP Data: 21/09/2023 22:26 - Situação: Classificada							
Item	Quantidade	Unidade	Descrição	Marca	Modelo	R\$ Valor Unitário	R\$ Valor Total
33	7.000	UN	BONECO MENINO: Produto com genital masculino, boneco com 40 cm de altura, corpo, cabeça, braços e pernas em vinil.	SUPER TOYS	REF 030	R\$ 303,10	R\$ 2.121,70
<b>Total Geral: R\$ 2.121,70</b>							
Fornecedor - ID 20178 ME/EPP Data: 21/09/2023 18:50 - Situação: Classificada							
Item	Quantidade	Unidade	Descrição	Marca	Modelo	R\$ Valor Unitário	R\$ Valor Total
33	7.000	UN	BONECO MENINO: Produto com genital masculino, boneco com 40 cm de altura, corpo, cabeça, braços e pernas em vinil.	MILK	BN	R\$ 350,00	R\$ 2.450,00
<b>Total Geral: R\$ 2.450,00</b>							

ITEM 34							
Fornecedor - ID 85429 ME/EPP Data: 18/09/2023 14:55 - Situação: Classificada							
Item	Quantidade	Unidade	Descrição	Marca	Modelo	R\$ Valor Unitário	R\$ Valor Total
34	7.000	UN	BAÚ DE BRINQUEDO EDUCATIVO COM 10 JOGOS DE MADEIRA: Baú de madeira com dobradiças e fecho, medindo 50 X 32 X 25 cm, acompanha 10 brinquedos: 01 dominó de formas geométricas, 01 jogo de pinos, 01 prancha de seleção, 01 relógio, 01 bate pinos, 01 passa figuras, 01 dominó tradicional, 01 cubo de encaixe, 01 pula corda, 01 palavras cruzadas, dimensões do baú: 50 cm X 32 cm X 25 cm	maxtoy	bau educativo	R\$ 500,36	R\$ 3.502,52
<b>Total Geral: R\$ 3.502,52</b>							
Fornecedor - ID 90656 ME/EPP Data: 19/09/2023 12:00 - Situação: Classificada							
Item	Quantidade	Unidade	Descrição	Marca	Modelo	R\$ Valor Unitário	R\$ Valor Total
34	7.000	UN	BAÚ DE BRINQUEDO EDUCATIVO COM 10 JOGOS DE MADEIRA: Baú de madeira com dobradiças e fecho, medindo 50 X 32 X 25 cm, acompanha 10 brinquedos: 01 dominó de formas geométricas, 01 jogo de pinos, 01 prancha de seleção, 01 relógio, 01 bate pinos, 01 passa figuras, 01 dominó tradicional, 01 cubo de encaixe, 01 pula corda, 01 palavras cruzadas, dimensões do baú: 50 cm X 32 cm X 25 cm	JOTT PLAY	32.50	R\$ 500,36	R\$ 3.502,52
<b>Total Geral: R\$ 3.502,52</b>							
Fornecedor - ID 41558 ME/EPP Data: 20/09/2023 11:14 - Situação: Classificada							

Item	Quantidade	Unidade	Descrição	Marca	Modelo	R\$ Valor Unitário	R\$ Valor Total
34	7.000	UN	BAÚ DE BRINQUEDO EDUCATIVO COM 10 JOGOS DE MADEIRA: Baú de madeira com dobradiças e fecho, medindo 50 X 32 X 25 cm, acompanha 10 brinquedos: 01 dominó de formas geométricas, 01 jogo de pinos, 01 prancha de seleção, 01 relógio, 01 bate pinos, 01 passa figuras, 01 dominó tradicional, 01 cubo de encaixe, 01 pula corda, 01 palavras cruzadas, dimensões do baú: 50 cm X 32 cm X 25 cm	CARLU	1242	R\$ 500,36	R\$ 3.502,52
<b>Total Geral: R\$ 3.502,52</b>							

Fornecedor - ID 69061 ME/EPP Data: 21/09/2023 18:20 - Situação: Classificada

Item	Quantidade	Unidade	Descrição	Marca	Modelo	R\$ Valor Unitário	R\$ Valor Total
34	7.000	UN	BAÚ DE BRINQUEDO EDUCATIVO COM 10 JOGOS DE MADEIRA: Baú de madeira com dobradiças e fecho, medindo 50 X 32 X 25 cm, acompanha 10 brinquedos: 01 dominó de formas geométricas, 01 jogo de pinos, 01 prancha de seleção, 01 relógio, 01 bate pinos, 01 passa figuras, 01 dominó tradicional, 01 cubo de encaixe, 01 pula corda, 01 palavras cruzadas, dimensões do baú: 50 cm X 32 cm X 25 cm	Jott Play	Baú brinquedo educativo com 10 jogos	R\$ 500,36	R\$ 3.502,52
<b>Total Geral: R\$ 3.502,52</b>							

Fornecedor - ID 68214 ME/EPP Data: 21/09/2023 22:26 - Situação: Classificada

Item	Quantidade	Unidade	Descrição	Marca	Modelo	R\$ Valor Unitário	R\$ Valor Total
34	7.000	UN	BAÚ DE BRINQUEDO EDUCATIVO COM 10 JOGOS DE MADEIRA: Baú de madeira com dobradiças e fecho, medindo 50 X 32 X 25 cm, acompanha 10 brinquedos: 01 dominó de formas geométricas, 01 jogo de pinos, 01 prancha de seleção, 01 relógio, 01 bate pinos, 01 passa figuras, 01 dominó tradicional, 01 cubo de encaixe, 01 pula corda, 01 palavras cruzadas, dimensões do baú: 50 cm X 32 cm X 25 cm	ZM	REF 1953	R\$ 500,36	R\$ 3.502,52
<b>Total Geral: R\$ 3.502,52</b>							

Fornecedor - ID 7004 ME/EPP Data: 21/09/2023 18:50 - Situação: Classificada

Item	Quantidade	Unidade	Descrição	Marca	Modelo	R\$ Valor Unitário	R\$ Valor Total
34	7.000	UN	BAÚ DE BRINQUEDO EDUCATIVO COM 10 JOGOS DE MADEIRA: Baú de madeira com dobradiças e fecho, medindo 50 X 32 X 25 cm, acompanha 10 brinquedos: 01 dominó de formas geométricas, 01 jogo de pinos, 01 prancha de seleção, 01 relógio, 01 bate pinos, 01 passa figuras, 01 dominó tradicional, 01 cubo de encaixe, 01 pula corda, 01 palavras cruzadas, dimensões do baú: 50 cm X 32 cm X 25 cm	DISMAT	BAU	R\$ 600,00	R\$ 4.200,00
<b>Total Geral: R\$ 4.200,00</b>							

ITEM 35

Fornecedor - ID 30812 ME/EPP Data: 21/09/2023 18:20 - Situação: Classificada

g

g



Item	Quantidade	Unidade	Descrição	Marca	Modelo	R\$ Valor Unitário	R\$ Valor Total
35	7.000	UN	TELEFONE SONORO EM PLÁSTICO: Produto em plástico, com dimensões de 18 cm X 17 cm X 13 cm.	Elka	Telefone Sonoro	R\$ 150,40	R\$ 1.052,80
<b>Total Geral: R\$ 1.052,80</b>							

Fornecedor - ID 53985 ME/EPP Data: 19/09/2023 12:00 - Situação: Classificada

Item	Quantidade	Unidade	Descrição	Marca	Modelo	R\$ Valor Unitário	R\$ Valor Total
35	7.000	UN	TELEFONE SONORO EM PLÁSTICO: Produto em plástico, com dimensões de 18 cm X 17 cm X 13 cm.	ELKA	1087	R\$ 150,49	R\$ 1.053,43
<b>Total Geral: R\$ 1.053,43</b>							

Fornecedor - ID 45776 ME/EPP Data: 21/09/2023 22:26 - Situação: Classificada

Item	Quantidade	Unidade	Descrição	Marca	Modelo	R\$ Valor Unitário	R\$ Valor Total
35	7.000	UN	TELEFONE SONORO EM PLÁSTICO: Produto em plástico, com dimensões de 18 cm X 17 cm X 13 cm.	MERCOTOY	REF 4419	R\$ 150,49	R\$ 1.053,43
<b>Total Geral: R\$ 1.053,43</b>							

Fornecedor - ID 40783 ME/EPP Data: 21/09/2023 18:50 - Situação: Classificada

Item	Quantidade	Unidade	Descrição	Marca	Modelo	R\$ Valor Unitário	R\$ Valor Total
35	7.000	UN	TELEFONE SONORO EM PLÁSTICO: Produto em plástico, com dimensões de 18 cm X 17 cm X 13 cm.	ZEIN	TLF	R\$ 160,00	R\$ 1.120,00
<b>Total Geral: R\$ 1.120,00</b>							

### ITEM 36

Fornecedor - ID 60681 ME/EPP Data: 21/09/2023 22:24 - Situação: Classificada

Item	Quantidade	Unidade	Descrição	Marca	Modelo	R\$ Valor Unitário	R\$ Valor Total
36	7.000	UN	NOVO TELEFONE FELIZ EM PLÁSTICO PARA BEBÊS: Produto em plástico, com dimensões aproximadas de 17 cm X 16,5 cm X 11 cm. Produto com disco que gira, emite sons de telefone tocando e olhinhos que se mexem para cima e para baixo	FICHER PRINCE	REF 0150	R\$ 150,49	R\$ 1.053,43
<b>Total Geral: R\$ 1.053,43</b>							

Fornecedor - ID 46835 ME/EPP Data: 21/09/2023 18:50 - Situação: Classificada

g

K

29

Item	Quantidade	Unidade	Descrição	Marca	Modelo	R\$ Valor Unitário	R\$ Valor Total
36	7.000	UN	NOVO TELEFONE FELIZ EM PLÁSTICO PARA BEBÊS: Produto em plástico, com dimensões aproximadas de 17 cm X 16,5 cm X 11 cm. Produto com disco que gira, emite sons de telefone tocando e olhinhos que se mexem para cima e para baixo	ZEIN	NTLF	R\$ 160,00	R\$ 1.120,00
<b>Total Geral: R\$ 1.120,00</b>							

## ITEM 37

Fornecedor - ID 12737 ME/EPP Data: 21/09/2023 17:52 - Situação: Classificada

Item	Quantidade	Unidade	Descrição	Marca	Modelo	R\$ Valor Unitário	R\$ Valor Total
37	60.000	UN	TATAMES: Tapetes EVA dupla face azul royal com preto, com dimensões de 01 m X 01 m X 02 cm, produto produzido em EVA de alta qualidade com densidade adequada para garantir a segurança e conforto do usuário, impermeável, antiderrapante, lavável e higiênico	JC DECOR	01 m X 01 m X 02 cm	R\$ 150,00	R\$ 9.000,00
<b>Total Geral: R\$ 9.000,00</b>							

Fornecedor - ID 67716 ME/EPP Data: 21/09/2023 18:20 - Situação: Classificada

Item	Quantidade	Unidade	Descrição	Marca	Modelo	R\$ Valor Unitário	R\$ Valor Total
37	60.000	UN	TATAMES: Tapetes EVA dupla face azul royal com preto, com dimensões de 01 m X 01 m X 02 cm, produto produzido em EVA de alta qualidade com densidade adequada para garantir a segurança e conforto do usuário, impermeável, antiderrapante, lavável e higiênico	Terra Fitness	Tatame med. 100x100x0,2cm	R\$ 150,40	R\$ 9.024,00
<b>Total Geral: R\$ 9.024,00</b>							

Fornecedor - ID 94340 ME/EPP Data: 18/09/2023 17:15 - Situação: Classificada

Item	Quantidade	Unidade	Descrição	Marca	Modelo	R\$ Valor Unitário	R\$ Valor Total
37	60.000	UN	TATAMES: Tapetes EVA dupla face azul royal com preto, com dimensões de 01 m X 01 m X 02 cm, produto produzido em EVA de alta qualidade com densidade adequada para garantir a segurança e conforto do usuário, impermeável, antiderrapante, lavável e higiênico	DUB	EVA	R\$ 150,49	R\$ 9.029,40
<b>Total Geral: R\$ 9.029,40</b>							

Fornecedor - ID 41251 ME/EPP Data: 21/09/2023 16:16 - Situação: Classificada

g



28



Item	Quantidade	Unidade	Descrição	Marca	Modelo	R\$ Valor Unitário	R\$ Valor Total
37	60.000	UN	TATAMES: Tapetes EVA dupla face azul royal com preto, com dimensões de 01 m X 01 m X 02 cm, produto produzido em EVA de alta qualidade com densidade adequada para garantir a segurança e conforto do usuário, impermeável, antiderrapante, lavável e higiênico	LiquidaTatame	1x1x0,2m	R\$ 150,49	R\$ 9.029,40
<b>Total Geral:</b>							R\$ 9.029,40

Fornecedor - ID 98677 ME/EPP Data: 21/09/2023 22:24 - Situação: Classificada

Item	Quantidade	Unidade	Descrição	Marca	Modelo	R\$ Valor Unitário	R\$ Valor Total
37	60.000	UN	TATAMES: Tapetes EVA dupla face azul royal com preto, com dimensões de 01 m X 01 m X 02 cm, produto produzido em EVA de alta qualidade com densidade adequada para garantir a segurança e conforto do usuário, impermeável, antiderrapante, lavável e higiênico	EVAMAX	REF 0020	R\$ 150,49	R\$ 9.029,40
<b>Total Geral:</b>							R\$ 9.029,40

Fornecedor - ID 1136 ME/EPP Data: 21/09/2023 18:50 - Situação: Classificada

Item	Quantidade	Unidade	Descrição	Marca	Modelo	R\$ Valor Unitário	R\$ Valor Total
37	60.000	UN	TATAMES: Tapetes EVA dupla face azul royal com preto, com dimensões de 01 m X 01 m X 02 cm, produto produzido em EVA de alta qualidade com densidade adequada para garantir a segurança e conforto do usuário, impermeável, antiderrapante, lavável e higiênico	EVA+	TTM	R\$ 160,00	R\$ 9.600,00
<b>Total Geral:</b>							R\$ 9.600,00

## ITEM 38

Fornecedor - ID 95311 ME/EPP Data: 18/09/2023 14:55 - Situação: Classificada

Item	Quantidade	Unidade	Descrição	Marca	Modelo	R\$ Valor Unitário	R\$ Valor Total
38	5.000	UN	CARIMBO DE ALFABETO ILUSTRADO: Produto com 28 unidades, com cabo em madeira, com dimensões de 4,5 cm X 3,5 cm X 2,5 cm	carimbos do professor	carimbo	R\$ 161,24	R\$ 806,20
<b>Total Geral:</b>							R\$ 806,20

Fornecedor - ID 80456 ME/EPP Data: 19/09/2023 12:00 - Situação: Classificada

Item	Quantidade	Unidade	Descrição	Marca	Modelo	R\$ Valor Unitário	R\$ Valor Total
38	5.000	UN	CARIMBO DE ALFABETO ILUSTRADO: Produto com 28 unidades, com cabo em madeira, com dimensões de 4,5 cm X 3,5 cm X 2,5 cm	FUND	2055	R\$ 161,24	R\$ 806,20
<b>Total Geral:</b>							R\$ 806,20

9

28

Fornecedor - ID 12239 ME/EPP Data: 21/09/2023 22:26 - Situação: Classificada

Item	Quantidade	Unidade	Descrição	Marca	Modelo	R\$ Valor Unitário	R\$ Valor Total
38	5.000	UN	CARIMBO DE ALFABETO ILUSTRADO: Produto com 28 unidades, com cabo em madeira, com dimensões de 4,5 cm X 3,5 cm X 2,5 cm	NFS	REF 010	R\$ 161,24	R\$ 806,20
<b>Total Geral:</b>							R\$ 806,20

Fornecedor - ID 25485 ME/EPP Data: 21/09/2023 18:50 - Situação: Classificada

Item	Quantidade	Unidade	Descrição	Marca	Modelo	R\$ Valor Unitário	R\$ Valor Total
38	5.000	UN	CARIMBO DE ALFABETO ILUSTRADO: Produto com 28 unidades, com cabo em madeira, com dimensões de 4,5 cm X 3,5 cm X 2,5 cm	ZEIN	CRR	R\$ 170,00	R\$ 850,00
<b>Total Geral:</b>							R\$ 850,00

## ITEM 39

Fornecedor - ID 21535 ME/EPP Data: 18/09/2023 14:55 - Situação: Classificada

Item	Quantidade	Unidade	Descrição	Marca	Modelo	R\$ Valor Unitário	R\$ Valor Total
39	5.000	UN	CARIMBO AUTO DITADO II: Produto com 90 peças, cabo em plástico ou madeira, com base emborrachada, dimensões do produto de 3 cm X 3 cm	carimbos do professor	carimbo	R\$ 483,72	R\$ 2.418,60
<b>Total Geral:</b>							R\$ 2.418,60

Fornecedor - ID 17825 ME/EPP Data: 19/09/2023 12:00 - Situação: Classificada

Item	Quantidade	Unidade	Descrição	Marca	Modelo	R\$ Valor Unitário	R\$ Valor Total
39	5.000	UN	CARIMBO AUTO DITADO II: Produto com 90 peças, cabo em plástico ou madeira, com base emborrachada, dimensões do produto de 3 cm X 3 cm	JOTT PLAY	72	R\$ 483,72	R\$ 2.418,60
<b>Total Geral:</b>							R\$ 2.418,60

Fornecedor - ID 39406 ME/EPP Data: 21/09/2023 16:16 - Situação: Classificada

Item	Quantidade	Unidade	Descrição	Marca	Modelo	R\$ Valor Unitário	R\$ Valor Total
39	5.000	UN	CARIMBO AUTO DITADO II: Produto com 90 peças, cabo em plástico ou madeira, com base emborrachada, dimensões do produto de 3 cm X 3 cm	JotiPlay	90Peç	R\$ 483,72	R\$ 2.418,60
<b>Total Geral:</b>							R\$ 2.418,60

Fornecedor - ID 95528 ME/EPP Data: 21/09/2023 22:24 - Situação: Classificada

g

g



Item	Quantidade	Unidade	Descrição	Marca	Modelo	R\$ Valor Unitário	R\$ Valor Total
39	5.000	JN	CARIMBO AUTO DITADO II: Produto com 90 peças, cabo em plástico ou madeira, com base emborrachada, dimensões do produto de 3 cm X 3 cm	NFS	REF 036	R\$ 483,72	R\$ 2.418,60
<b>Total Geral: R\$ 2.418,60</b>							
Fornecedor - ID 63675 ME/EPP Data: 21/09/2023 18:50 - Situação: Classificada							
Item	Quantidade	Unidade	Descrição	Marca	Modelo	R\$ Valor Unitário	R\$ Valor Total
39	5.000	JN	CARIMBO AUTO DITADO II: Produto com 90 peças, cabo em plástico ou madeira, com base emborrachada, dimensões do produto de 3 cm X 3 cm	ZEIN	CARR	R\$ 500,00	R\$ 2.500,00
<b>Total Geral: R\$ 2.500,00</b>							

## ITEM 40

Fornecedor - ID 73547 ME/EPP Data: 18/09/2023 14:55 - Situação: Classificada							
Item	Quantidade	Unidade	Descrição	Marca	Modelo	R\$ Valor Unitário	R\$ Valor Total
40	5.000	JN	CARIMBOS EDUCATIVOS AUTO DITADO: Produto com 30 peças, cabo anatômico em madeira ou plástico, com base de borracha em alto relevo, com dimensões de 3,5 cm X 4,5 cm	carimbo do professor	carimbo	R\$ 225,74	R\$ 1.128,70
<b>Total Geral: R\$ 1.128,70</b>							
Fornecedor - ID 82314 ME/EPP Data: 21/09/2023 22:24 - Situação: Classificada							
Item	Quantidade	Unidade	Descrição	Marca	Modelo	R\$ Valor Unitário	R\$ Valor Total
40	5.000	JN	CARIMBOS EDUCATIVOS AUTO DITADO: Produto com 30 peças, cabo anatômico em madeira ou plástico, com base de borracha em alto relevo, com dimensões de 3,5 cm X 4,5 cm	NFS	REF 090	R\$ 225,74	R\$ 1.128,70
<b>Total Geral: R\$ 1.128,70</b>							
Fornecedor - ID 9796 ME/EPP Data: 19/09/2023 12:00 - Situação: Classificada							
Item	Quantidade	Unidade	Descrição	Marca	Modelo	R\$ Valor Unitário	R\$ Valor Total
40	5.000	JN	CARIMBOS EDUCATIVOS AUTO DITADO: Produto com 30 peças, cabo anatômico em madeira ou plástico, com base de borracha em alto relevo, com dimensões de 3,5 cm X 4,5 cm	JOTTPLAY	7	R\$ 254,00	R\$ 1.270,00
<b>Total Geral: R\$ 1.270,00</b>							
Fornecedor - ID 39506 ME/EPP Data: 21/09/2023 18:50 - Situação: Classificada							

g

g

000211

Item	Quantidade	Unidade	Descrição	Marca	Modelo	R\$ Valor Unitário	R\$ Valor Total
40	5.000	UN	CARIMBOS EDUCATIVOS AUTO DITADO: Produto com 30 peças, cabo anatômico em madeira ou plástico, com base de borracha em alto relevo, com dimensões de 3,5 cm X 4,5 cm	ZEIN	CARR	R\$ 300,00	R\$ 1.500,00
<b>Total Geral: R\$ 1.500,00</b>							

ITEM 41

Fornecedor - ID 23320 ME/EPP Data: 18/09/2023 14:55 - Situação: Classificada

Item	Quantidade	Unidade	Descrição	Marca	Modelo	R\$ Valor Unitário	R\$ Valor Total
41	5.000	UN	CARIMBOS EDUCATIVOS – QUANTIDADES: Produto em cabo de plástico ou madeira com base emborrachada, dimensões de 3 cm X 3 cm	carimbos do professor	carimbo	R\$ 161,24	R\$ 806,20
<b>Total Geral: R\$ 806,20</b>							

Fornecedor - ID 81102 ME/EPP Data: 19/09/2023 13:08 - Situação: Classificada

Item	Quantidade	Unidade	Descrição	Marca	Modelo	R\$ Valor Unitário	R\$ Valor Total
41	5.000	UN	CARIMBOS EDUCATIVOS – QUANTIDADES: Produto em cabo de plástico ou madeira com base emborrachada, dimensões de 3 cm X 3 cm	JOTTPLAY	12	R\$ 161,24	R\$ 806,20
<b>Total Geral: R\$ 806,20</b>							

Fornecedor - ID 10163 ME/EPP Data: 21/09/2023 22:28 - Situação: Classificada

Item	Quantidade	Unidade	Descrição	Marca	Modelo	R\$ Valor Unitário	R\$ Valor Total
41	5.000	UN	CARIMBOS EDUCATIVOS – QUANTIDADES: Produto em cabo de plástico ou madeira com base emborrachada, dimensões de 3 cm X 3 cm	NFS	REF 022	R\$ 161,24	R\$ 806,20
<b>Total Geral: R\$ 806,20</b>							

Fornecedor - ID 22181 ME/EPP Data: 21/09/2023 18:50 - Situação: Classificada

Item	Quantidade	Unidade	Descrição	Marca	Modelo	R\$ Valor Unitário	R\$ Valor Total
41	5.000	UN	CARIMBOS EDUCATIVOS – QUANTIDADES: Produto em cabo de plástico ou madeira com base emborrachada, dimensões de 3 cm X 3 cm	ZEIN	CARR	R\$ 200,00	R\$ 1.000,00
<b>Total Geral: R\$ 1.000,00</b>							

ITEM 42

g

28



Fornecedor - ID 90949 ME/EPP Data: 21/09/2023 22:28 - Situação: Classificada

Item	Quantidade	Unidade	Descrição	Marca	Modelo	R\$ Valor Unitário	R\$ Valor Total
42	5.000	UN	CARIMBO PEDAGÓGICO MATEMÁTICA: Produto com 45 unidades, cabo de plástico ou madeira, com base emborrachada, dimensões de 3 cm X 3 cm	NFS	REF 044	R\$ 247,24	R\$ 1.236,20
<b>Total Geral:</b>							R\$ 1.236,20

Fornecedor - ID 4894 ME/EPP Data: 19/09/2023 13:08 - Situação: Classificada

Item	Quantidade	Unidade	Descrição	Marca	Modelo	R\$ Valor Unitário	R\$ Valor Total
42	5.000	UN	CARIMBO PEDAGÓGICO MATEMÁTICA: Produto com 45 unidades, cabo de plástico ou madeira, com base emborrachada, dimensões de 3 cm X 3 cm	JOTTPLAY	43	R\$ 263,87	R\$ 1.319,35
<b>Total Geral:</b>							R\$ 1.319,35

Fornecedor - ID 35353 ME/EPP Data: 21/09/2023 18:50 - Situação: Classificada

Item	Quantidade	Unidade	Descrição	Marca	Modelo	R\$ Valor Unitário	R\$ Valor Total
42	5.000	UN	CARIMBO PEDAGÓGICO MATEMÁTICA: Produto com 45 unidades, cabo de plástico ou madeira, com base emborrachada, dimensões de 3 cm X 3 cm	ZEIN	CARR	R\$ 300,00	R\$ 1.500,00
<b>Total Geral:</b>							R\$ 1.500,00

ITEM 43

Fornecedor - ID 93312 ME/EPP Data: 18/09/2023 14:55 - Situação: Classificada

Item	Quantidade	Unidade	Descrição	Marca	Modelo	R\$ Valor Unitário	R\$ Valor Total
43	5.000	UN	CARIMBO MATERIAL DOURADO: Cabo de plástico ou madeira com base emborrachada, medindo 4 cm X 4 cm	carimbos do professor	carimbo	R\$ 204,24	R\$ 1.021,20
<b>Total Geral:</b>							R\$ 1.021,20

Fornecedor - ID 13512 ME/EPP Data: 19/09/2023 13:08 - Situação: Classificada

Item	Quantidade	Unidade	Descrição	Marca	Modelo	R\$ Valor Unitário	R\$ Valor Total
43	5.000	UN	CARIMBO MATERIAL DOURADO: Cabo de plástico ou madeira com base emborrachada, medindo 4 cm X 4 cm	JOTTPLAY	17	R\$ 204,24	R\$ 1.021,20
<b>Total Geral:</b>							R\$ 1.021,20

Fornecedor - ID 15675 ME/EPP Data: 21/09/2023 22:28 - Situação: Classificada

g

29

000213

Item	Quantidade	Unidade	Descrição	Marca	Modelo	R\$ Valor Unitário	R\$ Valor Total
43	5.000	UN	CARIMBO MATERIAL DOURADO: Cabo de plástico ou madeira com base emborrachada, medindo 4 cm X 4 cm	NFS	REF 011	R\$ 204,24	R\$ 1.021,20
<b>Total Geral: R\$ 1.021,20</b>							
Fornecedor - ID 66703 ME/EPP Data: 21/09/2023 18:50 - Situação: Classificada							
Item	Quantidade	Unidade	Descrição	Marca	Modelo	R\$ Valor Unitário	R\$ Valor Total
43	5.000	UN	CARIMBO MATERIAL DOURADO: Cabo de plástico ou madeira com base emborrachada, medindo 4 cm X 4 cm	ZEIN	CARR	R\$ 250,00	R\$ 1.250,00
<b>Total Geral: R\$ 1.250,00</b>							

## ITEM 44

Fornecedor - ID 37498 ME/EPP Data: 18/09/2023 14:55 - Situação: Classificada

Item	Quantidade	Unidade	Descrição	Marca	Modelo	R\$ Valor Unitário	R\$ Valor Total
44	5.000	UN	CARIMBO PEDAGÓGICO MATEMÁTICA – NUMERE E ESCREVE: Produto com cabo de plástico ou madeira com base emborrachada, medindo 3,5 X 4,5	carimbos do professor	carimbo	R\$ 204,24	R\$ 1.021,20
<b>Total Geral: R\$ 1.021,20</b>							

Fornecedor - ID 10219 ME/EPP Data: 19/09/2023 13:08 - Situação: Classificada

Item	Quantidade	Unidade	Descrição	Marca	Modelo	R\$ Valor Unitário	R\$ Valor Total
44	5.000	UN	CARIMBO PEDAGÓGICO MATEMÁTICA – NUMERE E ESCREVE: Produto com cabo de plástico ou madeira com base emborrachada, medindo 3,5 X 4,5	JOTTPLAY	23	R\$ 204,24	R\$ 1.021,20
<b>Total Geral: R\$ 1.021,20</b>							

Fornecedor - ID 31455 ME/EPP Data: 21/09/2023 22:32 - Situação: Classificada

Item	Quantidade	Unidade	Descrição	Marca	Modelo	R\$ Valor Unitário	R\$ Valor Total
44	5.000	UN	CARIMBO PEDAGÓGICO MATEMÁTICA – NUMERE E ESCREVE: Produto com cabo de plástico ou madeira com base emborrachada, medindo 3,5 X 4,5	NFS	REF 0046	R\$ 204,24	R\$ 1.021,20
<b>Total Geral: R\$ 1.021,20</b>							

Fornecedor - ID 32857 ME/EPP Data: 21/09/2023 18:50 - Situação: Classificada

g

g



Item	Quantidade	Unidade	Descrição	Marca	Modelo	R\$ Valor Unitário	R\$ Valor Total
44	5.000	UN	CARIMBO PEDAGÓGICO MATEMÁTICA – NUMERE E ESCREVE: Produto com cabo de plástico ou madeira com base emborrachada, medindo 3,5 X 4,5	ZEIN	CARR	R\$ 250,00	R\$ 1.250,00
<b>Total Geral: R\$ 1.250,00</b>							

ITEM 45							
Fornecedor - ID 52363 ME/EPP Data: 18/09/2023 17:16 - Situação: Classificada							
Item	Quantidade	Unidade	Descrição	Marca	Modelo	R\$ Valor Unitário	R\$ Valor Total
45	20.000	UN	RELÓGIOS DE PAREDE E DE PONTEIRO: Tamanho mínimo de 30 cm com alimentação a pilha	QUARTZ	RELOGIO	R\$ 86,00	R\$ 1.720,00
<b>Total Geral: R\$ 1.720,00</b>							
Fornecedor - ID 67931 ME/EPP Data: 21/09/2023 18:50 - Situação: Classificada							
Item	Quantidade	Unidade	Descrição	Marca	Modelo	R\$ Valor Unitário	R\$ Valor Total
45	20.000	UN	RELÓGIOS DE PAREDE E DE PONTEIRO: Tamanho mínimo de 30 cm com alimentação a pilha	ZEIN	REL	R\$ 100,00	R\$ 2.000,00
<b>Total Geral: R\$ 2.000,00</b>							

ITEM 46							
Fornecedor - ID 88890 ME/EPP Data: 19/09/2023 13:08 - Situação: Classificada							
Item	Quantidade	Unidade	Descrição	Marca	Modelo	R\$ Valor Unitário	R\$ Valor Total
46	5.000	UN	MAPA MUNDI POLÍTICO: Com dimensões mínimas de 120 cm X 60 cm. Mapa mundi planisfério político Escola, Edição Atualizada, alta qualidade de impressão, com legendas de: população de país, área territorial, habitantes km², picos e montanhas, capital de estado, capital de país, divisão de placas tectônicas, linha internacional de data, principais portos e aeroportos, ilhas, golfos, mares e oceanos, fuso horário, índice dos países com suas respectivas bandeiras e moeda corrente de cada país	BIA MAPAS	MAPA MUNDI POLÍTICO	R\$ 26,87	R\$ 134,35
<b>Total Geral: R\$ 134,35</b>							
Fornecedor - ID 50852 ME/EPP Data: 21/09/2023 22:30 - Situação: Classificada							

g

g

000215

Item	Quantidade	Unidade	Descrição	Marca	Modelo	R\$ Valor Unitário	R\$ Valor Total
46	5.000	UN	MAPA MUNDI POLÍTICO: Com dimensões mínimas de 120 cm X 60 cm. Mapa mundi planisfério político Escola, Edição Atualizada, alta qualidade de impressão, com legendas de: população de país, área territorial, habitantes km², picos e montanhas, capital de estado, capital de país, divisão de placas tectônicas, linha internacional de data, principais portos e aeroportos, ilhas, golfos, mares e oceanos, fuso horário, índice dos países com suas respectivas bandeiras e moeda corrente de cada país	BIA	REF MPM	R\$ 26,87	R\$ 134,35
<b>Total Geral: R\$ 134,35</b>							

Fornecedor - ID 82446 ME/EPP Data: 21/09/2023 18:50 - Situação: Classificada

Item	Quantidade	Unidade	Descrição	Marca	Modelo	R\$ Valor Unitário	R\$ Valor Total
46	5.000	UN	MAPA MUNDI POLÍTICO: Com dimensões mínimas de 120 cm X 60 cm. Mapa mundi planisfério político Escola, Edição Atualizada, alta qualidade de impressão, com legendas de: população de país, área territorial, habitantes km², picos e montanhas, capital de estado, capital de país, divisão de placas tectônicas, linha internacional de data, principais portos e aeroportos, ilhas, golfos, mares e oceanos, fuso horário, índice dos países com suas respectivas bandeiras e moeda corrente de cada país	ZEIN	MP	R\$ 50,00	R\$ 250,00
<b>Total Geral: R\$ 250,00</b>							

ITEM 47

Fornecedor - ID 78380 ME/EPP Data: 19/09/2023 13:08 - Situação: Classificada

Item	Quantidade	Unidade	Descrição	Marca	Modelo	R\$ Valor Unitário	R\$ Valor Total
47	5.000	UN	MAPA BRASIL POLÍTICO: Dimensões mínimas de 120 cm X 90 cm, mapa político, estatístico, rodoviário, com escala aproximada de 1:50,000,000, edição atualizada	BIA MAPAS	MAPA BRASIL POLÍTICO	R\$ 26,87	R\$ 134,35
<b>Total Geral: R\$ 134,35</b>							

Fornecedor - ID 13970 ME/EPP Data: 21/09/2023 22:28 - Situação: Classificada

Item	Quantidade	Unidade	Descrição	Marca	Modelo	R\$ Valor Unitário	R\$ Valor Total
47	5.000	UN	MAPA BRASIL POLÍTICO: Dimensões mínimas de 120 cm X 90 cm, mapa político, estatístico, rodoviário, com escala aproximada de 1:50,000,000, edição atualizada	BIA	REF MPB	R\$ 26,87	R\$ 134,35
<b>Total Geral: R\$ 134,35</b>							

Fornecedor - ID 54322 ME/EPP Data: 21/09/2023 18:50 - Situação: Classificada

9

28



Item	Quantidade	Unidade	Descrição	Marca	Modelo	R\$ Valor Unitário	R\$ Valor Total
47	5.000	UN	MAPA BRASIL POLÍTICO: Dimensões mínimas de 120 cm X 90 cm, mapa político, estatístico, rodoviário, com escala aproximada de 1:50,000,000, edição atualizada	ZEIN	MP	R\$ 50,00	R\$ 250,00
<b>Total Geral:</b>						R\$ 250,00	

ITEM 48							
Fornecedor - ID 50374 ME/EPP Data: 19/09/2023 13:08 - Situação: Classificada							
Item	Quantidade	Unidade	Descrição	Marca	Modelo	R\$ Valor Unitário	R\$ Valor Total
48	5.000	UN	MAPAS DO BRASIL POR REGIÕES: tamanho mínimo de 120 cm X 90 cm, em papel 120 gramas, plastificado levemente e sua parte frontal	BIA MAPAS	MAPAS DO BRASIL POR REGIÕES	R\$ 26,87	R\$ 134,35
<b>Total Geral:</b>						R\$ 134,35	
Fornecedor - ID 47779 ME/EPP Data: 21/09/2023 22:30 - Situação: Classificada							
Item	Quantidade	Unidade	Descrição	Marca	Modelo	R\$ Valor Unitário	R\$ Valor Total
48	5.000	UN	MAPAS DO BRASIL POR REGIÕES: tamanho mínimo de 120 cm X 90 cm, em papel 120 gramas, plastificado levemente e sua parte frontal	BIA	REF MPR	R\$ 26,87	R\$ 134,35
<b>Total Geral:</b>						R\$ 134,35	
Fornecedor - ID 19481 ME/EPP Data: 21/09/2023 18:50 - Situação: Classificada							
Item	Quantidade	Unidade	Descrição	Marca	Modelo	R\$ Valor Unitário	R\$ Valor Total
48	5.000	UN	MAPAS DO BRASIL POR REGIÕES: tamanho mínimo de 120 cm X 90 cm, em papel 120 gramas, plastificado levemente e sua parte frontal	ZEIN	MP	R\$ 50,00	R\$ 250,00
<b>Total Geral:</b>						R\$ 250,00	

ITEM 49							
Fornecedor - ID 27443 ME/EPP Data: 19/09/2023 13:08 - Situação: Classificada							
Item	Quantidade	Unidade	Descrição	Marca	Modelo	R\$ Valor Unitário	R\$ Valor Total
49	5.000	UN	MAPAS PARANÁ POLÍTICO: Tamanho mínimo de 120 cm X 90 cm, em papel 120 gramas, plastificado levemente em sua parte frontal	BIA MAPAS	MAPAS PARANÁ POLÍTICO	R\$ 26,87	R\$ 134,35

g

29

000217

Item	Quantidade	Unidade	Descrição	Marca	Modelo	R\$ Valor Unitário	R\$ Valor Total
							<b>Total Geral: R\$ 134,35</b>

Fornecedor - ID 73740 ME/EPP Data: 21/09/2023 22:30 - Situação: Classificada

Item	Quantidade	Unidade	Descrição	Marca	Modelo	R\$ Valor Unitário	R\$ Valor Total
49	5.000	UN	MAPAS PARANÁ POLÍTICO: Tamanho mínimo de 120 cm X 90 cm, em papel 120 gramas, plastificado levemente em sua parte frontal	BIA	REF MPP	R\$ 26,87	R\$ 134,35
							<b>Total Geral: R\$ 134,35</b>

Fornecedor - ID 51981 ME/EPP Data: 21/09/2023 18:50 - Situação: Classificada

Item	Quantidade	Unidade	Descrição	Marca	Modelo	R\$ Valor Unitário	R\$ Valor Total
49	5.000	UN	MAPAS PARANÁ POLÍTICO: Tamanho mínimo de 120 cm X 90 cm, em papel 120 gramas, plastificado levemente em sua parte frontal	ZEIN	MP	R\$ 50,00	R\$ 250,00
							<b>Total Geral: R\$ 250,00</b>

ITEM 50

Fornecedor - ID 39441 ME/EPP Data: 19/09/2023 13:08 - Situação: Classificada

Item	Quantidade	Unidade	Descrição	Marca	Modelo	R\$ Valor Unitário	R\$ Valor Total
50	5.000	UN	MAPAS REGIÃO SUL POLÍTICO: Com tamanho mínimo de 120 cm X 90 cm, em papel 120 gramas, plastificado levemente em sua parte frontal	BIA MAPAS	MAPAS REGIÃO SUL POLÍTICO	R\$ 26,87	R\$ 134,35
							<b>Total Geral: R\$ 134,35</b>

Fornecedor - ID 23036 ME/EPP Data: 21/09/2023 22:30 - Situação: Classificada

Item	Quantidade	Unidade	Descrição	Marca	Modelo	R\$ Valor Unitário	R\$ Valor Total
50	5.000	UN	MAPAS REGIÃO SUL POLÍTICO: Com tamanho mínimo de 120 cm X 90 cm, em papel 120 gramas, plastificado levemente em sua parte frontal	BIA	REF MPR	R\$ 26,87	R\$ 134,35
							<b>Total Geral: R\$ 134,35</b>

Fornecedor - ID 76770 ME/EPP Data: 21/09/2023 18:50 - Situação: Classificada

g

28



Item	Quantidade	Unidade	Descrição	Marca	Modelo	R\$ Valor Unitário	R\$ Valor Total
50	5.000	UN	MAPAS REGIÃO SUL POLÍTICO: Com tamanho mínimo de 120 cm X 90 cm, em papel 120 gramas, plastificado levemente em sua parte frontal	ZEIN	MP	R\$ 50,00	R\$ 250,00
<b>Total Geral:</b>							R\$ 250,00

## ITEM 51

Fornecedor - ID 42462 ME/EPP Data: 19/09/2023 13:11 - Situação: Classificada

Item	Quantidade	Unidade	Descrição	Marca	Modelo	R\$ Valor Unitário	R\$ Valor Total
51	5.000	UN	MAPAS DO SISTEMA MUSCULAR: Tamanho mínimo de 120 cm X 90 cm, em papel plastificado e laminado nas partes da frente e trás	BIA MAPAS	MAPAS DO SISTEMA MUSCULAR	R\$ 32,25	R\$ 161,25
<b>Total Geral:</b>							R\$ 161,25

Fornecedor - ID 39369 ME/EPP Data: 21/09/2023 22:35 - Situação: Classificada

Item	Quantidade	Unidade	Descrição	Marca	Modelo	R\$ Valor Unitário	R\$ Valor Total
51	5.000	UN	MAPAS DO SISTEMA MUSCULAR: Tamanho mínimo de 120 cm X 90 cm, em papel plastificado e laminado nas partes da frente e trás	BIA	REF MPM	R\$ 32,25	R\$ 161,25
<b>Total Geral:</b>							R\$ 161,25

Fornecedor - ID 31015 ME/EPP Data: 21/09/2023 18:50 - Situação: Classificada

Item	Quantidade	Unidade	Descrição	Marca	Modelo	R\$ Valor Unitário	R\$ Valor Total
51	5.000	UN	MAPAS DO SISTEMA MUSCULAR: Tamanho mínimo de 120 cm X 90 cm, em papel plastificado e laminado nas partes da frente e trás	ZEIN	MP	R\$ 50,00	R\$ 250,00
<b>Total Geral:</b>							R\$ 250,00

## ITEM 52

Fornecedor - ID 82022 ME/EPP Data: 19/09/2023 13:11 - Situação: Classificada

Item	Quantidade	Unidade	Descrição	Marca	Modelo	R\$ Valor Unitário	R\$ Valor Total
52	5.000	UN	MAPAS DO SISTEMA ESQUELÉTICO: Tamanho mínimo de 120 cm X 90 cm, papel plastificado e laminado nas partes da frente e trás.	BIA MAPAS	MAPAS DO SISTEMA ESQUELÉTICO	R\$ 32,25	R\$ 161,25
<b>Total Geral:</b>							R\$ 161,25

Fornecedor - ID 23212 ME/EPP Data: 21/09/2023 22:35 - Situação: Classificada

g

g

Item	Quantidade	Unidade	Descrição	Marca	Modelo	R\$ Valor Unitário	R\$ Valor Total
52	5.000	UN	MAPAS DO SISTEMA ESQUELÉTICO: Tamanho mínimo de 120 cm X 90 cm, papel plastificado e laminado nas partes da frente e trás.	BIA	REF MPE	R\$ 32,25	R\$ 161,25
<b>Total Geral: R\$ 161,25</b>							

Fornecedor - ID 46744 ME/EPP Data: 21/09/2023 18:50 - Situação: Classificada

Item	Quantidade	Unidade	Descrição	Marca	Modelo	R\$ Valor Unitário	R\$ Valor Total
52	5.000	UN	MAPAS DO SISTEMA ESQUELÉTICO: Tamanho mínimo de 120 cm X 90 cm, papel plastificado e laminado nas partes da frente e trás.	ZEIN	MP	R\$ 50,00	R\$ 250,00
<b>Total Geral: R\$ 250,00</b>							

### ITEM 53

Fornecedor - ID 86085 ME/EPP Data: 19/09/2023 13:11 - Situação: Classificada

Item	Quantidade	Unidade	Descrição	Marca	Modelo	R\$ Valor Unitário	R\$ Valor Total
53	5.000	UN	MAPAS DO SISTEMA DIGESTÓRIO: Tamanho mínimo de 120 cm X 90 cm, papel plastificado e laminado nas partes da frente e trás.	BIA MAPAS	MAPAS DO SISTEMA DIGESTÓRIO	R\$ 32,25	R\$ 161,25
<b>Total Geral: R\$ 161,25</b>							

Fornecedor - ID 48757 ME/EPP Data: 21/09/2023 22:35 - Situação: Classificada

Item	Quantidade	Unidade	Descrição	Marca	Modelo	R\$ Valor Unitário	R\$ Valor Total
53	5.000	UN	MAPAS DO SISTEMA DIGESTÓRIO: Tamanho mínimo de 120 cm X 90 cm, papel plastificado e laminado nas partes da frente e trás.	BIA	REF MPD	R\$ 32,25	R\$ 161,25
<b>Total Geral: R\$ 161,25</b>							

Fornecedor - ID 28561 ME/EPP Data: 21/09/2023 18:50 - Situação: Classificada

Item	Quantidade	Unidade	Descrição	Marca	Modelo	R\$ Valor Unitário	R\$ Valor Total
53	5.000	UN	MAPAS DO SISTEMA DIGESTÓRIO: Tamanho mínimo de 120 cm X 90 cm, papel plastificado e laminado nas partes da frente e trás.	ZEIN	MP	R\$ 50,00	R\$ 250,00
<b>Total Geral: R\$ 250,00</b>							

### ITEM 54

Fornecedor - ID 83808 ME/EPP Data: 19/09/2023 13:11 - Situação: Classificada

g

29



000220

Item	Quantidade	Unidade	Descrição	Marca	Modelo	R\$ Valor Unitário	R\$ Valor Total
54	5.000	UN	MAPAS DO SISTEMA RESPIRATÓRIO: Tamanho mínimo de 120 cm X 90 cm, papel plastificado e laminado nas partes da frente e trás.	BIA MAPAS	MAPAS DO SISTEMA RESPIRATÓRIO	R\$ 32,25	R\$ 161,25
<b>Total Geral: R\$ 161,25</b>							

Fornecedor - ID 95653 ME/EPP Data: 21/09/2023 22:35 - Situação: Classificada

Item	Quantidade	Unidade	Descrição	Marca	Modelo	R\$ Valor Unitário	R\$ Valor Total
54	5.000	UN	MAPAS DO SISTEMA RESPIRATÓRIO: Tamanho mínimo de 120 cm X 90 cm, papel plastificado e laminado nas partes da frente e trás.	BIA	REF MPRI	R\$ 32,25	R\$ 161,25
<b>Total Geral: R\$ 161,25</b>							

Fornecedor - ID 39980 ME/EPP Data: 21/09/2023 18:50 - Situação: Classificada

Item	Quantidade	Unidade	Descrição	Marca	Modelo	R\$ Valor Unitário	R\$ Valor Total
54	5.000	UN	MAPAS DO SISTEMA RESPIRATÓRIO: Tamanho mínimo de 120 cm X 90 cm, papel plastificado e laminado nas partes da frente e trás.	ZEIN	MP	R\$ 50,00	R\$ 250,00
<b>Total Geral: R\$ 250,00</b>							

ITEM 55

Fornecedor - ID 35609 ME/EPP Data: 19/09/2023 13:11 - Situação: Classificada

Item	Quantidade	Unidade	Descrição	Marca	Modelo	R\$ Valor Unitário	R\$ Valor Total
55	5.000	UN	MAPAS DO SISTEMA CIRCULATÓRIO: Tamanho mínimo de 120 cm X 90 cm, papel plastificado e laminado nas partes da frente e trás.	BIA MAPAS	MAPAS DO SISTEMA CIRCULATÓRIO	R\$ 32,25	R\$ 161,25
<b>Total Geral: R\$ 161,25</b>							

Fornecedor - ID 44377 ME/EPP Data: 21/09/2023 22:35 - Situação: Classificada

Item	Quantidade	Unidade	Descrição	Marca	Modelo	R\$ Valor Unitário	R\$ Valor Total
55	5.000	UN	MAPAS DO SISTEMA CIRCULATÓRIO: Tamanho mínimo de 120 cm X 90 cm, papel plastificado e laminado nas partes da frente e trás.	BIA	REF MPC	R\$ 32,25	R\$ 161,25
<b>Total Geral: R\$ 161,25</b>							

Fornecedor - ID 28028 ME/EPP Data: 21/09/2023 18:50 - Situação: Classificada

g

29

Item	Quantidade	Unidade	Descrição	Marca	Modelo	R\$ Valor Unitário	R\$ Valor Total
55	5.000	UN	MAPAS DO SISTEMA CIRCULATORIO: Tamanho mínimo de 120 cm X 90 cm, papel plastificado e laminado nas partes da frente e trás.	ZEIN	MP	R\$ 50,00	R\$ 250,00
<b>Total Geral: R\$ 250,00</b>							

ITEM 56

Fornecedor - ID 98750 ME/EPP Data: 19/09/2023 13:11 - Situação: Classificada

Item	Quantidade	Unidade	Descrição	Marca	Modelo	R\$ Valor Unitário	R\$ Valor Total
56	5.000	UN	MAPAS DO SISTEMA URINÁRIO: Tamanho mínimo de 120 cm X 90 cm, papel plastificado e laminado nas partes da frente e trás.	BIA MAPAS	MAPAS DO SISTEMA URINÁRIO	R\$ 32,25	R\$ 161,25
<b>Total Geral: R\$ 161,25</b>							

Fornecedor - ID 75030 ME/EPP Data: 21/09/2023 22:35 - Situação: Classificada

Item	Quantidade	Unidade	Descrição	Marca	Modelo	R\$ Valor Unitário	R\$ Valor Total
56	5.000	UN	MAPAS DO SISTEMA URINÁRIO: Tamanho mínimo de 120 cm X 90 cm, papel plastificado e laminado nas partes da frente e trás.	BIA	REF MPU	R\$ 32,25	R\$ 161,25
<b>Total Geral: R\$ 161,25</b>							

Fornecedor - ID 75778 ME/EPP Data: 21/09/2023 18:50 - Situação: Classificada

Item	Quantidade	Unidade	Descrição	Marca	Modelo	R\$ Valor Unitário	R\$ Valor Total
56	5.000	UN	MAPAS DO SISTEMA URINÁRIO: Tamanho mínimo de 120 cm X 90 cm, papel plastificado e laminado nas partes da frente e trás.	ZEIN	MP	R\$ 50,00	R\$ 250,00
<b>Total Geral: R\$ 250,00</b>							

ITEM 57

Fornecedor - ID 1560 ME/EPP Data: 19/09/2023 13:13 - Situação: Classificada

Item	Quantidade	Unidade	Descrição	Marca	Modelo	R\$ Valor Unitário	R\$ Valor Total
57	5.000	UN	MAPAS DO SISTEMA NERVOSO: Tamanho mínimo de 120 cm X 90 cm, papel plastificado e laminado nas partes da frente e trás.	BIA MAPAS	MAPAS DO SISTEMA NERVOSO	R\$ 32,25	R\$ 161,25
<b>Total Geral: R\$ 161,25</b>							

g 29



Fornecedor - ID 43445 ME/EPP Data: 21/09/2023 22:35 - Situação: Classificada

Item	Quantidade	Unidade	Descrição	Marca	Modelo	R\$ Valor Unitário	R\$ Valor Total
57	5.000	UN	MAPAS DO SISTEMA NERVOSO: Tamanho mínimo de 120 cm X 90 cm, papel plastificado e laminado nas partes da frente e trás.	BIA	REF MPN	R\$ 32,25	R\$ 161,25
<b>Total Geral: R\$ 161,25</b>							

Fornecedor - ID 56782 ME/EPP Data: 21/09/2023 18:50 - Situação: Classificada

Item	Quantidade	Unidade	Descrição	Marca	Modelo	R\$ Valor Unitário	R\$ Valor Total
57	5.000	UN	MAPAS DO SISTEMA NERVOSO: Tamanho mínimo de 120 cm X 90 cm, papel plastificado e laminado nas partes da frente e trás.	ZEIN	MP	R\$ 50,00	R\$ 250,00
<b>Total Geral: R\$ 250,00</b>							

## ITEM 58

Fornecedor - ID 66735 ME/EPP Data: 19/09/2023 13:13 - Situação: Classificada

Item	Quantidade	Unidade	Descrição	Marca	Modelo	R\$ Valor Unitário	R\$ Valor Total
58	5.000	UN	MAPAS DO SISTEMA REPRODUTOR MASCULINO: Tamanho mínimo de 120 cm X 90 cm, papel plastificado e laminado nas partes da frente e trás.	BIA MAPAS	MAPAS DO SISTEMA REPRODUTOR MASCULINO	R\$ 32,25	R\$ 161,25
<b>Total Geral: R\$ 161,25</b>							

Fornecedor - ID 71123 ME/EPP Data: 21/09/2023 22:35 - Situação: Classificada

Item	Quantidade	Unidade	Descrição	Marca	Modelo	R\$ Valor Unitário	R\$ Valor Total
58	5.000	UN	MAPAS DO SISTEMA REPRODUTOR MASCULINO: Tamanho mínimo de 120 cm X 90 cm, papel plastificado e laminado nas partes da frente e trás.	BIA	REF MPR	R\$ 32,25	R\$ 161,25
<b>Total Geral: R\$ 161,25</b>							

Fornecedor - ID 44254 ME/EPP Data: 21/09/2023 18:50 - Situação: Classificada

Item	Quantidade	Unidade	Descrição	Marca	Modelo	R\$ Valor Unitário	R\$ Valor Total
58	5.000	UN	MAPAS DO SISTEMA REPRODUTOR MASCULINO: Tamanho mínimo de 120 cm X 90 cm, papel plastificado e laminado nas partes da frente e trás.	ZEIN	MP	R\$ 50,00	R\$ 250,00
<b>Total Geral: R\$ 250,00</b>							

## ITEM 59

29

Fornecedor - ID 31104 ME/EPP Data: 19/09/2023 13:13 - Situação: Classificada

Item	Quantidade	Unidade	Descrição	Marca	Modelo	R\$ Valor Unitário	R\$ Valor Total
59	5.000	UN	MAPAS DO SISTEMA REPRODUTOR FEMININO: Tamanho mínimo de 120 cm X 90 cm, papel plastificado e laminado nas partes da frente e trás.	BIA MAPAS	MAPAS DO SISTEMA REPRODUTOR FEMININO	R\$ 32,25	R\$ 161,25
<b>Total Geral: R\$ 161,25</b>							

Fornecedor - ID 65061 ME/EPP Data: 21/09/2023 22:35 - Situação: Classificada

Item	Quantidade	Unidade	Descrição	Marca	Modelo	R\$ Valor Unitário	R\$ Valor Total
59	5.000	UN	MAPAS DO SISTEMA REPRODUTOR FEMININO: Tamanho mínimo de 120 cm X 90 cm, papel plastificado e laminado nas partes da frente e trás.	BIA	REFMPR	R\$ 32,25	R\$ 161,25
<b>Total Geral: R\$ 161,25</b>							

Fornecedor - ID 74470 ME/EPP Data: 21/09/2023 18:50 - Situação: Classificada

Item	Quantidade	Unidade	Descrição	Marca	Modelo	R\$ Valor Unitário	R\$ Valor Total
59	5.000	UN	MAPAS DO SISTEMA REPRODUTOR FEMININO: Tamanho mínimo de 120 cm X 90 cm, papel plastificado e laminado nas partes da frente e trás.	ZEIN	MP	R\$ 50,00	R\$ 250,00
<b>Total Geral: R\$ 250,00</b>							

## ITEM 60

Fornecedor - ID 9022 ME/EPP Data: 19/09/2023 13:13 - Situação: Classificada

Item	Quantidade	Unidade	Descrição	Marca	Modelo	R\$ Valor Unitário	R\$ Valor Total
60	5.000	UN	MAPAS DO SISTEMA SOLAR: Tamanho mínimo de 120 cm X 90 cm, papel plastificado e laminado nas partes da frente e trás.	BIA MAPAS	MAPAS DO SISTEMA SOLAR	R\$ 32,25	R\$ 161,25
<b>Total Geral: R\$ 161,25</b>							

Fornecedor - ID 11199 ME/EPP Data: 21/09/2023 22:35 - Situação: Classificada

Item	Quantidade	Unidade	Descrição	Marca	Modelo	R\$ Valor Unitário	R\$ Valor Total
60	5.000	UN	MAPAS DO SISTEMA SOLAR: Tamanho mínimo de 120 cm X 90 cm, papel plastificado e laminado nas partes da frente e trás.	BIA	REF MPS	R\$ 32,25	R\$ 161,25
<b>Total Geral: R\$ 161,25</b>							

Fornecedor - ID 57255 ME/EPP Data: 21/09/2023 18:50 - Situação: Classificada

g

29



000224

Item	Quantidade	Unidade	Descrição	Marca	Modelo	R\$ Valor Unitário	R\$ Valor Total
60	5.000	UN	MAPAS DO SISTEMA SOLAR: Tamanho mínimo de 120 cm X 90 cm, papel plastificado e laminado nas partes da frente e trás.	ZEIN	MP	R\$ 50,00	R\$ 250,00
<b>Total Geral: R\$ 250,00</b>							

## ITEM 61

Fornecedor - ID 96240 ME/EPP Data: 18/09/2023 14:55 - Situação: Classificada

Item	Quantidade	Unidade	Descrição	Marca	Modelo	R\$ Valor Unitário	R\$ Valor Total
61	15.000	UN	SILABÁRIOS COM OS QUATROS TIPO DE LETRAS: Tamanho mínimo de 120 cm X 65 cm, acabamento em lona vinilica altamente resistente, imagens em alta resolução de impressão e acabamento de bastões e corda, pronto para pendurar.	brinksul	silabario	R\$ 53,75	R\$ 806,25
<b>Total Geral: R\$ 806,25</b>							

Fornecedor - ID 97652 ME/EPP Data: 21/09/2023 18:50 - Situação: Classificada

Item	Quantidade	Unidade	Descrição	Marca	Modelo	R\$ Valor Unitário	R\$ Valor Total
61	15.000	UN	SILABÁRIOS COM OS QUATROS TIPO DE LETRAS: Tamanho mínimo de 120 cm X 65 cm, acabamento em lona vinilica altamente resistente, imagens em alta resolução de impressão e acabamento de bastões e corda, pronto para pendurar.	ZEIN	SL	R\$ 60,00	R\$ 900,00
<b>Total Geral: R\$ 900,00</b>							

## ITEM 62

Fornecedor - ID 15183 ME/EPP Data: 18/09/2023 14:55 - Situação: Classificada

Item	Quantidade	Unidade	Descrição	Marca	Modelo	R\$ Valor Unitário	R\$ Valor Total
62	15.000	UN	SILABÁRIOS COM AS SÍLABAS SIMPLES: Tamanho mínimo de 80 cm X 50 cm, acabamento em lona vinilica altamente resistente, imagens em alta resolução de impressão e acabamento de bastões e corda, pronto para pendurar.	brinksul	silabario	R\$ 48,37	R\$ 725,55
<b>Total Geral: R\$ 725,55</b>							

Fornecedor - ID 36819 ME/EPP Data: 21/09/2023 18:50 - Situação: Classificada





Item	Quantidade	Unidade	Descrição	Marca	Modelo	R\$ Valor Unitário	R\$ Valor Total
62	15.000	UN	SILABÁRIOS COM AS SÍLABAS SIMPLES: Tamanho mínimo de 80 cm X 50 cm, acabamento em lona vinílica altamente resistente, imagens em alta resolução de impressão e acabamento de bastões e corda, pronto para pendurar.	ZEIN	SL	R\$ 50,00	R\$ 750,00
<b>Total Geral: R\$ 750,00</b>							

Fornecedor - ID 26580 ME/EPP Data: 19/09/2023 13:14 - Situação: Classificada

Item	Quantidade	Unidade	Descrição	Marca	Modelo	R\$ Valor Unitário	R\$ Valor Total
62	15.000	UN	SILABÁRIOS COM AS SÍLABAS SIMPLES: Tamanho mínimo de 80 cm X 50 cm, acabamento em lona vinílica altamente resistente, imagens em alta resolução de impressão e acabamento de bastões e corda, pronto para pendurar.	B.SUL	74	R\$ 58,24	R\$ 873,60
<b>Total Geral: R\$ 873,60</b>							

ITEM 63

Fornecedor - ID 23190 ME/EPP Data: 18/09/2023 14:55 - Situação: Classificada

Item	Quantidade	Unidade	Descrição	Marca	Modelo	R\$ Valor Unitário	R\$ Valor Total
63	15.000	UN	SILABÁRIOS COM AS SÍLABAS COMPLEXAS: Tamanho mínimo de 80 cm X 50 cm, acabamento em lona vinílica altamente resistente, imagens em alta resolução de impressão e acabamento em bastões e corda, pronto para pendurar.	brinksul	silabario	R\$ 48,37	R\$ 725,55
<b>Total Geral: R\$ 725,55</b>							

Fornecedor - ID 76606 ME/EPP Data: 21/09/2023 18:50 - Situação: Classificada

Item	Quantidade	Unidade	Descrição	Marca	Modelo	R\$ Valor Unitário	R\$ Valor Total
63	15.000	UN	SILABÁRIOS COM AS SÍLABAS COMPLEXAS: Tamanho mínimo de 80 cm X 50 cm, acabamento em lona vinílica altamente resistente, imagens em alta resolução de impressão e acabamento em bastões e corda, pronto para pendurar.	ZEIN	SL	R\$ 50,00	R\$ 750,00
<b>Total Geral: R\$ 750,00</b>							

Fornecedor - ID 92192 ME/EPP Data: 19/09/2023 13:14 - Situação: Classificada

Item	Quantidade	Unidade	Descrição	Marca	Modelo	R\$ Valor Unitário	R\$ Valor Total
63	15.000	UN	SILABÁRIOS COM AS SÍLABAS COMPLEXAS: Tamanho mínimo de 80 cm X 50 cm, acabamento em lona vinílica altamente resistente, imagens em alta resolução de impressão e acabamento em bastões e corda, pronto para pendurar.	B.SUL	73	R\$ 58,24	R\$ 873,60
<b>Total Geral: R\$ 873,60</b>							

g

28



ITEM 64

Fornecedor - ID 92107 ME/EPP Data: 18/09/2023 14:55 - Situação: Classificada

Item	Quantidade	Unidade	Descrição	Marca	Modelo	R\$ Valor Unitário	R\$ Valor Total
64	15.000	UN	SILABÁRIOS COM OS NUMERAIS DE 0 A 1000: Tamanho mínimo de 120 cm X 65 cm, acabamento em lona vinílica altamente resistente, imagens em alta resolução de impressão e acabamento em bastões e corda, pronto para pendurar	brinksul	silabario	R\$ 48,37	R\$ 725,55
<b>Total Geral:</b>							R\$ 725,55

Fornecedor - ID 26755 ME/EPP Data: 21/09/2023 18:50 - Situação: Classificada

Item	Quantidade	Unidade	Descrição	Marca	Modelo	R\$ Valor Unitário	R\$ Valor Total
64	15.000	UN	SILABÁRIOS COM OS NUMERAIS DE 0 A 1000: Tamanho mínimo de 120 cm X 65 cm, acabamento em lona vinílica altamente resistente, imagens em alta resolução de impressão e acabamento em bastões e corda, pronto para pendurar	ZEIN	SL	R\$ 50,00	R\$ 750,00
<b>Total Geral:</b>							R\$ 750,00

ITEM 65

Fornecedor - ID 15470 ME/EPP Data: 21/09/2023 18:50 - Situação: Classificada

Item	Quantidade	Unidade	Descrição	Marca	Modelo	R\$ Valor Unitário	R\$ Valor Total
65	15.000	UN	BAMBOLÉ DESMONTÁVEL: Diâmetro de aro de 88 cm, liveup, colorido, material em PVC, peças desmontáveis nas cores azul, verde, amarelo e vermelho.	ZEIN	BB	R\$ 30,00	R\$ 450,00
<b>Total Geral:</b>							R\$ 450,00

ITEM 66

Fornecedor - ID 25740 ME/EPP Data: 21/09/2023 17:52 - Situação: Classificada

Item	Quantidade	Unidade	Descrição	Marca	Modelo	R\$ Valor Unitário	R\$ Valor Total
66	10.000	UN	KIT JOGO DE COZINHA INFANTIL, PANELINHAS E KIT FOGÃO: Kit paneleiro com 09 peças e 01 Kit fogão com 07 peças, em plástico.	USUAL BRINQUEDOS	KIT JOGO DE COZINHA INFANTIL	R\$ 376,00	R\$ 3.760,00
<b>Total Geral:</b>							R\$ 3.760,00

Fornecedor - ID 99259 ME/EPP Data: 19/09/2023 13:14 - Situação: Classificada

g 28

000227

Item	Quantidade	Unidade	Descrição	Marca	Modelo	R\$ Valor Unitário	R\$ Valor Total
66	10.000	UN	KIT JOGO DE COZINHA INFANTIL, PANELINHAS E KIT FOGÃO: Kit paneleiro com 09 peças e 01 Kit fogão com 07 peças, em plástico.	NIG	KIT	R\$ 376,23	R\$ 3.762,30
<b>Total Geral:</b>							R\$ 3.762,30
Fornecedor - ID 22629 ME/EPP Data: 21/09/2023 18:50 - Situação: Classificada							
Item	Quantidade	Unidade	Descrição	Marca	Modelo	R\$ Valor Unitário	R\$ Valor Total
66	10.000	UN	KIT JOGO DE COZINHA INFANTIL, PANELINHAS E KIT FOGÃO: Kit paneleiro com 09 peças e 01 Kit fogão com 07 peças, em plástico.	ZEIN	KIT	R\$ 400,00	R\$ 4.000,00
<b>Total Geral:</b>							R\$ 4.000,00

## ITEM 67

Fornecedor - ID 76150 ME/EPP Data: 21/09/2023 18:50 - Situação: Classificada

Item	Quantidade	Unidade	Descrição	Marca	Modelo	R\$ Valor Unitário	R\$ Valor Total
67	10.000	UN	KIT COZINHA COMPLETA 22 PEÇAS: Feito em plástico e metal, contendo 22 peças: 01 liquidificador, 01 batedeira, 01 panela de pressão, 01 frigideira, 04 potinhos para mantimentos, 01 forma para bolo, 02 garfos, 02 facas, 02 copos, 01 faca de corte, 01 espátula, 01 concha, 01 caixa de suquinho, 01 caixa de mistura para bolo.	ZEIN	KIT	R\$ 300,00	R\$ 3.000,00
<b>Total Geral:</b>							R\$ 3.000,00

## ITEM 68

Fornecedor - ID 98061 ME/EPP Data: 18/09/2023 17:17 - Situação: Classificada

Item	Quantidade	Unidade	Descrição	Marca	Modelo	R\$ Valor Unitário	R\$ Valor Total
68	7.000	UN	BOLA SUIÇA PARA PILATES: Feito em material PVC, suporta 150 quilos de peso estático, tamanho de 65 cm.	SCALIBU	PVC	R\$ 107,39	R\$ 751,73
<b>Total Geral:</b>							R\$ 751,73
Fornecedor - ID 57393 ME/EPP Data: 21/09/2023 18:50 - Situação: Classificada							
Item	Quantidade	Unidade	Descrição	Marca	Modelo	R\$ Valor Unitário	R\$ Valor Total
68	7.000	UN	BOLA SUIÇA PARA PILATES: Feito em material PVC, suporta 150 quilos de peso estático, tamanho de 65 cm.	ZEIN	BL	R\$ 200,00	R\$ 1.400,00
<b>Total Geral:</b>							R\$ 1.400,00

29



## ITEM 69

Fornecedor - ID 77195 ME/EPP Data: 21/09/2023 18:50 - Situação: Classificada

Item	Quantidade	Unidade	Descrição	Marca	Modelo	R\$ Valor Unitário	R\$ Valor Total
69	7.000	UN	SPIN DE MATEMÁTICA: 06 Peças magnéticas nas cores verde, rosa, azul, vermelho, laranja e amarelo (as peças nas cores verde, rosa, azul e vermelho possuem números, enquanto a peça na cor laranja possui os sinais de adição, subtração, multiplicação e divisão, a peça amarela possui o sinal de igual), por serem magnéticas, as peças podem ser retiradas e colocadas conforme se mostrar necessário, podendo mudar suas posições na sequência de peças, sendo assim, completamente ajustável de acordo com o gosto do usuário e facilitando o manuseio, material ABS magnético, tamanho mínimo de 3 cm X 01 cm cada peça, totalizando 06 spins.	ZEIN	SPIN	R\$ 130,00	R\$ 910,00
<b>Total Geral: R\$ 910,00</b>							

## ITEM 70

Fornecedor - ID 48550 ME/EPP Data: 21/09/2023 18:50 - Situação: Classificada

Item	Quantidade	Unidade	Descrição	Marca	Modelo	R\$ Valor Unitário	R\$ Valor Total
70	10.000	UN	PANELAS FINGIR BRINQUEDOS, JOGO DE COZINHA PARA CRIANÇA, SIMULAÇÃO DE COMIDA COM 42 PEÇAS: Conjunto de brinquedo de cozinha infantil, de alta qualidade, incluindo panelas, frigideiras, facas, talheres, aventais, chapéus de chef, fogões e brinquedos de vegetais e frutas, pote feito de aço 100% inoxidável, demais itens feitos em ABS e tecido.	ZEIN	PNL	R\$ 100,00	R\$ 1.000,00
<b>Total Geral: R\$ 1.000,00</b>							

## ITEM 71

Fornecedor - ID 23566 ME/EPP Data: 18/09/2023 14:55 - Situação: Classificada

Item	Quantidade	Unidade	Descrição	Marca	Modelo	R\$ Valor Unitário	R\$ Valor Total
71	7.000	UN	MOTRICIDADE: Confeccionado em madeira de reflorestamento e arame com 04 mm de diâmetro, possui percursos diferentes e bolinhas coloridas, tamanho mínimo de 32 cm X 28 cm X 22 cm, conjunto com 06 unidades.	carimbos do professor	carimbo	R\$ 96,74	R\$ 677,18
<b>Total Geral: R\$ 677,18</b>							

Fornecedor - ID 96766 ME/EPP Data: 19/09/2023 13:17 - Situação: Classificada

g

22

000229

Item	Quantidade	Unidade	Descrição	Marca	Modelo	R\$ Valor Unitário	R\$ Valor Total
71	7.000	UN	MOTRICIDADE: Confeccionado em madeira de reflorestamento e arame com 04 mm de diâmetro, possui percursos diferentes e bolinhas coloridas, tamanho mínimo de 32 cm X 28 cm X 22 cm, conjunto com 06 unidades.	ZRM	MOTRICIDADE	R\$ 741,70	R\$ 5.191,90
<b>Total Geral: R\$ 5.191,90</b>							

Fornecedor - ID 3868 ME/EPP Data: 21/09/2023 21:22 - Situação: Classificada

Item	Quantidade	Unidade	Descrição	Marca	Modelo	R\$ Valor Unitário	R\$ Valor Total
71	7.000	UN	MOTRICIDADE: Confeccionado em madeira de reflorestamento e arame com 04 mm de diâmetro, possui percursos diferentes e bolinhas coloridas, tamanho mínimo de 32 cm X 28 cm X 22 cm, conjunto com 06 unidades.	BRINK	REF 1303	R\$ 741,70	R\$ 5.191,90
<b>Total Geral: R\$ 5.191,90</b>							

Fornecedor - ID 23941 ME/EPP Data: 21/09/2023 18:50 - Situação: Classificada

Item	Quantidade	Unidade	Descrição	Marca	Modelo	R\$ Valor Unitário	R\$ Valor Total
71	7.000	UN	MOTRICIDADE: Confeccionado em madeira de reflorestamento e arame com 04 mm de diâmetro, possui percursos diferentes e bolinhas coloridas, tamanho mínimo de 32 cm X 28 cm X 22 cm, conjunto com 06 unidades.	ZEIN	MT	R\$ 800,00	R\$ 5.600,00
<b>Total Geral: R\$ 5.600,00</b>							

ITEM 72

Fornecedor - ID 22506 ME/EPP Data: 18/09/2023 14:55 - Situação: Classificada

Item	Quantidade	Unidade	Descrição	Marca	Modelo	R\$ Valor Unitário	R\$ Valor Total
72	5.000	UN	CARIMBO PEDAGÓGICO MATEMÁTICA: Cabo em plástico ou madeira com base emborrachada, medindo 4 cm X 4 cm.	carimbos do professor	carimbo	R\$ 96,74	R\$ 483,70
<b>Total Geral: R\$ 483,70</b>							

Fornecedor - ID 51009 ME/EPP Data: 21/09/2023 21:22 - Situação: Classificada

Item	Quantidade	Unidade	Descrição	Marca	Modelo	R\$ Valor Unitário	R\$ Valor Total
72	5.000	UN	CARIMBO PEDAGÓGICO MATEMÁTICA: Cabo em plástico ou madeira com base emborrachada, medindo 4 cm X 4 cm.	NFS	REF 01	R\$ 96,74	R\$ 483,70
<b>Total Geral: R\$ 483,70</b>							

Fornecedor - ID 98224 ME/EPP Data: 21/09/2023 18:50 - Situação: Classificada

g 28



000230

Item	Quantidade	Unidade	Descrição	Marca	Modelo	R\$ Valor Unitário	R\$ Valor Total
72	5.000	UN	CARIMBO PEDAGÓGICO MATEMÁTICA: Cabo em plástico ou madeira com base emborrachada, medindo 4 cm X 4 cm.	ZEIN	CRB	R\$ 100,00	R\$ 500,00
<b>Total Geral:</b>							R\$ 500,00

Fornecedor - ID 88388 ME/EPP Data: 19/09/2023 13:17 - Situação: Classificada

Item	Quantidade	Unidade	Descrição	Marca	Modelo	R\$ Valor Unitário	R\$ Valor Total
72	5.000	UN	CARIMBO PEDAGÓGICO MATEMÁTICA: Cabo em plástico ou madeira com base emborrachada, medindo 4 cm X 4 cm.	JOTTPLAY	3	R\$ 196,69	R\$ 983,45
<b>Total Geral:</b>							R\$ 983,45

ITEM 73

Fornecedor - ID 52806 ME/EPP Data: 19/09/2023 13:17 - Situação: Classificada

Item	Quantidade	Unidade	Descrição	Marca	Modelo	R\$ Valor Unitário	R\$ Valor Total
73	5.000	UN	CARIMBO NUMERAIS E QUANTIDADES: Cabo em plástico ou madeira com base emborrachada, medindo 3,5 cm X 4,5 cm	JOTTPLAY	12	R\$ 96,74	R\$ 483,70
<b>Total Geral:</b>							R\$ 483,70

Fornecedor - ID 91595 ME/EPP Data: 21/09/2023 21:22 - Situação: Classificada

Item	Quantidade	Unidade	Descrição	Marca	Modelo	R\$ Valor Unitário	R\$ Valor Total
73	5.000	UN	CARIMBO NUMERAIS E QUANTIDADES: Cabo em plástico ou madeira com base emborrachada, medindo 3,5 cm X 4,5 cm	NFS	REF 010	R\$ 96,74	R\$ 483,70
<b>Total Geral:</b>							R\$ 483,70

Fornecedor - ID 67221 ME/EPP Data: 21/09/2023 18:50 - Situação: Classificada

Item	Quantidade	Unidade	Descrição	Marca	Modelo	R\$ Valor Unitário	R\$ Valor Total
73	5.000	UN	CARIMBO NUMERAIS E QUANTIDADES: Cabo em plástico ou madeira com base emborrachada, medindo 3,5 cm X 4,5 cm	ZEIN	CARR	R\$ 100,00	R\$ 500,00
<b>Total Geral:</b>							R\$ 500,00

*[Handwritten signature]*

ITEM 74

Fornecedor - ID 60853 ME/EPP Data: 21/09/2023 21:22 - Situação: Classificada

*g*

*zg*

Item	Quantidade	Unidade	Descrição	Marca	Modelo	R\$ Valor Unitário	R\$ Valor Total
74	5.000	UN	CARIMBOS PEDAGÓGICOS ASSOCIAÇÃO NUMÉRICA: Contendo 20 carimbos em madeira ou plástico, medindo no mínimo 4 cm X 5 cm cada peça.	NFS	REF 013	R\$ 212,84	R\$ 1.064,20
<b>Total Geral:</b>							R\$ 1.064,20

Fornecedor - ID 52803 ME/EPP Data: 21/09/2023 18:50 - Situação: Classificada

Item	Quantidade	Unidade	Descrição	Marca	Modelo	R\$ Valor Unitário	R\$ Valor Total
74	5.000	UN	CARIMBOS PEDAGÓGICOS ASSOCIAÇÃO NUMÉRICA: Contendo 20 carimbos em madeira ou plástico, medindo no mínimo 4 cm X 5 cm cada peça.	ZEIN	CARR	R\$ 300,00	R\$ 1.500,00
<b>Total Geral:</b>							R\$ 1.500,00

### ITEM 75

Fornecedor - ID 71130 ME/EPP Data: 21/09/2023 18:50 - Situação: Classificada

Item	Quantidade	Unidade	Descrição	Marca	Modelo	R\$ Valor Unitário	R\$ Valor Total
75	7.000	UN	CONJUNTO DE BINQUEDOS DE MADEIRA: Produto em madeira ou MDF, podendo apresentar variações de tons, contendo: 01 helicóptero (mínimo 17 cm de comprimento, 11 cm de altura e 10 cm de largura), Avião (mínimo 17 cm de comprimento, 15 cm de largura e 10 cm de altura), trenzinho locomotiva com 03 vagões (mínimo 46 cm de comprimento, 04 cm de largura, 06 cm de altura), caminho de F1 (mínimo de 14 cm de comprimento, 06 cm de largura, 06 cm de altura), caminhãozinho com caçamba (mínimo de 15 cm de comprimento, 08 cm de largura e 09 cm de altura), caminhãozinho com placas de encaixe (mínimo de 12 cm de comprimento, 06 cm de largura, 08 cm de altura), Jipe (mínimo de 17 cm de comprimento, 12 cm de lar	ZEIN	CJ	R\$ 700,00	R\$ 4.900,00
<b>Total Geral:</b>							R\$ 4.900,00

### ITEM 76

Fornecedor - ID 76113 ME/EPP Data: 21/09/2023 14:06 - Situação: Classificada

Item	Quantidade	Unidade	Descrição	Marca	Modelo	R\$ Valor Unitário	R\$ Valor Total
76	5.000	UN	CARIMBOS EDUCATIVOS – AUTO DITADO: Contendo 28 peças, com cabo anatômico em madeira ou plástico, com base de borracha em alto relevo, tamanho mínimo de 3,5 cm X 4,5 cm.	carimbos do professor	carombo	R\$ 182,74	R\$ 913,70
<b>Total Geral:</b>							R\$ 913,70

Fornecedor - ID 39938 ME/EPP Data: 21/09/2023 21:22 - Situação: Classificada

g

29



Item	Quantidade	Unidade	Descrição	Marca	Modelo	R\$ Valor Unitário	R\$ Valor Total
76	5.000	UN	CARIMBOS EDUCATIVOS – AUTO DITADO: Contendo 28 peças, com cabo anatômico em madeira ou plástico, com base de borracha em alto relevo, tamanho mínimo de 3,5 cm X 4,5 cm.	NFS	REF 042	R\$ 182,74	R\$ 913,70
<b>Total Geral:</b>							R\$ 913,70

Fornecedor - ID 63947 ME/EPP Data: 21/09/2023 18:50 - Situação: Classificada

Item	Quantidade	Unidade	Descrição	Marca	Modelo	R\$ Valor Unitário	R\$ Valor Total
76	5.000	UN	CARIMBOS EDUCATIVOS – AUTO DITADO: Contendo 28 peças, com cabo anatômico em madeira ou plástico, com base de borracha em alto relevo, tamanho mínimo de 3,5 cm X 4,5 cm.	ZEIN	CARR	R\$ 200,00	R\$ 1.000,00
<b>Total Geral:</b>							R\$ 1.000,00

Fornecedor - ID 89823 ME/EPP Data: 19/09/2023 13:17 - Situação: Classificada

Item	Quantidade	Unidade	Descrição	Marca	Modelo	R\$ Valor Unitário	R\$ Valor Total
76	5.000	UN	CARIMBOS EDUCATIVOS – AUTO DITADO. Contendo 28 peças, com cabo anatômico em madeira ou plástico, com base de borracha em alto relevo, tamanho mínimo de 3,5 cm X 4,5 cm.	JOTTPLAY	7	R\$ 254,00	R\$ 1.270,00
<b>Total Geral:</b>							R\$ 1.270,00

#### ITEM 77

Fornecedor - ID 55975 ME/EPP Data: 21/09/2023 18:50 - Situação: Classificada

Item	Quantidade	Unidade	Descrição	Marca	Modelo	R\$ Valor Unitário	R\$ Valor Total
77	7.000	UN	BONECA MENINA: Tamanho mínimo de 35 cm de altura. Corpo, cabeça, braços e pernas em vinil.	DOCINHO	BNC	R\$ 100,00	R\$ 700,00
<b>Total Geral:</b>							R\$ 700,00

#### ITEM 78

Fornecedor - ID 79893 ME/EPP Data: 21/09/2023 18:50 - Situação: Classificada

  
 g                      22

000233

Item	Quantidade	Unidade	Descrição	Marca	Modelo	R\$ Valor Unitário	R\$ Valor Total
78	21.000	UN	BONECA DE BORRACHA: Boneca menina com membros articulador, feito em vinil, atóxico e lavável, olhos que abrem e fecham, cabelo preto e encaracolado em nylon, lavável e que possa ser penteado. Devendo ser implantado de forma invisível e em quantidade suficiente para cobrir toda a superfície da cabeça, corpo apresentando genitália feminina, rosto com expressão alegre e contente, devendo acompanhar vestido em tecido antialérgico, com possibilidade de tirar da boneca, 01 par de meias em tecido, com possibilidade de tirar da boneca, 01 par de sapatos em vinil, com possibilidade de tirar da boneca, tamanho mínimo do produto: 30 cm. o produto deve ser acompanhado de selo do Inmetro.	MIMOS	BNC	R\$ 200,00	R\$ 4.200,00
<b>Total Geral: R\$ 4.200,00</b>							

## ITEM 79

Fornecedor - ID 70339 ME/EPP Data: 21/09/2023 21:22 - Situação: Classificada

Item	Quantidade	Unidade	Descrição	Marca	Modelo	R\$ Valor Unitário	R\$ Valor Total
79	21.000	UN	TABULEIRO LETRAS, NÚMEROS E FIGURAS: Produto com 21 unidades, feito em madeira com no mínimo 22 cm X 45 cm X 2x6 cm de comprimento da haste, cerca de no mínimo 16 cm.	TOYS MIX	REF 033	R\$ 96,74	R\$ 2.031,54
<b>Total Geral: R\$ 2.031,54</b>							

Fornecedor - ID 49777 ME/EPP Data: 21/09/2023 18:50 - Situação: Classificada

Item	Quantidade	Unidade	Descrição	Marca	Modelo	R\$ Valor Unitário	R\$ Valor Total
79	21.000	UN	TABULEIRO LETRAS, NÚMEROS E FIGURAS: Produto com 21 unidades, feito em madeira com no mínimo 22 cm X 45 cm X 2x6 cm de comprimento da haste, cerca de no mínimo 16 cm.	ZEIN	TBL	R\$ 100,00	R\$ 2.100,00
<b>Total Geral: R\$ 2.100,00</b>							

## ITEM 80

Fornecedor - ID 58676 ME/EPP Data: 19/09/2023 13:17 - Situação: Classificada

Item	Quantidade	Unidade	Descrição	Marca	Modelo	R\$ Valor Unitário	R\$ Valor Total
80	1.000	UN	BLOCOS DE CONSTRUÇÃO DE BRINQUEDOS EDUCATIVOS INFANTIS: Pacote com 100 peças, conjunto de blocos de construção feitos de plástico ABS de alta qualidade, quadrado e triângulo, respectivamente, várias cores, quadrado tamanho mínimo de 2,12 X 2,12 X 0,27 polegadas, triângulo com tamanho mínimo de 2,95 X 1,69 X 0,27 polegadas.	KITSTAR	81184	R\$ 161,24	R\$ 161,24
<b>Total Geral: R\$ 161,24</b>							

Fornecedor - ID 3627 ME/EPP Data: 21/09/2023 18:50 - Situação: Classificada

g

28



000234

Item	Quantidade	Unidade	Descrição	Marca	Modelo	R\$ Valor Unitário	R\$ Valor Total
80	1.000	UN	BLOCOS DE CONSTRUÇÃO DE BRINQUEDOS EDUCATIVOS INFANTIS: Pacote com 100 peças, conjunto de blocos de construção feitos de plástico ABS de alta qualidade, quadrado e triângulo, respectivamente, várias cores, quadrado tamanho mínimo de 2,12 X 2,12 X 0,27 polegadas, triângulo com tamanho mínimo de 2,95 X 1,69 X 0,27 polegadas.	ZEIN	BLC	R\$ 200,00	R\$ 200,00
<b>Total Geral: R\$ 200,00</b>							

ITEM 81							
Fornecedor - ID 20738 ME/EPP Data: 18/09/2023 14:55 - Situação: Classificada							
Item	Quantidade	Unidade	Descrição	Marca	Modelo	R\$ Valor Unitário	R\$ Valor Total
81	1.000	UN	BLOCO ESPUMADO RECREATIVO: Produto contendo 09 unidades.	brinksul	espumado	R\$ 730,85	R\$ 730,85
<b>Total Geral: R\$ 730,85</b>							
Fornecedor - ID 6656 ME/EPP Data: 19/09/2023 13:18 - Situação: Classificada							
Item	Quantidade	Unidade	Descrição	Marca	Modelo	R\$ Valor Unitário	R\$ Valor Total
81	1.000	UN	BLOCO ESPUMADO RECREATIVO: Produto contendo 09 unidades.	JOTTPLAY	217	R\$ 730,85	R\$ 730,85
<b>Total Geral: R\$ 730,85</b>							
Fornecedor - ID 34224 ME/EPP Data: 21/09/2023 21:22 - Situação: Classificada							
Item	Quantidade	Unidade	Descrição	Marca	Modelo	R\$ Valor Unitário	R\$ Valor Total
81	1.000	UN	BLOCO ESPUMADO RECREATIVO: Produto contendo 09 unidades.	BRINK	REF 009	R\$ 730,85	R\$ 730,85
<b>Total Geral: R\$ 730,85</b>							
Fornecedor - ID 32603 ME/EPP Data: 21/09/2023 18:50 - Situação: Classificada							
Item	Quantidade	Unidade	Descrição	Marca	Modelo	R\$ Valor Unitário	R\$ Valor Total
81	1.000	UN	BLOCO ESPUMADO RECREATIVO: Produto contendo 09 unidades.	ZEIN	BLC	R\$ 750,00	R\$ 750,00
<b>Total Geral: R\$ 750,00</b>							

ITEM 82							
Fornecedor - ID 51728 ME/EPP Data: 18/09/2023 14:55 - Situação: Classificada							
							g
							2g

Item	Quantidade	Unidade	Descrição	Marca	Modelo	R\$ Valor Unitário	R\$ Valor Total
82	1.000	UN	TÚNEL CENTOPÉIA DE BAGUN LÚDICO EDUCATIVO INFANTIL: Produto com tamanho mínimo de 03 m X 50 cm.	brinksul	espumado	R\$ 956,69	R\$ 956,69
<b>Total Geral:</b>							R\$ 956,69

Fornecedor - ID 46418 ME/EPP Data: 19/09/2023 13:18 - Situação: Classificada

Item	Quantidade	Unidade	Descrição	Marca	Modelo	R\$ Valor Unitário	R\$ Valor Total
82	1.000	UN	TÚNEL CENTOPÉIA DE BAGUN LÚDICO EDUCATIVO INFANTIL: Produto com tamanho mínimo de 03 m X 50 cm.	B.SUL	276	R\$ 956,69	R\$ 956,69
<b>Total Geral:</b>							R\$ 956,69

Fornecedor - ID 92371 ME/EPP Data: 21/09/2023 21:22 - Situação: Classificada

Item	Quantidade	Unidade	Descrição	Marca	Modelo	R\$ Valor Unitário	R\$ Valor Total
82	1.000	UN	TÚNEL CENTOPÉIA DE BAGUN LÚDICO EDUCATIVO INFANTIL: Produto com tamanho mínimo de 03 m X 50 cm.	BRINK	REF 003	R\$ 956,69	R\$ 956,69
<b>Total Geral:</b>							R\$ 956,69

Fornecedor - ID 8793 ME/EPP Data: 21/09/2023 18:50 - Situação: Classificada

Item	Quantidade	Unidade	Descrição	Marca	Modelo	R\$ Valor Unitário	R\$ Valor Total
82	1.000	UN	TÚNEL CENTOPÉIA DE BAGUN LÚDICO EDUCATIVO INFANTIL: Produto com tamanho mínimo de 03 m X 50 cm.	COISA DE CRIANÇA	TN	R\$ 1.000,00	R\$ 1.000,00
<b>Total Geral:</b>							R\$ 1.000,00

g

29





## MUNICÍPIO DE TRÊS BARRAS DO PARANÁ/PR

## PREGÃO ELETRÔNICO Nº 45/2023/2023



## Relação de Itens / Lotes

Item	Cód. Item	Excl. ME EPP	Descrição	Unid.	Quantidade	Intervalo Min.	Valor Orçado	Valor Total
65		NÃO	BAMBOLÊ DESMONTÁVEL: Diâmetro de aro de 88 cm, livepo, colorido, material em PVC, peças desmontáveis nas cores azul, verde, amarelo e vermelho.	UN	15,00	R\$ 0,01	R\$ 25,80	387,00
67		NÃO	KIT COZINHA COMPLETA 22 PEÇAS: Feito em plástico e metal, contendo 22 peças: 01 liquidificador, 01 batedeira, 01 panela de pressão, 01 frigideira, 04 potinhos para mantimentos, 01 forma para bolo, 02 garfos, 02 facas, 02 copos, 01 faca de corte, 01 espátula, 01 concha, 03 caixa de suquinho, 01 caixa de mistura para bolo.	UN	10,00	R\$ 0,01	R\$ 225,74	2.257,40
69		NÃO	SPIN DE MATEMÁTICA: 06 Peças magnéticas nas cores verde, rosa, azul, vermelho, laranja e amarelo (as peças nas cores verde, rosa, azul e vermelho possuem números, enquanto a peça na cor laranja possui os sinais de adição, subtração, multiplicação e divisão, a peça amarela possui o sinal de igual), por serem magnéticas, as peças podem ser retiradas e colocadas conforme se mostrar necessário, podendo mudar suas posições na sequência de peças, sendo assim, completamente ajustável de acordo com o gosto do usuário e facilitando o manuseio, material ABS magnético, tamanho mínimo de 3 cm X 01 cm cada peça, totalizando 06 spins.	UN	7,00	R\$ 0,01	R\$ 128,99	902,93
70		NÃO	PANELAS FINGIR BRINQUEDOS, JOGO DE COZINHA PARA CRIANÇA, SIMULAÇÃO DE COMIDA COM 42 PEÇAS. Conjunto de brinquedo de cozinha infantil, de alta qualidade, incluindo panelas, frigideiras, facas, talheres, aventais, chapéus de chef, fogões e brinquedos de vegetais e frutas, pote feito de aço 100% inoxidável, demais itens feitos em ABS e tecido.	UN	10,00	R\$ 0,01	R\$ 96,64	966,40
75		NÃO	CONJUNTO DE BRINQUEDOS DE MADEIRA: Produto em madeira ou MDF, podendo apresentar variações de tons, contendo: 01 helicóptero (mínimo 17 cm de comprimento, 11 cm de altura e 10 cm de largura), Avião (mínimo 17 cm de comprimento, 15 cm de largura e 10 cm de altura), trenzinho locomotiva com 03 vagões (mínimo 46 cm de comprimento, 04 cm de largura, 06 cm de altura), carrinho de F1 (mínimo de 14 cm de comprimento, 05 cm de largura, 06 cm de altura), caminhãozinho com caçamba (mínimo de 15 cm de comprimento, 08 cm de largura e 09 cm de altura), caminhãozinho com placas de encaixe (mínimo de 12 cm de comprimento, 06 cm de largura, 08 cm de altura), lipe (mínimo de 17 cm de comprimento, 12 cm de lar	UN	7,00	R\$ 0,01	R\$ 500,89	4.206,23
77		NÃO	BONECA MENINA: Tamanho mínimo de 35 cm de altura. Corpo, cabeça, braços e pernas em vinil.	UN	7,00	R\$ 0,01	R\$ 96,74	677,18
78		NÃO	BONECA DE BORRACHA: Boneca menina com membros articulador, feito em vinil, atóxico e lavável, olhos que abrem e fecham, cabelo preto e encaracolado em nylon, lavável e que possa ser penteado. Devendo ser implantado de forma invisível e em quantidade suficiente para cobrir toda a superfície da cabeça, corpo apresentando genitalia feminina, rosto com expressão alegre e contente, devendo acompanhar vestido em tecido antialérgico, com possibilidade de tirar da boneca, 01 par de meias em tecido, com possibilidade de tirar da boneca, 01 par de sapatos em vinil, com possibilidade de tirar da boneca, tamanho mínimo do produto: 30 cm, o produto deve ser acompanhado de selo do Inmetro.	UN	21,00	R\$ 0,01	R\$ 128,99	2.708,79

TOTAL GERAL R\$ 12.105,93

8

29

## MUNICÍPIO DE TRÊS BARRAS DO PARANÁ/PR

## PREGÃO ELETRÔNICO Nº 45/2023/2023

## PROPOSTA FINAL FORNECEDOR

## PROCESSO LICITATÓRIO 96/2023

Fornecedor: FERRAZ COMERCIO DE BRINQUEDOS EDUCATIVOS EIRELI  
35.940.241/0001-03

CNPJ:

Representante: FERRAZ COMERCIO DE BRINQUEDOS EDUCATIVOS EIRELI

Telefone: (51) 3438-1352

E-mail: ferrazeducativos@gmail.com

Endereço: R TARUMA, 199 - , Cachoeirinha - Rio Grande do Sul - 94960-585

Item	Quant.	Unid.	Descrição	Marca	Modelo	Valor R\$	Total R\$
4	5,00	UN	JOGOS DE DAMAS: confeccionado em pvc, com cores vivas.	TATI	25	R\$ 20,00	R\$ 100,00
5	5,00	UN	JOGO DA VELHA: confeccionado em pvc, MDF, com cores vivas	SC	165	R\$ 22,69	R\$ 113,45
6	5,00	UN	JOGO RESTA UM: confeccionado em pvc, MDF, com cores vivas	SC	166	R\$ 24,99	R\$ 124,95
7	5,00	UN	TANGRAM: jogo confeccionado em pvc, MDF, com cores vivas.	SC	167	R\$ 26,00	R\$ 130,00
8	5,00	UN	JOGO TRILHA: confeccionado em pvc, MDF, com cores vivas.	SC	168	R\$ 26,00	R\$ 130,00
20	7,00	UN	CARRO DE BONECA PRINCESA: Produzido em plástico reforçado, com dimensões de 60 cm X 47 cm X 33 cm	LIDER	MERCADO LIVRE	R\$ 249,00	R\$ 1.743,00
21	7,00	UN	CARRINHO MERCOTRUCK CAÇAMBA: Confeccionado em plástico, com chassis completamente articulado, produto com dimensões mínimas de 24,5 X 11,5 X 12,5	MERCOTOYS	513	R\$ 64,00	R\$ 448,00
24	7,00	UN	KIT COM 04 BONECAS NEGRAS NA CAIXA, MENINA SORTIDAS: Material não tóxico, tamanho aproximado de 35 cm	NOVATOYS	KIT	R\$ 86,00	R\$ 616,00
25	7,00	UN	BONEQUINHAS DE BORRACHA: Kit com 04 bonecas em vinil, com dimensões aproximadas de 22 cm de altura, 12 cm de largura cada unidade.	BAMBOLA	KIT	R\$ 110,00	R\$ 770,00
26	7,00	UN	BOLA DE BORRACHA COLORIDA, KIT COM 05 BOLAS DE PVC VINIL (BOLA DE LEITE): Produto com dimensões de 22 cm de altura X 22 cm de largura X 22 cm de comprimento, peso mínimo de 55 g	LIDER	KIT	R\$ 78,00	R\$ 546,00
35	7,00	UN	TELEFONE SONORO EM PLÁSTICO: Produto em plástico, com dimensões de 18 cm X 17 cm X 13 cm.	ELKA	1087	R\$ 69,99	R\$ 489,93
41	5,00	UN	CARIMBOS EDUCATIVOS – QUANTIDADES: Produto em cabo de plástico ou madeira com base emborrachada, dimensões de 3 cm X 3 cm	JOTTPLAY	12	R\$ 110,00	R\$ 550,00
43	5,00	UN	CARIMBO MATERIAL DOURADO: Cabo de plástico ou madeira com base emborrachada, medindo 4 cm X 4 cm	JOTTPLAY	17	R\$ 130,00	R\$ 650,00
46	5,00	UN	MAPA MUNDI POLÍTICO: Com dimensões mínimas de 120 cm X 60 cm. Mapa mundi planisfério político Escola, Edição Atualizada, alta qualidade de impressão, com legendas de: população de país, área territorial, habitantes km², picos e montanhas, capital de estado, capital de país, divisão de placas tectônicas, linha internacional de data, principais portos e aeroportos, ilhas, golfos, mares e oceanos, fuso horário, índice dos países com suas respectivas bandeiras e moeda corrente de cada país	BIA MAPAS	MAPA MUNDI POLÍTICO	R\$ 25,00	R\$ 125,00
47	5,00	UN	MAPA BRASIL POLÍTICO: Dimensões mínimas de 120 cm X 90 cm, mapa político, estatístico, rodoviário, com escala aproximada de 1:50.000.000, edição atualizada	BIA MAPAS	MAPA BRASIL POLÍTICO	R\$ 25,00	R\$ 125,00
48	5,00	UN	MAPAS DO BRASIL POR REGIÕES: tamanho mínimo de 120 cm X 90 cm, em papel 120 gramas, plastificado levemente e sua parte frontal	BIA MAPAS	MAPAS DO BRASIL POR REGIÕES	R\$ 25,00	R\$ 125,00
49	5,00	UN	MAPAS PARANÁ POLÍTICO: Tamanho mínimo de 120 cm X 90 cm, em papel 120 gramas, plastificado levemente em sua parte frontal	BIA MAPAS	MAPAS PARANÁ POLÍTICO	R\$ 26,00	R\$ 130,00
50	5,00	UN	MAPAS REGIÃO SUL POLÍTICO: Com tamanho mínimo de 120 cm X 90 cm, em papel 120 gramas, plastificado levemente em sua parte frontal	BIA MAPAS	MAPAS REGIÃO SUL POLÍTICO	R\$ 26,00	R\$ 130,00
51	5,00	UN	MAPAS DO SISTEMA MUSCULAR: Tamanho mínimo de 120 cm X 90 cm, em papel plastificado e laminado nas partes da frente e trás	BIA MAPAS	MAPAS DO SISTEMA MUSCULAR	R\$ 30,00	R\$ 150,00
52	5,00	UN	MAPAS DO SISTEMA ESQUELÉTICO: Tamanho mínimo de 120 cm X 90 cm, papel plastificado e laminado nas partes da frente e trás.	BIA MAPAS	MAPAS DO SISTEMA ESQUELÉTICO	R\$ 30,00	R\$ 150,00
53	5,00	UN	MAPAS DO SISTEMA DIGESTÓRIO: Tamanho mínimo de 120 cm X 90 cm, papel plastificado e laminado nas partes da frente e trás.	BIA MAPAS	MAPAS DO SISTEMA	R\$ 30,00	R\$ 150,00

g



Item	Qtd	Unid	Descrição	Fornecedor	Valor Unit	Valor Total
54	5,00	UN	MAPAS DO SISTEMA RESPIRATÓRIO: Tamanho mínimo de 120 cm X 90 cm, papel plastificado e laminado nas partes da frente e trás.	BIA MAPAS	R\$ 30,00	R\$ 150,00
55	5,00	UN	MAPAS DO SISTEMA CIRCULATÓRIO: Tamanho mínimo de 120 cm X 90 cm, papel plastificado e laminado nas partes da frente e trás.	BIA MAPAS	R\$ 30,00	R\$ 150,00
56	5,00	UN	MAPAS DO SISTEMA URINÁRIO: Tamanho mínimo de 120 cm X 90 cm, papel plastificado e laminado nas partes da frente e trás.	BIA MAPAS	R\$ 30,00	R\$ 150,00
57	5,00	UN	MAPAS DO SISTEMA NERVOZO: Tamanho mínimo de 120 cm X 90 cm, papel plastificado e laminado nas partes da frente e trás.	BIA MAPAS	R\$ 30,00	R\$ 150,00
58	5,00	UN	MAPAS DO SISTEMA REPRODUTOR MASCULINO: Tamanho mínimo de 120 cm X 90 cm, papel plastificado e laminado nas partes da frente e trás.	BIA MAPAS	R\$ 30,00	R\$ 150,00
59	5,00	UN	MAPAS DO SISTEMA REPRODUTOR FEMININO: Tamanho mínimo de 120 cm X 90 cm, papel plastificado e laminado nas partes da frente e trás.	BIA MAPAS	R\$ 30,00	R\$ 150,00
60	5,00	UN	MAPAS DO SISTEMA SOLAR: Tamanho mínimo de 120 cm X 90 cm, papel plastificado e laminado nas partes da frente e trás.	BIA MAPAS	R\$ 30,00	R\$ 150,00
<b>Total R\$ 8.546,33</b>						

Validade da proposta: Conforme estipulado no Edital.

Condições de entrega do produto ou execução dos serviços: Conforme estipulado no Edital.

Garantia legal: Conforme especificação do Edital.

Assinado de forma digital por:

FERRAZ COMERCIO DE BRINQUEDOS EDUCATIVOS EIRELI - 03168470031

Dados: 27/09/2023 11:26:28

**FERRAZ COMERCIO DE BRINQUEDOS EDUCATIVOS EIRELI**  
35.940.241/0001-03

# CATALOGO



# FERRAZ



COMÉRCIO DE BRINQUEDOS EDUCATIVOS EIRELL

A  
S  
28



ITEM: 4

000240

TATI



DAMA



TRILHA

# Dama - Trilha Pequena

EAN: 7.898.198.920.025

Ref: 25

Dim. Prod: 24x24x1,5 cm

Quant. Caixa: 50

Dim. Caixa: 34x51x31 cm

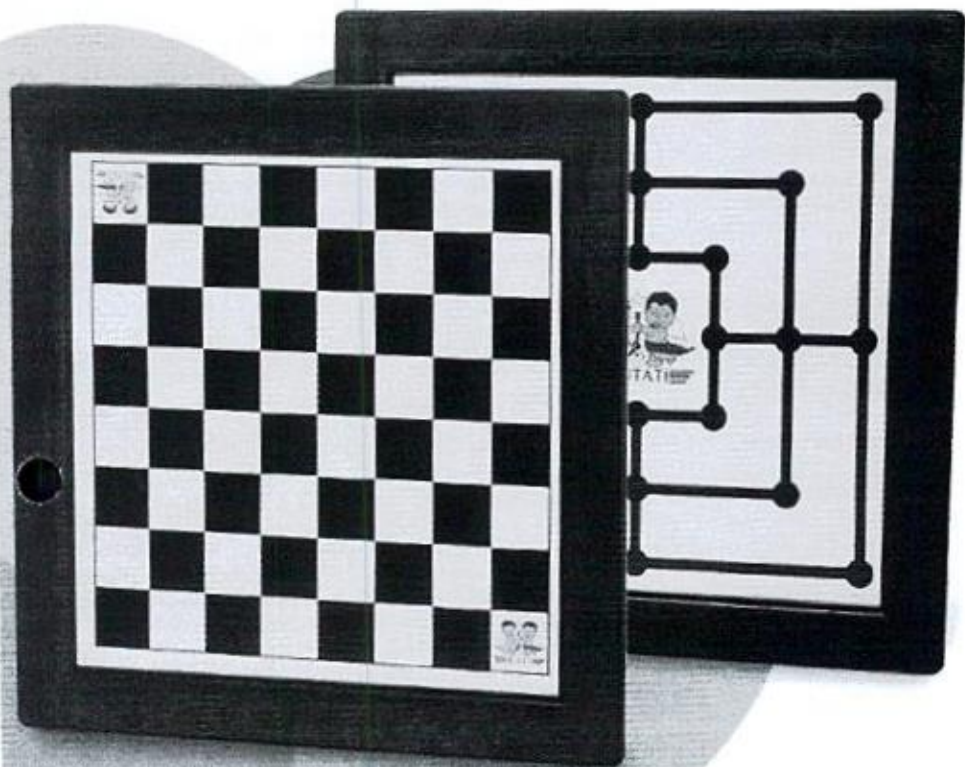

OK

ITEM: 5

ITEM: 6

SC

SC

COMÉRCIO DE BRINQUEDOS EDUCATIVOS EIRELI

## 165 Jogo da Velha em madeira

Tabuleiro condeccionado em MDF, medindo 200x200mm, contendo 10 peças em madeira.

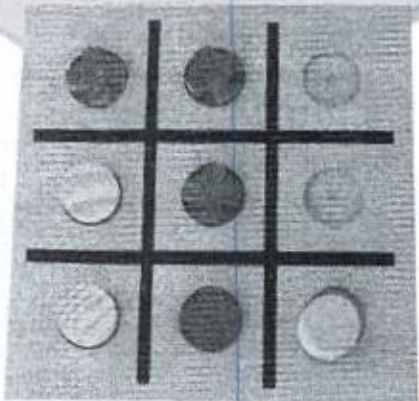

OK

## 166 Jogo Resta 1

Tabuleiro condeccionado em MDF, medindo 200x200mm, contendo 32 peças em madeira.

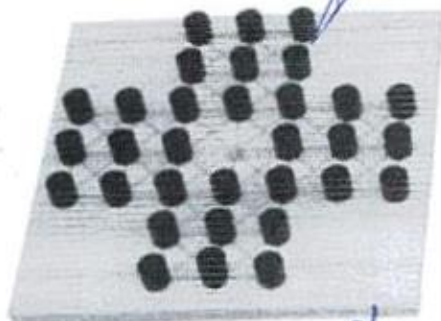

OK

28

9





000242

ITEM: 21

MERCOTOYS



A caçamba levanta e carrega o que você quiser. Chassis completamente articulado. Dimensões do brinquedo (C x L x A): 12,5x11,5x24,5

OK

ITEM: 24

NOVATOYS - KIT 4 BONECAS



OK



1046	33,0cm	24,5cm	9,0cm	40,3cm	0,400kg	10 unid.	89x10,5x42,5	0,10m*	769833782460	96090222
------	--------	--------	-------	--------	---------	----------	--------------	--------	--------------	----------

*[Handwritten signature]*

*[Handwritten marks]*

ITEM: 25

000243

BAMBOLA – KIT 4 BONECAS



### Informações Técnicas

Ref.: 255  
 Produtor: Somboweb  
 EAN 13: 719981770367  
 DUN 14: 1788981376584  
 Altura: 73 mm  
 Dimen. Cx. Master: 405 x 450 x 360 mm  
 Qtd. Cx. Master: 24  
 NCM: 97030922

OK

ITEM: 26

LIDER – KIT 5 BOLAS



## BOLAS LEVES PINGO DE LEITE



**Bola n°B**  
PINGO DE LEITE  
Ref: **137**

EAN 13:  
  
71998125111373

**Produto:**  
Largura: 200 mm  
Altura: 200 mm  
Profund: 200 mm

**Embalagem:**  
Pieluck 120 und  
482146

**Faixa etária**  
03+ anos

DUN 14:  
  
1788981376584



OK

OK



ITEM: 35

000244

ELKA



Telefone Sonoro com músicas da Galinha Pintadinha. Brinque com o fone e as teclas, aperte o botão e ouça músicas.  
Idade: Acima de 3 anos Cor: Telefone e teclas amarelo / fone azul claro.  
Dimensões 19 x 17 x 17

OK

ITEM: 41

JOTT PLAY



Kit com 10 carimbos com cabo anatômico e com base de borracha em alto relevo. Acondicionado em estojo. Tema: numerais e suas quantidades. Tamanho do carimbo: 3,0cm x 6,0cm



OK

g

zg



ITEM: 43

000245

JOTTPLAY

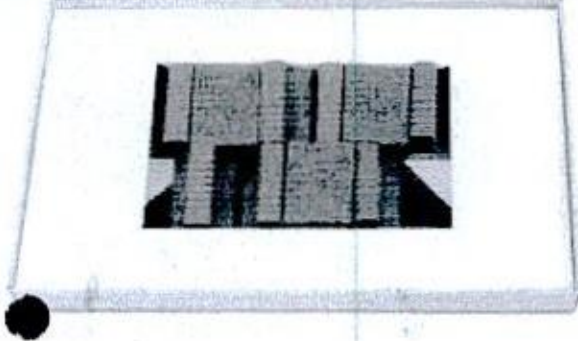

Kit com 12 carimbos com cabo anatômico e com base de borracha em alto relevo. Acondicionado em estojo. Tema: material dourado. Tamanho do carimbo: 4,0cm x 4,0cm

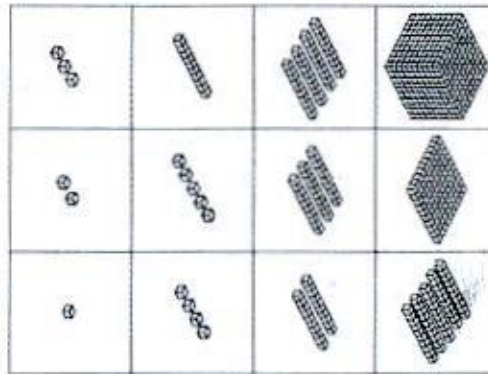

OK

ITEM: 46-60

BIA MAPAS

MAPAS PLASTIFICADOS DOBRADOS MEDINDO 120X90CM. DIVERSOS TEMAS

\*IMAGENS ILUSTRATIVAS

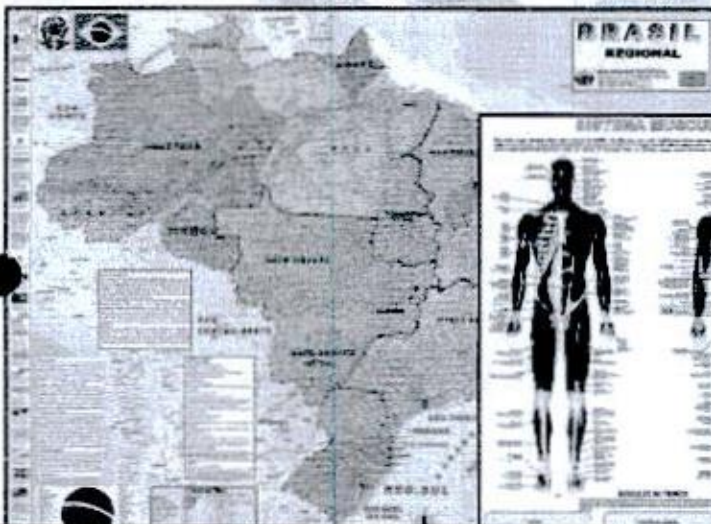

OK

OK



## MUNICÍPIO DE TRÊS BARRAS DO PARANÁ/PR

## PREGÃO ELETRÔNICO Nº 45/2023/2023

## PROPOSTA FINAL FORNECEDOR

## PROCESSO LICITATÓRIO 96/2023

Fornecedor: E D RIBEIRO LTDA

CNPJ: 50.728.178/0001-21

Representante: EVERTON DOUGLAS RIBEIRO

Telefone: (45) 9932-0273

E-mail: earqribeiro@hotmail.com

Endereço: R TIMOTEO BERNARDES PRESTES. 622 - , Três Barras do Paraná - Paraná - 85485-000

Item	Quant.	Unid.	Descrição	Marca	Modelo	Valor R\$	Total R\$
1	7,00	UN	BLOCOS DE CONSTRUÇÃO DE BRINQUEDOS EDUCATIVOS INFANTIS: sacola com 100 peças, conjunto de blocos de construção feito de plástico ABS de alta qualidade. Quadrado e triângulo, respectivamente. Várias cores. Tamanho: quadrado 2,12 X 2,12 X 0,27 polegadas, triângulo: 2,95 X 1,69 X 0,27 polegadas	SONHO DE CRIANÇA	BLOCOS	R\$ 99,00	R\$ 693,00
16	7,00	UN	CAIXA DE AREIA + LETRAS E NÚMEROS TEXTURIZADOS: Uma caixa de madeira com 03 divisões, 03 areias coloridas (vermelha, azul e verde), uma caixa de letras e números texturizados, com tamanho de 32 cm X 22 cm X 5 cm.	MATERIAS MADIRA		R\$ 128,99	R\$ 902,93
17	7,00	UN	GIRE E COMBINE: Produto em plástico, com dimensões de : 11 cm X 07 cm X 06 cm.	DICAN	PLASTICO	R\$ 106,42	R\$ 744,94
22	21,00	UN	CARRINHO DIVERTIDO – KIT COM 08 – FRICÇÃO CONTÍNUA: Produto em plástico, com modelos variados, carrinhos de fricção "R2173" – BBR, com dimensões mínimas de 07 cm X 06 cm X 08 cm.	IMPORTS	PLASTICO	R\$ 89,90	R\$ 1.887,90
27	7,00	UN	BOLA CRAVINHO DE BORRACHA. BRINQUEDO PET COM 20 PEÇAS: Produto antialérgico, confeccionado com material emborrachado, com diâmetro de 06 cm	J PET	BORRACHA	R\$ 150,00	R\$ 1.050,00
29	15,00	UN	BOLA DE VÓLEI, VINIL EURO: Bola em Vinil colorida, com tamanho de 22 cm	IMPOTS	VINIL	R\$ 79,90	R\$ 1.198,50
30	7,00	UN	BOLA DE BASQUETE EM BORRACHA PLAYOFF MASCULINO: Produto fabricado em borracha de alta durabilidade e resistência à deformações, Tamanho oficial, peso aproximado de 450 g, diâmetro de 24 cm	MAGUSSY	BORRACHA	R\$ 99,90	R\$ 699,30
31	7,00	UN	BOLAS DE FUTEBOL NAS CORES BRANCA (20 CM) E PRETA (12CM) RESPECTIVAMENTE: Kit com duas bolas de futebol nas cores branca e preta, uma com 20 cm de altura e 350g de peso, com circunferência de 76 cm e a outra com 12 cm de altura e 80 g de peso, com circunferência de 43 cm. Confeccionados em pelúcia velboa e com enchimento de fibra siliconada.	ELZA LEMOS	FIBRA	R\$ 118,00	R\$ 826,00
45	20,00	UN	RELÓGIOS DE PAREDE E DE PONTEIRO: Tamanho mínimo de 30 cm com alimentação a pilha	QUARTZ	RELOGIO	R\$ 85,00	R\$ 1.700,00
68	7,00	UN	BOLA SUIÇA PARA PILATES: Feito em material PVC, suporta 150 quilos de peso estático, tamanho de 65 cm.	SCALIBU	PVC	R\$ 89,99	R\$ 629,93
						<b>Total R\$ 10.332,50</b>	

Validade da proposta: Conforme estipulado no Edital.

Condições de entrega do produto ou execução dos serviços: Conforme estipulado no Edital.

Garantia legal: Conforme especificação do Edital.

Assinado de forma digital por:

EVERTON DOUGLAS RIBEIRO - 06011521908

Dados: 27/09/2023 12:55:48

**E D RIBEIRO LTDA**  
**50.728.178/0001-21**

## MUNICÍPIO DE TRÊS BARRAS DO PARANÁ/PR

## PREGÃO ELETRÔNICO Nº 45/2023/2023

## PROPOSTA FINAL FORNECEDOR

## PROCESSO LICITATÓRIO 96/2023

Fornecedor: E D RIBEIRO LTDA

CNPJ: 50.728.178/0001-21

Representante: EVERTON DOUGLAS RIBEIRO

Telefone: (45) 9932-0273

E-mail: earibeiro@hotmail.com

Endereço: R TIMOTEO BERNARDES PRESTES, 622 - , Três Barras do Paraná - Paraná - 85485-000

Item	Quant.	Unid.	Descrição	Marca	Modelo	Valor R\$	Total R\$
1	7,00	UN	BLOCOS DE CONSTRUÇÃO DE BRINQUEDOS EDUCATIVOS INFANTIS: sacola com 100 peças, conjunto de blocos de construção feito de plástico ABS de alta qualidade. Quadrado e triângulo, respectivamente. Várias cores. Tamanho: quadrado 2,12 X 2,12 X 0,27 polegadas. triângulo: 2,95 X 1,69 X 0,27 polegadas	SONHO DE CRIANÇA	BLOCOS	R\$ 99,00	R\$ 693,00
16	7,00	UN	CAIXA DE AREIA + LETRAS E NÚMEROS TEXTURIZADOS: Uma caixa de madeira com 03 divisões, 03 arelas coloridas (vermelha, azul e verde), uma caixa de letras e números texturizados, com tamanho de 32 cm X 22 cm X 5 cm.	MATERIAS MADIRA		R\$ 128,99	R\$ 902,93
17	7,00	UN	GIRE E COMBINE: Produto em plástico, com dimensões de : 11 cm X 07 cm X 06 cm.	DICAN	PLASTICO	R\$ 106,42	R\$ 744,94
22	21,00	UN	CARRINHO DIVERTIDO – KIT COM 08 – FRICÇÃO CONTÍNUA: Produto em plástico, com modelos variados, carrinhos de fricção "R2173" – BBR, com dimensões mínimas de 07 cm X 06 cm X 08 cm.	IMPORTS	PLASTICO	R\$ 89,90	R\$ 1.887,90
27	7,00	UN	BOLA CRAVINHO DE BORRACHA, BRINQUEDO PET COM 20 PEÇAS: Produto antialérgico, confeccionado com material emborrachado, com diâmetro de 06 cm	J PET	BORRACHA	R\$ 150,00	R\$ 1.050,00
29	15,00	UN	BOLA DE VÔLEI, VINIL EURO: Bola em Vinil colorida, com tamanho de 22 cm	IMPOTS	VINIL	R\$ 79,90	R\$ 1.198,50
30	7,00	UN	BOLA DE BASQUETE EM BORRACHA PLAYOFF MASCULINO: Produto fabricado em borracha de alta durabilidade e resistência à deformações, Tamanho oficial, peso aproximado de 450 g, diâmetro de 24 cm	MAGUSSY	BORRACHA	R\$ 99,90	R\$ 699,30
31	7,00	UN	BOLAS DE FUTEBOL NAS CORES BRANCA (20 CM) E PRETA (12CM) RESPECTIVAMENTE: Kit com duas bolas de futebol nas cores branca e preta, uma com 20 cm de altura e 350g de peso, com circunferência de 76 cm e a outra com 12 cm de altura e 80 g de peso, com circunferência de 43 cm. Confeccionados em pelúcia velboa e com enchimento de fibra siliconada.	ELZA LEMOS	FIBRA	R\$ 118,00	R\$ 826,00
45	20,00	UN	RELÓGIOS DE PAREDE E DE PONTEIRO: Tamanho mínimo de 30 cm com alimentação a pilha	QUARTZ	RELOGIO	R\$ 85,00	R\$ 1.700,00
68	7,00	UN	BOLA SUIÇA PARA PILATES: Feito em material PVC, suporta 150 quilos de peso estático, tamanho de 65 cm.	SCALIBU	PVC	R\$ 89,99	R\$ 629,93
						<b>Total R\$</b>	<b>10.332,50</b>

Validade da proposta: Conforme estipulado no Edital.

Condições de entrega do produto ou execução dos serviços: Conforme estipulado no Edital.

Garantia legal: Conforme especificação do Edital.



Documento assinado digitalmente por:  
 EVERTON DOUGLAS RIBEIRO  
 Data: 25/09/2023 15:16:29 0300  
 Verifique em <https://verificar.gov.br>

**E D RIBEIRO LTDA**  
**50.728.178/0001-21**

*(Handwritten signature and initials)*



# E D RIBEIRO LTDA

CNPJ: 50.728.178/0001-21

IE: 91004900-37

RUA TIMOTEO BERNARDES PRESTES, 622 CENTRO CEP 85.485-000.

TRÊS BARRAS DO PARANÁ-PR

EMAIL: [ATIVATROFEUS@GMAIL.COM](mailto:ATIVATROFEUS@GMAIL.COM) FONE: 45 9.99320273

000248

## CATÁLOGO

ITEM 1	MARCA: SONHO DE CRIANÇA
	
<b>BLOCOS DE CONSTRUÇÃO DEBRINQUEDOS EDUCATIVOS INFANTIS:</b> sacola com 100 peças, conjunto de blocos de construção feito de plástico ABS de alta qualidade. Quadrado e triângulo, respectivamente. Várias cores. Tamanho: quadrado 2,12 X 2,12 X 0,27 polegadas. triângulo: 2,95 X 1,69 X 0,27 polegadas.	
ITEM 16	MARCA: MATERIAIS PARA BRINCAR
	
<b>CAIXA DE AREIA + LETRAS E NÚMEROS TEXTURIZADOS:</b> Uma caixa de madeira com 03 divisões, 03 areias coloridas (vermelha, azul e verde), uma caixa de letras e números texturizados, com tamanho de 32 cm X 22 cm X 5 cm.	
ITEM 17	MARCA: DICAN
	
<b>GIRE E COMBINE:</b> Produto em plástico, com dimensões de : 11 cm X 07 cm X 06cm.	

OK

OK

OK

28

g

## E D RIBEIRO LTDA



CNPJ: 50.728.178/0001-21

IE: 91004900-37

RUA TIMOTEO BERNARDES PRESTES, 622 CENTRO CEP 85.485-000.

TRÊS BARRAS DO PARANÁ-PR

EMAIL: [ATIVATROFEUS@GMAIL.COM](mailto:ATIVATROFEUS@GMAIL.COM) FONE: 45 9.99320273

ITEM 22	MARCA: IMPORTS
	
<p><b>CARRINHO DIVERTIDO - KIT COM 08 - FRICÇÃO</b> CONTÍNUA: Produto em plástico, com modelos variados, carrinhos de fricção "R2173" - BBR, com dimensões mínimas de 07 cm X 06 cm X 08 cm.</p>	
ITEM 27	MARCA: J PET
	
<p><b>BOLA CRAVINHO DE BORRACHA, BRINQUEDO PET</b> COM 20 PEÇAS: Produto antialérgico, confeccionado com material emborrachado, com diâmetro de 06 cm</p>	
ITEM 29	MARCA: IMPORTS
	
<p><b>BOLA DE VÔLEI, VINIL EURO:</b> Bola em Vinil colorida, com tamanho de 22 cm</p>	

OK

OK

OK

g  
28



## E D RIBEIRO LTDA

CNPJ: 50.728.178/0001-21

IE: 91004900-37

RUA TIMOTEO BERNARDES PRESTES, 622 CENTRO CEP 85.485-000.

TRÊS BARRAS DO PARANÁ-PR

EMAIL: [ATIVATROFEUS@GMAIL.COM](mailto:ATIVATROFEUS@GMAIL.COM) FONE: 45 9.99320273

ITEM 30 MARCA: MAGUSSY

**BOLA DE BASQUETE EM BORRACHA PLAYOFF MASCULINO:** Produto fabricado em borracha de altadurabilidade e resistência à deformações, Tamanho oficial, peso aproximado de 450g, diâmetro de 24 cm

ITEM 31 MARCA: ELZA LEMOS



**BOLAS DE FUTEBOL NAS CORES BRANCA (20 CM) E PRETA (12CM) RESPECTIVAMENTE:** Kit com duas bolas de futebol nas cores branca e preta, uma com 20 cm de altura e 350g de peso, com circunferência de 76 cm e a outra com 12 cm de altura e 80 g de peso, com circunferência de 43 cm. Confeccionados em pelúcia velboa e com enchimento de fibra siliconada

ITEM 45 MARCA: QUARTZ

**RELÓGIOS DE PAREDE E DE PONTEIRO:**

Tamanho mínimo de 30 cm com alimentação a pilha

OK

OK

OK

g

29

# E D RIBEIRO LTDA

CNP: 50.728.178/0001-21  
IE: 91004900-37  
RUA TIMOTEO BERNARDES PRESTES, 622 CENTRO CEP 85.485-000.  
TRÊS BARRAS DO PARANÁ-PR  
EMAIL: [ATIVATROFEUS@GMAIL.COM](mailto:ATIVATROFEUS@GMAIL.COM) FONE: 45 9.99320273

**ITEM 68 MARCA: SCALIBU**

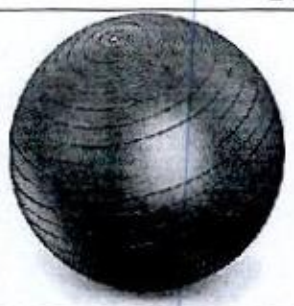

OK

**BOLA SUIÇA PARA PILATES:** Feito em material PVC, suporta 150 quilos de peso estático, tamanho de 65 cm

Handwritten signature and initials in blue ink, located in the bottom right corner of the page.

9



MUNICÍPIO DE TRÊS BARRAS DO PARANÁ/PR

PREGÃO ELETRÔNICO Nº 45/2023/2023

PROPOSTA FINAL FORNECEDOR

PROCESSO LICITATÓRIO 96/2023

Fornecedor: BRINKSUL INDUSTRIA E COMERCIO DE BRINQUEDOS LTDA  
23.123.410/0001-25

CNPJ:

Representante: Thiago Pereira dos Santos

Telefone: (35) 3294-1823

E-mail: brinksullicitacao@gmail.com

Endereço: RUA AMIR FERREIRA TERRA, 138 - , Alterosa - Minas Gerais - 37145-000

Item	Quant.	Unid.	Descrição	Marca	Modelo	Valor R\$	Total R\$
40	5,00	UN	CARIMBOS EDUCATIVOS AUTO DITADO: Produto com 30 peças, cabo anatômico em madeira ou plástico, com base de borracha em alto relevo, com dimensões de 3,5 cm X 4,5 cm	carimbos do professor	carimbo	R\$ 224,00	R\$ 1.120,00
44	5,00	UN	CARIMBO PEDAGÓGICO MATEMÁTICA – NUMERE E ESCREVE: Produto com cabo de plástico ou madeira com base emborrachada, medindo 3,5 X 4,5	carimbos do professor	carimbo	R\$ 73,00	R\$ 365,00
61	15,00	UN	SILABÁRIOS COM OS QUATROS TIPO DE LETRAS: Tamanho mínimo de 120 cm X 65 cm, acabamento em lona vinílica altamente resistente, imagens em alta resolução de impressão e acabamento de bastões e corda, pronto para pendurar.	brinksul	silabario	R\$ 51,00	R\$ 765,00
62	15,00	UN	SILABÁRIOS COM AS SÍLABAS SIMPLES: Tamanho mínimo de 80 cm X 50 cm, acabamento em lona vinílica altamente resistente, imagens em alta resolução de impressão e acabamento de bastões e corda, pronto para pendurar.	brinksul	silabario	R\$ 40,00	R\$ 600,00
63	15,00	UN	SILABÁRIOS COM AS SÍLABAS COMPLEXAS: Tamanho mínimo de 80 cm X 50 cm, acabamento em lona vinílica altamente resistente, imagens em alta resolução de impressão e acabamento em bastões e corda, pronto para pendurar.	brinksul	silabario	R\$ 40,00	R\$ 600,00
64	15,00	UN	SILABÁRIOS COM OS NUMERAIS DE 0 A 1000: Tamanho mínimo de 120 cm X 65 cm, acabamento em lona vinílica altamente resistente, imagens em alta resolução de impressão e acabamento em bastões e corda, pronto para pendurar	brinksul	silabario	R\$ 40,00	R\$ 600,00
72	5,00	UN	CARIMBO PEDAGÓGICO MATEMÁTICA: Cabo em plástico ou madeira com base emborrachada, medindo 4 cm X 4 cm.	carimbos do professor	carimbo	R\$ 90,00	R\$ 450,00
81	1,00	UN	BLOCO ESPUMADO RECREATIVO: Produto contendo 09 unidades.	brinksul	espumado	R\$ 389,00	R\$ 389,00
						<b>Total R\$ 4.889,00</b>	

Validade da proposta: Conforme estipulado no Edital.

Condições de entrega do produto ou execução dos serviços: Conforme estipulado no Edital.

Garantia legal: Conforme especificação do Edital.

Assinado de forma digital por:  
Thiago Pereira dos Santos - 11352166658  
Dados: 27/09/2023 11:27:05

**BRINKSUL INDUSTRIA E COMERCIO DE BRINQUEDOS LTDA**  
**23.123.410/0001-25**

BRINKSUL INDÚSTRIA E COMERCIO DE BRINQUEDOS – LTDA  
 CNPJ: 23.123.410/0001-25 / Insc. Estad.: 002615126.00-82  
 Endereço: Rua Amir Ferreira Terra, nº 138 - Bairro: Distrito Industrial  
 Alterosa - Minas Gerais / CEP: 37145-000 / Telefone: (35) 3294 - 1456  
 Email: brinksullicitacao@gmail.com

**PREGÃO ELETRÔNICO N° 45/2023.**

A empresa BRINKSUL INDÚSTRIA E COMERCIO DE BRINQUEDOS LTDA , inscrita no CNPJ/MF nº23.123.410/0001-25, RUA:AMIR FERREIRA TERRA, N°138 – BAIRRO: DISTRITO INDUSTRIA – ALTEROSA MG , através desta, vem apresentar a proposta comercial relativa à licitação modalidade PREGÃO ELETRÔNICO N° 45/2023, objetivando fornecer os itens abaixo cotados, conforme especificações e anexos que fazem parte do referido edital: 45/2023

ITEM	DESCRIÇÃO DO ITEM	QUANTIDADE	MARCA	VALOR UNITÁRIO	VALOR TOTAL
40	<b>CARIMBOS EDUCATIVOS AUTO DITADO:</b> Produto com 30 peças, cabo anatômico em madeira ou plástico, combase de borracha em alto relevo, com dimensões de 3,5 cm X 4,5 cm	05	CARIMBOS DO PROFESSOR	224,00	1.120,00
44	<b>CARIMBO PEDAGÓGICO MATEMÁTICA NUMERE E ESCREVE:</b> Produto com cabo de plástico ou madeira com baseemborrachada, medindo 3,5 X 4,5	05	CARIMBOS DO PROFESSOR	73,00	365,00
61	<b>SILABÁRIOS COM OS QUATROS TIPO DE LETRAS:</b> Tamanho mínimo de 120 cm X 65 cm, acabamento em lona vinílica altamente resistente, imagens em altaresolução de impressão e acabamento de bastões e corda, pronto para pendurar	15	BRINKSUL	51,00	765,00
62	<b>SILABÁRIOS COM AS SÍLABAS SIMPLES:</b> Tamanho mínimo de 80 cm X 50 cm, acabamento em lona vinílica altamente resistente, imagens em alta resolução de impressão e acabamento de bastões e corda, pronto para pendurar.	15	BRINKSUL	40,00	600,00

**23.123.410/0001-25**

**BRINKSUL IND. E COM.  
DE BRINQUEDOS LTDA - ME**

Rua Amir Ferreira Terra, 138  
Distrito Industrial - CEP 37145-000  
Alterosa - MG



63	<b>SILABÁRIOS COM AS SÍLABAS COMPLEXAS:</b> Tamanho mínimo de 80 cm X 50 cm, acabamento em lona vinílica altamente resistente, imagens em alta resolução de impressão e acabamento em bastões e corda, pronto para pendurar.	15	BRINKSUL	40,00	600,00
64	<b>SILABÁRIOS COM OS NUMERAIS DE 0 A 1000:</b> Tamanho mínimo de 120 cm X 65 cm, acabamento em lona vinílica altamente resistente, imagens em alta resolução de impressão e acabamento em bastões e corda, pronto para pendurar.	15	BRINKSUL	40,00	600,00
72	<b>CARIMBO PEDAGÓGICO MATEMÁTICA:</b> Cabo em plástico ou madeira com bas emborrachada, medindo 4 cm X 4 cm.	05	CARIMBOS DO PROFESSOR	90,00	450,00
81	<b>BLOCO ESPUMADO RECREATIVO:</b> Produto contendo 09 unidades.	01	BRINKSUL	389,00	389,00
<b>TOTAL</b>					<b>4.889,00</b>

estamos cientes e concordamos com os termos do Edital em epígrafe e das cláusulas da minuta do contrato em anexo;

Que nos preços apresentados já estão contemplados todos os impostos e ou descontos ou vantagens, e despesas (inclusive frete, vistoria e entrega técnica do veículo) para a entrega do bem;

**RAZÃO SOCIAL:** Brinksul Indústria e Comércio de Brinquedos – LTDA - CNPJ: 23.123.410/0001-25

**REPRESENTANTE:** Thiago Pereira Dos Santos / **CARGO:** Gerente

**CARTEIRA DE IDENTIDADE MG-** 154.907-25 / **CPF:**113.521.666-58

**ENDEREÇO:** RUA AMIR FERREIRA TERRRA, 138 – DISTRITO INDUSTRIAL ALTEROSA, MG. E-MAIL:

[brinksullicitacao@gmail.com](mailto:brinksullicitacao@gmail.com). **TELEFONE:** (35) 9186-2851.

ALTEROSA 22 DE SETEMBRO 2023

*Thiago Pereira dos Santos*  
Thiago Pereira dos Santos

CPF 113.521.666-58 / RG: MG15490725

A proposta terá validade igual ou superior a 60 dias, a contar da data de encerramento da licitação eletrônica;

*F*  
*20*

**23.123.410/0001-25**  
**BRINKSUL IND. E COM. DE BRINQUEDOS LTDA. - ME**  
Rua Amir Ferreira Terra, 138  
Distrito Industrial - CEP 37145-000  
Alterosa-MG

*g*

**BRINKSUL INDÚSTRIA E COMERCIO DE BRINQUEDOS – LTDA**





CNPJ: 23.123.410/0001-25 IE: 002615126.00-82

Endereço: Rua Amir Ferreira Terra, nº 138 - Bairro: Distrito Industrial CEP: 37145-000 Alterosa - Minas Gerais

Telefone: (35) 9 9154-0431

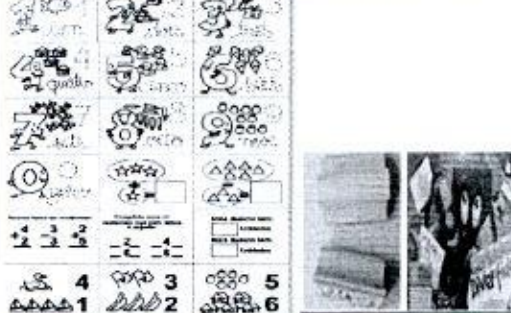
Email: brinksullicitacao@gmail.com

**CATALOGO DE PRODUTOS SOB ENCOMENDA PARA LICITAÇÃO**

<p><b>CARIMBOS EDUCATIVOS AUTO DITADO</b> dimensões :3,5 cm X 4,5 cm cabo anatômico em madeira ou plástico base de borracha 36 peças</p> <p><b>Carimbosdoprofessor.com.br</b></p>		OK																																																																																																																																																
<p><b>CARIMBO PEDAGÓGICO MATEMÁTICA – NUMERE E ESCRIVE:</b> Produto com cabo de plástico ou madeira com base emborrachada, medindo 3,5 X 4,5</p> <p><b>Carimbosdoprofessor.com.br</b></p>		OK																																																																																																																																																
<p><b>SILABÁRIOS COM OS QUATROS TIPO DE LETRAS:</b> Tamanho mínimo de 120 cm X 65 cm, acabamento em lona vinílica altamente resistente, imagens em alta resolução de impressão e acabamento de bastões e corda, pronto para pendurar.</p> <p><b>www.brinksul.com.br</b></p>		OK																																																																																																																																																
<p><b>SILABÁRIOS COM AS SÍLABAS SIMPLES:</b> Tamanho mínimo de 80 cm X 50 cm, acabamento em lona vinílica altamente resistente, imagens em alta resolução de impressão e acabamento de bastões e corda, pronto para pendurar.</p> <p><b>www.brinksul.com.br</b></p>	<p><b>SILABARIO SIMPLES</b></p> <table border="1" data-bbox="810 1635 1098 1934"> <tbody> <tr><td>A</td><td>FA</td><td>FI</td><td>FO</td><td>U</td><td>U</td><td>U</td><td>AO</td></tr> <tr><td>B</td><td>BA</td><td>BE</td><td>BI</td><td>BO</td><td>BU</td><td>BAO</td><td></td></tr> <tr><td>C</td><td>CA</td><td>CE</td><td>CI</td><td>CO</td><td>CU</td><td>CAO</td><td></td></tr> <tr><td>D</td><td>DA</td><td>DE</td><td>DI</td><td>DO</td><td>DU</td><td>DAO</td><td></td></tr> <tr><td>F</td><td>FA</td><td>FE</td><td>FI</td><td>FO</td><td>FU</td><td>FAO</td><td></td></tr> <tr><td>G</td><td>GA</td><td>GE</td><td>GI</td><td>GO</td><td>GU</td><td>GAO</td><td></td></tr> <tr><td>H</td><td>HA</td><td>HE</td><td>HI</td><td>HO</td><td>HU</td><td>HAO</td><td></td></tr> <tr><td>J</td><td>JA</td><td>JE</td><td>JI</td><td>JO</td><td>JU</td><td>JAO</td><td></td></tr> <tr><td>K</td><td>KA</td><td>KE</td><td>KI</td><td>KO</td><td>KU</td><td>KAO</td><td></td></tr> <tr><td>L</td><td>LA</td><td>LE</td><td>LI</td><td>LO</td><td>LU</td><td>LAO</td><td></td></tr> <tr><td>M</td><td>MA</td><td>ME</td><td>MI</td><td>MO</td><td>MU</td><td>MAO</td><td></td></tr> <tr><td>N</td><td>NA</td><td>NE</td><td>NI</td><td>NO</td><td>NU</td><td>NAO</td><td></td></tr> <tr><td>P</td><td>PA</td><td>PE</td><td>PI</td><td>PO</td><td>PU</td><td>PAO</td><td></td></tr> <tr><td>Q</td><td>QA</td><td>QE</td><td>QI</td><td>QO</td><td>QU</td><td>QAO</td><td></td></tr> <tr><td>R</td><td>RA</td><td>RE</td><td>RI</td><td>RO</td><td>RU</td><td>RAO</td><td></td></tr> <tr><td>S</td><td>SA</td><td>SE</td><td>SI</td><td>SO</td><td>SU</td><td>SAO</td><td></td></tr> <tr><td>T</td><td>TA</td><td>TE</td><td>TI</td><td>TO</td><td>TU</td><td>TAO</td><td></td></tr> <tr><td>V</td><td>VA</td><td>VE</td><td>VI</td><td>VO</td><td>VU</td><td>VAO</td><td></td></tr> </tbody> </table> 	A	FA	FI	FO	U	U	U	AO	B	BA	BE	BI	BO	BU	BAO		C	CA	CE	CI	CO	CU	CAO		D	DA	DE	DI	DO	DU	DAO		F	FA	FE	FI	FO	FU	FAO		G	GA	GE	GI	GO	GU	GAO		H	HA	HE	HI	HO	HU	HAO		J	JA	JE	JI	JO	JU	JAO		K	KA	KE	KI	KO	KU	KAO		L	LA	LE	LI	LO	LU	LAO		M	MA	ME	MI	MO	MU	MAO		N	NA	NE	NI	NO	NU	NAO		P	PA	PE	PI	PO	PU	PAO		Q	QA	QE	QI	QO	QU	QAO		R	RA	RE	RI	RO	RU	RAO		S	SA	SE	SI	SO	SU	SAO		T	TA	TE	TI	TO	TU	TAO		V	VA	VE	VI	VO	VU	VAO		
A	FA	FI	FO	U	U	U	AO																																																																																																																																											
B	BA	BE	BI	BO	BU	BAO																																																																																																																																												
C	CA	CE	CI	CO	CU	CAO																																																																																																																																												
D	DA	DE	DI	DO	DU	DAO																																																																																																																																												
F	FA	FE	FI	FO	FU	FAO																																																																																																																																												
G	GA	GE	GI	GO	GU	GAO																																																																																																																																												
H	HA	HE	HI	HO	HU	HAO																																																																																																																																												
J	JA	JE	JI	JO	JU	JAO																																																																																																																																												
K	KA	KE	KI	KO	KU	KAO																																																																																																																																												
L	LA	LE	LI	LO	LU	LAO																																																																																																																																												
M	MA	ME	MI	MO	MU	MAO																																																																																																																																												
N	NA	NE	NI	NO	NU	NAO																																																																																																																																												
P	PA	PE	PI	PO	PU	PAO																																																																																																																																												
Q	QA	QE	QI	QO	QU	QAO																																																																																																																																												
R	RA	RE	RI	RO	RU	RAO																																																																																																																																												
S	SA	SE	SI	SO	SU	SAO																																																																																																																																												
T	TA	TE	TI	TO	TU	TAO																																																																																																																																												
V	VA	VE	VI	VO	VU	VAO																																																																																																																																												





# KR Brinquedos



Amarildo Kramer Cnpj 49.597.630/0001-84  
 Fone 44 984261248  
 RUA ASTORGA, 119 CONJUNTO HABITACIONAL ANTILHAS  
 CEP 87308-028 – CAMPO MOURÃO -PR

## ANEXO I – PROPOSTA AJUSTADA

Ao

Pregoeiro do Município de Três Barras do Paraná

PREGÃO ELETRÔNICO N° 45/2023.

A empresa **Amarildo Kramer**, inscrita no CNPJ/MF n° **49.597.630/0001-84**, rua astorga, 119 conj hab, antilhas – Campo Mourão - Pr, através desta, vem apresentar a proposta comercial relativa à licitação modalidade PREGÃO ELETRÔNICO N° 45/2023, objetivando fornecer os itens abaixo cotados, conforme especificações e anexos que fazem parte do referido edital:

### LOTE 01 – MATERIAL PEDAGÓGICO – EXCLUSIVO ME/EPP

ITEM	QTDE	UNID	DESCRIÇÃO DOS ITENS		VALOR UNITÁRIO	VALOR TOTAL
02	21	UN	<b>PASSA CORES DE MADEIRA PEDAGÓGICO:</b> confeccionado em madeira, acabamento impecável, pintura com cores vibrantes, medidas: 40 cm X 30 cm X 06 cm	NABRE	R\$ 73,12	R\$ 1.535,52
03	05	UN	<b>ALFABETO MÓVEL DEGRAU:</b> confeccionado em MDF, contendo 130 peças, possui um expositor, semi grafado com tinta vinílica atóxica, medindo 380 X 205 X 200mm, acompanha 05 alfabetos completos	ZM	R\$ 53,33	R\$ 266,65
09	05	UN	<b>JOGO 5 X 1:</b> confeccionado em pvc, MDF, com cores vivas	ZM	RS36,65	RS 183,25
10	07	UN	<b>ARAMADO – ARCA DE NOÉ:</b> material em MDF, madeira e arame, com dimensões: 35 X 23 X 10	CARLU	RS115,33	RS 807,31
11	07	UN	<b>ARAMADO CASINHA:</b> medida do produto fechado: 27x27x27, dimensões do produto montado: 27x27x50 cm, material em MDF, material dos circuitos: metal, material das peças: plástico, quantidade de atividades: 05, quantidade de quantidade de circuitos do aramado casinha: 03, quantidade de peças do aramado casinha: 21, quantidade de carinhos do aramado: 02, quantidade de linhas de forma e cores: 03, quantidade de peças de formas e	CARLU	R\$300,02	R\$ 2.100,14



## KR Brinquedos



Amarildo Kramer Cnpj 49.597.630/0001-84

Fone 44 984261248

RUA ASTORGA, 119 CONJUNTO HABITACIONAL ANTILHAS

CEP 87308-028 - CAMPO MOURÃO -PR

			cores: 15, quantidade de linhas do ábado: 05, quantidade de argolinhas do ábado: 50, pintura: serigrafia com tinta em policromia ultravioleta atóxica - possui certificado inmetro: ce-bri/icepex-n 00928-96			
12	07	UN	<b>BONECO GEOMÉTRICO:</b> Contém 20 formas geométricas, sendo: 08 retângulos, 04 quadrados, 04 triângulos e 04 círculos, formando um boneco.	CARIMBRAS	RS86,65	RS 606,55
13	07	UN	<b>ENCAIXE DE FIGURAS DE TARTARUGA:</b> Feito em madeira reflorestada, contém 01 tabuleiros em forma de tartaruga, 06 figuras geométricas que se encaixam facilmente.	BABEBI	RS53,33	RS 373,31
14	07	CONJ	<b>JOGANDO COM AS CORES:</b> Acompanha 01 dados, 40 argolas coloridas e 01 tabuleiros com hastes na cor azul, cada uma ou duas hastes, pode representar uma pessoa, possibilitando jogar com até 04 pessoas. Produto em madeira e plástico.	CARIMBRAS	RS 64,66	RS 452,62
15	07	UN	<b>CAIXA LOUSA IMANTADA O ARTISTA:</b> Produto em madeira, contém uma caixa em madeira com tampa, (38,5X30,5X5cm), 12 fichas de cenários, 29 formas imantadas, 01 apagador, 04 gizos e 01 marcador.	BRINQMUTTI	RS 166,33	RS 1.164,31

OK

OK

OK

OK

/

28

g

# KR Brinquedos



Amarildo Kramer Cnpj 49.597.630/0001-84  
Fone 44 984261248

RUA ASTORGA, 119 CONJUNTO HABITACIONAL ANTILHAS  
CEP 87308-028 - CAMPO MOURÃO -PR

			tamanho de 32 cm X 22 cm X 5 cm.			
18	05	UN	<b>CONTE &amp; ASSOCIE:</b> Dimensões: comprimento: 35 cm, Largura: 07 cm, Altura: 25 cm. Material em madeira, Ábaco em madeira, possuindo bolinhas e plaquinhas com números e ilustrações	CARIMBRAS	RS 66,66	RS 333,30
19	07	UN	<b>LINHA DE MOVIMENTAÇÃO ATIVA:</b> Conjunto confeccionado em madeira e arcos em plástico, com diferentes formatos, contendo 63 peças	ZM	RS 233,33	RS 1.633,31
28	50	UN	<b>BOLAS DE BORRACHA:</b> Bola de iniciação ao esporte N° 06, peso de 100 à 110 gramas, com diâmetro de 105 à 110 mm,	SILME	RS 11,33	RS 566,50

RK

dt

OK



000260

# KR Brinquedos



Amarildo Kramer Cnpj 49.597.630/0001-84  
Fone 44 984261248

RUA ASTORGA, 119 CONJUNTO HABITACIONAL ANTILHAS  
CEP 87308-028 – CAMPO MOURÃO -PR

			com circunferência de 33 à 35 cm			
33	07	UN	<b>BONECO MENINO:</b> Produto com genital masculino, boneco com 40 cm de altura, corpo, cabeça, braços e pernas em vinil.	SUPER TOYS	RS 153,33	RS 1.073,31
34	07	UN	<b>BAÚ DE BRINQUEDO EDUCATIVO COM 10 JOGOS DE MADEIRA:</b> Baú de madeira com dobradiças e fecho, medindo 50 X 32 X 25 cm, acompanha 10 brinquedos: 01 dominó de formas geométricas, 01 jogo de pinos, 01 prancha de seleção, 01 relógio, 01 bate pinos, 01 passa figuras, 01 dominó tradicional, 01 cubo de encaixe, 01 pula corda, 01 palavras cruzadas, dimensões do baú: 50 cm X 32 cm X 25 cm	ZM	R\$ 202,33	R\$ 1.416,31
36	07	UN	<b>NOVO TELEFONE FELIZ EM PLÁSTICO PARA BEBÊS:</b> Produto em plástico, com dimensões aproximadas de 17 cm X 16,5 cm X 11 cm. Produto com disco que gira, emite sons de telefone tocando e olhinhos que se mexem para cima e para baixo	FICHER PRINCE	RS 150,49	RS 1.053,43
37	60	UN	<b>TATAMES:</b> Tapetes EVA dupla face azul royal com preto, com dimensões de 01 m X 01 m X 02 cm, produto produzido em EVA de alta qualidade com densidade	EVAMAX	RS 56,66	RS 3.399,60

OK

OK

OK

OK

*Handwritten signature/initials*

*Handwritten mark*

## KR Brinquedos



Amarildo Kramer Cnpj 49.597.630/0001-84

Fone 44 984261248

RUA ASTORGA, 119 CONJUNTO HABITACIONAL ANTILHAS  
CEP 87308-028 – CAMPO MOURÃO -PR

			adequada para garantir a segurança e conforto do usuário, impermeável, antiderrapante, lavável e higiênico			
38	5	UN	<b>CARIMBO DE ALFABETO ILUSTRADO:</b> Produto com 28 unidades, com cabo em madeira, com dimensões de 4,5 cm X 3,5 cm X 2,5 cm	NFS	RS 90,33	RS 451,65
39	05	UN	<b>CARIMBO AUTO DITADO II:</b> Produto com 90 peças, cabo em plástico ou madeira, com base emborrachada, dimensões do produto de 3 cm X 3 cm	NFS	RS 196,66	RS 983,30
42	05	UN	<b>CARIMBO PEDAGÓGICO MATEMÁTICA:</b> Produto com 45 unidades, cabo de plástico ou madeira, com base emborrachada, dimensões de 3 cm X 3 cm	NFS	RS 247,24	RS 1.236,20
71	07	UN	<b>MOTRICIDADE:</b> Confeccionado em madeira de reflorestamento e arame com 04 mm de diâmetro, possui percursos diferentes e bolinhas coloridas, tamanho mínimo de 32 cm X 28 cm X 22 cm, conjunto com 06 unidades.	BRINK	RS 96,33	RS 674,31
73	05	UN	<b>CARIMBO NUMERAIS E QUANTIDADES:</b> Cabo em plástico ou madeira com base emborrachada, medindo 3,5 cm X 4,5 cm	NFS	RS 69,33	RS 346,65
74	05	UN	<b>CARIMBOS PEDAGÓGICOS ASSOCIAÇÃO NUMÉRICA:</b> Contendo 20 carimbos em madeira ou plástico, medindo no mínimo 4 cm X 5 cm cada peça.	NFS	RS 189,33	RS 946,65
76	05	UN	<b>CARIMBOS EDUCATIVOS - AUTO DITADO:</b> Contendo 28 peças, com cabo anatômico em madeira ou plástico, com base de borracha em alto relevo, tamanho mínimo de 3,5 cm X 4,5 cm.	NFS	RS 146,66	RS 733,30
79	21	UN	<b>TABULEIRO LETRAS, NÚMEROS E FIGURAS:</b> Produto com 21 unidades, feito em madeira com no mínimo 22 cm X 45 cm X 2x6 cm de comprimento da haste,	TOYS MIX	RS 89,33	RS 1.875,93
			cerca de no mínimo 16 cm.			
82	01	UN	<b>TÚNEL CENTOPÉIA DE BAGUN LÚDICO EDUCATIVO INFANTIL:</b> Produto com tamanho mínimo de 03 m X 50 cm.	BRINK	RS 178,66	RS 178,66

9 29



# KR Brinquedos



Amarildo Kramer Cnpj 49.597.630/0001-84  
Fone 44 984261248

RUA ASTORGA, 119 CONJUNTO HABITACIONAL ANTILHAS  
CEP 87308-028 – CAMPO MOURÃO -PR

	<b>TOTAL</b>	24.575,32
--	--------------	-----------

Valor Total por Extenso: 24.575,32– (vinte e quatro mil quinhentos e setenta e cinco reais e tinta e dois centavos)

Condições de Pagamento: Conforme edital. Validade da

Proposta: de 60 dias.

Valor máximo da licitação: R\$ 116.264,13 (cento e dezesseis mil duzentos e sessenta e quatro reais e treze centavos).

Cumpre-nos, ainda informar-lhes, que examinamos os documentos da licitação, inteirando-nos dos mesmos para elaboração da presente proposta. E em consonância aos referidos documentos, declaramos:

- a) Que estamos cientes e concordamos com os termos do Edital em epígrafe e das cláusulas da minuta do contrato em anexo;
- b) Que nos preços apresentados já estão contemplados todos os impostos e ou descontos ou vantagens, e despesas (inclusive frete, vistoria e entrega técnica do veículo) para a entrega do bem;

CAMPO MOURÃO-PR, 16 DE OUTUBRO DE 2023.

49597630/0001-84  
KR Brinquedos  
Amarildo Kramer - 49.597.630  
RUA FLORESTA 50  
CONJUNTO HABITACIONAL ANTILHAS  
CEP 87308-028 - CAMPO MOURÃO - PR



Documento assinado digitalmente  
AMARILDO KRAMER  
Data: 17/10/2023 09:34:31 -0300  
Verifique em <https://validar.it.gov.br>

AMARILDO KRAMER  
Sócio administrador  
Rg 61226564-1 – Sesp/PR  
CPF:883.475.759-91

g

28

# Carimbo Auto Ditado 36 Carimbos

SKU: R1007

☆☆



OK

Item 76

*Handwritten signature and scribbles*





Imagem ilustrativa

## Boneco ☺ Geométrico ☺

Ref. 4125

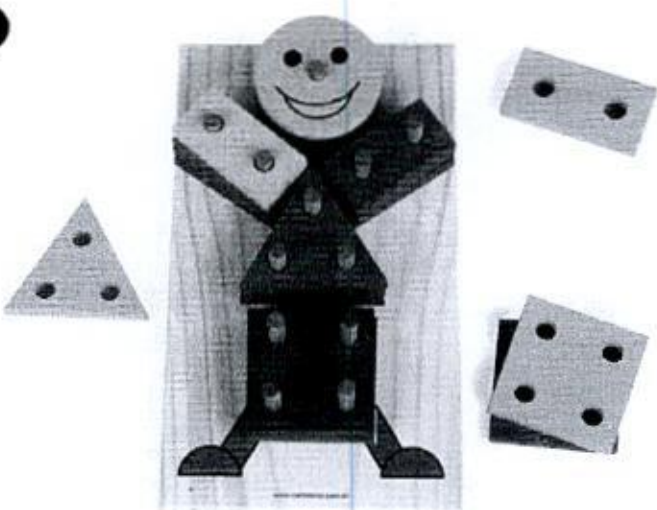

01 prancha medindo 238mm x 140mm x 55mm, com 20 formas geométricas, sendo 08 retângulos, 04 quadrados, 04 triângulos e 04 círculos, formando um boneco.



Trabalha a associação de formas, cores e posições, criando na prancha um boneco com cores diferentes, podendo ser reproduzido em papel e colorido. Desenvolve a coordenação motora, montagem e desmontagem.

ok

**DESENVOLVEM A MOTRICIDADE  
E PENSAMENTO LOGICO DE UMA  
MANEIRA MUITO DIVERTIDA.**

**FEITO DE MADEIRA  
REFLORESTADA**



**+ 12 MESES**



**CERTIFICAÇÃO  
INMETRO**

OK

g

20



# Jogando com as Cores

Ref.: 4770



01 dado e 40 argolas, sendo 08 amarelas, 07 azuis, 08 vermelhas, 05 pretas, 06 laranjas e 06 verdes, acondicionadas em tabuleiro decorado medindo 155mm x 155mm x 172mm, pintada na cor azul clara.



Trabalha a tonalidade das cores, planejamento de ação, montagem, contagem das peças, organização, combinação, trabalho em grupo e a estratégia de jogo.



Idade: a partir de 03 anos.



Imagem ilustrativa

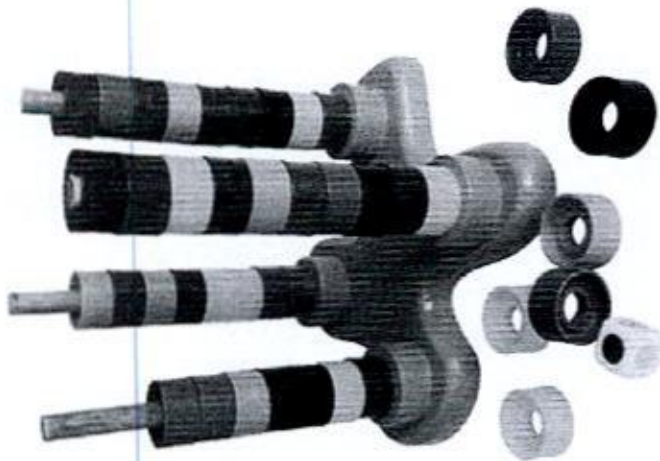

Downloads imagens Lançamentos 2017

OK

000266

ca

# Jogando com as Cores

Ref.: 4770



01 dado e 40 argolas, sendo 08 amarelas, 07 azuis, 08 vermelhas, 05 pretas, 06 laranjas e 06 verdes, acondicionadas em tabuleiro decorado medindo 155mm x 155mm x 172mm, pintada na cor azul clara.



Trabalha a tonalidade das cores, planejamento de ação, montagem, contagem das peças, organização, combinação, trabalho em grupo e a estratégia de jogo.



Idade: a partir de 03 anos.



Imagem ilustrativa

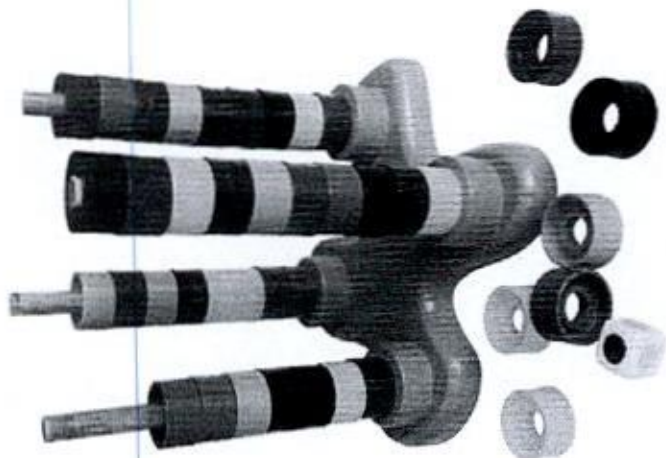

Downloads imagens Lançamentos 2017

8



# Caixa Lousa Imantada – O Artista

3+ 03 anos ou +

Produto seguro e certificado

## Dicas de uso



### Sugestão:

Aprender na prática a desenvolver exercícios cognitivos de coordenação motora e práticas de interação induzindo a construir ilustrações

OK

## Ficha Técnica



### Tamanho do produto

300x390x60mm



### Modelo de Embalagem

Caixa de madeira com embalagem plástica encolhível



### Quantidade de peças

01 Conjunto de lousa  
17 Fichas



g

22

# Conte & Associe

Ref. 3780



01 ábaco medindo 345mm x 250mm x 65mm, com argolas e blocos que giram com ilustrações de quantidades e números.



Trabalha as operações matemáticas, a ordem numérica, quantidades, cores e conjuntos.



Idade: a partir de 03 anos.



Embalagem em plástico encolhível.

Imagem ilustrativa



8

Handwritten signature or mark.



**LINHA DE MOVIMENTO 01**

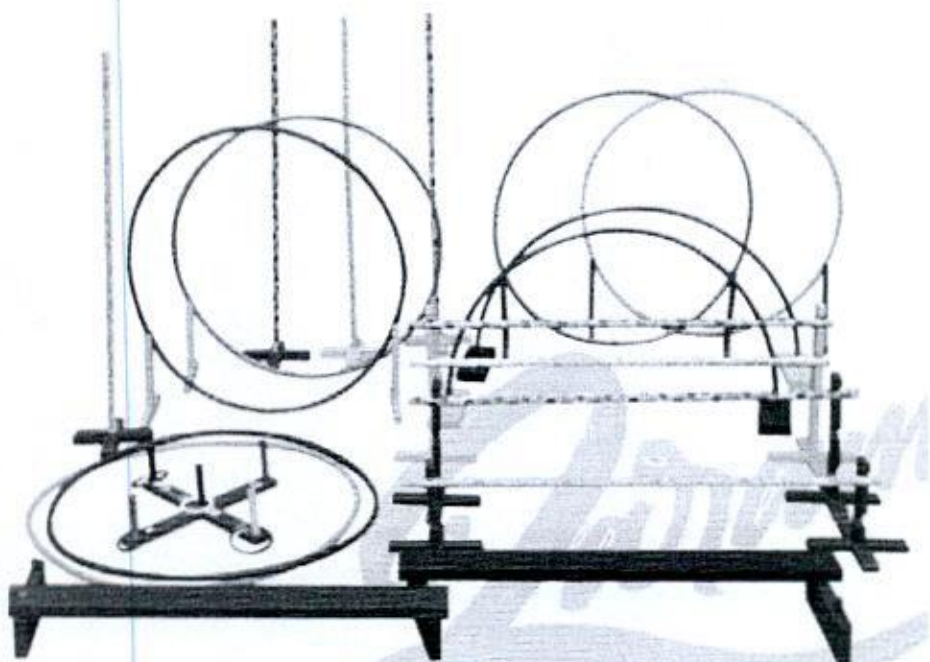

OK

Enviado 5/4

g

# Boneco Real Neneco Com Pipi Genital Masculino 40cm Supertoys

♥ [favoritar](#)  [compartilhar](#)

★ ★ ★ ★ [faça a 1ª avaliação](#)  [faça a 1ª pergunta](#)

\*\* boneco neneco menino - super toys \*\* O Boneco Neneco é encantador, macio e cheiroso! Um boneco bebê inteiro em vídeo rico em detalhes e com cerca de 1kg, super realístico, parece: bebê de verdade! O Neneco possui genital masculino...

[mais informações](#)

OK

[política de troca e devolução](#)



8



Handwritten signature in blue ink.





Fisher-Price Novo Telefone Feliz Mattel

\*\*\*\*\*

2



Fisher Price Telephone Feliz Dpn22 - Mattel

\*\*\*\*\*



Telefone Infantil Interativo - Telefone Feliz  
- Fisher-Price

OK

2



Novo

**Tatame Tapete Eva 1x1 Metro  
20mm 100x100x2cm Preto  
Com Azul**

R\$ 125~~00~~

**R\$ 120<sup>55</sup>** 5% OFF  
em 12x R\$ 11<sup>72</sup>

Ver os meios de pagamento

**Entrega grátis**

Saiba os prazos de entrega e as formas de env  
Calcular o prazo de entrega

**Estoque disponível**

Quantidade: **1 unidade** ▾ (6 disponíveis)

OK

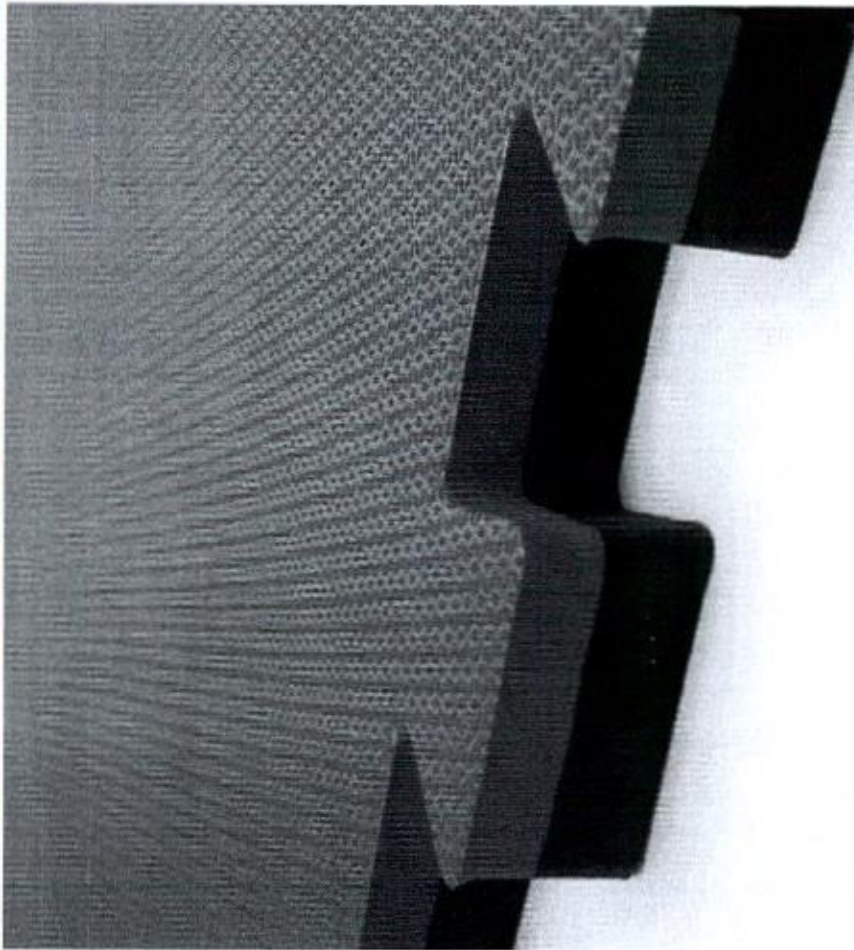

29

2

000273



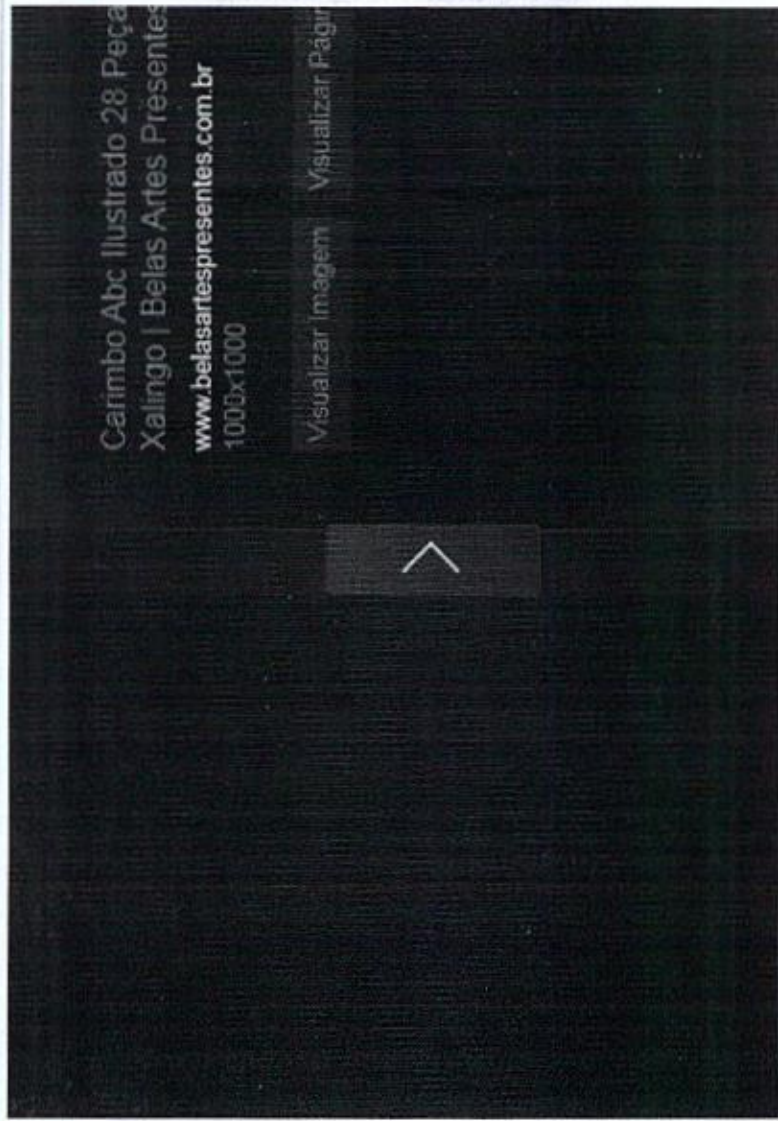

Carimbo Abc Ilustrado 28 Peça  
Xalingo | Belas Artes Presentes  
[www.belasartespresentes.com.br](http://www.belasartespresentes.com.br)  
1000x1000

Visualizar Imagem Visualizar Página

OK

28

000274

 [favoritar](#)  [compartilhar](#)

## Carimbos Pedagógicos Auto Ditado Ii - 90 Peças

★★★★★ [faça a 1ª avaliação](#)  [faça a 1ª pergunta](#)

Carimbos pedagógicos e recreativos para apoio ao professor e aluno. Propicia interatividade na alfabetização, percepção visual e imaginação. Carimbos em pvc revestidos com borracha na parte inferior. Peças medindo 3 x 3 cm. Embalage...

[mais informações](#)

[política de troca e devolução](#)

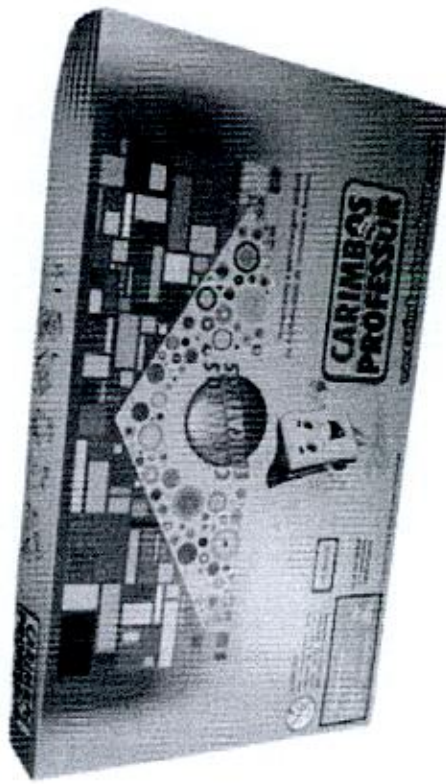

OK

g  
g  





Novo: -5 vendidos



# Carimbo Pedagógico Matemática - 42 Unidades

R\$ 169,90

**R\$ 159,51** 16% OFF

em 12x R\$ 15,50

Ver os meios de pagamento

### Entrega grátis

Saiba os prazos de entrega e as formas de envio. Calcular o prazo de entrega

### Estoque disponível

Quantidade: **1 unidade** v (96 disponíveis)

**Comprar**

Adicionar ao carrinho

000276

**ARAMADO TRIANGULAR**



**CÓDIGO 1906**

Estrutura em madeira

Dimensões: 35x15x20cm.

*Não encontramos no  
descritivo*

8

28



**ARAMADO TRIANGULAR**



**CÓDIGO 1906**

Estrutura em madeira

Dimensões: 35x15x20cm.

8

28

✓

### Carimbo Numerais E Suas Quantidades

★ ★ ★ ★ ★ [Faça a 1ª avaliação](#) [? Faça a 1ª pergunta](#)

Carimbo Pedagógico Numerais e suas Quantidades contém 10 carimbos educativos. Dimensões: 3,5 x 4,5 cm. Quantidade de Carimbos Educativos: 10 Peças. Idade recomendada: a partir dos 05 anos. Os carimbos ensinam as crianças brincando. ...

[Mais informações](#)

[Conheça nossa política de troca](#)

[Favoritar](#) [Compartilhar](#)

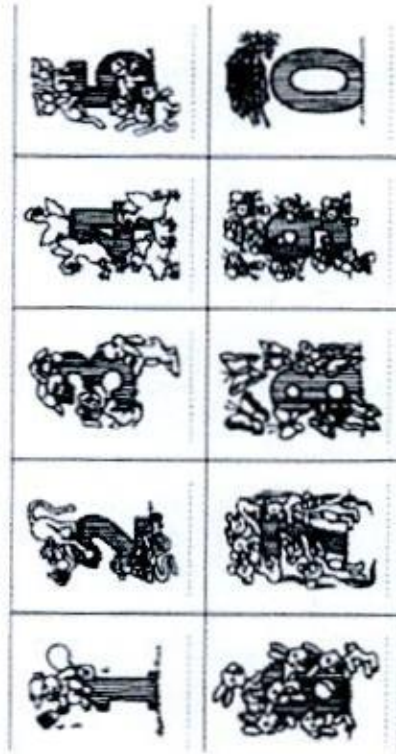

OK

2

2

K



# CARIMBOS PEDAGÓGICOS - Associação numérica

5.0 ★★★★★ 9 Avaliações | 12 Vendido

## R\$140,00

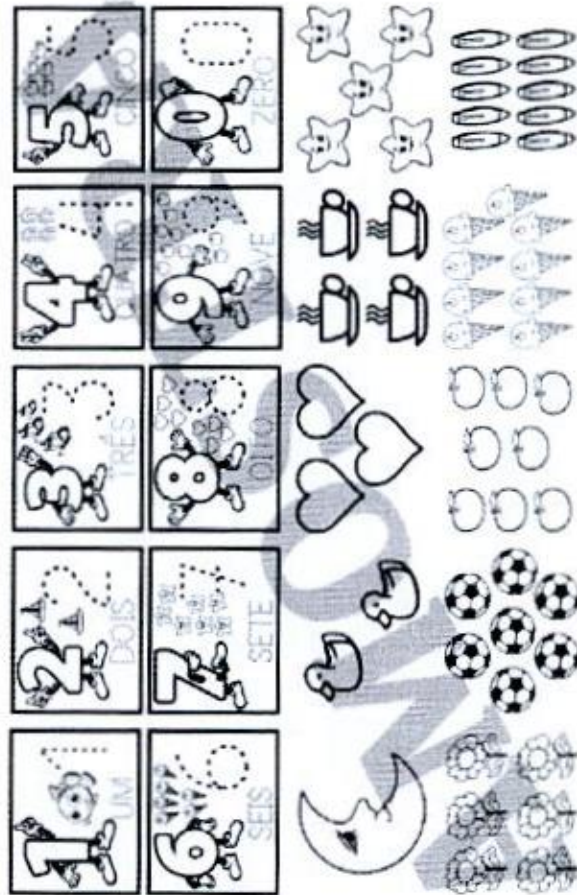

Frete Frete grátis com cupom  
Para compras acima de R\$10,00

Frete Para **São Paulo, São Paulo** ▾  
Taxa De Frete **R\$0,00** ▾

Quantidade    89 peças disponíveis

OK

2

R

3 EM 1 - ALFABETO, NÚMEROS E FORMAS



FABRICADO EM MADEIRA DE RELORESTAMENTO

SEU FILHO VAI APRENDER BRINCANDO !

ok



g

g





Novo | 1 vendido

### Túnel Centopeia De Bagum Lúdico Educativo Infantil 3m X 50cm

**R\$ 269**

em 8x R\$ 33<sup>62</sup> sem juros

Ver os meios de pagamento

**Entrega grátis**

Saiba os prazos de entrega e as formas de em  
Calcular o prazo de entrega

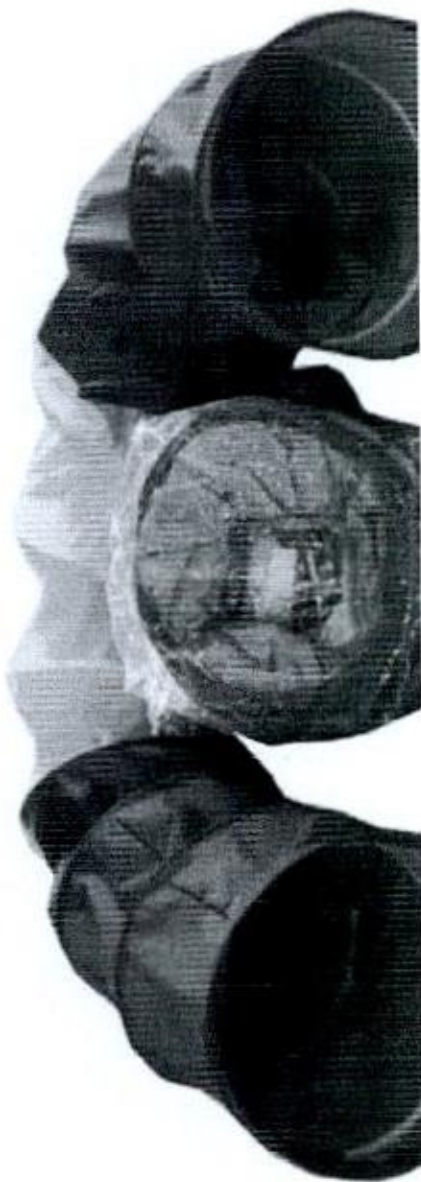

*g*

*g*

*R*

*OK*

## Passa Cores

**Passa Cores**  
 Confeccionado em Madeiras pinus e MDF, desenvolvido para organizar as cores através do circuito em suas opção de jogo é criar uma sequência de cores e repetir em todas as extremidades. São 20 pinos ao todo Em conformidade com a norma NBR 300-1/2011 e NBR 300-3/2011 com a Portaria 369/07 - Certificado pe Medidas Aproximadas: Comprimento 340 mm x Largura 70 mm x Altura 265 mm

**Ref.:364**

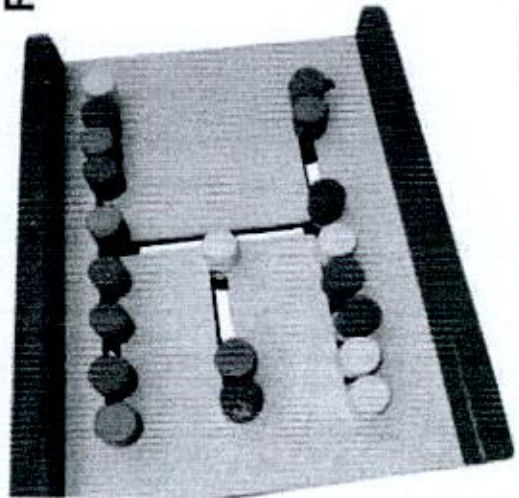

## Passa Cores Plus

**Passa Cores Plus**  
 Confeccionado em madeira MDF 9 mm **Ref.:1887**

desenvolvido para organizar as cores através do circuito em suas extremidades, opção de jogo é criar uma sequência de cores e repetir em todas as extremidades, na sua parte superior esquerda com 03 peças giratórias para que possa girar e fazer a sequência que cair.  
 Em conformidade com a norma NBR 300-1/2011 e NBR 300-3/2011 com a Portaria 369/07 - Certificado pelo INMETRO.  
 Medidas Aproximadas: Comprimento 410 mm x Largura 70 mm x Altura 310 mm

OK

g  
 J  
 T



05 EM 01



**CÓDIGO 0117**

Conjunto contendo 05 jogos ludo, xadrez, dama, jogo da velha e jogo de trilha.

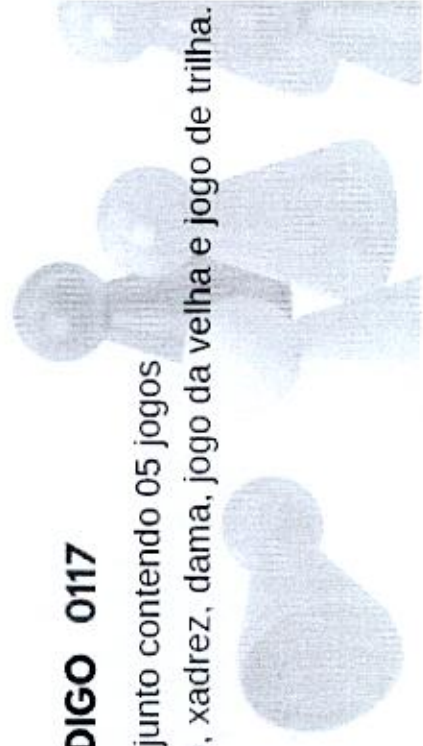

OK  
Item 9

8  
J  
K

BOLA DE BORRACHA 06 VERMELHA

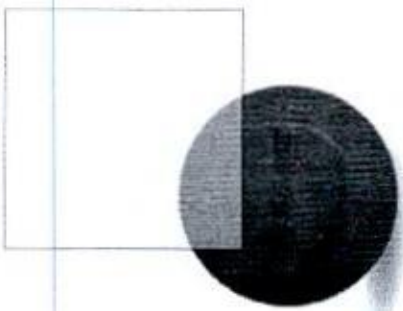
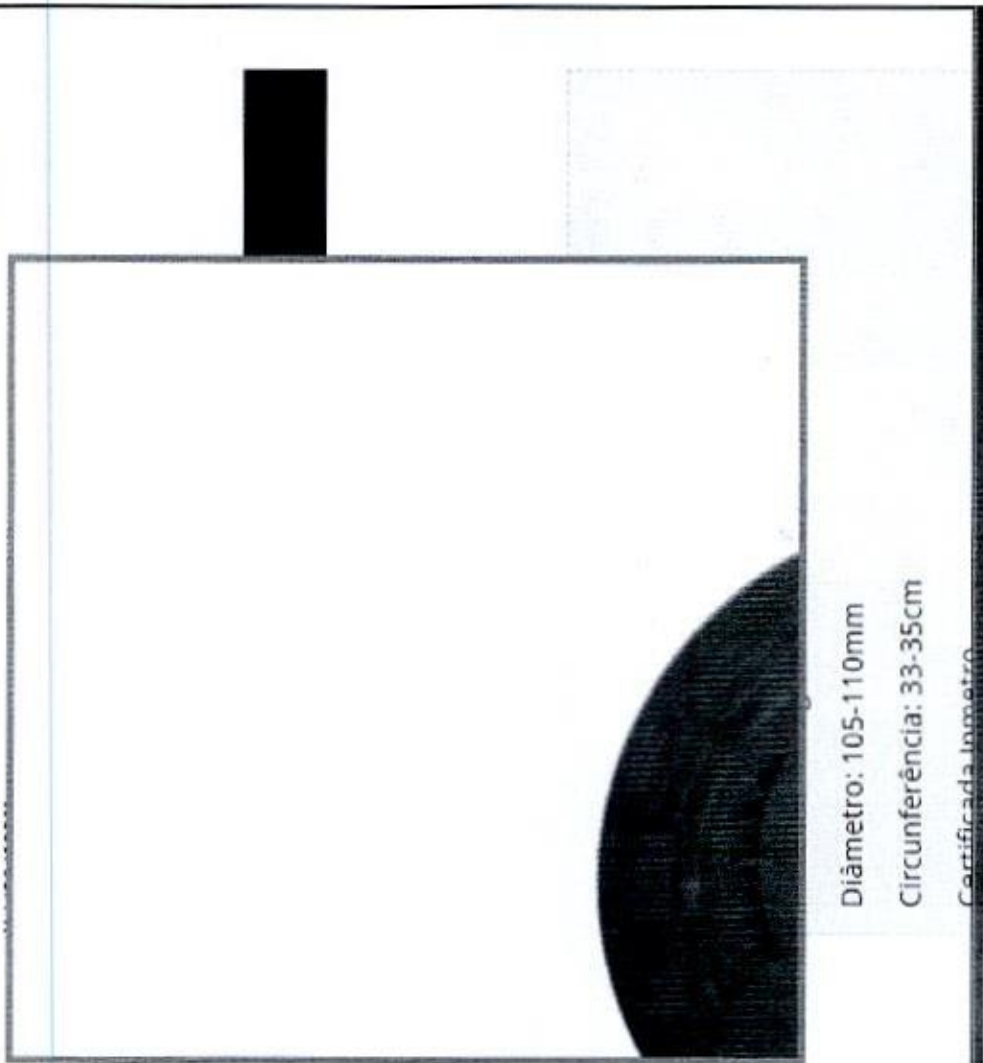

g

g

OK

*[Handwritten signature]*



**ALFABETO MÓVEL DEGRAU:****CÓDIGO 1301**

Com 84 letras coloridas em MDF.  
Dimensões (expositor): 38x20x14cm

OK

g z K

05 EM 01

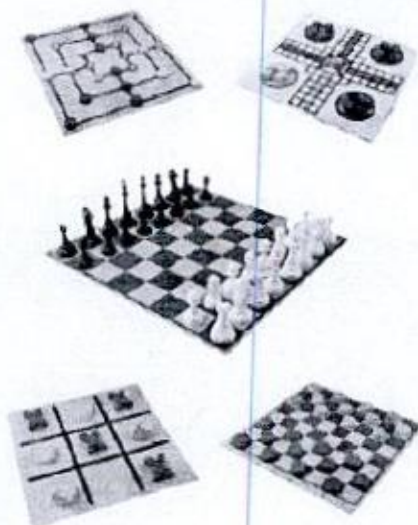

**CÓDIGO 0117**

Conjunto contendo 05 jogos  
ludo, xadrez, dama, jogo da velha e jogo de trilha.

Handwritten marks in blue ink, including a stylized 'S' and a signature.



000288



## Aramado Arca de Noé 1960

**Embalagem:** Caixa de papel microondulado ilustrado, lacrada com película P.V.C. encolhível

**Material:** M.D.F.

**Idade:** A partir de 3 anos

**Código:** 1960

OK

OK

## Aramado Casinha - 1938

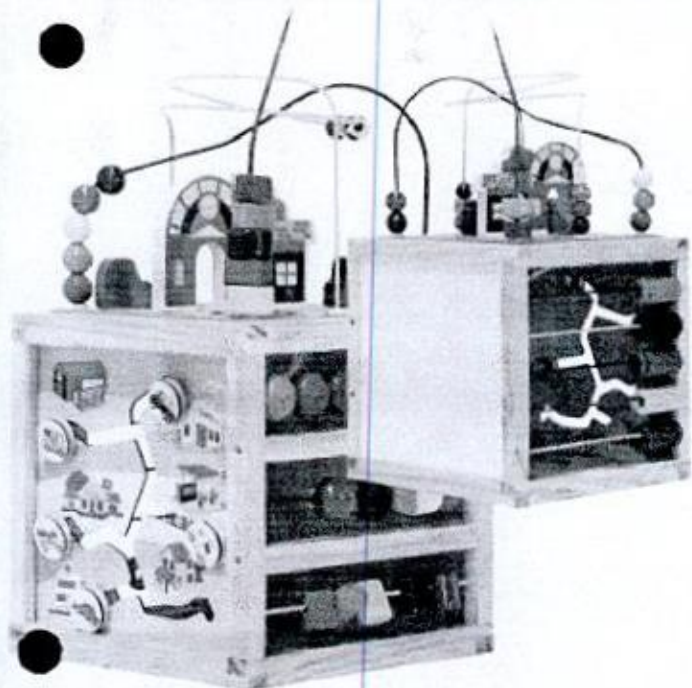

**Código:** 1938

**Idade:** Faixa etária de restrição: menores de 3 anos. || Faixa etária recomendável : a partir de 3 anos.

**Material:** M.D.F., P.V.C. e arame

**Embalagem:** Caixa de papel microondulado ilustrado

OK

g  
Ze

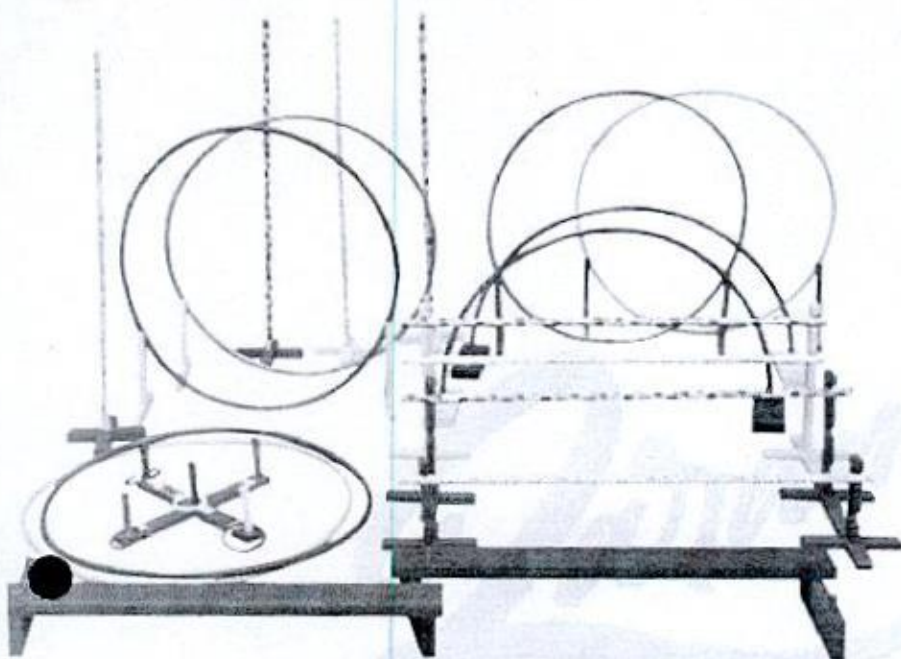

**LINHA DE MOVIMENTO 01****CÓDIGO 9647**

Físico integral com 62 peça

2  
2e

**BAÚ PEDAGÓGICO**

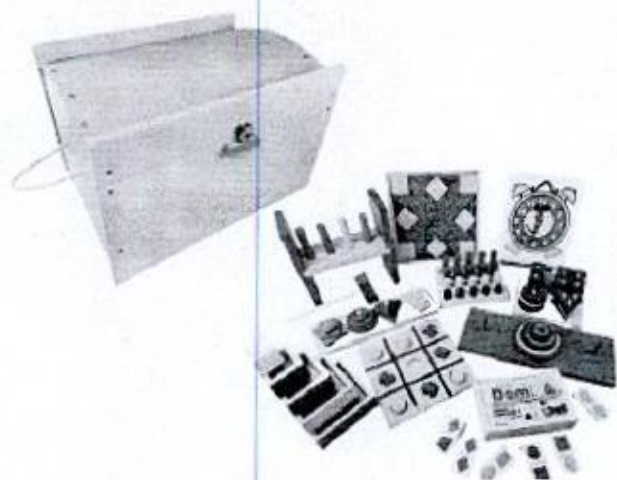

**CÓDIGO 4025**

Contém 10 jogos educativos  
Dimensões: 53x30x27cm

OK

*[Handwritten signature]*  
*[Handwritten initials]*  
*[Handwritten initials]*



000292

MUNICÍPIO DE TRÊS BARRAS DO PARANÁ/PR

PREGÃO ELETRÔNICO Nº 45/2023/2023

PROPOSTA FINAL FORNECEDOR

PROCESSO LICITATÓRIO 96/2023

Fornecedor: ROSILENE VIEIRA LOPES

CNPJ: 10.279.430/0001-48

Representante: ROSILENE VIEIRA LOPES

Telefone: (34) 3825-1262

E-mail: lopeseporto@hotmail.com

Endereço: AV JOSE SOARES DE ARAUJO, 285 - , Patos de Minas - Minas Gerais - 38703-103

Item	Quant.	Unid.	Descrição	Marca	Modelo	Valor R\$	Total R\$
66	10,00	UN	KIT JOGO DE COZINHA INFANTIL, PANELINHAS E KIT FOGÃO: Kit paneleiro com 09 peças e 01 Kit fogão com 07 peças, em plástico.	USUAL BRINQUEDOS	KIT JOGO DE COZINHA INFANTIL	R\$ 230,00	R\$ 2.300,00
						<b>Total R\$ 2.300,00</b>	

Validade da proposta: Conforme estipulado no Edital.

Condições de entrega do produto ou execução dos serviços: Conforme estipulado no Edital.

Garantia legal: Conforme especificação do Edital.

Assinado de forma digital por:  
ROSILENE VIEIRA LOPES - Importado  
Dados: 27/09/2023 11:36:06

**ROSILENE VIEIRA LOPES**  
**10.279.430/0001-48**

**ANEXO II  
(MODELO DE PROPOSTA DE PREÇOS)**

Apresentamos nossa proposta referente abaixo, de acordo com as condições constantes desta proposta de preços.

ITEM COD	DESCRIÇÃO DO PRODUTO	UND	QUANT.	MARCA MODELO	VALOR UNIT.	VALOR TOTAL
66	KIT JOGO DE COZINHA INFANTIL, PANELINHAS E KIT FOGÃO: Kit paneleiro com 09 peças e 01 Kit fogão com 07 peças, em plástico	UND	10	USUAL BRINQUEDOS KIT JOGO DE COZINHA INFANTIL	230,00	R\$ 2.300,00

**VALOR TOTAL DOS PRODUTOS: R\$2.300,00(DOIS MIL E TREZENTOS REAIS)**

O Prazo de validade da proposta de preços é de **CONFORME EDITAL**, que será contado a partir da data da entrega da proposta, conforme edital.

Entrega, Pagamento e Demais condições: Conforme Edital.

Declaramos que nossa proposta engloba todos os custos operacionais da atividade, incluindo frete, seguros, tributos incidentes, bem como quaisquer despesas, diretas e indiretas, inclusive com serviços de terceiros, incidentes e necessários ao cumprimento integral do objeto desta contratação, renunciando, na oportunidade, o direito de reivindicar custos adicionais.

Declaramos que todos os produtos ofertados estão de acordo com as especificações mínimas exigidas ou superiores, ficando assim, ciente de que será penalizada caso não cumpra as condições mínimas exigidas no Termo de Referência.

PATOS DE MINAS-MG, 22 DE SETEMBRO DE 2023.

*Rosilene Vieira Lopes*

10.279.430/0001-48

ROSILENE VIEIRA LOPES  
Av. José Soares de Araújo, 285 Loja 01  
Jardim Califórnia - Cep 38703-103  
PATOS DE MINAS - MG

ROSILENE  
VIEIRA  
LOPES:1027943  
0000148

Assinado de forma digital por ROSILENE VIEIRA  
LOPES:10279430000148  
Dados: 2023.09.22 11:43:40 -03'00'

**ROSILENE VIEIRA LOPES – EPP**  
CNPJ: 10.279.430/0001-48 – IE: 001.085835.00-68  
AV. JOSÉ SOARES DE ARAÚJO Nº 285 - JD. CALIFÓRNIA – TELEFONE: (34) 3825-1262  
PATOS DE MINAS – MINAS GERAIS – CEP: 38.703-103  
E-MAIL: [lopeseporto@hotmail.com](mailto:lopeseporto@hotmail.com)  
WHATSAPP: (34) 9 9244:6841



CAPA E PROPOSTA DE PREÇOSEDITAL DE PREGÃO (ELETRÔNICO) Nº 45/2023  
PROCESSO Nº 96/2023

## 1 - IDENTIFICAÇÃO DO CONCORRENTE:

RAZÃO SOCIAL: ROSILENE VIEIRA LOPES EPP E-MAIL: [lopeseporto@hotmail.com](mailto:lopeseporto@hotmail.com) TELEFONE: (34) 3825:1262  
 CNPJ: 10.279.430/0001-48 INSC. ESTADUAL: 001.085.835.0068 INSC. MUNICIPAL: 27417  
 ENDEREÇO: AV. JOSE SOARES DE ARAUJO, Nº 285, B. JD CALIFORNIA - CEP 38.703-103 – PATOS DE MINAS/MG

## 2 - DADOS BANCÁRIOS:

BANCO: CAIXA ECONOMICA FEDERAL AGENCIA: 3540 OPERAÇÃO: 003 CONTA BANCÁRIA: 1.986-0  
 BANCO: BRASIL AGÊNCIA: 4669-8 CONTA BANCÁRIA: 10.609-7

## 3 - NOME DO RESPONSÁVEL P/ ASSINATURA DE CONTRATO:

ROSILENE VIEIRA LOPES PROFISSÃO: EMPRESARIA ESTADO CIVIL: SOLTEIRA  
 RG: MG 14.524.107 SSP/MG CPF: 072.652.766-12 NACIONALIDADE: BRASILEIRA  
 DATA DE NASCIMENTO: 12/08/1985 (34) 9 9244:6841 [rosilenevlopes@hotmail.com](mailto:rosilenevlopes@hotmail.com)  
 ENDEREÇO: RUA ARY LACERDA DE ARAÚJO, Nº 30, B. AF. QUEIROZ - CEP 38.705-492 – PATOS DE MINAS/MG

INSTRUMENTO QUE LHE OUTORGA PODERES PARA ASSINATURA DE CONTRATO:

( ) PROCURAÇÃO ( X ) CONTRATO SOCIAL DA EMPRESA

## 4 - CONDIÇÕES GERAIS:

VALIDADE DA PROPOSTA: CONFORME EDITAL  
 CONDIÇÕES DE PAGAMENTO: CONFORME EDITAL  
 PRAZO DE ENTREGA: CONFORME EDITAL  
 LOCAL DE ENTREGA: CONFORME EDITAL  
 DEMAIS CONDIÇÕES: CONFORME EDITAL  
 GARANTIAS: CONFORME EDITAL  
 ASSISTÊNCIA TÉCNICA: CONFORME EDITAL

PATOS DE MINAS-MG, 22 DE SETEMBRO DE 2023.

*Rosilene Vieira Lopes*  
 10.279.430/0001-48  
 ROSILENE VIEIRA LOPES  
 Av. José Soares de Araújo, 285 Loja 01  
 Jardim Califórnia - Cep 38703-103  
 PATOS DE MINAS - MG

ROSILENE VIEIRA LOPES:1027943000148  
 000148  
 Assinado de forma digital  
 por ROSILENE VIEIRA  
 LOPES:10279430000148  
 Dados: 2023.09.22  
 11:43:30 -03'00'

**ROSILENE VIEIRA LOPES – EPP**  
 CNPJ: 10.279.430/0001-48 – IE: 001.085835.00-68  
 AV. JOSÉ SOARES DE ARAÚJO Nº 285 - JD. CALIFÓRNIA – TELEFONE: (34) 3825:1262  
 PATOS DE MINAS – MINAS GERAIS – CEP: 38.703-103  
 E-MAIL: [lopeseporto@hotmail.com](mailto:lopeseporto@hotmail.com)  
 WHATSAPP: (34) 9 9244:6841

# Kit Jogo De Cozinha Infantil Panelinhas + Kit Fogão Le Chef

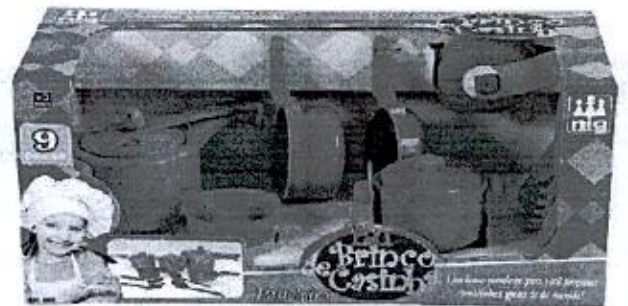

g

28



## Informações do Produto

**Kit Jogo De Cozinha Infantil Panelinhas + Kit Fogão Le Chef Kit Jogo de Cozinha Infantil Panelheiro 09 Peças**

- Usual Brinquedos Com o Kit Panelheiro da Nig as meninas vão preparar as mais saborosas brincadeiras. Um jogo completo de peças de cozinha que inclui panelas e talheres para elas prepararem um delicioso jantar.

As meninas vão poder brincar de forma criativa e segura, com suas próprias panelinhas e acessórios! Para a brincadeira ficar ainda mais completa adicionamos o Fogão Le Chef da Usual Brinquedos.

## Detalhes do Produto

**Conteúdo Embalagem:** 01 Kit Panelheiro Com 9 Peças e 01 Kit Fogão Le Chef Com 7 Peças.

**Idade Recomendada:** acima dos 2 anos

**Características:** Dimensões da Embalagem (C x L x A): 46,5 x 37 x 30 cm Referencia: 608 / 363

**Material:** Plástico e Tecido

**Marca:** Nig Brinquedos / Usual Brinquedos

**Certificado INMETRO:** CE-BRI/IQB - 446 NM 300/2002

*J* *de* *f*

# Kit Jogo De Cozinha Infantil Panelinhas + Kit Fogão Le Chef



8





## Informações do Produto

Kit Jogo De Cozinha Infantil Panelinhas + Kit Fogão Le Chef Kit Jogo de Cozinha Infantil Paneleiro 09 Peças

- Usual Brinquedos Com o Kit Paneleiro da Nig as meninas vão preparar as mais saborosas brincadeiras. Um jogo completo de peças de cozinha que inclui panelas e talheres para elas prepararem um delicioso jantar.

As meninas vão poder brincar de forma criativa e segura, com suas próprias panelinhas e acessórios! Para a brincadeira ficar ainda mais completa adicionamos o Fogão Le Chef da Usual Brinquedos.

## Detalhes do Produto

**Conteúdo Embalagem:** 01 Kit Paneleiro Com 9 Peças e 01 Kit Fogão Le Chef Com 7 Peças.

**Idade Recomendada:** acima dos 2 anos

**Características:** Dimensões da Embalagem (C x L x A): 46,5 x 37 x 30 cm Referencia: 608 / 363

**Material:** Plástico e Tecido

**Marca:** Nig Brinquedos / Usual Brinquedos

**Certificado INMETRO:** CE-BRI/IQB - 446 NM 300/2002

g  
ze

000299

MUNICÍPIO DE TRÊS BARRAS DO PARANÁ/PR

PREGÃO ELETRÔNICO Nº 45/2023/2023

PROPOSTA FINAL FORNECEDOR

PROCESSO LICITATÓRIO 96/2023

Fornecedor: V. VIEIRA AMARO COMERCIO, IMPORTACAO E EXPORTACAO  
03.716.848/0001-00

CNPJ:

Representante: VALDIR VIEIRA AMARO

Telefone: (69) 3221-0593

E-mail: empresaconexao03@gmail.com

Endereço: RUA CACAPAVA, 4792 - , Ariquemes - Rondônia - 76876-328

Item	Quant.	Unid.	Descrição	Marca	Modelo	Valor R\$	Total R\$
23	35,00	UN	PRANCHETA DE DESENHO MAGNÉTICO, ESCRREVENDO PINTURA SKETCH PAD: Produto em plástico, com dimensão aproximado da lousa de 15,5 cm X 11,5 cm	ZEIN	PRAN	R\$ 108,90	R\$ 3.811,50
32	7,00	UN	CAMINHÃO DE PLÁSTICO – MEGA CAÇAMBA – PÁ RASTELO PRAIA: Confeccionado em plástico, acompanha uma pá e um rastelo, dimensões mínimas do produto 19 cm X 18 cm X 43 cm	ZEIN	CM	R\$ 88,32	R\$ 618,24
65	15,00	UN	BAMBOLE DESMONTÁVEL: Diâmetro de aro de 88 cm, liveup, colorido, material em PVC, peças desmontáveis nas cores azul, verde, amarelo e vermelho.	ZEIN	BB	R\$ 30,00	R\$ 450,00
67	10,00	UN	KIT COZINHA COMPLETA 22 PEÇAS: Feito em plástico e metal, contendo 22 peças: 01 liquidificador, 01 batedeira, 01 panela de pressão, 01 frigideira, 04 potinhos para mantimentos, 01 forma para bolo, 02 garfos, 02 facas, 02 copos, 01 faca de corte, 01 espátula, 01 concha, 01 caixa de suquinho, 01 caixa de mistura para bolo.	ZEIN	KIT	R\$ 300,00	R\$ 3.000,00
69	7,00	UN	SPIN DE MATEMÁTICA: 06 Peças magnéticas nas cores verde, rosa, azul, vermelho, laranja e amarelo (as peças nas cores verde, rosa, azul e vermelho possuem números, enquanto a peça na cor laranja possui os sinais de adição, subtração, multiplicação e divisão, a peça amarela possui o sinal de igual), por serem magnéticas, as peças podem ser retiradas e colocadas conforme se mostrar necessário, podendo mudar suas posições na sequência de peças, sendo assim, completamente ajustável de acordo com o gosto do usuário e facilitando o manuseio, material ABS magnético, tamanho mínimo de 3 cm X 01 cm cada peça, totalizando 06 spins.	ZEIN	SPIN	R\$ 130,00	R\$ 910,00
70	10,00	UN	PANELAS FINGIR BRINQUEDOS, JOGO DE COZINHA PARA CRIANÇA, SIMULAÇÃO DE COMIDA COM 42 PEÇAS: Conjunto de brinquedo de cozinha infantil, de alta qualidade, incluindo panelas, frigideiras, facas, talheres, aventais, chapéus de chef, fogões e brinquedos de vegetais e frutas, pote feito de aço 100% inoxidável, demais itens feitos em ABS e tecido.	ZEIN	PNL	R\$ 100,00	R\$ 1.000,00
75	7,00	UN	CONJUNTO DE BINQUEDOS DE MADEIRA: Produto em madeira ou MDF, podendo apresentar variações de tons, contendo: 01 helicóptero (mínimo 17 cm de comprimento, 11 cm de altura e 10 cm de largura), Avião (mínimo 17 cm de comprimento, 15 cm de largura e 10 cm de altura), trenzinho locomotiva com 03 vagões (mínimo 46 cm de comprimento, 04 cm de largura, 06 cm de altura), carinho de F1 (mínimo de 14 cm de comprimento, 06 cm de largura, 06 cm de altura), caminhãozinho com caçamba (mínimo de 15 cm de comprimento, 08 cm de largura e 09 cm de altura), caminhãozinho com placas de encaixe (mínimo de 12 cm de comprimento, 08 cm de largura, 08 cm de altura), Jipe (mínimo de 17 cm de comprimento, 12 cm de lar	ZEIN	CJ	R\$ 700,00	R\$ 4.900,00
77	7,00	UN	BONECA MENINA: Tamanho mínimo de 35 cm de altura. Corpo, cabeça, braços e pernas em vinil.	DOCINHO	BNC	R\$ 100,00	R\$ 700,00
78	21,00	UN	BONECA DE BORRACHA: Boneca menina com membros articulador, feito em vinil, atóxico e lavável, olhos que abrem e fecham, cabelo preto e encaracolado em nylon, lavável e que possa ser penteado. Devendo ser implantado de forma invisível e em quantidade suficiente para cobrir toda a superfície da cabeça, corpo apresentando genitália feminina, rosto com expressão alegre e contente, devendo acompanhar vestido em tecido antialérgico, com possibilidade de tirar da boneca, 01 par de meias em tecido, com possibilidade de tirar da boneca, 01 par de sapatos em vinil, com possibilidade de tirar da boneca, tamanho mínimo do produto: 30 cm, o produto deve ser acompanhado de selo do Inmetro.	MIMOS	BNC	R\$ 200,00	R\$ 4.200,00
80	1,00	UN	BLOCOS DE CONSTRUÇÃO DE BRINQUEDOS EDUCATIVOS INFANTIS: Pacote com 100 peças, conjunto de blocos de construção feitos de plástico ABS de alta qualidade, quadrado e triângulo, respectivamente, várias cores, quadrado tamanho mínimo de 2,12 X 2,12 X 0,27 polegadas, triângulo com tamanho mínimo de 2,95 X 1,69 X 0,27 polegadas.	ZEIN	BLC	R\$ 129,99	R\$ 129,99
						<b>Total R\$ 19.719,73</b>	

Validade da proposta: Conforme estipulado no Edital.

Condições de entrega do produto ou execução dos serviços: Conforme estipulado no Edital. Assinado de forma digital por:

VALDIR VIEIRA AMARO - 60889730130

Garantia legal: Conforme especificação do Edital.

Dados: 27/09/2023 11:45:44

Handwritten signatures and marks.



V. VIEIRA AMARO COMERCIO, IMPORTACAO E EXPORTACAO  
03.716.848/0001-00

000300

8 22 ✓

**V.VIEIRA.AMARO COMERCIO, IMPORTAÇÃO E EXPORTAÇÃO**  
**empresaconexao03@gmail.com**

70 10,00 UN **PANELAS FINGIR BRINQUEDOS, JOGO DE COZINHA PARA CRIANÇA, SIMULAÇÃO DE COMIDA COM 42 PEÇAS:** Conjunto de brinquedo de cozinha infantil, de alta qualidade, incluindo panelas, frigideiras, facas, talheres, aventais, chapéus de chef, fogões e brinquedos de vegetais e frutas, pote feito de aço 100% inoxidável, demais itens feitos em ABS e tecido. ZEIN PNL R\$ 100,00 R\$ 1.000,00

75 7,00 UN **CONJUNTO DE BINQUEDOS DE MADEIRA:** Produto em madeira ou MDF, podendo apresentar variações de tons, contendo: 01 helicóptero (mínimo 17 cm de comprimento, 11 cm de altura e 10 cm de largura), Avião (mínimo 17 cm de comprimento, 15 cm de largura e 10 cm de altura), trenzinho locomotiva com 03 vagões (mínimo 46 cm de comprimento, 04 cm de largura, 06 cm de altura), carrinho de F1 (mínimo de 14 cm de comprimento, 06 cm de largura, 06 cm de altura), caminhãozinho com caçamba (mínimo de 15 cm de comprimento, 08 cm de largura e 09 cm de altura), caminhãozinho com placas de encaixe (mínimo de 12 cm de comprimento, 06 cm de largura, 08 cm de altura), Jipe (mínimo de 17 cm de comprimento, 12 cm de lar ZEIN CJ R\$ 700,00 R\$ 4.900,00

77 7,00 UN **BONECA MENINA:** Tamanho mínimo de 35 cm de altura. Corpo, cabeça, braços e pernas em vinil. DOCINHO BNC R\$ 100,00 R\$ 700,00

78 21,00 UN **BONECA DE BORRACHA:** Boneca menina com membros articulador, feito em vinil, atóxico e lavável, olhos que abrem e fecham, cabelo preto e encaracolado em nylon, lavável e que possa ser penteado. Devendo ser implantado de forma invisível e em quantidade suficiente para cobrir toda a superfície da cabeça, corpo apresentando genitália feminina, rosto com expressão alegre e contente, devendo acompanhar vestido em tecido antialérgico, com possibilidade de tirar da boneca, 01 par de meias em tecido, com possibilidade de tirar da boneca, 01 par de sapatos em vinil, com possibilidade de tirar da boneca, tamanho mínimo do produto: 30 cm, o produto deve ser acompanhado de selo do Inmetro. MIMOS BNC R\$ 200,00 R\$ 4.200,00

80 1,00 UN **BLOCOS DE CONSTRUÇÃO DE BRINQUEDOS EDUCATIVOS INFANTIS:** Pacote com 100 peças, conjunto de blocos de construção feitos de plástico ABS de alta qualidade, quadrado e triângulo, respectivamente, várias cores, quadrado tamanho mínimo de 2,12 X 2,12 X 0,27 polegadas, triângulo com tamanho mínimo de 2,95 X 1,69 X 0,27 polegadas. ZEIN BLC R\$ 129,99 R\$ 129,99

**Total R\$ 19.719,73 – Dezenove mil e setecentos e dezenove reais e setenta e três centavos**

**Valor Total por Extenso:**

**Condições de Pagamento:** Conforme edital.

**Validade da Proposta:** de 60 dias.

**Cumpra-nos, ainda informar-lhes, que examinamos os documentos da licitação, inteirandonos dos mesmos para elaboração da presente proposta. E em consonância aos referidos documentos, declaramos:**

**a) Que estamos cientes e concordamos com os termos do Edital em epígrafe e das cláusulas da minuta do contrato em anexo;**

**b) Que nos preços apresentados já estão contemplados todos os impostos e ou descontos ou vantagens, e despesas (inclusive frete, vistoria e entrega técnica do veículo) para a entrega do bem;**

Ariquemes – RO, 22 DE SETEMBRO 2023

V VIEIRA AMARO COMERCIO  
 IMPORTACAO E  
 EXPORTACAO:03716848000100

Assinado de forma digital por V VIEIRA  
 AMARO COMERCIO IMPORTACAO E  
 EXPORTACAO:03716848000100  
 Dados: 2023.09.22 10:40:33 -04'00'

V.VIEIRA.AMARO COMERCIO, IMPORTAÇÃO E EXPORTAÇÃO

CNPJ n. 03.716.848/0001-00 (VALDIR VIEIRA AMARO)

CPF: 608.897.301-30. RG:453981 - SSP-RO

Diretor administrativa



V.VIEIRA.AMARO COMERCIO, IMPORTAÇÃO E EXPORTAÇÃO CNPJ n. 03.716.848/000-00  
 Rua: Sacramento nº 5531, Sala A - Setor 09 - CEP: 76.876-322 cidade de Ariquemes - RO

g



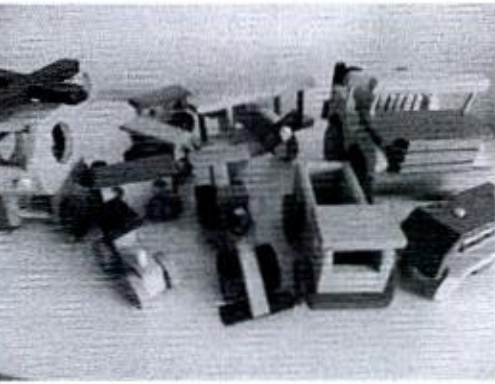

**V.VIEIRA.AMARO COMERCIO, IMPORTAÇÃO E EXPORTAÇÃO**  
**empresaconexao03@gmail.com**

70	<p>PANELAS FINGIR BRINQUEDOS, JOGO DE COZINHA PARA CRIANÇA, SIMULAÇÃO DE COMIDA COM 42 PEÇAS: Conjunto de brinquedo de cozinha infantil, de alta qualidade, incluindo panelas, frigideiras, facas, talheres, aventais, chapéus de chef, fogões e brinquedos de vegetais e frutas, pote feito de aço 100% inoxidável, demais itens feitos em ABS e tecido.</p>		OK
CONFORME TERMO REFERENCIA			
75	<p>CONJUNTO DE BRINQUEDOS DE MADEIRA: Produto em madeira ou MDF, podendo apresentar variações de tons, contendo: 01 helicóptero (mínimo 17 cm de comprimento, 11 cm de altura e 10 cm de largura), Avião (mínimo 17 cm de comprimento, 15 cm de largura e 10 cm de altura), trenzinho locomotiva com 03 vagões (mínimo 46 cm de comprimento, 04 cm de largura, 06 cm de altura), carrinho de F1 (mínimo de 14 cm de comprimento, 06 cm de largura, 06 cm de altura), caminhãozinho com caçamba (mínimo de 15 cm de comprimento, 08 cm de largura e 09 cm de altura), caminhãozinho com placas de encaixe (mínimo de 12 cm de comprimento, 06 cm de largura, 08 cm de altura), Jipe (mínimo de 17 cm de comprimento, 12 cm de lar</p>		OK
CONFORME TERMO REFERENCIA			
77	<p>BONECA MENINA: Tamanho mínimo de 35 cm de altura. Corpo, cabeça, braços e pernas em vinil.</p>		OK
CONFORME TERMO REFERENCIA			
78	<p>BONECA DE BORRACHA: Boneca menina com membros articulador, feito em vinil, atóxico e lavável, olhos que abrem e fecham, cabelo preto e encaracolado em nylon, lavável e que possa ser penteado. Devendo ser implantado de forma invisível e em quantidade suficiente para cobrir toda a superfície da cabeça, corpo apresentando genitália feminina, rosto com expressão alegre e contente, devendo acompanhar vestido em tecido antialérgico, com possibilidade de tirar da boneca, 01 par de meias em tecido, com possibilidade de tirar da boneca, 01 par de sapatos em vinil, com possibilidade de tirar da boneca, tamanho mínimo do produto: 30 cm, o produto deve ser acompanhado de selo do Inmetro</p>		OK
CONFORME TERMO REFERENCIA			



<p>80</p>	<p>BLOCOS DE CONSTRUÇÃO DE BRINQUEDOS EDUCATIVOS INFANTIS: Pacote com 100 peças, conjunto de blocos de construção feitos de plástico ABS de alta qualidade, quadrado e triângulo, respectivamente, várias cores, quadrado tamanho mínimo de 2,12 X 2,12 X 0,27 polegadas, triângulo com tamanho mínimo de 2,95 X 1,69 X 0,27 polegadas.</p> <p>CONFORME TERMO REFERENCIA</p>	 <p>OK</p>
-----------	--	--

## MUNICÍPIO DE TRÊS BARRAS DO PARANÁ/PR

## PREGÃO ELETRÔNICO Nº 45/2023/2023

PROPOSTA FINAL FORNECEDOR

## PROCESSO LICITATÓRIO 96/2023

Fornecedor: ACHOU DISTRIBUICAO E COMERCIO LTDA

CNPJ: 48.529.824/0001-80

Representante: SANDRO VALÉRIO SANTOS ROSA

Telefone: (45) 9882-5676

E-mail: achoucomercio@gmail.com

Endereço: R UBALDINO DO AMARAL, 927 - , Curitiba - Paraná - 80045-150

Item	Quant.	Unid.	Descrição	Marca	Modelo	Valor R\$	Total R\$
3	5,00	UN	ALFABETO MÓVEL DEGRAU: confeccionado em MDF, contendo 130 peças, possui um expositor, semi grafado com tinta vinilica atóxica, medindo 380 X 205 X 200mm, acompanha 05 alfabetos completos	CARLU	1204	R\$ 53,23	R\$ 266,15
10	7,00	UN	ARAMADO – ARCA DE NOÉ: material em MDF, madeira e arame, com dimensões: 35 X 23 X 10	CARLU	1960	R\$ 115,28	R\$ 806,96
1	7,00	UN	ARAMADO CASINHA: medida do produto fechado: 27x27x27, dimensões do produto montado: 27x27x50 cm, material em MDF, material dos circuitos: metal, material das peças: plástico, quantidade de atividades: 05, quantidade de quantidade de circuitos do aramado casinha: 03, quantidade de peças do aramado casinha: 21, quantidade de carinhos do aramado: 02, quantidade de linhas de forma e cores: 03, quantidade de peças de formas e cores: 15, quantidade de linhas do ábado: 05, quantidade de argolinhas do ábado: 50, pintura: serigrafia com tinta em policromia ultravioleta atóxica – possui certificado inmetro: ce-bri/icepex-n 00928-96	CARLU	1938	R\$ 299,93	R\$ 2.099,51
34	7,00	UN	BAÚ DE BRINQUEDO EDUCATIVO COM 10 JOGOS DE MADEIRA: Baú de madeira com dobradiças e fecho, medindo 50 X 32 X 25 cm, acompanha 10 brinquedos: 01 dominó de formas geométricas, 01 jogo de pinos, 01 prancha de seleção, 01 relógio, 01 bate pinos, 01 passa figuras, 01 dominó tradicional, 01 cubo de encaixe, 01 pula corda, 01 palavras cruzadas, dimensões do baú: 50 cm X 32 cm X 25 cm	CARLU	1242	R\$ 201,94	R\$ 1.413,58
						<b>Total R\$ 4.586,20</b>	

Validade da proposta: Conforme estipulado no Edital.

Condições de entrega do produto ou execução dos serviços: Conforme estipulado no Edital.

Garantia legal: Conforme especificação do Edital.

Assinado de forma digital por:

SANDRO VALÉRIO SANTOS ROSA - 03127402635

Dados: 28/09/2023 14:40:53

**ACHOU DISTRIBUICAO E COMERCIO LTDA**  
48.529.824/0001-80



## MUNICÍPIO DE TRÊS BARRAS DO PARANÁ/PR

## PREGÃO ELETRÔNICO Nº 45/2023/2023

## PROPOSTA FINAL FORNECEDOR

## PROCESSO LICITATÓRIO 96/2023

Fornecedor: 49.597.630 AMARILDO KRAMER

CNPJ: 49.597.630/0001-84

Representante: AMARILDO KRAMER

Telefone: (44) 8426-1248

E-mail: krbrinquedos@outlook.com

Endereço: RUA ASTORGA, 119 - , Campo Mourão - Paraná - 87308-028

Item	Quant.	Unid.	Descrição	Marca	Modelo	Valor R\$	Total R\$
2	21,00	UN	PASSA CORES DE MADEIRA PEDAGÓGICO: confeccionado em madeira, acabamento impecável, pintura com cores vibrantes, medidas: 40 cm X 30 cm X 06 cm	NABRE	REF 1018	R\$ 73,12	R\$ 1.535,52
9	5,00	UN	JOGO 5 X 1: confeccionado em pvc, MDF, com cores vivas	ZM	REF 1309	R\$ 36,65	R\$ 183,25
12	7,00	UN	BONECO GEOMÉTRICO: Contém 20 formas geométricas, sendo: 08 retângulos, 04 quadrados, 04 triângulos e 04 círculos, formando um boneco,	CARIMBRAS	REF 2219	R\$ 86,65	R\$ 606,55
13	7,00	UN	ENCAIXE DE FIGURAS DE TARTARUGA: Feito em madeira reflorestada, contém 01 tabuleiros em forma de tartaruga. 06 figuras geométricas que se encaixam facilmente.	BABEBI	REF 1222	R\$ 53,33	R\$ 373,31
14	7,00	UN	JOGANDO COM AS CORES: Acompanha 01 dados, 40 argolas coloridas e 01 tabuleiros com hastes na cor azul, cada uma ou duas hastes, pode representar uma pessoa, possibilitando jogar com até 04 pessoas. Produto em madeira e plástico.	CARIMBRAS	REF 2158	R\$ 64,66	R\$ 452,62
15	7,00	UN	CAIXA LOUSA IMANTADA O ARTISTA: Produto em madeira, contém uma caixa em madeira com tampa, (38,5X30,5X5cm), 12 fichas de cenários, 29 formas imantadas, 01 apagador, 04 gizos e 01 marcador.	BRINQMUTT	REF 1832	R\$ 166,33	R\$ 1.164,31
18	5,00	UN	CONTE & ASSOCIE: Dimensões: comprimento: 35 cm, Largura: 07 cm, Altura: 25 cm. Material em madeira, Ábaco em madeira, possuindo bolinhas e plaquinhas com números e ilustrações	CARIMBRAS	REF 1553	R\$ 66,66	R\$ 333,30
19	7,00	UN	LINHA DE MOVIMENTAÇÃO ATIVA CONJUNTO CONFECCIONADO EM MADEIRA E ARCOS EM PLÁSTICO, COM DIFERENTES FORMATOS, CONTENDO 63 PEÇAS,	ZM	REF 1492	R\$ 233,33	R\$ 1.633,31
28	50,00	UN	BOLAS DE BORRACHA: Bola de iniciação ao esporte N° 06, peso de 100 à 110 gramas, com diâmetro de 105 à 110 mm, com circunferência de 33 à 35 cm	SILME	REF1956	R\$ 11,33	R\$ 566,50
33	7,00	UN	BONECO MENINO: Produto com genital masculino, boneco com 40 cm de altura, corpo, cabeça, braços e pernas em vinil.	SUPER TOYS	REF 030	R\$ 153,33	R\$ 1.073,31
36	7,00	UN	NOVO TELEFONE FELIZ EM PLÁSTICO PARA BEBÊS: Produto em plástico, com dimensões aproximadas de 17 cm X 16,5 cm X 11 cm. Produto com disco que gira, emite sons de telefone tocando e olhinhos que se mexem para cima e para baixo	FICHER PRINCE	REF 0150	R\$ 150,49	R\$ 1.053,43
37	60,00	UN	TATAMES: Tapetes EVA dupla face azul royal com preto, com dimensões de 01 m X 01 m X 02 cm, produto produzido em EVA de alta qualidade com densidade adequada para garantir a segurança e conforto do usuário, impermeável, antiderrapante, lavável e higiênico	EVAMAX	REF 0020	R\$ 56,66	R\$ 3.399,60
38	5,00	UN	CARIMBO DE ALFABETO ILUSTRADO: Produto com 28 unidades, com cabo em madeira, com dimensões de 4,5 cm X 3,5 cm X 2,5 cm	NFS	REF 010	R\$ 90,33	R\$ 451,65
39	5,00	UN	CARIMBO AUTO DITADO II: Produto com 90 peças, cabo em plástico ou madeira, com base emborrachada, dimensões do produto de 3 cm X 3 cm	NFS	REF 036	R\$ 196,66	R\$ 983,30
42	5,00	UN	CARIMBO PEDAGÓGICO MATEMÁTICA: Produto com 45 unidades, cabo de plástico ou madeira, com base emborrachada, dimensões de 3 cm X 3 cm	NFS	REF 044	R\$ 247,24	R\$ 1.236,20
71	7,00	UN	MOTRICIDADE: Confeccionado em madeira de reflorestamento e arame com 04 mm de diâmetro, possui percursos diferentes e bolinhas coloridas, tamanho mínimo de 32 cm X 28 cm X 22 cm, conjunto com 06 unidades.	BRINK	REF 1303	R\$ 96,33	R\$ 674,31
73	5,00	UN	CARIMBO NUMERAIS E QUANTIDADES: Cabo em plástico ou madeira com base emborrachada, medindo 3,5 cm X 4,5 cm	NFS	REF 010	R\$ 69,33	R\$ 346,65
74	5,00	UN	CARIMBOS PEDAGÓGICOS ASSOCIAÇÃO NUMÉRICA: Contendo 20 carimbo em madeira ou plástico, medindo no mínimo 4 cm X 5 cm cada peça.	NFS	REF 013	R\$ 189,33	R\$ 946,65
76	5,00	UN	CARIMBOS EDUCATIVOS - AUTO DITADO: Contendo 28 peças, com cabo anatômico em madeira ou plástico, com base de borracha em alto relevo, tamanho mínimo de 3,5 cm X 4,5 cm.	NFS	REF 042	R\$ 146,66	R\$ 733,30
79	21,00	UN	TABULEIRO LETRAS, NÚMEROS E FIGURAS: Produto com 21 unidades, feito em madeira com no mínimo 22 cm X 45 cm X 2x6 cm de comprimento da haste, cerca de no mínimo 16 cm.	TOYS MIX	REF 033	R\$ 89,33	R\$ 1.875,93
82	1,00	UN	TÚNEL CENTOPÉIA DE BAGUN LÚDICO EDUCATIVO INFANTIL: Produto com tamanho mínimo de 03 m X 50 cm.	BRINK	REF 003	R\$ 178,66	R\$ 178,66

Validade da proposta: Conforme estipulado no Edital.

Condições de entrega do produto ou execução dos serviços: Conforme estipulado no Edital.

Garantia legal: Conforme especificação do Edital.

Assinado de forma digital por:  
**AMARILDO KRAMER - 88347575991**  
Dados: 27/09/2023 11:28:04

---

**49.597.630 AMARILDO KRAMER**  
**49.597.630/0001-84**

g

K  
g



**V.VIEIRA.AMARO COMERCIO, IMPORTAÇÃO E EXPORTAÇÃO**  
**empresaconexao03@gmail.com**

ANEXO I – PROPOSTA DE PREÇOS FINAL

Ao

Pregoeiro do Município de Três Barras do Paraná

PREGÃO ELETRÔNICO N° 45/2023.

A empresa (RAZÃO SOCIAL COMPLETA), inscrita no CNPJ/ME nº XX.XXX.XXX/XXXX-XX,

(ENDEREÇO COMPLETO), através desta, vem apresentar a proposta comercial relativa à

licitação modalidade PREGÃO ELETRÔNICO N° 45/2023, objetivando fornecer os itens abaixo

cotados, conforme especificações e anexos que fazem parte do referido edital:

A empresa: **V. VIEIRA.AMARO COMERCIO, IMPORTAÇÃO E EXPORTAÇÃO CNPJ n.**

**03.716.848/0001-00** –OPTANTE PELO SIMPLES? SIM (X) NÃO ( ), Rua: Sacramento nº 5531, Sala A - Setor 09 - CEP: 76.876-322 Ariquemes - RO - Fone (69) 3221-0593 – CELULAR: 69 99260-7935. E-mail: empresaconexao03@gmail.com.

OPTANTE PELO SIMPLES? SIM ( ) NÃO ( )

Enquadrado conforme Lei Complementar 123/2006: ( ) MEI ( ) ME ( ) EPP

Dados do Representante Legal da Empresa para assinatura da ata:

Nome: **VALDIR VIEIRA AMARO**

Rua: Sacramento nº 5531, Sala A - Setor 09 - CEP: 76.876-322 Ariquemes - RO

CPF:608.897.301-30 RG: 453981 SSP-RO - Expedido por: SSP-RO Cargo/Função: DIRETOR

Naturalidade: Ariquemes-RO Nacionalidade: BRASILEIRO - ESTADO CIVIL: CASADO, por seu representante

**BANCO DO BRASIL - Agência:1178-9 -Conta Corrente nº 72.317-7**

Item	Quant.	Unid.	Descrição Marca	Modelo	Valor R\$	Total R\$
23	35,00	UN	PRANCHETA DE DESENHO MAGNÉTICO, ESCRREVENDO PINTURA SKETCH PAD: Produto em plástico, com dimensão aproximado da lousa de 15,5 cm X 11,5 cm	ZEIN PRAN	R\$ 108,90	R\$ 3.811,50
32	7,00	UN	CAMINHÃO DE PLÁSTICO – MEGA CAÇAMBA – PÁ RASTELO PRAIA: Confeccionado em plástico, acompanha uma pá e um rastelo, dimensões mínimas do produto 19 cm X 18 cm X 43 cm	ZEIN CM	R\$ 88,32	R\$ 618,24
65	15,00	UN	BAMBOLÊ DESMONTÁVEL: Diâmetro de aro de 88 cm, liveup, colorido, material em PVC, peças desmontáveis nas cores azul, verde, amarelo e vermelho.	ZEIN BB	R\$ 30,00	R\$ 450,00
67	10,00	UN	KIT COZINHA COMPLETA 22 PEÇAS: Feito em plástico e metal, contendo 22 peças: 01 liquidificador, 01 batedeira, 01 panela de pressão, 01 frigideira, 04 potinhos para mantimentos, 01 forma para bolo, 02 garfos, 02 facas, 02 copos, 01 faca de corte, 01 espátula, 01 concha, 01 caixa de suquinho, 01 caixa de mistura para bolo.	ZEIN	R\$ 300,00	R\$ 3.000,00
69	7,00	UN	SPIN DE MATEMÁTICA: 06 Peças magnéticas nas cores verde, rosa, azul, vermelho, laranja e amarelo (as peças nas cores verde, rosa, azul e vermelho possuem números, enquanto a peça na cor laranja possui os sinais de adição, subtração, multiplicação e divisão, a peça amarela possui o sinal de igual), por serem magnéticas, as peças podem ser retiradas e colocadas conforme se mostrar necessário, podendo mudar suas posições na sequência de peças, sendo assim, completamente ajustável de acordo com o gosto do usuário e facilitando o manuseio, material ABS magnético, tamanho mínimo de 3 cm X 01 cm cada peça, totalizando 06 spins.	ZEIN SPIN	R\$ 130,00	R\$ 910,00

V.VIEIRA.AMARO COMERCIO, IMPORTAÇÃO E EXPORTAÇÃO CNPJ n. 03.716.848/000-00  
Rua: Sacramento nº 5531, Sala A - Setor 09 - CEP: 76.876-322 cidade de Ariquemes - RO

g

A

28



**FERRAZ COMÉRCIO DE BRINQUEDOS EDUCATIVOS EIRELI**

Rua Tarumã, 199 – Bairro Jardim do Bosque  
 CEP: 94960585 – Cachoeirinha / RS  
 Fone: (51) 3438-1352 / 3470-1109  
 I.E: 177/0231320  
 CNPJ: 35.940.241/0001-03  
 E-mail: [ferrazeducativos@gmail.com](mailto:ferrazeducativos@gmail.com)



# FERRAZ

COMÉRCIO DE BRINQUEDOS EDUCATIVOS EIRELI

000309

PREFEITURA MUNICIPAL DE TRES BARRAS DO PARANA  
 PREGÃO ELETRÔNICO Nº 45/2023

## PROPOSTA

ITEM	QT	UND	DESCRIÇÃO	MARCA	MODELO	UNITÁRIO	TOTAL
4	5	UND	JOGOS DE DAMAS: confeccionado em pvc, com cores vivas	TATI	25	R\$ 20,00	R\$ 100,00
5	5	UND	JOGO DA VELHA: confeccionado em pvc, MDF, com cores vivas	SC	165	R\$ 22,69	R\$ 113,45
6	5	UND	JOGO RESTA UM: confeccionado em pvc, MDF, com cores vivas	SC	166	R\$ 24,99	R\$ 124,95
7	5	UND	TANGRAM: jogo confeccionado em pvc, MDF, com cores vivas	SC	167	R\$ 26,00	R\$ 130,00
8	5	UND	JOGO TRILHA: confeccionado em pvc MDF, com cores vivas	SC	168	R\$ 26,00	R\$ 130,00
20	7	UND	CARRO DE BONECA PRINCESA: Produzido em plástico reforçado, com dimensões de 60 cm X 47 cm X 33 cm	LIDER	MERCADO LIVRE	R\$ 249,00	R\$ 1.743,00
21	7	UND	CARRINHO MERCOTRUCK CAÇAMBA: Confeccionado em plástico, com chassi completamente articulado, produto com dimensões mínimas de 24,5 X 11,5 X 12,5	MERCOTOYS	513	R\$ 64,00	R\$ 448,00
24	7	UND	KIT COM 04 BONECAS NEGRAS NA CAIXA, MENINA SORTIDAS: Material não tóxico, tamanho aproximado de 35 cm	NOVATOYS	KIT	R\$ 88,00	R\$ 616,00
25	7	UND	BONEQUINHAS DE BORRACHA: Kit com 04 bonecas em vinil, com dimensões aproximadas de 22 cm de altura, 12 cm de largura cada unidade	BAMBOLA	KIT	R\$ 110,00	R\$ 770,00
26	7	UND	BOLA DE BORRACHA COLORIDA, KIT COM 05 BOLAS DE PVC VINIL (BOLA DE LEITE): Produto com dimensões de 22 cm de altura X 22 cm de largura X 22 cm de comprimento, peso mínimo de 55 g	LIDER	KIT	R\$ 78,00	R\$ 546,00
35	7	UND	TELEFONE SONORO EM PLÁSTICO: Produto em plástico, com dimensões de 18 cm X 17 cm X 13 cm.	ELKA	1087	R\$ 69,99	R\$ 489,93
41	5	UND	CARIMBOS EDUCATIVOS – QUANTIDADES: Produto em cabo de plástico ou madeira com base emborrachada, dimensões de 3 cm X 3 cm	JOTT PLAY	12	R\$ 110,00	R\$ 550,00
43	5	UND	CARIMBO MATERIAL DOURADO: Cabo de plástico ou madeira com base emborrachada, medindo 4 cm X 4 cm	JOTT PLAY	17	R\$ 130,00	R\$ 650,00
46	5	UND	MAPA MUNDI POLÍTICO: Com dimensões mínimas de 120 cm X 60 cm. Mapa mundi planisfério político Escola, Edição Atualizada, alta qualidade de impressão, com legendas de: população de país, área territorial, habitantes km², picos e montanhas, capital de estado, capital de país, divisão de placas tectônicas, linha Internacional de data, principais portos e aeroportos, ilhas, golfos, mares e oceanos, fuso horário, índice dos países com suas respectivas bandeiras e moeda corrente de cada país	BIA MAPAS	MAPA MUNDI POLÍTICO	R\$ 25,00	R\$ 125,00
47	5	UND	MAPA BRASIL POLÍTICO: Dimensões mínimas de 120 cm X 90 cm, mapa político, estatístico, rodoviário, com escala aproximada de 1:50.000.000, edição atualizada	BIA MAPAS	MAPA BRASIL POLÍTICO	R\$ 25,00	R\$ 125,00
48	5	UND	MAPAS DO BRASIL POR REGIÕES: tamanho mínimo de 120 cm X 90 cm, em papel 120 gramas, plastificado levemente e sua parte frontal	BIA MAPAS	MAPA DO BRASIL POR REGIÕES	R\$ 25,00	R\$ 125,00
49	5	UND	MAPAS PARANÁ POLÍTICO: Tamanho mínimo de 120 cm X 90 cm, em papel 120 gramas, plastificado levemente em sua parte frontal	BIA MAPAS	MAPAS PARANÁ POLÍTICO	R\$ 26,00	R\$ 130,00
50	5	UND	MAPAS REGIÃO SUL POLÍTICO: Com tamanho mínimo de 120 cm X 90 cm, em papel 120 gramas, plastificado levemente em sua parte frontal	BIA MAPAS	MAPAS REGIÃO SUL POLÍTICO	R\$ 26,00	R\$ 130,00
51	5	UND	MAPAS DO SISTEMA MUSCULAR: Tamanho mínimo de 120 cm X 90 cm, em papel plastificado e laminado nas partes da frente e trás	BIA MAPAS	MAPAS DO SISTEMA MUSCULAR	R\$ 30,00	R\$ 150,00
52	5	UND	MAPAS DO SISTEMA ESQUELÉTICO: Tamanho mínimo de 120 cm X 90 cm, papel plastificado e laminado nas partes da frente e trás	BIA MAPAS	MAPAS DO SISTEMA ESQUELÉTICO	R\$ 30,00	R\$ 150,00
53	5	UND	MAPAS DO SISTEMA DIGESTÓRIO: Tamanho mínimo de 120 cm X 90 cm, papel plastificado e laminado nas partes da frente e trás	BIA MAPAS	MAPAS DO SISTEMA DIGESTÓRIO	R\$ 30,00	R\$ 150,00
54	5	UND	MAPAS DO SISTEMA RESPIRATÓRIO: Tamanho mínimo de 120 cm X 90 cm, papel plastificado e laminado nas partes da frente e trás	BIA MAPAS	MAPAS DO SISTEMA RESPIRATÓRIO	R\$ 30,00	R\$ 150,00

g



55	5	UND	MAPAS DO SISTEMA CIRCULATÓRIO: Tamanho mínimo de 120 cm X 90 cm, papel plastificado e laminado nas partes da frente e trás	BIA MAPAS	MAPAS DO SISTEMA CIRCULATÓRIO	R\$ 30,00	R\$ 150,00
56	5	UND	MAPAS DO SISTEMA URINÁRIO: Tamanho mínimo de 120 cm X 90 cm, papel plastificado e laminado nas partes da frente e trás.	BIA MAPAS	MAPAS DO SISTEMA URINÁRIO	R\$ 30,00	R\$ 150,00
57	5	UND	MAPAS DO SISTEMA NERVOSO: Tamanho mínimo de 120 cm X 90 cm, papel plastificado e laminado nas partes da frente e trás.	BIA MAPAS	MAPAS DO SISTEMA NERVOSO	R\$ 30,00	R\$ 150,00
58	5	UND	MAPAS DO SISTEMA REPRODUTOR MASCULINO: Tamanho mínimo de 120 cm X 90 cm, papel plastificado e laminado nas partes da frente e trás.	BIA MAPAS	MAPAS DO SISTEMA REPRODUTOR MASCULINO	R\$ 30,00	R\$ 150,00
59	5	UND	MAPAS DO SISTEMA REPRODUTOR FEMININO: Tamanho mínimo de 120 cm X 90 cm, papel plastificado e laminado nas partes da frente e trás	BIA MAPAS	MAPAS DO SISTEMA REPRODUTOR FEMININO	R\$ 30,00	R\$ 150,00
60	5	UND	MAPAS DO SISTEMA SOLAR: Tamanho mínimo de 120 cm X 90 cm, papel plastificado e laminado nas partes da frente e trás	BIA MAPAS	MAPAS DO SISTEMA SOLAR	R\$ 30,00	R\$ 150,00
							R\$ 8.546,33

- ° Prazo de validade da proposta conforme edital;
- ° Prazo de pagamento conforme edital;
- ° Prazo e local de entrega conforme edital;
- ° Prazo de garantia conforme edital;
- ° Declaramos de que nos preços propostos encontra-se incluídos todos os tributos, encargos sociais, frete até o destino e quaisquer outros ônus que porventura possam recair sobre o objeto do presente pregão;
- ° Declaramos que aceitamos todas as condições do Edital;
- ° Declara que cumpre os requisitos legais para a qualificação como microempresa ou empresa de pequeno porte, estando apta a usufruir do tratamento estabelecido na lei complementar nº 123/06, e que não incorre em nenhuma das hipóteses previstas no parágrafo 4º do artigo 3º da lei complementar nº. 123/06.
- ° Responsável pela assinatura do contrato: GUILHERME GOMES FERRAZ, brasileiro, solteiro, Sócio Gerente, residente e domiciliado na Rua Tarumã, 199, na cidade de Cachoeirinha/RS, portador (a) da Carteira de Identidade nº. 1112856081, Órgão expedidor SSP/RS, CPF nº. 03168470031
- ° Conta para depósito: Banco Bradesco, agência 2067, C/C 11725-0
- ° Conta para depósito: Banco Caixa Econômica, agência 3451, Operação 003, conta 1727-8

Cachoeirinha-RS, 22 de setembro de 2023.

FERRAZ COMERCIO DE BRINQUEDOS EDUCATIVOS  
 LTDA:35940241000103

Assinado de forma digital por  
 FERRAZ COMERCIO DE  
 BRINQUEDOS EDUCATIVOS  
 LTDA:35940241000103  
 Dados: 2023.09.22 11:17:45 -03'00'

GUILHERME GOMES FERRAZ - Sócio-Gerente  
 RG Nº 1112856081 - CPF Nº. 03168470031

g

22

# KR Brinquedos



Amarildo Kramer Cnpj 49.597.630/0001-84  
Fone 44 984261248  
RUA ASTORGA, 119 CONJUNTO HABITACIONAL ANTILHAS  
CEP 87308-028 – CAMPO MOURÃO -PR

## ANEXO I – PROPOSTA AJUSTADA

Ao

**Pregoeiro do Município de Três Barras do Paraná**

PREGÃO ELETRÔNICO Nº 45/2023.

A empresa **Amarildo Kramer**, inscrita no CNPJ/MF nº **49.597.630/0001-84**, rua astorga, 119 conj hab, antilhas - Campo Mourão - Pr, através desta, vem apresentar a proposta comercial relativa à licitação modalidade PREGÃO ELETRÔNICO Nº 45/2023, objetivando fornecer os itens abaixo cotados, conforme especificações e anexos que fazem parte do referido edital:

### LOTE 01 - MATERIAL PEDAGÓGICO - EXCLUSIVO ME/EPP

ITEM	QTDE	UNID	DESCRIÇÃO DOS ITENS		VALOR UNITÁRIO	VALOR TOTAL
02	21	UN	<b>PASSA CORES DE MADEIRA PEDAGÓGICO:</b> confeccionado em madeira, acabamento impecável, pintura com cores vibrantes, medidas: 40 cm X 30 cm X 06 cm	NABRE	RS 73,12	RS 1.535,52
09	05	UN	<b>JOGO 5 X 1:</b> confeccionado em pvc, MDF, com cores vivas	ZM	RS36,65	RS 183,25
12	07	UN	<b>BONECO GEOMÉTRICO:</b> Contém 20 formas geométricas, sendo: 08 retângulos, 04 quadrados, 04 triângulos e 04 círculos, formando um boneco.	CARIMBRAS	RS86,65	RS 606,55
13	07	UN	<b>ENCAIXE DE FIGURAS DE TARTARUGA:</b> Feito em madeira reflorestada, contém 01 tabuleiros em forma de tartaruga, 06 figuras geométricas que se encaixam facilmente.	BABEBI	RS53,33	RS 373,31
14	07	CONJ	<b>JOGANDO COM AS CORES:</b> Acompanha 01 dados, 40 argolas coloridas e 01 tabuleiros com hastes na cor azul, cada uma ou duas hastes, pode representar uma pessoa, possibilitando jogar com até 04 pessoas. Produto em madeira e plástico.	CARIMBRAS	RS 64,66	RS 452,62



## KR Brinquedos



Amarildo Kramer Cnpj 49.597.630/0001-84

Fone 44 984261248

RUA ASTORGA, 119 CONJUNTO HABITACIONAL ANTILHAS

CEP 87308-028 – CAMPO MOURÃO -PR

15	07	UN	<b>CAIXA LOUSA IMANTADA O ARTISTA:</b> Produto em madeira, contém uma caixa em madeira com tampa, (38,5X30,5X5cm), 12 fichas de cenários, 29 formas imantadas, 01 apagador, 04 gizos e 01 marcador.	BRINQMUTTI	RS 166,33	RS 1.164,31
----	----	----	--	------------	-----------	-------------

g

22

# KR Brinquedos



Amarildo Kramer Cnpj 49.597.630/0001-84

Fone 44 984261248

RUA ASTORGA, 119 CONJUNTO HABITACIONAL ANTILHAS

CEP 87308-028 – CAMPO MOURÃO -PR

			tamanho de 32 cm X 22 cm X 5 cm.			
18	05	UN	<b>CONTE &amp; ASSOCIE:</b> Dimensões: comprimento: 35 cm, Largura: 07 cm, Altura: 25 cm. Material em madeira, Ábaco em madeira, possuindo bolinhas e plaquinhas com números e ilustrações	CARIMBRAS	RS 66,66	RS 333,30
19	07	UN	<b>LINHA DE MOVIMENTAÇÃO ATIVA:</b> Conjunto confeccionado em madeira e arcos em plástico, com diferentes formatos, contendo 63 peças	ZM	RS 233,33	RS 1.633,31
28	50	UN	<b>BOLAS DE BORRACHA:</b> Bola de iniciação ao esporte N° 06, peso de 100 à 110 gramas, com diâmetro de 105 à 110 mm,	SILME	RS 11,33	RS 566,50

g

22



## KR Brinquedos



Amarildo Kramer Cnpj 49.597.630/0001-84

Fone 44 984261248

RUA ASTORGA, 119 CONJUNTO HABITACIONAL ANTILHAS

CEP 87308-028 – CAMPO MOURÃO -PR

			com circunferência de 33 à 35 cm			
33	07	UN	<b>BONECO MENINO:</b> Produto com genital masculino, boneco com 40 cm de altura, corpo, cabeça, braços e pernas em vinil.	SUPER TOYS	RS 153,33	RS 1.073,31
36	07	UN	<b>NOVO TELEFONE FELIZ EM PLÁSTICO PARA BEBÊS:</b> Produto em plástico, com dimensões aproximadas de 17 cm X 16,5 cm X 11 cm. Produto com disco que gira, emite sons de telefone tocando e olhinhos que se mexem para cima e para baixo	FICHER PRINCE	RS 150,49	RS 1.053,43
37	60	UN	<b>TATAMES:</b> Tapetes EVA dupla face azul royal com preto, com dimensões de 01 m X 01 m X 02 cm, produto produzido em EVA de alta qualidade com densidade	EVAMAX	RS 56,66	RS 3.399,60

g

29

## KR Brinquedos



Amarildo Kramer Cnpj 49.597.630/0001-84

Fone 44 984261248

RUA ASTORGA, 119 CONJUNTO HABITACIONAL ANTILHAS

CEP 87308-028 – CAMPO MOURÃO -PR

			adequada para garantir a segurança e conforto do usuário, impermeável, antiderrapante, lavável e higiênico			
38	5	UN	<b>CARIMBO DE ALFABETO ILUSTRADO:</b> Produto com 28 unidades, com cabo em madeira, com dimensões de 4,5 cm X 3,5 cm X 2,5 cm	NFS	RS 90,33	RS 451,65
39	05	UN	<b>CARIMBO AUTO DITADO II:</b> Produto com 90 peças, cabo em plástico ou madeira, com base emborrachada, dimensões do produto de 3 cm X 3 cm	NFS	RS 196,66	RS 983,30
42	05	UN	<b>CARIMBO PEDAGÓGICO MATEMÁTICA:</b> Produto com 45 unidades, cabo de plástico ou madeira, com base emborrachada, dimensões de 3 cm X 3 cm	NFS	RS 247,24	RS 1.236,20
71	07	UN	<b>MOTRICIDADE:</b> Confeccionado em madeira de reflorestamento e arame com 04 mm de diâmetro, possui percursos diferentes e bolinhas coloridas, tamanho mínimo de 32 cm X 28 cm X 22 cm, conjunto com 06 unidades.	BRINK	RS 96,33	RS 674,31
73	05	UN	<b>CARIMBO NUMERAIS E QUANTIDADES:</b> Cabo em plástico ou madeira com base emborrachada, medindo 3,5 cm X 4,5 cm	NFS	RS 69,33	RS 346,65
74	05	UN	<b>CARIMBOS PEDAGÓGICOS ASSOCIAÇÃO NUMÉRICA:</b> Contendo 20 carimbos em madeira ou plástico, medindo no mínimo 4 cm X 5 cm cada peça.	NFS	RS 189,33	RS 946,65
76	05	UN	<b>CARIMBOS EDUCATIVOS - AUTO DITADO:</b> Contendo 28 peças, com cabo anatômico em madeira ou plástico, com base de borracha em alto relevo, tamanho mínimo de 3,5 cm X 4,5 cm.	NFS	RS 146,66	RS 733,30
79	21	UN	<b>TABULEIRO LETRAS, NÚMEROS E FIGURAS:</b> Produto com 21 unidades, feito em madeira com no mínimo 22 cm X 45 cm X 2x6 cm de comprimento da haste,	TOYS MIX	RS 89,33	RS 1.875,93
			cerca de no mínimo 16 cm.			
82	01	UN	<b>TÚNEL CENTOPÉIA DE BAGUN LÚDICO EDUCATIVO INFANTIL:</b> Produto com tamanho mínimo de 03 m X 50 cm.	BRINK	RS 178,66	RS 178,66

g

ze



# KR Brinquedos



Amarildo Kramer Cnpj 49.597.630/0001-84  
 Fone 44 984261248  
 RUA ASTORGA, 119 CONJUNTO HABITACIONAL ANTILHAS  
 CEP 87308-028 – CAMPO MOURÃO -PR

	<b>TOTAL</b>	19.801,66
--	--------------	-----------

Valor Total por Extenso: 19.801,66– (dezenove mil oitocentos e um reais e setenta e seis centavos)

Condições de Pagamento: Conforme edital. Validade da

Proposta: de 60 dias.

Valor máximo da licitação: R\$ 116.264,13 (cento e dezesseis mil duzentos e sessenta e quatro reais e treze centavos).

Cumpre-nos, ainda informar-lhes, que examinamos os documentos da licitação, inteirando- nos dos mesmos para elaboração da presente proposta. E em consonância aos referidos documentos, declaramos:

- a) Que estamos cientes e concordamos com os termos do Edital em epígrafe e das cláusulas da minuta do contrato em anexo;
- b) Que nos preços apresentados já estão contemplados todos os impostos e ou descontos ou vantagens, e despesas (inclusive frete, vistoria e entrega técnica do veículo) para a entrega do bem;

CAMPO MOURÃO-PR, 22 DE SETEMBRO DE 2023.

**49597630/0001-84**  
 KR Brinquedos  
 Amarildo Kramer - 49.597.630  
 RUA FLORESTA, 89  
 CONJUNTO HABITACIONAL ANTILHAS  
 CEP 87308-028 - CAMPO MOURÃO - PR

Documento assinado digitalmente  
**gov.br** AMARILDO KRAMER  
 Data: 22/09/2023 12:10:44 -0300  
 Verifique em <https://validar.it.gov.br>

AMARILDO KRAMER  
 Sócio administrador  
 Rg 61226564-1 – Sesp/PR  
 CPF:883.475.759-91

g

g

# KR Brinquedos

Amarildo Kramer Cnpj 49.597.630/0001-84

Fone 44 984261248

RUA ASTORGA, 119 CONJUNTO HABITACIONAL ANTILHAS

CEP 87308-028 – CAMPO MOURÃO -PR



6

22



000318

# KR Brinquedos

Amarildo Kramer Cnpj 49.597.630/0001-84  
Fone 44 984261248

RUA ASTORGA, 119 CONJUNTO HABITACIONAL ANTILHAS  
CEP 87308-028 – CAMPO MOURÃO -PR

g

28

# KR Brinquedos

Amarildo Kramer Cnpj 49.597.630/0001-84  
Fone 44 984261248

RUA ASTORGA, 119 CONJUNTO HABITACIONAL ANTILHAS  
CEP 87308-028 – CAMPO MOURÃO -PR



9

82



000320

# KR Brinquedos

Amarildo Kramer Cnpj 49.597.630/0001-84  
Fone 44 984261248

RUA ASTORGA, 119 CONJUNTO HABITACIONAL ANTILHAS  
CEP 87308-028 - CAMPO MOURÃO -PR



5

28

# PROPOSTA COMERCIAL

A  
PREFEITURA MUNICIPAL DE TRÊS BARRAS DO PARANÁ  
ESTADO DO PARANÁ

PREÇÃO ELETRÔNICO Nº 45/2023 - PROCESSO ADMINISTRATIVO Nº 96/2023

TIPO: MENOR PREÇO

MODO DE DISPUTA: ABERTO

ABERTURA: 22/09/2023

OBJETO: REGISTRO DE PREÇOS PARA AQUISIÇÃO DE MATERIAIS PEDAGÓGICOS A SEREM UTILIZADOS PELA SECRETARIA MUNICIPAL DE EDUCAÇÃO E CULTURA

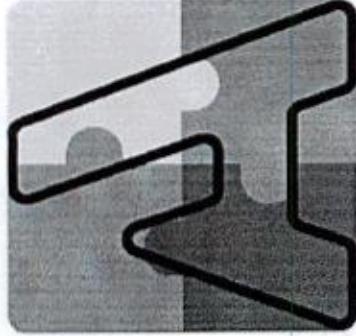

# ACHOU

DISTRIBUIÇÃO E COMÉRCIO

**Nome/Razão Social:** Achou Distribuição e Comércio Ltda - CNPJ: 48.529.824/0001-80 - Inscr. Estad.: 90973096-10

**Endereço:** Rua Ubaldino do Amaral, nº 927 - Bairro Alto da Rua XV - Curitiba/PR - CEP: 80.045-150

**Fone:** (45) 98825-6767 - E-mail: achoucomercio@gmail.com

## DADOS DA EMPRESA

**Representante Legal e responsável pela assinatura da ata de registro de preços:** Sandro Valério Santos Rosa, CPF: 031.274.026-35 - RG: MG-9.333.020 SSP/MG, Sócio-Gerente, Casado, Comerciante, Brasileiro e residente à Rua Joviano Naves, 70/302 - Belo Horizonte/MG - CEP: 31.155-710

**Informações bancárias:** Banco Bradesco, Agência 1850, C/c 17.070-4, Titular - Achou Distribuição e Comércio

ITEM	UNID	QTDE	DESCRIÇÃO	MARCA	MODELO	VALOR UNIT.	VALOR TOTAL
3	UNID	5	ALFABETO MÓVEL DEGRAU: confeccionado em MDF, contendo 130 peças, possui um expositor, semi gravado com tinta vinílica atóxica, medindo 380 X 205 X 200mm, acompanha 05 alfabetos completos	CARLU	1204	R\$ 53,23	R\$ 266,15
10	UNID	7	ARAMADO - ARCA DE NOÉ: material em MDF, madeira e arame, com dimensões: 35 X 23 X 10	CARLU	1960	R\$ 115,28	R\$ 806,96
11	UNID	7	ARAMADO CASINHA: medida do produto fechado: 27x27x27, dimensões do produto montado: 27x27x50 cm, material em MDF, material dos circuitos: metal, material das peças: plástico, quantidade de atividades: 05, quantidade de quantidade de circuitos do aramado casinha: 03, quantidade de peças do aramado casinha: 21, quantidade de carinhos do aramado: 02, quantidade de linhas de forma e cores: 03, quantidade de peças de formas e cores: 15, quantidade de linhas do ábado: 05, quantidade de argolinhas do ábado: 50, pintura: serigrafia com tinta em policromia ultravioleta atóxica - possui certificado inmetro: ce-br/icepex-n 00928-96	CARLU	1938	R\$ 299,93	R\$ 2.099,51

Handwritten signatures and initials.

RUA UBALDINO DO AMARAL, 927  
ALTO DA RUA XV - CURITIBA - PR  
CEP 80.045-150

achoucomercio@gmail.com  
(45) 98825-6767

CNPJ: 48.529.824/0001-80 IE: 90.973.096-10

000321





BAÚ DE BRINQUEDO EDUCATIVO COM 10 JOGOS DE MADEIRA: Baú de madeira com dobradiças e fecho, medindo 50 X 32 X 25 cm, acompanha 10 brinquedos: 01 dominó de formas geométricas, 01 jogo de pinos, 01 prancha de seleção, 01 relógio, 01 bate pinos, 01 passa figuras, 01 dominó tradicional, 01 cubo de encaixe, 01 pula corda, 01 palavras cruzadas, dimensões do baú: 50 cm X 32 cm X 25 cm

34 UNID 7

CARLU

1242

R\$ 201,94

R\$ 1.413,58

**VALOR GLOBAL DA PROPOSTA**

quatro mil, quinhentos e oitenta e seis reais e vinte centavos

R\$ 4.586,20

**CURITIBA/PR, 22 DE SETEMBRO DE 2023**

**VALOR GLOBAL**

**R\$ 4.586,20**

quatro mil, quinhentos e oitenta e seis reais e vinte centavos

## DECLARAÇÕES

- Conhecemos e aceitamos as regras determinadas pelo edital.
- Fabricante de todos os produtos: Carlu Manufaturados Eireli - CNPJ: 02.443.321/0001-96 - Rodovia BR 163, km 253 mais 100m, lote rural 105A, Fazenda Britânia, Linha Marreco, Cx.Postal 204 - CEP: 85900-970 - Toledo - PR.
- Declaração da licitante informando que está de pleno acordo com todas as condições estabelecidas no Edital, bem como que aceita todas as obrigações e responsabilidades especificadas no na Ata de Registro de Preços e no Contrato.
- Declaração da licitante informando que nos preços cotados estão incluídas todas as despesas que, direta ou indiretamente, fazem parte do presente objeto, tais como gastos da empresa com suporte técnico e administrativo, impostos, seguros, taxas ou quaisquer outros que possam incidir sobre gastos da empresa, sem quaisquer acréscimos em virtude da expectativa inflacionária.
- Declaração da licitante informando que no caso de adjudicação do objeto do presente pregão, compromete-se a entregá-lo/realizá-lo no prazo determinado no instrumento convocatório.
- Declaramos que sob as penas da lei, que até a presente data, inexistem fatos impeditivos para sua habilitação no presente processo licitatório, ciente da obrigatoriedade de declarar ocorrências posteriores.
- Declaramos que a elaboração da proposta foi feita de maneira independente, em cumprimento ao disposto na Instrução Normativa SLTI nº 2/2009, de 16/09/2009, publicada no DOU de 17/09/2009;
- Declaramos, ainda, que estamos enquadradas no Regime de tributação de Microempresa e Empresa de Pequeno Porte, conforme estabelece o artigo 3º da Lei Complementar 123, de 14 de dezembro de 2006.
- Prazo de pagamento - Conforme Edital.
- Local e prazo de entrega - Conforme Edital.
- Garantia dos produtos - Conforme Edital.
- Prazo de validade da proposta: Conforme edital.

ACHOU  
DISTRIBUICAO E  
COMERCIO  
LTDA:48529824000180  
180

Assinado de forma digital  
por ACHOU DISTRIBUICAO  
E COMERCIO  
LTDA:48529824000180  
Dados: 2023.09.22  
13:30:42 -03'00'

**ACHOU DISTRIBUICAO E COMERCIO LTDA**

CNPJ : 48.529.824/0001-80

SANDRO VALÉRIO SANTOS ROSA – SÓCIO-GERENTE

CPF : 031.274.026-35 - RG : MG-9.333.020 SSP/MG



RUA UBALDINO DO AMARAL, 927  
ALTO DA RUA XV - CURITIBA - PR  
CEP 80.045-150



achoucomercio@gmail.com  
(45) 98825-6767

000322

CNPJ: 48.529.824/0001-80

IE: 90.973.096-10



MUNICÍPIO DE TRÊS BARRAS DO PARANÁ/PR  
ATA DE REALIZAÇÃO DO PREGÃO ELETRÔNICO  
PREGÃO ELETRÔNICO Nº 45/2023/2023  
PROCESSO LICITATÓRIO 96/2023



000323

As 09:02:10 horas do dia 22 de Setembro de 2023 reuniram-se no site [www.licitanet.com.br](http://www.licitanet.com.br), o(s) Pregoeiro(s) Oficial e respectivos membros da Equipe de Apoio, abaixo relacionados, com a finalidade de realizar todos os procedimentos relativos ao referido pregão eletrônico que tem como objeto: REGISTRO DE PREÇOS PARA AQUISIÇÃO DE MATERIAIS PEDAGÓGICOS A SEREM UTILIZADOS PELA SECRETARIA MUNICIPAL DE EDUCAÇÃO E CULTURA.

A participação na presente disputa do(s) lote(s)/ou item(ns) evidenciado(m) for o proponente examinado todos os termos deste edital e seus anexos aceitando irrevocavelmente suas exigências por declaração aceita quando do envio de sua proposta inicial pela plataforma eletrônica. Termo aceito: "DECLARO QUE TENHO PLENO CONHECIMENTO E ATENDO A TODAS AS EXIGÊNCIAS DE HABILITAÇÃO E ESPECIFICAÇÕES TÉCNICAS PREVISTAS NO EDITAL".

Assi a data e horário estabelecido para envio da(s) proposta(s), ou seja, 09:00:00 horas do dia 22/09/2023, foi(ram) recebida(s), por meio eletrônico, a(s) proposta(s) de preço do(s) fornecedor(es) referenciado(s) a(s) lote(s) ou item(ns) do aludido processo, conforme demonstrado abaixo:

### Item 65

#### Propostas Iniciais

##### Propostas Iniciais do Item 65

ID	Fornecedor	CNPJ	Marca	Modelo	Proposta R\$	Situação	Motivo
15470	V. VIEIRA AMARO COMERCIO, IMPORTACAO E EXPORTACAO	03716848000100			R\$ 30,00	Classificada	-

#### Lances

##### Lances do Item 65

Fornecedor	CNPJ	Valor Lance R\$	Data/Hora	Tipo
V. VIEIRA AMARO COMERCIO, IMPORTACAO E EXPORTACAO	03.716.848/0001-00	R\$ 30,00	21/09/2023 18:50:26	Classificado

#### Classificação Final

##### Classificação Final do Item 65

Posição	Licitante	CNPJ	Melhor Oferta R\$
1*	V. VIEIRA AMARO COMERCIO, IMPORTACAO E EXPORTACAO	03.716.848/0001-00	R\$ 30,00

#### Mensagens

##### Mensagens do Item 65

Usuário	Data/Hora	Mensagem
Sistema	22/09/2023 09:02:42	O ITEM 65 foi ordenado e classificado. Boa sorte!
Sistema	22/09/2023 09:51:34	O ITEM 65 está na fase competitiva e sua disputa durará 10 (dez) minutos. Sr(s). Fornecedor(es), não havendo novos lances nos últimos 02 (dois) minutos da fase competitiva o ITEM 65 será encerrado automaticamente!
Sistema	22/09/2023 10:01:34	Como não houve lances nos últimos 02 (dois) minutos da fase competitiva o ITEM 65 foi encerrado SEM a promoção automática.
Sistema	22/09/2023 10:36:54	O ITEM 65 está em negociação e ficará aberto para lances pelo período de 10 minutos.
Sistema	22/09/2023 10:48:54	O tempo de negociação está encerrado.
Sistema	22/09/2023 11:05:54	O fornecedor V. VIEIRA AMARO COMERCIO, IMPORTACAO E EXPORTACAO venceu o ITEM - 65 pelo valor de R\$30,00.
Sistema	27/09/2023 11:05:31	Srs. licitantes, após a análise dos documentos inseridos na plataforma, foi por bem, HABILITAR o fornecedor V. VIEIRA AMARO COMERCIO, IMPORTACAO E EXPORTACAO -03.716.848/0001-00 sendo em vista, que cumpriu os requisitos habilitatórios exigidos no instrumento convocatório.
Sistema	10/10/2023 10:51:54	O ITEM 65 foi fracoado pelo seguinte motivo: Valor acima do estimado.

### Item 67

#### Propostas Iniciais

##### Propostas Iniciais do Item 67

ID	Fornecedor	CNPJ	Marca	Modelo	Proposta R\$	Situação	Motivo
78150	V. VIEIRA AMARO COMERCIO, IMPORTACAO E EXPORTACAO	03716848000100			R\$ 300,00	Classificada	-

*[Handwritten signature]*

*[Handwritten mark]*



## Lances

## Lances do Item 67

Fornecedor	CNPJ	Valor Lance R\$	Data/Hora	Tipo
V. VIEIRA AMARO COMERCIO, IMPORTACAO E EXPORTACAO	03.716.848/0001-00	R\$ 300,00	21/09/2023 18:50:26	Classificado

## Classificação Final

## Classificação Final do Item 67

Posição	Licitante	CNPJ	Meior Oferta R\$
1º	V. VIEIRA AMARO COMERCIO, IMPORTACAO E EXPORTACAO	03.716.848/0001-00	R\$ 300,00

## Mensagens

## Mensagens do Item 57

Usuário	Data/Hora	Mensagem
Sistema	22/09/2023 09:02:42	O ITEM 67 foi ordenado e classificado. Boa sorte!
Sistema	22/09/2023 09:51:34	O ITEM 67 está na fase competitiva e sua disputa durará 10 (dez) minutos. Sr(s). Fornecedor(es), não havendo novos lances nos últimos 02 (dois) minutos da fase competitiva o ITEM 67 será encerrado automaticamente!
Sistema	22/09/2023 10:01:34	Como não houve lances nos últimos 02 (dois) minutos da fase competitiva o ITEM 67 foi encerrado SEM a prorrogação automática.
Sistema	22/09/2023 10:38:54	O ITEM 67 está em negociação e ficará aberto para lances pelo período de 10 minutos.
Sistema	22/09/2023 10:48:54	O tempo de negociação está encerrado.
Sistema	22/09/2023 11:05:54	O fornecedor V. VIEIRA AMARO COMERCIO, IMPORTACAO E EXPORTACAO venceu o ITEM - 67 pelo valor de R\$300,00.
Sistema	27/09/2023 11:05:31	Srs. licitantes, após a análise dos documentos inseridos na plataforma, hai por bem, HABILITAR o fornecedor V. VIEIRA AMARO COMERCIO, IMPORTACAO E EXPORTACAO -03.716.848/0001-00, tendo em vista, que cumpriu os requisitos habilitatórios exigidos no Instrumento convocatório.
Sistema	10/10/2023 10:51:54	O ITEM 67 foi fracezado pelo seguinte motivo: Valor acima do estimado..

## Item 69

## Propostas Iniciais

## Propostas Inicias do Item 69

ID	Fornecedor	CNPJ	Marca	Modelo	Proposta R\$	Situação	Motivo
77195	V. VIEIRA AMARO COMERCIO, IMPORTACAO E EXPORTACAO	03716848000100			R\$ 130,00	Classificada	-

## Lances

## Lances do Item 69

Fornecedor	CNPJ	Valor Lance R\$	Data/Hora	Tipo
V. VIEIRA AMARO COMERCIO, IMPORTACAO E EXPORTACAO	03.716.848/0001-00	R\$ 130,00	21/09/2023 18:50:26	Classificado

## Classificação Final

## Classificação Final do Item 69

Posição	Licitante	CNPJ	Meior Oferta R\$
1º	V. VIEIRA AMARO COMERCIO, IMPORTACAO E EXPORTACAO	03.716.848/0001-00	R\$ 130,00

## Mensagens

## Mensagens do Item 69

Usuário	Data/Hora	Mensagem
Sistema	22/09/2023 09:02:42	O ITEM 69 foi ordenado e classificado. Boa sorte!
Sistema	22/09/2023 09:51:34	O ITEM 69 está na fase competitiva e sua disputa durará 10 (dez) minutos. Sr(s). Fornecedor(es), não havendo novos lances nos últimos 02 (dois) minutos da fase competitiva o ITEM 69 será encerrado automaticamente!
Sistema	22/09/2023 10:01:34	Como não houve lances nos últimos 02 (dois) minutos da fase competitiva o ITEM 69 foi encerrado SEM a prorrogação automática.
Sistema	22/09/2023 10:38:54	O ITEM 69 está em negociação e ficará aberto para lances pelo período de 10 minutos.



## Mensagens do Item 69

Usuário	Data/Hora	Mensagem
Sistema	22/09/2023 10:48:54	O tempo de negociação está encerrado.
Sistema	22/09/2023 11:05:54	O fornecedor V. VIEIRA AMARO COMERCIO, IMPORTACAO E EXPORTACAO venceu o ITEM - 69 pelo valor de R\$130,00.
Sistema	27/09/2023 11:05:31	Srs. licitantes, após a análise dos documentos inseridos na plataforma, hei por bem, HABILITAR o fornecedor V. VIEIRA AMARO COMERCIO, IMPORTACAO E EXPORTACAO -03.716.848/0001-00, tendo em vista, que cumpriu os requisitos habilitatórios exigidos no instrumento convocatório.
Sistema	10/10/2023 10:51:54	O ITEM 69 foi fracsado pelo seguinte motivo: Valor acima do estimado..

## Item 70

## Propostas Iniciais

## Propostas Iniciais do Item 70

ID	Fornecedor	CNPJ	Marca	Modelo	Proposta R\$	Situação	Motivo
48550	V. VIEIRA AMARO COMERCIO, IMPORTACAO E EXPORTACAO	03716848000100			R\$ 100,00	Classificad	-

## Lances

## Lances do Item 70

Fornecedor	CNPJ	Valor Lance R\$	Data/Hora	Tipo
V. VIEIRA AMARO COMERCIO, IMPORTACAO E EXPORTACAO	03.716.848/0001-00	R\$ 100,00	21/09/2023 18:50:26	Classificado

## Classificação Final

## Classificação Final do Item 70

Posição	Licitante	CNPJ	Melhor Oferta R\$
1ª	V. VIEIRA AMARO COMERCIO, IMPORTACAO E EXPORTACAO	03.716.848/0001-00	R\$ 100,00

## Mensagens

## Mensagens do Item 70

Usuário	Data/Hora	Mensagem
Sistema	22/09/2023 09:02:42	O ITEM 70 foi ordenado e classificado. Boa sorte!
Sistema	22/09/2023 09:51:34	O ITEM 70 está na fase competitiva e sua disputa durará 10 (dez) minutos. Srs. fornecedores, não havendo novos lances nos últimos 02 (dois) minutos da fase competitiva o ITEM 70 será encerrado automaticamente!
Sistema	22/09/2023 10:01:34	Como não houve lances nos últimos 02 (dois) minutos da fase competitiva o ITEM 70 foi encerrado SEM a prorrogação automática.
Sistema	22/09/2023 10:38:54	O ITEM 70 está em negociação e ficará aberto para lances pelo período de 10 minutos.
Sistema	22/09/2023 10:48:54	O tempo de negociação está encerrado.
Sistema	22/09/2023 11:05:54	O fornecedor V. VIEIRA AMARO COMERCIO, IMPORTACAO E EXPORTACAO venceu o ITEM - 70 pelo valor de R\$100,00.
Sistema	27/09/2023 11:05:31	Srs. licitantes, após a análise dos documentos inseridos na plataforma, hei por bem, HABILITAR o fornecedor V. VIEIRA AMARO COMERCIO, IMPORTACAO E EXPORTACAO -03.716.848/0001-00, tendo em vista, que cumpriu os requisitos habilitatórios exigidos no instrumento convocatório.
Sistema	10/10/2023 10:51:54	O ITEM 70 foi fracsado pelo seguinte motivo: Valor acima do estimado..

## Item 75

## Propostas Iniciais

## Propostas Iniciais do Item 75

ID	Fornecedor	CNPJ	Marca	Modelo	Proposta R\$	Situação	Motivo
71130	V. VIEIRA AMARO COMERCIO, IMPORTACAO E EXPORTACAO	03716848000100			R\$ 700,00	Classificad	-

g

28

/



## Lances

## Lances do Item 75

Fornecedor	CNPJ	Valor Lance R\$	Data/Hora	Tipo
V. VIEIRA AMARO COMERCIO, IMPORTACAO E EXPORTACAO	03.716.848/0001-00	R\$ 700,00	21/09/2023 18:50:26	Classificado

## Classificação Final

## Classificação Final do Item 75

Posição	Licitante	CNPJ	Meior Oferta R\$
1*	V. VIEIRA AMARO COMERCIO, IMPORTACAO E EXPORTACAO	03.716.848/0001-00	R\$ 700,00

## Mensagens

## Mensagens do Item 75

Usuário	Data/Hora	Mensagem
Sistema	22/09/2023 09:02:42	O ITEM 75 foi ordenado e classificado. Boa sorte!
Sistema	22/09/2023 09:31:34	O ITEM 75 está na fase competitiva e sua disputa durará 10 (dez) minutos, 5(s). Fornecedor(es), não havendo novos lances nos últimos 02 (dois) minutos da fase competitiva o ITEM 75 será encerrado automaticamente!
Sistema	22/09/2023 10:01:34	Como não houve lances nos últimos 02 (dois) minutos da fase competitiva o ITEM 75 foi encerrado SEM a prorrogação automática.
Sistema	22/09/2023 10:45:28	O ITEM 75 está em negociação e ficará aberto para lances pelo período de 10 minutos.
Sistema	22/09/2023 10:55:26	O tempo de negociação está encerrado.
Sistema	22/09/2023 11:05:54	O fornecedor V. VIEIRA AMARO COMERCIO, IMPORTACAO E EXPORTACAO venceu o ITEM - 75 pelo valor de R\$700,00.
Sistema	27/09/2023 11:05:31	Srs. licitantes, após a análise dos documentos inseridos na plataforma, hei por bem, HABILITAR o fornecedor V. VIEIRA AMARO COMERCIO, IMPORTACAO E EXPORTACAO -03.716.848/0001-00, tendo em vista, que cumpriu os requisitos habilitatórios exigidos no instrumento convocatório.
Sistema	10/10/2023 10:51:54	O ITEM 75 foi fracoado pelo seguinte motivo: Valor acima do estimado...

## Item 77

## Propostas Iniciais

## Propostas Iniciais do Item 77

ID	Fornecedor	CNPJ	Marca	Modelo	Proposta R\$	Situação	Motivo
55975	V. VIEIRA AMARO COMERCIO, IMPORTACAO E EXPORTACAO	03716848000100			R\$ 100,00	Classificada	-

## Lances

## Lances do Item 77

Fornecedor	CNPJ	Valor Lance R\$	Data/Hora	Tipo
V. VIEIRA AMARO COMERCIO, IMPORTACAO E EXPORTACAO	03.716.848/0001-00	R\$ 100,00	21/09/2023 18:50:26	Classificado

## Classificação Final

## Classificação Final do Item 77

Posição	Licitante	CNPJ	Meior Oferta R\$
1*	V. VIEIRA AMARO COMERCIO, IMPORTACAO E EXPORTACAO	03.716.848/0001-00	R\$ 100,00

## Mensagens

## Mensagens do Item 77

Usuário	Data/Hora	Mensagem
Sistema	22/09/2023 09:02:42	O ITEM 77 foi ordenado e classificado. Boa sorte!
Sistema	22/09/2023 09:39:50	O ITEM 77 está na fase competitiva e sua disputa durará 10 (dez) minutos, 5(s). Fornecedor(es), não havendo novos lances nos últimos 02 (dois) minutos da fase competitiva o ITEM 77 será encerrado automaticamente!
Sistema	22/09/2023 10:09:50	Como não houve lances nos últimos 02 (dois) minutos da fase competitiva o ITEM 77 foi encerrado SEM a prorrogação automática.
Sistema	22/09/2023 10:45:28	O ITEM 77 está em negociação e ficará aberto para lances pelo período de 10 minutos.

## Mensagens do Item 77

Usuário	Data/Hora	Mensagem
Sistema	22/09/2023 10:55:26	O tempo de negociação está encerrado.
Sistema	22/09/2023 11:05:54	O fornecedor V. VIEIRA AMARO COMERCIO, IMPORTACAO E EXPORTACAO venceu o ITEM - 77 pelo valor de R\$100,00.
Sistema	27/09/2023 11:05:31	Srs. licitantes, após a análise dos documentos inseridos na plataforma, hei por bem, HABILITAR o fornecedor V. VIEIRA AMARO COMERCIO, IMPORTACAO E EXPORTACAO -03.716.848/0001-00, tendo em vista, que cumpriu os requisitos habilitatórios exigidos no instrumento convocatório.
Sistema	10/10/2023 10:51:54	O ITEM 77 foi fracsassado pelo seguinte motivo: Valor acima do estimado..

## Item 78

## Propostas Iniciais

## Propostas Inicias do Item 78

ID	Fornecedor	CNPJ	Marca	Modelo	Proposta R\$	Situação	Motivo
79893	V. VIEIRA AMARO COMERCIO, IMPORTACAO E EXPORTACAO	03716848000100			R\$ 200,00	Classificado	-

## Lances

## Situações do Item 78

Fornecedor	CNPJ	Valor Lance R\$	Data/Hora	Tipo
V. VIEIRA AMARO COMERCIO, IMPORTACAO E EXPORTACAO	03.716.848/0001-00	R\$ 200,00	21/09/2023 18:50:26	Classificado

## Classificação Final

## Classificação Final do Item 78

Posição	Licitante	CNPJ	Melhor Oferta R\$
1*	V. VIEIRA AMARO COMERCIO, IMPORTACAO E EXPORTACAO	03.716.848/0001-00	R\$ 200,00

## Mensagens

## Mensagens do Item 78

Usuário	Data/Hora	Mensagem
Sistema	22/09/2023 09:02:42	O ITEM 78 foi ordenado e classificado. Boa sorte!
Sistema	22/09/2023 09:59:50	O ITEM 78 está na fase competitiva e sua disputa durará 10 (dez) minutos. Sr(s). Fornecedor(es), não havendo novos lances nos últimos 02 (dois) minutos da fase competitiva o ITEM 78 será encerrado automaticamente!
Sistema	22/09/2023 10:09:50	Como não houve lances nos últimos 02 (dois) minutos da fase competitiva o ITEM 78 foi encerrado SEM a prorrogação automática.
Sistema	22/09/2023 10:45:26	O ITEM 78 está em negociação e ficará aberto para lances pelo período de 10 minutos.
Sistema	22/09/2023 10:55:26	O tempo de negociação está encerrado.
Sistema	22/09/2023 11:05:54	O fornecedor V. VIEIRA AMARO COMERCIO, IMPORTACAO E EXPORTACAO venceu o ITEM - 78 pelo valor de R\$200,00.
Sistema	27/09/2023 11:05:31	Srs. licitantes, após a análise dos documentos inseridos na plataforma, hei por bem, HABILITAR o fornecedor V. VIEIRA AMARO COMERCIO, IMPORTACAO E EXPORTACAO -03.716.848/0001-00, tendo em vista, que cumpriu os requisitos habilitatórios exigidos no instrumento convocatório.
Sistema	10/10/2023 10:51:54	O ITEM 78 foi fracsassado pelo seguinte motivo: Valor acima do estimado..

## Mensagem Geral

Usuário	Data/Hora	Mensagem
Sistema	22/09/2023 09:03:10	Foi iniciada a fase competitiva do(s) item(s): 1, 2, 3, 4, 5, 6, 7, 8, 9, 10 às 09:03:10
Sistema	22/09/2023 09:12:28	Foi iniciada a fase competitiva do(s) item(s): 11, 12, 13, 14, 15, 16, 17, 18, 19, 20 às 09:12:28
Sistema	22/09/2023 09:22:25	Foi iniciada a fase competitiva do(s) item(s): 21, 22, 23, 24, 25, 26, 27, 28, 29, 30 às 09:22:25
Sistema	22/09/2023 09:34:27	Foi iniciada a fase competitiva do(s) item(s): 31, 32, 33, 34, 35, 36, 37, 38, 39, 40, 41, 42, 43, 44, 45 às 09:34:27
Sistema	22/09/2023 09:42:43	Foi iniciada a fase competitiva do(s) item(s): 46, 47, 48, 49, 50, 51, 52, 53, 54, 55, 56, 57, 58, 59, 60 às 09:42:43



Usuário	Data/Hora	Mensagem
Sistema	22/09/2023 09:51:34	Foi iniciada a fase competitiva do(s) item(s): 61, 62, 63, 64, 65, 66, 67, 68, 69, 70, 71, 72, 73, 74, 75 às 09:51:34
Sistema	22/09/2023 09:59:56	Foi iniciada a fase competitiva do(s) item(s): 76, 77, 78, 79, 80, 81, 82 às 09:59:56
Pregoeiro	22/09/2023 11:07:19	O prazo para envio da proposta final, estará disponível através do módulo - PROPOSTA FINAL no rol de menus da Sala de Disputa, do dia 22/09/2023 11:06:00hs até o dia 22/09/2023 14:30:00hs para o(s) fornecedores:  ROSILENE VIEIRA LOPES FERRAZ COMERCIO DE BRINQUEDOS EDUCATIVOS EIRELI V. VIEIRA AMARO COMERCIO, IMPORTACAO E EXPORTACAO ACHOU DISTRIBUICAO E COMERCIO LTDA E D RIBEIRO LTDA BRINKSUL INDUSTRIA E COMERCIO DE BRINQUEDOS LTDA 49.597.630 AMARILDO KRAMER.
Sistema	22/09/2023 11:18:09	O fornecedor FERRAZ COMERCIO DE BRINQUEDOS EDUCATIVOS EIRELI acabou de ENVIAR proposta_tres_barras_da_parana_22092023_1695392285.pdf no proposta final.
Pregoeiro	22/09/2023 11:23:29	Informamos que os itens que ficaram acima dos valores estimados serão fracassados.
Sistema	22/09/2023 11:40:56	O fornecedor V. VIEIRA AMARO COMERCIO, IMPORTACAO E EXPORTACAO acabou de ENVIAR proposta_1_1695393658.pdf no proposta final.
Sistema	22/09/2023 11:44:17	O fornecedor ROSILENE VIEIRA LOPES acabou de ENVIAR ficha_tecnica_kit_ogo_de_cozinha_infantil_panelinhas_1695393657.pdf no proposta final.
Sistema	22/09/2023 11:44:29	O fornecedor ROSILENE VIEIRA LOPES acabou de ENVIAR proposta_final_rosilene_1695393669.pdf no proposta final.
Sistema	22/09/2023 12:12:59	O fornecedor 49.597.630 AMARILDO KRAMER acabou de ENVIAR proposta_ajustada_45_tres_barras_da_parana_kr_assinado_1695395578.pdf no proposta final.
Sistema	22/09/2023 13:07:00	O fornecedor BRINKSUL INDUSTRIA E COMERCIO DE BRINQUEDOS LTDA acabou de ENVIAR whatsapp_image_2023_09_22_at_13_00_27_1_1695396620.pdf no proposta final.
Sistema	22/09/2023 13:30:58	O fornecedor ACHOU DISTRIBUICAO E COMERCIO LTDA acabou de ENVIAR proposta_reajustada_1695400258.pdf no proposta final.
Sistema	22/09/2023 14:30:01	O prazo para o fornecedor ROSILENE VIEIRA LOPES enviar a proposta final está encerrado.
Sistema	22/09/2023 14:30:01	O prazo para o fornecedor FERRAZ COMERCIO DE BRINQUEDOS EDUCATIVOS EIRELI enviar a proposta final está encerrado.
Sistema	22/09/2023 14:30:01	O prazo para o fornecedor V. VIEIRA AMARO COMERCIO, IMPORTACAO E EXPORTACAO enviar a proposta final está encerrado.
Sistema	22/09/2023 14:30:01	O prazo para o fornecedor ACHOU DISTRIBUICAO E COMERCIO LTDA enviar a proposta final está encerrado.
Sistema	22/09/2023 14:30:01	O prazo para o fornecedor E D RIBEIRO LTDA enviar a proposta final está encerrado.
Sistema	22/09/2023 14:30:01	O prazo para o fornecedor BRINKSUL INDUSTRIA E COMERCIO DE BRINQUEDOS LTDA enviar a proposta final está encerrado.
Sistema	22/09/2023 14:30:01	O prazo para o fornecedor 49.597.630 AMARILDO KRAMER enviar a proposta final está encerrado.
Pregoeiro	27/09/2023 11:06:49	Bom dia, a proposta ajustada está disponível na plataforma. Pedimos ao senhores que assinem para darmos continuidade ao processo.
Sistema	27/09/2023 11:26:26	O fornecedor FERRAZ COMERCIO DE BRINQUEDOS EDUCATIVOS EIRELI acabou de ASSINAR sua Proposta Final.
Sistema	27/09/2023 11:27:05	O fornecedor BRINKSUL INDUSTRIA E COMERCIO DE BRINQUEDOS LTDA acabou de ASSINAR sua Proposta Final.
Sistema	27/09/2023 11:28:04	O fornecedor 49.597.630 AMARILDO KRAMER acabou de ASSINAR sua Proposta Final.
Sistema	27/09/2023 11:36:06	O fornecedor ROSILENE VIEIRA LOPES acabou de ASSINAR sua Proposta Final.
Sistema	27/09/2023 11:45:44	O fornecedor V. VIEIRA AMARO COMERCIO, IMPORTACAO E EXPORTACAO acabou de ASSINAR sua Proposta Final.
Sistema	27/09/2023 12:55:45	O fornecedor E D RIBEIRO LTDA acabou de ASSINAR sua Proposta Final.
Sistema	26/09/2023 14:40:52	O fornecedor ACHOU DISTRIBUICAO E COMERCIO LTDA acabou de ASSINAR sua Proposta Final.
Pregoeiro	09/10/2023 13:42:17	Bom tarde, solicitamos que no prazo de duas horas as empresas vencedoras do certame encerminhe no campo documentos complementares os catálogos referente aos itens em que está classificada em primeiro lugar.
Pregoeiro	09/10/2023 13:52:19	O prazo para envio dos documentos complementares, estará disponível através do módulo - HABILITANET no rol de menus da Sala de Disputa, do dia 09/10/2023 13:51:00hs até o dia 09/10/2023 15:51:00hs para o(s) fornecedores:  ROSILENE VIEIRA LOPES FERRAZ COMERCIO DE BRINQUEDOS EDUCATIVOS EIRELI V. VIEIRA AMARO COMERCIO, IMPORTACAO E EXPORTACAO ACHOU DISTRIBUICAO E COMERCIO LTDA E D RIBEIRO LTDA BRINKSUL INDUSTRIA E COMERCIO DE BRINQUEDOS LTDA 49.597.630 AMARILDO KRAMER.
Sistema	09/10/2023 13:53:35	O fornecedor BRINKSUL INDUSTRIA E COMERCIO DE BRINQUEDOS LTDA acabou de ENVIAR catalogo_tres_barras_1_1695870414.pdf no habilitanet.
Sistema	09/10/2023 13:55:15	O fornecedor V. VIEIRA AMARO COMERCIO, IMPORTACAO E EXPORTACAO acabou de ENVIAR catalogo_3_barras_1_1695870515.pdf no habilitanet.
Sistema	09/10/2023 14:01:37	O fornecedor 49.597.630 AMARILDO KRAMER acabou de ENVIAR catalogo_itens_pregao_45_2023_1695870897.zip no habilitanet.

Usuário	Data/Hora	Mensagem
Sistema	09/10/2023 14:09:46	O fornecedor ROSILENE VIEIRA LOPES acabou de ENVIAR ficha_tecnica_lit_jogo_de_cocanha_infantil_papelinas_1698671366.pdf no habilitanet.
Sistema	09/10/2023 14:28:02	O fornecedor FERRAZ COMERCIO DE BRINQUEDOS EDUCATIVOS EIRELI acabou de ENVIAR catalogo_tres_barras_do_parana_22092023_1698672461.pdf no habilitanet.
Sistema	09/10/2023 15:51:01	O prazo para o fornecedor ROSILENE VIEIRA LOPES enviar os documentos complementares está encerrado.
Sistema	09/10/2023 15:51:01	O prazo para o fornecedor FERRAZ COMERCIO DE BRINQUEDOS EDUCATIVOS EIRELI enviar os documentos complementares está encerrado.
Sistema	09/10/2023 15:51:01	O prazo para o fornecedor V. VIEIRA AMARO COMERCIO, IMPORTACAO E EXPORTACAO enviar os documentos complementares está encerrado.
Sistema	09/10/2023 15:51:01	O prazo para o fornecedor ACHOU DISTRIBUICAO E COMERCIO LTDA enviar os documentos complementares está encerrado.
Sistema	09/10/2023 15:51:01	O prazo para o fornecedor E D RIBEIRO LTDA enviar os documentos complementares está encerrado.
Sistema	09/10/2023 15:51:01	O prazo para o fornecedor BRINKSUL INDUSTRIA E COMERCIO DE BRINQUEDOS LTDA enviar os documentos complementares está encerrado.
Sistema	09/10/2023 15:51:01	O prazo para o fornecedor 49.597.630 AMARILDO KRAMER enviar os documentos complementares está encerrado.
Pregoeiro	16/10/2023 14:04:13	O prazo para envio dos documentos complementares, estará disponível através do módulo - HABILITANET no rol de menus da Sala de Disputa, de dia 16/10/2023 14:03:00hs até o dia 16/10/2023 17:00:00hs para os fornecedores:  BRINKSUL INDUSTRIA E COMERCIO DE BRINQUEDOS LTDA 49.597.630 AMARILDO KRAMER
Sistema	16/10/2023 17:00:02	O prazo para o fornecedor BRINKSUL INDUSTRIA E COMERCIO DE BRINQUEDOS LTDA enviar os documentos complementares está encerrado.
Sistema	16/10/2023 17:00:02	O prazo para o fornecedor 49.597.630 AMARILDO KRAMER enviar os documentos complementares está encerrado.
Sistema	16/10/2023 17:00:02	O prazo para o fornecedor BRINKSUL INDUSTRIA E COMERCIO DE BRINQUEDOS LTDA enviar os documentos complementares está encerrado.
Sistema	16/10/2023 17:00:02	O prazo para o fornecedor 49.597.630 AMARILDO KRAMER enviar os documentos complementares está encerrado.

g

28

/



**CONTRATO SOCIAL DE SOCIEDADE LIMITADA UNIPESSOAL  
E D RIBEIRO LTDA**

**EVERTON DOUGLAS RIBEIRO**, brasileiro, natural de Cascavel, estado do Paraná, solteiro maior e capaz, nascido em 18/04/1988, Empresário, inscrito no CPF sob nº 060.115.219-08 e portador do RG nº 8.996.136-0-SSP/PR, residente e domiciliado a Rua Timóteo Bernardes Prestes, nº 622, Centro, CEP: 85485-000, no município de Três Barras do Paraná, Estado do Paraná, Resolve por este instrumento particular de contrato e na melhor forma de direito constituir uma Sociedade Empresária Limitada Unipessoal que se regerá pelos artigos 1.052 a 1.087 da Lei nº 10.406/2002, mediante as cláusulas seguintes:

**DA DENOMINAÇÃO, SEDE, OBJETO E TEMPO DE DURAÇÃO**

**CLÁUSULA PRIMEIRA:** A sociedade adotará o seguinte nome empresarial "E D RIBEIRO LTDA".

**CLÁUSULA SEGUNDA:** A sociedade terá sua sede no seguinte endereço: Timóteo Bernardes Prestes, nº 622, Centro, CEP 85485-000, no município de Três Barras do Paraná, Estado do Paraná.

**CLÁUSULA TERCEIRA:** O objeto social da empresa será:

**1629-3/01** - Fabricação de artefatos diversos de madeira, exceto móveis;

**1359-6/00** - Fabricação de bandeiras e têxteis;

**1412-6/01** - Confeção de peças de vestuário, exceto roupas íntimas e confeccionadas sob medida;

**1413-4/01** - Confeção de roupas profissionais, exceto sob medida;

**1413-4/02** - Confeção, sob medida, de roupas profissionais;

**1413-4/03** - Fação de roupas profissionais;

**1521-1/00** - Fabricação de artigos para viagem, bolsas e semelhantes de qualquer material;

**1529-7/00** - Fabricação de artigos de couro;

**1539-4/00** - Fabricação de calçados de qualquer material;

**1621-8/00** - Fabricação de madeira laminada de chapas em madeira compensada, prensada e aglomerada;

**1813-0/01** - Impressão de material para uso publicitário;

**CONTRATO SOCIAL DE SOCIEDADE LIMITADA UNIPESSOAL  
E D RIBEIRO LTDA**

- 1822-9/99 - Serviços de acabamentos gráficos, exceto encadernação e plastificação;
- 2091-6/00 - Fabricação de adesivos e selantes;
- 2222-6/00 - Fabricação de embalagens de material plástico;
- 2229-3/99 - Fabricação de artigos de plástico para usos diversos;
- 2319-2/00 - Fabricação de artigos de vidro;
- 2542-0/00 - Fabricação de artigos de serralheria, exceto esquadrias;
- 2829-1/99 - Fabricação de brinquedos e equipamentos para feiras e parques de diversão;
- 3101-2/00 - Fabricação de móveis com predominância de madeira;
- 3230-2/00 - Fabricação de artefatos para pesca e esporte;
- 3240-0/03 - Fabricação de mesas de bilhar, de sinuca e acessórios associada à locação;
- 3240-0/99 - Fabricação de outros brinquedos educativos;
- 3299-0/02 - Fabricação de canetas, lápis e outros artigos para escritório;
- 3299-0/03 - Fabricação de letras, letreiros e placas de qualquer material, exceto luminosos;
- 3299-0/04 - Fabricação de painéis e letreiros luminosos;
- 3299-0/99 - Fabricação de troféu em mdf ou acrílico, para comemorações ou competições;
- 3329-5/01 - Serviços de montagem de móveis de qualquer material;
- 4212-0/00 - Construção de obras-de-arte especiais;
- 4530-7/03 - Comércio a varejo de peças e acessórios novos para veículos automotores;
- 4613-3/00 - Representação comercial de madeira, material de construção e ferragens;
- 4619-2/00 - Representantes comerciais e agentes do comércio de mercadorias em geral;
- 4641-9/01 - Comércio atacadista de tecidos;
- 4641-9/03 - Comércio atacadista de artigos de armarinho;
- 4647-8/01 - Comércio atacadista de artigos de escritório e de papelaria;

g

g



**CONTRATO SOCIAL DE SOCIEDADE LIMITADA UNIPessoal  
E D RIBEIRO LTDA**

- 4649-4/02 - Comércio atacadista de aparelhos eletrônicos de uso pessoal e doméstico;
- 4679-6/01 - Comércio atacadista de tintas, vernizes e similares;
- 4679-6/02 - Comércio atacadista de mármore e granitos;
- 4679-6/03 - Comércio atacadista de vidros, espelhos e vitrais;
- 4686-9/02 - Comércio atacadista de embalagens;
- 4689-3/99 - Comércio atacadista de produtos de uso intermediário e doméstico;
- 4741-5/00 - Comércio varejista de tintas e materiais para pintura;
- 4742-3/00 - Comércio varejista de material elétrico;
- 4743-1/00 - Comércio varejista de vidros;
- 4744-0/02 - Comércio varejista de madeira e artefatos;
- 4744-0/99 - Comércio varejista de materiais de construção em geral;
- 4751-2/01 - Comércio varejista especializado de equipamentos e suprimentos de informática;
- 4753-9/00 - Comércio varejista de eletrodomésticos e equipamentos de áudio e vídeo;
- 4754-7/01 - Comércio varejista de móveis;
- 4755-5/01 - Comércio varejista de tecidos;
- 4755-5/02 - Comércio varejista de artigos de armarinho;
- 4756-3/00 - Comércio varejista de instrumentos musicais;
- 4757-1/00 - Comércio varejista peças e acessórios para eletroeletrônicos de uso doméstico;
- 4761-0/03 - Comércio varejista de artigos de papelaria;
- 4763-6/01 - Comércio varejista de brinquedos e artigos recreativos;
- 4763-6/02 - Comércio varejista de artigos esportivos;
- 4763-6/03 - Comércio varejista de bicicletas e triciclos; peças e acessórios;
- 4763-6/04 - Comércio varejista de artigos de caça, pesca e camping;
- 4781-4/00 - Comércio varejista de artigos do vestuário e acessórios;
- 4782-2/01 - Comércio varejista de calçados;
- 4782-2/02 - Comércio varejista de artigos de viagem;
- 4921-3/01 - Transporte rodoviário coletivo de passageiros, com itinerário fixo, municipal;

**CONTRATO SOCIAL DE SOCIEDADE LIMITADA UNIPessoal  
E D RIBEIRO LTDA**

- 4922-1/03 - Transporte rodoviário coletivo de passageiros, com itinerário fixo, internacional;
- 4924-8/00 - Transporte escolar;
- 7111-1/00 - Serviços de arquitetura;
- 7112-0/00 - Serviços de engenharia;
- 7119-7/01 - Serviços de cartografia, topografia e geodésia;
- 7119-7/02 - Atividades de estudos geológicos;
- 7119-7/03 - Serviços de desenho técnico relacionados à arquitetura e engenharia;
- 7311-4/00 - Agências de publicidade;
- 7319-0/01 - Criação de estandes para feiras e exposições;
- 7319-0/02 - Promoção de vendas;
- 7410-2/03 - Design de produto;
- 7721-7/00 - Aluguel de equipamentos recreativos e esportivos;
- 8122-2/00 - Imunização e controle de pragas urbanas;
- 8230-0/01 - Serviços de organização de feiras, congressos, exposições e festas;
- 8592-9/99 - Ensino de atividades ligadas a arte e cultura;
- 9001-9/06 - Atividades de sonorização e de iluminação;
- 9319-1/01 - Produção e promoção de eventos esportivos
- 9319-1/99 - Serviços de arbitragem desportiva;

**CLÁUSULA QUARTA:** A empresa iniciará suas atividades em 18/05/2023 e seu prazo de duração será por tempo indeterminado.

**DO CAPITAL E QUOTAS**

**CLÁUSULA QUINTA:** O capital social é de R\$ 30.000,00 (trinta mil reais) correspondente a 30.000 (trinta mil) quotas de valor nominal R\$ 1,00 (um real) cada, já totalmente subscritas e integralizadas, neste ato, em moeda corrente do País, pelo sócio:

SÓCIO	QUOTAS	VALOR	%
EVERTON DOUGLAS RIBEIRO	30.000	R\$ 30.000,00	100%
<b>TOTAL</b>	<b>30.000</b>	<b>R\$ 30.000,00</b>	<b>100%</b>

g

g



## CONTRATO SOCIAL DE SOCIEDADE LIMITADA UNIPESSOAL E D RIBEIRO LTDA

### DA RESPONSABILIDADE DO SÓCIO

**CLÁUSULA SEXTA:** A responsabilidade do sócio é restrita ao valor de suas quotas integralizadas no valor do capital social da empresa, conforme disposto no artigo 1.052 da Lei 10.406/2002.

### ADMINISTRAÇÃO DA SOCIEDADE E DO USO DO NOME EMPRESARIAL

**CLÁUSULA SÉTIMA:** A administração da sociedade cabe ao sócio **EVERTON DOUGLAS RIBEIRO**, a quem compete praticar todos os atos pertinentes à gestão da sociedade com os poderes e atribuições de representá-la ativa e passivamente, judicial e extrajudicialmente, perante órgãos públicos, instituições financeiras, entidades privadas e terceiros em geral, podendo obrigar a sociedade, abrir, movimentar e encerrar contas bancárias, contratar e demitir pessoal, enfim praticar todos os atos necessários à consecução dos objetivos ou à defesa dos interesses e direitos da sociedade, autorizado o uso do nome empresarial isoladamente.

§ 1º É vedado o uso do nome empresarial em atividades estranhas ao interesse social ou assumir obrigações seja em favor do quotista ou de terceiros.

§ 2º O administrador, poderá designar procuradores para atuar em nome da sociedade, devendo o instrumento de mandato especificar o período os atos e operações a serem praticados por estes.

### DA DECLARAÇÃO DE DESEMPEDIMENTO E DA RETIRADA PRO-LABORE

**CLÁUSULA OITAVA:** O administrador declara, sob as penas da lei, que não está impedida de exercer a administração da sociedade, por lei especial, ou em virtude de condenação criminal, ou por se encontrar sob os efeitos dela, a pena que vede, ainda que temporariamente, o acesso a cargos públicos; ou por crime falimentar, de prevaricação, peita ou suborno, concussão, peculato, ou contra a economia popular, contra o sistema financeiro nacional, contra normas de defesa da concorrência, contra as relações de consumo, fé pública ou a propriedade.

g

**CONTRATO SOCIAL DE SOCIEDADE LIMITADA UNIPessoal  
E D RIBEIRO LTDA**

**CLÁUSULA NONA:** A sócia poderá fixar uma retirada mensal, a título de "pró-labore", observadas as disposições regulamentares pertinentes.

**DO EXERCÍCIO SOCIAL, DEMONSTRAÇÕES FINANCEIRAS E FILIAIS**

**CLÁUSULA DÉCIMA:** Ao término de cada exercício social, em 31 de dezembro, o administrador prestará contas justificadas de sua administração, procedendo à elaboração do inventário, do balanço patrimonial e demais demonstrações, elaboradas em conformidade com as Normas Brasileiras de Contabilidade, participando o sócio dos lucros ou perdas apurados, na proporção de suas quotas.

**CLÁUSULA DÉCIMA PRIMEIRA:** Nos quatro meses seguintes ao término do exercício social, o sócio deliberará sobre as contas e designará administradores quando for o caso.

**CLÁUSULA DÉCIMA SEGUNDA:** Falecendo ou interditado o sócio, a sociedade continuará suas atividades com os herdeiros, sucessores e o incapaz. Não sendo possível ou inexistindo interesse destes, o valor de seus haveres será apurado e liquidado com base na situação patrimonial da sociedade, à data da resolução, verificada em balanço especialmente levantado.

**CLÁUSULA DÉCIMA TERCEIRA:** A sociedade poderá a qualquer tempo, abrir ou fechar filial ou outra dependência, no país ou no exterior, mediante alteração contratual assinada.

**DA DECLARAÇÃO DE ENQUADRAMENTO**

**CLÁUSULA DÉCIMA QUARTA:** A empresa "E D RIBEIRO LTDA", estabelecida a Rua Timóteo Bernardes Prestes, nº 622, Centro, CEP 85485-000, no município de Três Barras do Paraná, Estado do Paraná, **REQUER** o arquivamento do presente instrumento e declara, sob as penas da Lei, que se enquadra na condição de "MICROEMPRESA", nos termos da Lei Complementar nº 123 de 14/12/2006.

**CLÁUSULA DÉCIMA QUINTA:** Os casos omissos deste contrato serão resolvidos pela aplicação dos dispositivos legais que regem este

g



**CONTRATO SOCIAL DE SOCIEDADE LIMITADA UNIPESSOAL  
E D RIBEIRO LTDA**

tipo societário e, supletivamente, pelas normas da Sociedade Anônima (Lei n° 6.404/1976), conforme faculta o § único do artigo 1.053 da Lei n° 10.406/2002.

**CLÁUSULA DÉCIMA SEXTA:** Fica eleito o Foro de Catanduvas, Estado do Paraná, para o exercício e o cumprimento dos direitos e obrigações resultantes deste contrato, renunciando-se, expressamente, a qualquer outro, por mais privilegiado que seja.

E por estar, assim, justo e contratado, assina o presente instrumento para que produza os efeitos legais.

Três Barras do Paraná, 18 de maio de 2023.

---

EVERTON DOUGLAS RIBEIRO  
SÓCIO ADMINISTRADOR

*g*

*g*



000337

## ASSINATURA ELETRÔNICA

Certificamos que o ato da empresa E D RIBEIRO LTDA consta assinado digitalmente por:

IDENTIFICAÇÃO DO(S) ASSINANTE(S)	
CPF/CNPJ	Nome
06011521908	EVERTON DOUGLAS RIBEIRO

CERTIFICO O REGISTRO EM 18/05/2023 14:00 SOB N° 41211609769.  
PROTOCOLO: 233311246 DE 18/05/2023.  
CÓDIGO DE VERIFICAÇÃO: 12307571640. CNPJ DA SEDE: 50728178000121.  
NIRE: 41211609769. COM EFEITOS DO REGISTRO EM: 18/05/2023.  
E D RIBEIRO LTDA



LEANDRO MARCOS RAYSEL BISCAIA  
SECRETÁRIO-GERAL  
[www.empresafacil.pr.gov.br](http://www.empresafacil.pr.gov.br)



Voltar

Imprimir

**Certificado de Regularidade  
do FGTS - CRF**

**Inscrição:** 50.728.178/0001-21  
**Razão Social:** E D RIBEIRO LTDA  
**Endereço:** R TIMOTEO BERNARDES PRESTES 622 / CENTRO / TRES BARRAS DO PARANA / PR / 85485-000

A Caixa Econômica Federal, no uso da atribuição que lhe confere o Art. 7, da Lei 8.036, de 11 de maio de 1990, certifica que, nesta data, a empresa acima identificada encontra-se em situação regular perante o Fundo de Garantia do Tempo de Serviço - FGTS.

O presente Certificado não servirá de prova contra cobrança de quaisquer débitos referentes a contribuições e/ou encargos devidos, decorrentes das obrigações com o FGTS.

**Validade:** 16/09/2023 a 15/10/2023

**Certificação Número:** 2023091604490777923987

Informação obtida em 18/09/2023 17:29:59

A utilização deste Certificado para os fins previstos em Lei esta condicionada a verificação de autenticidade no site da Caixa:  
**[www.caixa.gov.br](http://www.caixa.gov.br)**



MINISTÉRIO DA FAZENDA  
Secretaria da Receita Federal do Brasil  
Procuradoria-Geral da Fazenda Nacional

**CERTIDÃO NEGATIVA DE DÉBITOS RELATIVOS AOS TRIBUTOS FEDERAIS E À DÍVIDA  
ATIVA DA UNIÃO**

Nome: E D RIBEIRO LTDA  
CNPJ: 50.728.178/0001-21

Ressalvado o direito de a Fazenda Nacional cobrar e inscrever quaisquer dívidas de responsabilidade do sujeito passivo acima identificado que vierem a ser apuradas, é certificado que não constam pendências em seu nome, relativas a créditos tributários administrados pela Secretaria da Receita Federal do Brasil (RFB) e a inscrições em Dívida Ativa da União (DAU) junto à Procuradoria-Geral da Fazenda Nacional (PGFN).

Esta certidão é válida para o estabelecimento matriz e suas filiais e, no caso de ente federativo, para todos os órgãos e fundos públicos da administração direta a ele vinculados. Refere-se à situação do sujeito passivo no âmbito da RFB e da PGFN e abrange inclusive as contribuições sociais previstas nas alíneas 'a' a 'd' do parágrafo único do art. 11 da Lei nº 8.212, de 24 de julho de 1991.

A aceitação desta certidão está condicionada à verificação de sua autenticidade na Internet, nos endereços <<http://rfb.gov.br>> ou <<http://www.pgfn.gov.br>>.

Certidão emitida gratuitamente com base na Portaria Conjunta RFB/PGFN nº 1.751, de 2/10/2014.  
Emitida às 15:04:08 do dia 12/06/2023 <hora e data de Brasília>.  
Válida até 09/12/2023.

Código de controle da certidão: **9655.18F9.A109.2F31**  
Qualquer rasura ou emenda invalidará este documento.

g

22





Estado do Paraná  
Secretaria de Estado da Fazenda  
Receita Estadual do Paraná

000340

## Certidão Negativa

de Débitos Tributários e de Dívida Ativa Estadual  
Nº 030753778-11

Certidão fornecida para o CNPJ/MF: **50.728.178/0001-21**  
Nome: **E D RIBEIRO LTDA**

Ressalvado o direito da Fazenda Pública Estadual inscrever e cobrar débitos ainda não registrados ou que venham a ser apurados, certificamos que, verificando os registros da Secretaria de Estado da Fazenda, constatamos não existir pendências em nome do contribuinte acima identificado, nesta data.

Obs.: Esta Certidão engloba todos os estabelecimentos da empresa e refere-se a débitos de natureza tributária e não tributária, bem como ao descumprimento de obrigações tributárias acessórias.

**Válida até 10/10/2023 - Fornecimento Gratuito**

A autenticidade desta certidão deverá ser confirmada via Internet  
[www.fazenda.pr.gov.br](http://www.fazenda.pr.gov.br)

g 22



PODER JUDICIÁRIO  
JUSTIÇA DO TRABALHO

### CERTIDÃO NEGATIVA DE DÉBITOS TRABALHISTAS

Nome: E D RIBEIRO LTDA (MATRIZ E FILIAIS)  
CNPJ: 50.728.178/0001-21  
Certidão nº: 29945858/2023  
Expedição: 26/06/2023, às 11:56:25  
Validade: 23/12/2023 - 180 (cento e oitenta) dias, contados da data de sua expedição.

Certifica-se que **E D RIBEIRO LTDA (MATRIZ E FILIAIS)**, inscrito(a) no CNPJ sob o nº **50.728.178/0001-21**, **NÃO CONSTA** como inadimplente no Banco Nacional de Devedores Trabalhistas.

Certidão emitida com base nos arts. 642-A e 883-A da Consolidação das Leis do Trabalho, acrescentados pelas Leis ns.º 12.440/2011 e 13.467/2017, e no Ato 01/2022 da CGJT, de 21 de janeiro de 2022. Os dados constantes desta Certidão são de responsabilidade dos Tribunais do Trabalho.

No caso de pessoa jurídica, a Certidão atesta a empresa em relação a todos os seus estabelecimentos, agências ou filiais.

A aceitação desta certidão condiciona-se à verificação de sua autenticidade no portal do Tribunal Superior do Trabalho na Internet (<http://www.tst.jus.br>).

Certidão emitida gratuitamente.

#### INFORMAÇÃO IMPORTANTE

Do Banco Nacional de Devedores Trabalhistas constam os dados necessários à identificação das pessoas naturais e jurídicas inadimplentes perante a Justiça do Trabalho quanto às obrigações estabelecidas em sentença condenatória transitada em julgado ou em acordos judiciais trabalhistas, inclusive no concernente aos recolhimentos previdenciários, a honorários, a custas, a emolumentos ou a recolhimentos determinados em lei; ou decorrentes de execução de acordos firmados perante o Ministério Público do Trabalho, Comissão de Conciliação Prévia ou demais títulos que, por disposição legal, contiver força executiva.





PODER JUDICIÁRIO  
JUSTIÇA DO TRABALHO

### CERTIDÃO NEGATIVA DE DÉBITOS TRABALHISTAS

Nome: E D RIBEIRO LTDA (MATRIZ E FILIAIS)  
CNPJ: 50.728.178/0001-21  
Certidão n°: 29945858/2023  
Expedição: 26/06/2023, às 11:56:25  
Validade: 23/12/2023 - 180 (cento e oitenta) dias, contados da data de sua expedição.

Certifica-se que **E D RIBEIRO LTDA (MATRIZ E FILIAIS)**, inscrito(a) no CNPJ sob o n° **50.728.178/0001-21**, **NÃO CONSTA** como inadimplente no Banco Nacional de Devedores Trabalhistas.

Certidão emitida com base nos arts. 642-A e 883-A da Consolidação das Leis do Trabalho, acrescentados pelas Leis ns.º 12.440/2011 e 13.467/2017, e no Ato 01/2022 da CGJT, de 21 de janeiro de 2022. Os dados constantes desta Certidão são de responsabilidade dos Tribunais do Trabalho.

No caso de pessoa jurídica, a Certidão atesta a empresa em relação a todos os seus estabelecimentos, agências ou filiais.

A aceitação desta certidão condiciona-se à verificação de sua autenticidade no portal do Tribunal Superior do Trabalho na Internet (<http://www.tst.jus.br>).

Certidão emitida gratuitamente.

#### INFORMAÇÃO IMPORTANTE

Do Banco Nacional de Devedores Trabalhistas constam os dados necessários à identificação das pessoas naturais e jurídicas inadimplentes perante a Justiça do Trabalho quanto às obrigações estabelecidas em sentença condenatória transitada em julgado ou em acordos judiciais trabalhistas, inclusive no concernente aos recolhimentos previdenciários, a honorários, a custas, a emolumentos ou a recolhimentos determinados em lei; ou decorrentes de execução de acordos firmados perante o Ministério Público do Trabalho, Comissão de Conciliação Prévia ou demais títulos que, por disposição legal, contiver força executiva.

g

28



CAPITAL DO FÉRIAS

*Prefeitura Municipal de Três Barras do Paraná*  
ESTADO DO PARANÁ

000343

CERTIDÃO NEGATIVA NR. 942 / 2023

Cadastro Econômico: 4362-0

Razão Social.:E D RIBEIRO LTDA  
CPF/CNPJ.....:50.728.178/0001-21  
Nome Fantasia:E D RIBEIRO  
Endereço.....:RUA TIMOTEO B. PRESTES  
Bairro.....:CENTRO  
Atividade.....:FABRICAÇÃO DE PRODUTOS TEXTEIS  
Alvará.....: 4362

Certificamos de acordo com a Legislação em vigor, e face ao requerimento protocolado sob nº 1, no dia 26/06/2023 que o cadastro Econômico nº 43620 localizado nesta cidade de Três Barras do Paraná, não possui débitos referente a móveis, nem imóveis, ou qualquer outro débito fiscal, NADA DEVE para a Fazenda Pública deste município, referente a impostos atrasados.

A presente certidão requerida por E D RIBEIRO LTDA servira exclusivamente para fins de LICITACAO

A presente certidão não exclui o direito da Fazenda Municipal exigir a qualquer tempo, os débitos que venham a ser apurados.

Por ser verdade, emitimos a certidão em 2 vias, de igual teor, que vão assinadas pelo serviço de cadastro deste município.

A presente certidão tem validade para 90 dias.

Três Barras do Paraná, 26/06/2023

  
DIVISÃO DE TRIBUTOS  
Ednilson Gianini Dec. 4246/2021  
Patrícia Buligon Fernandes Dec. 4813/2022

g

g





TRIBUNAL DE JUSTIÇA DO ESTADO DO PARANÁ  
Secretaria do Ofício Distribuidor e Anexos de CATANDUVAS

CERTIDÃO DE DISTRIBUIÇÃO – FINS GERAIS – CÍVEIS – FALÊNCIA – NEGATIVA

Certifico que revendo os livros, sistemas e arquivos de distribuição CÍVEIS, especificamente: FALÊNCIA, CONCORDATA, RECUPERAÇÃO JUDICIAL, RECUPERAÇÃO EXTRAJUDICIAL desta Secretaria, verifiquei NÃO CONSTAR nenhum registro em andamento contra:

E D RIBEIRO LTDA  
CNPJ: 50.728.178/0001-21  
Local da Sede: Três Barras do Paraná - PR

Orientações:

Esta certidão NÃO APONTA ordinariamente os processos em que a pessoa cujo nome pesquisado figura como Autor(a). São apontados os feitos em tramitação cadastrados no Sistema Informatizado referente à comarca de CATANDUVAS. Não existe qualquer conexão com qualquer outra base de dados de instituição pública ou com a Receita Federal que verifique a identidade do NOME/RAZÃO SOCIAL com o CPF/CNPJ. A conferência dos dados pessoais fornecidos pelo pesquisado é de responsabilidade exclusiva do destinatário da certidão.

A certidão em nome de pessoa jurídica considera os processos referentes à matriz e às filiais.

Considera-se NEGATIVA a certidão que aponta somente homônimos não qualificados, nos termos do art. 8º, §2º da Resolução CNJ 121/2010.

A presente certidão menciona somente o registro de distribuição, para dados complementares do procedimento, deve-se dirigir até a Secretaria para onde foi distribuído e solicitar uma CERTIDÃO DE OBJETO E PÉ.

A Busca de MICROEMPREENDEDOR INDIVIDUAL e EMPRESÁRIO INDIVIDUAL abrange também a pessoa física.

CATANDUVAS, 19 de setembro de 2023

ADRIANE  
STRZELECKI-50854  
Adriane Strzelecki  
Distribuidor





ESTADO DO PARANÁ  
PREFEITURA MUNICIPAL DE TRÊS  
BARRAS DO PARANÁ  
DEPARTAMENTO MUNICIPAL DE  
TRIBUTOS

**Empresa** ▶▶ **Fácil**

## ALVARÁ DE LOCALIZAÇÃO

Número 4362/2023

**Nome Fantasia:**

**Razão Social:** E D RIBEIRO LTDA

**CNPJ:** 50.728.178/0001-21

**Inscrição Municipal:** 4362/2023

**Atividade Principal:** 1629-3/01 - Fabricação de artefatos diversos de madeira, exceto móveis (Não exerce no endereço)

**Atividade(s) Secundária(s):** 4619-2/00 - Representantes comerciais e agentes do comércio de mercadorias em geral não especializado (Não exerce no endereço), 9319-1/01 - Produção e promoção de eventos esportivos (Não exerce no endereço), 4743-1/00 - Comércio varejista de vidros (Não exerce no endereço), 4689-3/99 - Comércio atacadista especializado em outros produtos intermediários não especificados anteriormente (Não exerce no endereço), 7721-7/00 - Aluguel de equipamentos recreativos e esportivos (Não exerce no endereço), 7119-7/01 - Serviços de cartografia, topografia e geodésia (Não exerce no endereço), 2542-0/00 - Fabricação de artigos de serralheria, exceto esquadrias (Não exerce no endereço), 4741-5/00 - Comércio varejista de tintas e materiais para pintura (Não exerce no endereço), 1621-8/00 - Fabricação de madeira laminada e de chapas de madeira compensada, prensada e aglomerada (Não exerce no endereço), 4679-6/02 - Comércio atacadista de mármore e granitos (Não exerce no endereço), 4757-1/00 - Comércio varejista especializado de peças e acessórios para aparelhos eletroeletrônicos para uso doméstico, exceto informática e comunicação (Não exerce no endereço), 4763-6/03 - Comércio varejista de bicicletas e triciclos; peças e acessórios (Não exerce no endereço), 4641-9/01 - Comércio atacadista de tecidos (Não exerce no endereço), 4755-5/02 - Comércio varejista de artigos de armarinho (Não exerce no endereço), 7311-4/00 - Agências de publicidade (Não exerce no endereço), 4649-4/02 - Comércio atacadista de aparelhos eletrônicos de uso pessoal e doméstico (Não exerce no endereço), 4212-0/00 - Construção de obras-de-arte especiais (Não exerce no endereço), 1359-6/00 - Fabricação de outros produtos têxteis não especificados anteriormente (Não exerce no endereço), 9319-1/99 - Outras atividades esportivas não especificadas anteriormente (Não exerce no endereço), 1412-6/01 - Confeção de peças do vestuário, exceto roupas íntimas e as confeccionadas sob medida (Não exerce no endereço), 4647-8/01 - Comércio atacadista de artigos de escritório e de papelaria (Não exerce no endereço), 4679-6/01 - Comércio atacadista de tintas, vernizes e similares (Não exerce no endereço), 7119-7/03 - Serviços de desenho técnico relacionados à arquitetura e engenharia (Não exerce no endereço), 4761-0/03 - Comércio varejista de artigos de papelaria (Não exerce no endereço), 4530-7/03 - Comércio a varejo de peças e acessórios novos para veículos automotores (Não exerce no endereço), 4763-6/04 - Comércio varejista de artigos de caça, pesca e camping (Não exerce no endereço), 1413-4/01 - Confeção de roupas profissionais, exceto sob medida (Não exerce no endereço), 2319-2/00 - Fabricação de artigos de vidro (Não exerce no endereço), 8592-9/99 - Ensino de arte e cultura não especificado anteriormente (Não exerce no endereço), 1413-4/03 - Fação de roupas profissionais (Não exerce no endereço), 4754-7/01 - Comércio varejista de móveis (Não exerce no endereço), 4921-3/01 - Transporte rodoviário coletivo de passageiros, com itinerário fixo, municipal (Não exerce no endereço), 4744-0/02 - Comércio varejista de madeira e artefatos (Não exerce no endereço), 7319-0/02 - Promoção de vendas (Não exerce no endereço), 1521-1/00 - Fabricação de artigos para viagem, bolsas e semelhantes de qualquer material (Não exerce no endereço), 4782-2/01 - Comércio varejista de calçados (Não exerce no endereço), 4755-5/01 - Comércio varejista de tecidos (Não exerce no endereço), 9001-9/06 - Atividades de sonorização e de iluminação (Não exerce no endereço), 4756-3/00 - Comércio varejista especializado de instrumentos musicais e acessórios (Não exerce no endereço), 1539-4/00 - Fabricação de calçados de



materiais não especificados anteriormente (Não exerce no endereço), 3230-2/00 - Fabricação de artefatos para pesca e esporte (Não exerce no endereço), 4924-8/00 - Transporte escolar (Não exerce no endereço), 2091-6/00 - Fabricação de adesivos e selantes (Não exerce no endereço), 3240-0/03 - Fabricação de mesas de bilhar, de sinuca e acessórios associada à locação (Não exerce no endereço), 4751-2/01 - Comércio varejista especializado de equipamentos e suprimentos de informática (Não exerce no endereço), 7111-1/00 - Serviços de arquitetura (Não exerce no endereço), 3299-0/02 - Fabricação de canetas, lápis e outros artigos para escritório (Não exerce no endereço), 4753-9/00 - Comércio varejista especializado de eletrodomésticos e equipamentos de áudio e vídeo (Não exerce no endereço), 4742-3/00 - Comércio varejista de material elétrico (Não exerce no endereço), 1529-7/00 - Fabricação de artefatos de couro não especificados anteriormente (Não exerce no endereço), 3299-0/99 - Fabricação de produtos diversos não especificados anteriormente (Não exerce no endereço), 8230-0/01 - Serviços de organização de feiras, congressos, exposições e festas (Não exerce no endereço), 4781-4/00 - Comércio varejista de artigos do vestuário e acessórios (Não exerce no endereço), 3299-0/03 - Fabricação de letras, letreiros e placas de qualquer material, exceto luminosos (Não exerce no endereço), 8122-2/00 - Imunização e controle de pragas urbanas (Não exerce no endereço), 2222-6/00 - Fabricação de embalagens de material plástico (Não exerce no endereço), 1822-9/99 - Serviços de acabamentos gráficos, exceto encadernação e plastificação (Não exerce no endereço), 7119-7/02 - Atividades de estudos geológicos (Não exerce no endereço), 7319-0/01 - Criação de estandes para feiras e exposições (Não exerce no endereço), 3101-2/00 - Fabricação de móveis com predominância de madeira (Não exerce no endereço), 4744-0/99 - Comércio varejista de materiais de construção em geral (Não exerce no endereço), 4613-3/00 - Representantes comerciais e agentes do comércio de madeira, material de construção e ferragens (Não exerce no endereço), 1413-4/02 - Confeção, sob medida, de roupas profissionais (Não exerce no endereço), 4763-6/02 - Comércio varejista de artigos esportivos (Não exerce no endereço), 4641-9/03 - Comércio atacadista de artigos de armarinho (Não exerce no endereço), 3240-0/99 - Fabricação de outros brinquedos e jogos recreativos não especificados anteriormente (Não exerce no endereço), 4782-2/02 - Comércio varejista de artigos de viagem (Não exerce no endereço), 7410-2/03 - Design de produto (Não exerce no endereço), 3299-0/04 - Fabricação de painéis e letreiros luminosos (Não exerce no endereço), 1813-0/01 - Impressão de material para uso publicitário (Não exerce no endereço), 4679-6/03 - Comércio atacadista de vidros, espelhos e vitrais (Não exerce no endereço), 2229-3/99 - Fabricação de artefatos de material plástico para outros usos não especificados anteriormente (Não exerce no endereço), 7112-0/00 - Serviços de engenharia (Não exerce no endereço), 4763-6/01 - Comércio varejista de brinquedos e artigos recreativos (Não exerce no endereço), 3329-5/01 - Serviços de montagem de móveis de qualquer material (Não exerce no endereço), 2829-1/99 - Fabricação de outras máquinas e equipamentos de uso geral não especificados anteriormente, peças e acessórios (Não exerce no endereço), 4686-9/02 - Comércio atacadista de embalagens (Não exerce no endereço), 4922-1/03 - Transporte rodoviário coletivo de passageiros, com itinerário fixo, internacional (Não exerce no endereço)

**Município:** Três Barras do Paraná **Endereço:** RUA TIMOTEO BERNARDES PRESTES, 622, CENTRO

**CEP:** 85485000

**Local e data:** Três Barras do Paraná, quinta, 25 de maio de 2023

**Vencimento:** domingo, 31 de dezembro de 2023

**EDENILSON GIANINI**  
Departamento Municipal De Tributos

**Observação**

Código de Autenticidade: 23QSECJMUI

"EMITIDO PELO FUNCIONÁRIO PATRICIA BULIGON FERNANDES"

Esse documento deverá permanecer exposto em local visível no estabelecimento empresarial







Govorno do Estado do Paraná  
Secretaria de Estado da Indústria, Comércio e Serviços  
Junta Comercial do Estado do Paraná



## CERTIDÃO SIMPLIFICADA

### Sistema Nacional de Registro de Empresas Mercantis - SINREM

Certificamos que as informações abaixo constam dos documentos arquivados nesta Junta Comercial e são vigentes na data da sua expedição.

Nome Empresarial: E D RIBEIRO LTDA		Protocolo: PRC231721448			
NIRE : 41211609769 Natureza Jurídica: Sociedade Empresária Limitada					
NIRE (Sede) 41211609769	CNPJ 50.728.178/0001-21	Data de Ato Constitutivo 18/05/2023	Início de Atividade 18/05/2023		
<b>Endereço Completo</b> Rua TIMOTEO BERNARDES PRESTES, Nº 622, CENTRO - Três Barras do Paraná/PR - CEP 85485-000					
<b>Objeto Social</b> 1629-3/01-Fabricação de artefatos diversos de madeira, exceto móveis; 1359-6/00-Fabricação de bandeiras e embalagens em rafia e algodão; 1412-6/01-Confeção de peças de vestuário, exceto roupas íntimas e confeccionadas sob medida; 1413-4/01-Confeção de roupas profissionais, exceto sob medida; 1413-4/02-Confeção, sob medida, de roupas profissionais; 1413-4/03-Facção de roupas profissionais; 1521-1/00-Fabricação de artigos para viagem, bolsas e semelhantes de qualquer material; 1529-7/00-Fabricação de artigos de couro; 1539-4/00-Fabricação de calçados de qualquer material; 1621-8/00-Fabricação de madeira laminada de chapas em madeira compensada, prensada e aglomerada; 1813-0/01-Impressão de material para uso publicitário; 1822-9/99-Serviços de acabamentos gráficos, exceto encadernação e plastificação; 2091-6/00-Fabricação de adesivos e selantes; 2222-6/00-Fabricação de embalagens de material plástico; 2229-3/99-Fabricação de artigos de plástico para usos diversos; 2319-2/00-Fabricação de artigos de vidro; 2542-0/00-Fabricação de artigos de serralheria, exceto esquadrias; 2829-1/99-Fabricação de brinquedos e equipamentos para feiras e parques de diversão; 3101-2/00-Fabricação de móveis com predominância de madeira; 3230-2/00-Fabricação de artefatos para pesca e esporte; 3240-0/03-Fabricação de mesas de bilhar, de sinuca e acessórios associada à locação; 3240-0/99-Fabricação de outros brinquedos educativos; 3299-0/02-Fabricação de canetas, lápis e outros artigos para escritório; 3299-0/03-Fabricação de letras, letreiros e placas de qualquer material, exceto luminosos; 3299-0/04-Fabricação de painéis e letreiros luminosos; 3299-0/99-Fabricação de troféu em mdf ou acrílico, para comemorações ou competições; 3329-5/01-Serviços de montagem de móveis de qualquer material; 4212-0/00-Construção de obras-de-arte especiais; 4530-7/03-Comércio a varejo de peças e acessórios novos para veículos automotores; 4613-3/00-Representação comercial de madeira, material de construção e ferragens; 4619-2/00-Representantes comerciais e agentes do comércio de mercadorias em geral; 4641-9/01-Comércio atacadista de tecidos; 4641-9/03-Comércio atacadista de artigos de armarinho; 4647-8/01-Comércio atacadista de artigos de escritório e de papelaria; 4649-4/02-Comércio atacadista de aparelhos eletrônicos de uso pessoal e doméstico; 4679-6/01-Comércio atacadista de tintas, vernizes e similares; 4679-6/02-Comércio atacadista de mármore e granitos; 4679-6/03-Comércio atacadista de vidros, espelhos e vitrais; 4686-9/02-Comércio atacadista de embalagens; 4689-3/99-Comércio atacadista de produtos de uso intermediário e doméstico; 4741-5/00-Comércio varejista de tintas e materiais para pintura; 4742-3/00-Comércio varejista de material elétrico; 4743-1/00-Comércio varejista de vidros; 4744-0/02-Comércio varejista de madeira e artefatos; 4744-0/99-Comércio varejista de materiais de construção em geral; 4751-2/01-Comércio varejista especializado de equipamentos e suprimentos de informática; 4753-9/00-Comércio varejista de eletrodomésticos e equipamentos de áudio e vídeo; 4754-7/01-Comércio varejista de móveis; 4755-5/01-Comércio varejista de tecidos; 4755-5/02-Comercio varejista de artigos de armarinho; 4756-3/00-Comércio varejista de instrumentos musicais e acessórios; 4757-1/00-Comércio varejista peças e acessórios para eletroeletrônicos de uso doméstico; 4761-0/03-Comércio varejista de artigos de papelaria; 4763-6/01-Comércio varejista de brinquedos e artigos recreativos; 4763-6/02-Comércio varejista de artigos esportivos; 4763-6/03-Comércio varejista de bicicletas e triciclos, peças e acessórios; 4763-6/04-Comércio varejista de artigos de caça, pesca e camping; 4781-4/00-Comércio varejista de artigos do vestuário e acessórios; 4782-2/01-Comércio varejista de calçados; 4782-2/02-Comércio varejista de artigos de viagem; 4921-3/01-Transporte rodoviário coletivo de passageiros, com itinerário fixo, municipal; 4922-1/03-Transporte rodoviário coletivo de passageiros, com itinerário fixo, internacional; 4924-8/00-Transporte escolar; 7111-1/00-Serviços de arquitetura; 7112-0/00-Serviços de engenharia; 7119-7/01-Serviços de cartografia, topografia e geodésia; 7119-7/02-Atividades de estudos geológicos; 7119-7/03-Serviços de desenho técnico relacionados à arquitetura e engenharia; 7311-4/00-Agências de publicidade; 7319-0/01-Criação de estandes para feiras e exposições; 7319-0/02-Promoção de vendas; 7410-2/03-Design de produto; 7721-7/00-Aluguel de equipamentos recreativos e esportivos; 8122-2/00-Imunização e controle de pragas urbanas; 8230-0/01-Serviços de organização de feiras, congressos, exposições e festas; 8592-9/99-Ensino de atividades ligadas a arte e cultura; 9001-9/06-Atividades de sonorização e de iluminação; 9319-1/01-Produção e promoção de eventos esportivos; 9319-1/99-Serviços de arbitragem desportiva;					
<b>Capital Social</b> R\$ 30.000,00 (trinta mil reais)		<b>Porte</b> ME (Microempresa)	<b>Prazo de Duração</b> Indeterminado		
<b>Capital Integralizado</b> R\$ 30.000,00 (trinta mil reais)					
<b>Dados do Sócio</b>					
<b>Nome</b> EVERTON DOUGLAS RIBEIRO	<b>CPF/CNPJ</b> 060.115.219-08	<b>Participação no capital</b> R\$ 30.000,00	<b>Espécie de sócio</b> Sócio	<b>Administrador</b> S	<b>Término do mandato</b> Indeterminado
<b>Dados do Administrador</b>					
<b>Nome</b> EVERTON DOUGLAS RIBEIRO	<b>CPF</b> 060.115.219-08	<b>Término do mandato</b> Indeterminado			





Governo do Estado do Paraná  
Secretaria de Estado da Indústria, Comércio e Serviços  
Junta Comercial do Estado do Paraná



## CERTIDÃO SIMPLIFICADA

Continuação

### Sistema Nacional de Registro de Empresas Mercantis - SINREM

Certificamos que as informações abaixo constam dos documentos arquivados nesta Junta Comercial e são vigentes na data da sua expedição.

Nome Empresarial: E D RIBEIRO LTDA			Protocolo: PRC2317721448
NIRE : 41211609769 Natureza Jurídica: Sociedade Empresária Limitada			
<b>Último Arquivamento</b>	<b>Número</b>	<b>Ato/eventos</b>	<b>Situação</b>
<b>Data</b> 18/05/2023	20233311246	090 / 315 - ENQUADRAMENTO DE MICROEMPRESA	ATIVA Status SEM STATUS

Esta certidão foi emitida automaticamente em 19/09/2023, às 13:53:02 (horário de Brasília).  
Se impressa, verificar sua autenticidade no <https://www.empresafacil.pr.gov.br>, com o código OS1NNAVQ.



PRC2317721448

LEANDRO MARCOS RAYSEL BISCAIA  
Secretário(a) Geral

*[Handwritten signature]*

*g*

# E D RIBEIRO LTDA

000349

CNPJ: 50.728.178/0001-21

IE: 91004900-37

RUA TIMOTEO BERNARDES PRESTES, 622 CENTRO CEP 85.485-000.

TRÊS BARRAS DO PARANÁ-PR

EMAIL: [ATIVATROFEUS@GMAIL.COM](mailto:ATIVATROFEUS@GMAIL.COM) FONE: 45 9.99320273

## ANEXO IV DECLARAÇÃO DE INEXISTÊNCIA DE FATO IMPEDITIVO PARA LICITAR

Ao  
Pregoeiro do Município de Três Barras do Paraná  
PREGÃO ELETRÔNICO Nº 45/2023.

## DECLARAÇÃO DE INEXISTÊNCIA DE FATO IMPEDITIVO PARA LICITAR

**E D RIBEIRO LTDA**, inscrita no CNPJ/MF nº **50.728.178/0001-21**, sediada RUA TIMOTEO BERNARDES PRESTES, 622 centro, declara, sob as penas da Lei, que não foi declarada inidônea e não está impedida de participar de licitação em qualquer órgão ou entidade da Administração Pública, direta ou indireta, federal, estadual ou municipal.

Declara também, que está obrigada a informar a Contratante os fatos supervenientes impeditivos de sua habilitação, quando de sua ocorrência, conforme determina o artigo 32º, § 2º, da Lei 8.666/93.

Por ser a expressão da verdade, firmamos a presente declaração.

TRES BARRAS DO PARANÁ, 19 de setembro de 2023.

Documento assinado digitalmente  
**gov.br** EVERTON DOUGLAS RIBEIRO  
Data: 19/09/2023 14:01:50-0500  
Verifique em <https://validar.it.gov.br>

**E D RIBEIRO LTDA**  
CNPJ: 50.728.178/0001-21  
EVERTON DOUGLAS RIBEIRO  
Sócio Administrador

g

20





**E D RIBEIRO LTDA**

CNPJ: 50.728.178/0001-21

IE: 91004900-37

RUA TIMOTEO BERNARDES PRESTES, 622 CENTRO CEP 85.485-000.

TRÊS BARRAS DO PARANÁ-PR

EMAIL: ATIVATROFEUS@GMAIL.COM FONE: 45 9.99320273

**ANEXO III  
DECLARAÇÃO DE NÃO UTILIZAÇÃO DE TRABALHO DE MENOR**

Ao  
Pregoeiro do Município de Três Barras do Paraná  
PREGÃO ELETRÔNICO Nº 45/2023.

**DECLARAÇÃO DE NÃO UTILIZAÇÃO DE TRABALHO DE MENOR**

**E D RIBEIRO LTDA**, inscrita no CNPJ/MF nº **50.728.178/0001-21**, sediada RUA TIMOTEO BERNARDES PRESTES, declara sob as penas da Lei, e para os fins previstos no artigo 27, inciso V, da Lei nº 8.666/93, que cumpre o disposto no inciso XXXIII do artigo 7º da Constituição Federal, ou seja, não tem em seus quadros menores de 18 (dezoito) anos executando trabalho noturno, insalubre ou perigoso, ou menores de 16 (dezesseis) anos executando qualquer trabalho, salvo na condição de aprendiz, a partir de 14 (quatorze) anos.

A empresa está ciente de que o descumprimento do disposto acima, durante a vigência do contrato, acarretará a sua rescisão.

TRES BARRAS DO PARANÁ, 19 de setembro de 2023.

gov.br Documento assinado digitalmente  
EVERTON DOUGLAS RIBEIRO  
Data: 19/09/2023 14:00:18-0300  
Verifique em <https://validar.it.gov.br>

**E D RIBEIRO LTDA**  
CNPJ: 50.728.178/0001-21  
**EVERTON DOUGLAS RIBEIRO**  
Sócio Administrador

g

g

**E D RIBEIRO LTDA**

CNPJ: 50.728.178/0001-21

IE: 91004900-37

RUA TIMOTEO BERNARDES PRESTES, 622 CENTRO CEP 85.485-000.

TRÊS BARRAS DO PARANÁ-PR

EMAIL: ATIVATROFEUS@GMAIL.COM FONE: 45 9.99320273

**ANEXO II  
DECLARAÇÃO DE CUMPRIMENTO DOS REQUISITOS DE HABILITAÇÃO**

Ao  
Pregoeiro do Município de Três Barras do Paraná  
PREGÃO ELETRÔNICO Nº 45/2023.

**DECLARAÇÃO DE CUMPRIMENTO DOS REQUISITOS DE HABILITAÇÃO**

**E D RIBEIRO LTDA**, inscrita no CNPJ/MF nº **50.728.178/0001-21**, sediada RUA TIMOTEO BERNARDES PRESTES, declara para fins de participação no PREGÃO ELETRÔNICO Nº 45/2023, e sob as penas da Lei, que cumpre plenamente os requisitos de habilitação previstos em seu edital, conforme previsto no artigo 4º, inciso VII, da Lei nº 10.520, de 17 de novembro de 2002.

Por ser a expressão da verdade, firmamos a presente declaração.

TRES BARRAS DO PARANÁ, 19 de setembro de 2023.

Documento assinado digitalmente  
**gov.br** EVERTON DOUGLAS RIBEIRO  
Data: 19/09/2023 13:58:11-0300  
Verifique em <https://validar.it.gov.br>

**E D RIBEIRO LTDA**  
CNPJ: 50.728.178/0001-21  
**EVERTON DOUGLAS RIBEIRO**  
Sócio Administrador

g

ce



# E D RIBEIRO LTDA

000352

CNPJ: 50.728.178/0001-21

IE: 91004900-37

RUA TIMOTEO BERNARDES PRESTES, 622 CENTRO CEP 85.485-000.

TRÊS BARRAS DO PARANÁ-PR

EMAIL: ATIVATROFEUS@GMAIL.COM FONE: 45 9.99320273

## DECLARAÇÃO DE ENQUADRAMENTO – ME/EPP

Ao  
Pregoeiro do Município de Três Barras do Paraná  
PREGÃO ELETRÔNICO Nº 45/2023.

**E D RIBEIRO LTDA**, inscrita no CNPJ/MF nº **50.728.178/0001-21**, sediada RUA TIMOTEO BERNARDES PRESTES, através de seu representante legal infra-assinado declara, sob as penas do artigo 299 do Código Penal, que se enquadra na situação de microempresa, empresa de pequeno porte ou cooperativa, nos termos da Lei Complementar nº 123/06, alterada pela Lei Complementar nº 147/14, bem assim que inexistem fatos supervenientes que conduzam ao seu desenquadramento desta situação.

TRES BARRAS DO PARANÁ, 19 de setembro de 2023.

gov.br

Documento assinado digitalmente

EVERTON DOUGLAS RIBEIRO

Data: 19/09/2023 13:55:28-0300

Verifique em <https://validar.it.gov.br>

**E D RIBEIRO LTDA**  
**CNPJ: 50.728.178/0001-21**  
**EVERTON DOUGLAS RIBEIRO**  
Sócio Administrador

g



**TCEPR**

TRIBUNAL DE CONTAS DO ESTADO DO PARANÁ

000353

Consulta de Impedidos de Licitar

CNPJ: 50728178000121

NENHUM ITEM ENCONTRADO!

*[Handwritten signature]*  
*[Handwritten initials]*  
*[Handwritten initials]*





000354

## TRIBUNAL DE CONTAS DA UNIÃO

### Consulta Consolidada de Pessoa Jurídica

Este relatório tem por objetivo apresentar os resultados consolidados de consultas eletrônicas realizadas diretamente nos bancos de dados dos respectivos cadastros. A responsabilidade pela veracidade do resultado da consulta é do Órgão gestor de cada cadastro consultado. A informação relativa à razão social da Pessoa Jurídica é extraída do Cadastro Nacional da Pessoa Jurídica, mantido pela Receita Federal do Brasil.

Consulta realizada em: 06/10/2023 10:04:12

#### Informações da Pessoa Jurídica:

Razão Social: **E D RIBEIRO LTDA**  
CNPJ: **50.728.178/0001-21**

#### Resultados da Consulta Eletrônica:

Órgão Gestor: **TCU**  
Cadastro: **Licitantes Inidôneos**  
Resultado da consulta: **Nada Consta**

Para acessar a certidão original no portal do órgão gestor, clique [AQUI](#).

Órgão Gestor: **CNJ**  
Cadastro: **CNIA - Cadastro Nacional de Condenações Cíveis por Ato de Improbidade Administrativa e Inelegibilidade**  
Resultado da consulta: **Nada Consta**

Para acessar a certidão original no portal do órgão gestor, clique [AQUI](#).

Órgão Gestor: **Portal da Transparência**  
Cadastro: **Cadastro Nacional de Empresas Inidôneas e Suspensas**  
Resultado da consulta: **Nada Consta**

Para acessar a certidão original no portal do órgão gestor, clique [AQUI](#).

Órgão Gestor: **Portal da Transparência**  
Cadastro: **CNEP - Cadastro Nacional de Empresas Punidas**  
Resultado da consulta: **Nada Consta**

Para acessar a certidão original no portal do órgão gestor, clique [AQUI](#).

Obs: A consulta consolidada de pessoa jurídica visa atender aos princípios de simplificação e racionalização de serviços públicos digitais. Fundamento legal: Lei nº 12.965, de 23 de abril de 2014, Lei nº 13.460, de 26 de junho de 2017, Lei nº 13.726, de 8 de outubro de 2018, Decreto nº 8.638 de 15, de janeiro de 2016.

9

29





## PREFEITURA MUNICIPAL DE CURITIBA

### ALVARÁ Nº 1.663.631

A SECRETARIA MUNICIPAL DE FINANÇAS concede o presente Alvará de Licença para Localização, conforme processo Nº 20-164872/2022, a:

**ACHOU DISTRIBUICAO E COMERCIO LTDA**  
**R. UBALDINO DO AMARAL - Nº: 000927**

IND. FISCAL: 12.057.027.000-4

INSCRIÇÃO MUNICIPAL: 00 00 1.058.533-2 CNPJ/CPF: 48.529.824/0001-80

**Taxação: COM**

**Forma de Atuação: ESCRITÓRIO ADMINISTRATIVO**

**Atividades declaradas pelo solicitante como não exercidas no local**

- ➔ G.46.4.9-4/99-00 Comércio atacadista de outros equipamentos e artigos de uso pessoal e doméstico não especificados anteriormente
- ➔ G.46.4.7-8/01-00 Comércio atacadista de artigos de escritório e de papelaria
- ➔ G.46.4.6-0/01-00 Comércio atacadista de cosméticos e produtos de perfumaria
- ➔ G.46.5.1-6/01-00 Comércio atacadista de equipamentos de informática
- ➔ G.46.4.7-8/02-00 Comércio atacadista de livros, jornais e outras publicações
- ➔ G.46.7.1-1/00-00 Comércio atacadista de madeira e produtos derivados
- ➔ G.46.9.3-1/00-00 Comércio atacadista de mercadorias em geral, sem predominância de alimentos ou de insumos agropecuários
- ➔ G.46.4.6-0/02-00 Comércio atacadista de produtos de higiene pessoal
- ➔ G.46.5.1-6/02-00 Comércio atacadista de suprimentos para informática
- ➔ G.47.6.1-0/03-00 Comércio varejista de artigos de papelaria
- ➔ G.47.6.3-6/02-00 Comércio varejista de artigos esportivos
- ➔ G.47.6.3-6/01-00 Comércio varejista de brinquedos e artigos recreativos
- ➔ G.47.8.9-0/07-00 Comércio varejista de equipamentos para escritório
- ➔ G.47.6.1-0/01-00 Comércio varejista de livros
- ➔ G.47.4.4-0/02-00 Comércio varejista de madeira e artefatos
- ➔ G.47.5.4-7/01-00 Comércio varejista de móveis
- ➔ G.47.5.1-2/01-00 Comércio varejista especializado de equipamentos e suprimentos de informática

FICA CIENTE QUE A REGULARIDADE PERANTE O ÓRGÃO DE LICENCIAMENTO NO ÂMBITO DA PREVENÇÃO CONTRA INCÊNDIO E PÂNICO É RESPONSABILIDADE DO ESTABELECIMENTO.

FICA CIENTE DE QUE O ESTABELECIMENTO COMERCIAL DEVERÁ PROPORCIONAR ACESSIBILIDADE CONFORME LEGISLAÇÃO ESPECÍFICA.

FICA CIENTE QUE TODAS AS EDIFICAÇÕES DO LOTE DEVERÃO ATENDER O ARTIGO 30 DA LEI MUNICIPAL Nº 11095/2004.

**VALIDADE: ENQUANTO SATISFIZER AS EXIGÊNCIAS DA LEGISLAÇÃO EM VIGOR.**

CURITIBA, 07 DE NOVEMBRO DE 2022

**DIVISÃO DE ALVARÁ E ATENDIMENTOS**

ASSINADO ELETRONICAMENTE

#### IMPORTANTE :

- A assinatura no alvará de licença expedido por meio eletrônico fica dispensada nos termos do Decreto nº 1641/2021. A verificação de sua autenticidade deverá ser confirmada no endereço [www.curitiba.pr.gov.br](http://www.curitiba.pr.gov.br), Serviços para Empresa, Alvará Comercial - dados.
- É obrigatória a comunicação imediata em caso de encerramento, paralisação, alteração de endereço, de ramo ou qualquer outra alteração, evitando as penalidades previstas na legislação.

A partir da versão 2.1.0.60, de 03/08/2017, passou a constar no alvará forma de atuação e código CNAE.



685.F674.7C1C.4614-6.8D24.3234.D516.2A5E-7





**ACHOU**  
DISTRIBUIÇÃO E COMÉRCIO

000356

À  
PREFEITURA MUNICIPAL DE TRÊS BARRAS DO PARANÁ  
ESTADO DO PARANÁ  
PREGÃO ELETRÔNICO Nº 45/2023 - PROCESSO ADMINISTRATIVO Nº 96/2023  
TIPO: MENOR PREÇO  
MODO DE DISPUTA: ABERTO  
ABERTURA: 22/09/2023

#### DECLARAÇÕES

**ACHOU DISTRIBUICAO E COMERCIO LTDA** com sede na Rua Ubaldino do Amaral, nº 927 - Bairro Alto da Rua XV - Curitiba/PR - CEP: 80.045-150, inscrita no CNPJ nº 48.529.824/0001-80 por intermédio de seu representante legal o(a) Sr.(a.) SANDRO VALÉRIO SANTOS ROSA, CPF: 031.274.026-35 - RG: MG-9.333.020 SSP/MG, Sócio-Gerente, Casado, Comerciante, Brasileiro e residente à Rua Joviano Naves, 70/302 - Belo Horizonte/MG - CEP: 31.155-710 ciente da obrigatoriedade de declarar ocorrências posteriores, através desta para os devidos fins de direito e sob as penas da lei **DECLARA:**

- Até a presente data encontra-se desimpedida de participar da licitação, obrigando-se, ainda, a declarar, sob as penalidades cabíveis, a superveniência de fato impeditivo da habilitação, conforme Art. 32, § 2º da Lei nº 8.666/93.
- Declaro que tenho pleno conhecimento e atendo a todas as exigências de habilitação e especificações técnicas previstas no Edital, nos termos do § 4º do Art. 26 do Decreto Federal nº 10.024/19.
- Aceitamos as condições estipuladas neste edital, ressalvada a hipótese de impugnação;
- Que para fins de participação no processo licitatório em pauta, sob as penas da lei, que a licitante concorda e se submete a todos os termos, normas e especificações pertinentes ao Edital, bem como, às Leis, Decretos, Portarias e Resoluções cujas normas incidam sobre a presente licitação.
- Que todos os documentos e informações prestadas são fiéis e verdadeiras;
- Que não possuímos, em nosso quadro de pessoal, empregados menores de 18 (dezoito) anos em trabalho noturno, perigoso ou insalubre e em qualquer trabalho, menores de 16 (dezesesseis) anos, salvo na condição de aprendiz, a partir de 14 (quatorze) anos, em observância à Lei Federal nº 9.854, de 27.10.99, que altera a Lei nº 8666/93.
- Que não constam em nossos quadros societários colaboradores do(a) órgão promotor do pregão eletrônico que mantenham vínculo familiar com detentor de cargo em comissão ou função de confiança, atuante na área responsável pela demanda ou contratação, ou de autoridade a ele hierarquicamente superior;
- Que nos preços cotados já estão incluídas eventuais vantagens e/ou abatimentos, impostos, taxas (Inciso III do Art. 5º da Lei 10.520/02) e encargos sociais, obrigações trabalhistas, previdenciárias, fiscais e comerciais, assim como despesas com transportes e deslocamentos e outras quaisquer que incidam sobre o fornecimento.
- Que estamos plenamente ciente do teor e das implicações jurídicas sobre as declarações acima emitidas e que detenho plenos poderes e informações para firmá-la. Por ser a expressão da verdade e de nossa livre vontade, firmamos a presente para os fins de direito a que se destina.
- Que, em conformidade com o disposto na Lei Complementar nº 123/2006, esta licitante cumpre todos os requisitos legais previstos para a qualificação como (Microempresa / Microempreendedor Individual / Empresa de Pequeno Porte / Sociedade Cooperativa de Consumo), estando aptos a usufruirmos do tratamento diferenciado, não nos enquadrando em nenhuma das vedações previstas no § 4º do Artigo 3º da LC 123/06, alterada pelas Leis Complementares 128/2008, 147/2014, 155/2016 e Decreto Federal nº 8.538/2015, ciente da obrigatoriedade de declarar ocorrências superiores.;

Por ser expressão de verdade, firma o presente.

Curitiba, Paraná em 22 de Setembro de 2023

Assinado de forma digital  
por ACHOU DISTRIBUICAO  
E COMERCIO  
LTD A:48529824000180  
Dados: 2023.09.20 11:04:17  
-03'00"

**ACHOU DISTRIBUICAO E COMERCIO LTDA**

CNPJ : 48.529.824/0001-80  
SANDRO VALÉRIO SANTOS ROSA – SÓCIO-GERENTE  
CPF : 031.274.026-35 - RG : MG-9.333.020 SSP/MG



RUA UBALDINO DO AMARAL, 927  
ALTO DA RUA XV - CURITIBA - PR  
CEP 80.045-150



achoucomercio@gmail.com  
(45) 98825-6767

CNPJ: 48.529.824/0001-80 IE: 90.973.096-10



**ACHOU**  
DISTRIBUIÇÃO E COMÉRCIO

000357

**ANEXO II –DECLARAÇÃO DE CUMPRIMENTO DOS REQUISITOS DE HABILITAÇÃO**

Ao

Pregoeiro do Município de Três Barras do Paraná

PREGÃO ELETRÔNICO N° 45/2023.

DECLARAÇÃO DE CUMPRIMENTO DOS REQUISITOS DE HABILITAÇÃO ACHOU DISTRIBUICAO E COMERCIO LTDA com sede na Rua Ubaldino do Amaral, n° 927 - Bairro Alto da Rua XV - Curitiba/PR - CEP: 80.045- 150, inscrita no CNPJ nº 48.529.824/0001-80, declara para fins de participação no PREGÃO ELETRÔNICO N° 45/2023, e sob as penas da Lei, que cumpre plenamente os requisitos de habilitação previstos em seu edital, conforme previsto no artigo 4º, inciso VII, da Lei nº 10.520, de 17 de novembro de 2002.

Por ser a expressão da verdade, firmamos a presente declaração.

Curitiba, Paraná em 22 de Setembro de 2023.

ACHOU  
DISTRIBUICAO E  
COMERCIO  
LTDA:4852982400018  
0

Assinado de forma digital  
por ACHOU DISTRIBUICAO  
E COMERCIO  
LTDA:48529824000180  
Dados: 2023.09.20  
11:04:40 -03'00'

ACHOU DISTRIBUICAO E COMERCIO LTDA

CNPJ : 48.529.824/0001-80

SANDRO VALÉRIO SANTOS ROSA – SÓCIO-GERENTE

CPF : 031.274.026-35 - RG : MG-9.333.020 SSP/MG



RUA UBALDINO DO AMARAL, 927  
ALTO DA RUA XV - CURITIBA - PR  
CEP 80.045-150



achoucomercio@gmail.com  
(45) 98825-6767





**ACHOU**  
DISTRIBUIÇÃO E COMÉRCIO

000358

**ANEXO III –DECLARAÇÃO DE NÃO UTILIZAÇÃO DE TRABALHO DE MENOR**

Ao

Pregoeiro do Município de Três Barras do Paraná

PREGÃO ELETRÔNICO N° 45/2023.

DECLARAÇÃO DE NÃO UTILIZAÇÃO DE TRABALHO DE MENOR ACHOU DISTRIBUICAO E COMERCIO LTDA com sede na Rua Ubaldino do Amaral, n° 927 - Bairro Alto da Rua XV - Curitiba/PR - CEP: 80.045- 150, inscrita no CNPJ nº 48.529.824/0001-80, declara sob as penas da Lei, e para os fins previstos no artigo 27, inciso V, da Lei nº 8.666/93, que cumpre o disposto no inciso XXXIII do artigo 7º da Constituição Federal, ou seja, não tem em seus quadros menores de 18 (dezoito) anos executando trabalho noturno, insalubre ou perigoso, ou menores de 16 (dezesseis) anos executando qualquer trabalho, salvo na condição de aprendiz, a partir de 14 (quatorze) anos.

A empresa está ciente de que o descumprimento do disposto acima, durante a vigência do contrato, acarretará a sua rescisão.

Curitiba, Paraná em 22 de Setembro de 2023.

**ACHOU DISTRIBUICAO  
E COMERCIO  
LTDA:48529824000180**

Assinado de forma digital por  
ACHOU DISTRIBUICAO E  
COMERCIO  
LTDA:48529824000180  
Dados: 2023.09.20 11:04:51 -03'00'

ACHOU DISTRIBUICAO E COMERCIO LTDA

CNPJ : 48.529.824/0001-80

SANDRO VALÉRIO SANTOS ROSA – SÓCIO-GERENTE

CPF : 031.274.026-35 - RG : MG-9.333.020 SSP/MG



RUA UBALDINO DO AMARAL, 927  
ALTO DA RUA XV - CURITIBA - PR  
CEP 80.045-150



achoucomercio@gmail.com  
(45) 98825-6767



**ACHOU**  
DISTRIBUIÇÃO E COMÉRCIO

000359

**ANEXO IV – DECLARAÇÃO DE INEXISTÊNCIA DE FATO IMPEDITIVO PARA LICITAR**

Ao

Pregoeiro do Município de Três Barras do Paraná

PREGÃO ELETRÔNICO N° 45/2023.

DECLARAÇÃO DE INEXISTÊNCIA DE FATO IMPEDITIVO PARA LICITAR ACHOU DISTRIBUICAO E COMERCIO LTDA com sede na Rua Ubaldino do Amaral, n° 927 - Bairro Alto da Rua XV - Curitiba/PR - CEP: 80.045- 150, inscrita no CNPJ nº 48.529.824/0001-80, declara, sob as penas da Lei, que não foi declarada inidônea e não está impedida de participar de licitação em qualquer órgão ou entidade da Administração Pública, direta ou indireta, federal, estadual ou municipal. Declara também, que está obrigada a informar a Contratante os fatos supervenientes impeditivos de sua habilitação, quando de sua ocorrência, conforme determina o artigo 32º, § 2º, da Lei 8.666/93. Por ser a expressão da verdade, firmamos a presente declaração.

Curitiba, Paraná em 22 de Setembro de 2023.

**ACHOU DISTRIBUICAO  
E COMERCIO**

**LTDA:4852982400018**

**0**

Assinado de forma digital  
por ACHOU DISTRIBUICAO  
E COMERCIO

LTDA:48529824000180

Dados: 2023.09.20 11:05:02  
-03'00'

ACHOU DISTRIBUICAO E COMERCIO LTDA

CNPJ : 48.529.824/0001-80

SANDRO VALÉRIO SANTOS ROSA – SÓCIO-GERENTE

CPF : 031.274.026-35 - RG : MG-9.333.020 SSP/MG



RUA UBALDINO DO AMARAL, 927  
ALTO DA RUA XV - CURITIBA - PR  
CEP 80.045-150



achoucomercio@gmail.com  
(45) 98825-6767



## ATESTADO DE CAPACIDADE TÉCNICA

Atestamos para os devidos fins, que a empresa Açou Distribuição e Comércio Ltda, inscrita no CNPJ sob o nº 48.529.824/0001-80, situada à Rua Ubaldino do Amaral, nº 927, Bairro Alto da Rua XV no município de Curitiba/PR é nossa fornecedora de brinquedos e jogos didáticos/pedagógicos e que até a presente data, não existe fatos que desabonem sua conduta e responsabilidade com as obrigações assumidas, que o fornecimento foi executado satisfatoriamente.

Caeté, 05 de Janeiro de 2023.

CLAUDINEY GOMIDES  
FARMACIA DRUGSTORE  
EIRELI:26598496000130

Assinado de forma digital por  
CLAUDINEY GOMIDES FARMACIA  
DRUGSTORE  
EIRELI:26598496000130  
Dados: 2023.01.05 18:05:50 -03'00'

Claudiney Gomides Farmácia Drugstore Eireli  
Claudiney Antônio Gomides  
Administrador – CPF : 009.627.816-14

**WM de Souza**

Comércio de Brinquedos Eireli

**ATESTADO DE CAPACIDADE TÉCNICA**

Atestamos para os devidos fins, que a empresa Açou Distribution e Comercio Ltda., inscrita no CNPJ sob o nº 48.529.824/0001-80, situada à Rua Ubaldino do Amaral, n 927, Bairro Alto da Rua XV no município de Curitiba - PR é fornecedora de brinquedos e jogos pedagógicos/educativos e que até a presente data, não existe fatos que desabonem sua conduta e responsabilidade com as obrigações assumidas, que o fornecimento foi executado com plena satisfação.

Toledo, 09 de janeiro de 2023.

W M DE SOUZA  
COMERCIO DE  
BRINQUEDOS

EIRELI:30616661000107

Assinado de forma digital por W M  
DE SOUZA COMERCIO DE  
BRINQUEDOS  
EIRELI:30616661000107  
Dados: 2023.01.09 11:10:51 -03'00'

W M de Souza Comércio de Brinquedos Eireli

Wanderson Moura de Souza

8

29





000362

**PREFEITURA DO MUNICÍPIO DE MARINGÁ**  
**Secretaria Municipal de Educação**  
**Superintendência da Secretaria de Educação**  
**Diretoria Administrativa da SEDUC**  
**Gerência de Planejamento e Desenvolvimento Educacional**  
Rua Fernão Dias, 778, - - Bairro Zona 09, Maringá/PR,  
CEP 87014-000 Telefone: (44) 3127-2824 - www2.maringa.pr.gov.br

## **ATESTADO DE CAPACIDADE TÉCNICA**

Processo nº 01.09.00095132/2023.82

Interessado: Rosangela Moura de Souza de Aguiar, Daniele da Costa Nogaroto

**ATESTADO Nº. 016/2023 – SEDUC.**

A SECRETARIA DE EDUCAÇÃO DO MUNICÍPIO DE MARINGÁ, ESTADO DO PARANÁ, no uso de suas atribuições legais e diante do pedido da respectiva empresa abaixo, emite:

## **ATESTADO DE CAPACIDADE TÉCNICA**

A **PREFEITURA DO MUNICÍPIO DE MARINGÁ**, com sede na Avenida XV de Novembro, nº 701 - CNPJ nº. 76.282.656/0001-06, pessoa jurídica de direito público, através de seu representante legal, Nayara Malheiros Caruzzo, RG. nº. 20.815.458-12 CPF nº. 047.794.209-11, ao final assinado, **ATESTA**, para fins de direito, A empresa **ACHOU DISTRIBUICAO E COMERCIO LTDA**, inscrita no CNPJ: 48.529.824/0001-80 com sede na cidade de Curitiba/PR, à Rua Ubaldino do Amaral, 927, C.E.P. 80045150, a qual já participou e sagrou-se vencedora através do procedimento licitatório abaixo relacionado, cumprindo todos os quesitos exigidos do edital em relação à qualidade, prazo de entrega, atendimento e demais condições contratuais solicitadas por esta municipalidade.

**PREGÃO 422/2022– PROCESSO Nº. 01.05.00061422/2022.25 – ATA DE RP nº. 343/2022-PMM.**

Nº EMPENHO	LOTE	ITEM	Cód.	Quant.	Unid.	DESCRIÇÃO
45391/2022	15	1	272524	3200,00	UND	DOMINÓ DE NÚMEROS (conforme memorial descritivo no anexo VIII do edital)
45421/2022	14	1	272521	730	UND	DITADO MUDO SILÁBICO (conforme memorial descritivo no anexo VIII do edital)
45421/2022	22	1	272512	53	UND	CONJUNTO DE ARAMADOS (conforme memorial descritivo no anexo VIII do edital)

O(s) produto(s) ora atestado(s) pode(m) ser comprovado(s) através da(s) nota(s) fiscal(is) de entrega, que já nos foi(ram) fornecida(s) pela mencionada empresa, que é(são) para eventual conferência de órgãos públicos licitadores ou privados:

Empenho 45391/2022:

1/2023    **NOTA FISCAL**    11    18/07/2023    **36.488,00**    4123 0748 5298 2400 0180 5500 1000 0000 1118 2421 6716  
**ELETRÔNICA**

Empenho 45421/2022

1/2023    **NOTA FISCAL**    12    18/07/2023    **58.211,37**    4123 0748 5298 2400 0180 5500 1000 0000 1218 2422 4678  
**ELETRÔNICA**

Atestamos ainda que, os produtos foram entregues satisfatoriamente, não existindo em nossos registros, até a presente data, fatos que desabonem sua conduta e responsabilidade com as obrigações assumidas.

Por ser expressão da verdade, atestamos a presente declaração, para que produza os seus efeitos legais.





Documento assinado eletronicamente por **Nayara Malheiros Caruzzo Fernandes, Secretário (a) de Educação**, em 24/08/2023, às 16:02, conforme horário oficial de Brasília, com fundamento na Medida Provisória nº 2200-2, de 24 de agosto de 2001 e Decreto Municipal nº 871, de 7 de julho de 2020.



A autenticidade deste documento pode ser conferida no site [https://sei.maringa.pr.gov.br/sei/controlador\\_externo.php?acao=documento\\_conferir&id\\_orgao\\_acesso\\_externo=0](https://sei.maringa.pr.gov.br/sei/controlador_externo.php?acao=documento_conferir&id_orgao_acesso_externo=0), informando o código verificador **2319382** e o código CRC **D443924D**.

Referência: Processo nº 01.09.00095132/2023.82

SEI nº 2319382

g

22

## TERMOS DE ABERTURA E ENCERRAMENTO

Entidade: ACHOU DISTRIBUICAO E COMERCIO LTDA  
 Período da Escrituração: 07/11/2022 a 31/12/2022 CNPJ: 48.529.824/0001-80  
 Número de Ordem do Livro: 1

## TERMO DE ABERTURA

Nome Empresarial ACHOU DISTRIBUICAO E COMERCIO LTDA  
 NIRE 41211125788  
 CNPJ 48.529.824/0001-80  
 Número de Ordem 1  
 Número do Livro LIVRO DIARIO GERAL  
 Município CURITIBA  
 Data do arquivamento dos atos constitutivos 07/11/2022  
 Data de arquivamento do ato de conversão de sociedade simples em sociedade empresária  
 Data de encerramento do exercício social 31/12/2022  
 Quantidade total de linhas do arquivo digital 261

## TERMO DE ENCERRAMENTO

Nome Empresarial ACHOU DISTRIBUICAO E COMERCIO LTDA  
 Número do Livro LIVRO DIARIO GERAL  
 Número de ordem 1  
 Quantidade total de linhas do arquivo digital 261  
 Data de inicio 07/11/2022  
 Data de término 31/12/2022

Este documento é parte integrante de escrituração cuja autenticação se comprova pelo recibo de número 6D.27.6A.7B.E6.1A.66.74.9C.05.3A.07.7C.C1.FA.EE.79.A5.1C.4F-4, nos termos do Decreto nº 8.683/2016.

Este relatório foi gerado pelo Sistema Público de Escrituração Digital – Sped

Versão 10.1.0 do Visualizador

Página 1 de 1

g



## RECIBO DE ENTREGA DE ESCRITURAÇÃO CONTÁBIL DIGITAL

## IDENTIFICAÇÃO DO TITULAR DA ESCRITURAÇÃO

NIRE 41211125788	CNPJ 48.529.824/0001-80
NOME EMPRESARIAL ACHOU DISTRIBUICAO E COMERCIO LTDA	

## IDENTIFICAÇÃO DA ESCRITURAÇÃO

FORMA DA ESCRITURAÇÃO CONTÁBIL Livro Diário (Completo - sem escrituração Auxiliar)	PERÍODO DA ESCRITURAÇÃO 07/11/2022 a 31/12/2022
NATUREZA DO LIVRO LIVRO DIARIO GERAL	NÚMERO DO LIVRO 1
IDENTIFICAÇÃO DO ARQUIVO (HASH) 6D.27.6A.7B.E6.1A.66.74.9C.05.3A.07.7C.C1.FA.EE.79.A5.1C.4F	

## ESTE LIVRO FOI ASSINADO COM OS SEGUINTE CERTIFICADOS DIGITAIS:

QUALIFICAÇÃO DO SIGNATARIO	CPF/CNPJ	NOME	Nº SÉRIE DO CERTIFICADO	VALIDADE	RESPONSÁVEL LEGAL
Pessoa jurídica (e-CNPJ ou e-PJ)	48529824000180	ACHOU DISTRIBUICAO E COMERCIO LTDA:48529824000180	548908097791927458 8	28/11/2022 a 28/11/2023	Sim
contador	01925524906	EDERSON CLAITON MORES:01925524906	130813354622537275 184849638862142026 70	01/12/2022 a 30/11/2025	Não

## NÚMERO DO RECIBO:

6D.27.6A.7B.E6.1A.66.74.9C.05.3A.07.  
7C.C1.FA.EE.79.A5.1C.4F-4

Escrituração recebida via Internet  
pelo Agente Receptor SERPRO  
em 24/02/2023 às 17:26:53

15.08.56.E3.4B.E9.34.C4  
E1.39.2C.08.FD.65.93.43

Considera-se autenticado o livro contábil a que se refere este recibo, dispensando-se a autenticação de que trata o art. 39 da Lei nº 8.934/1994. Este recibo comprova a autenticação.

BASE LEGAL: Decreto nº 1.800/1996, com a alteração do Decreto nº 8.683/2016, e arts. 39, 39-A, 39-B da Lei nº 8.934/1994 com a alteração da Lei Complementar nº 1247/2014.

g



# SITUAÇÃO DO ARQUIVO DA ESCRITURAÇÃO



Nome Empresarial: ACHOU DISTRIBUICAO E COMERCIO LTDA  
CNPJ: 48.529.824/0001-80 Nire: 41211125788 Scp:  
Período da Escrituração: 07/11/2022 a 31/12/2022  
Forma de Escrituração Contábil: Livro Diário (Completo - sem escrituração Auxiliar)  
Natureza do Livro: LIVRO DIARIO GERAL  
Identificação do arquivo(hash): 6D.27.6A.7B.E6.1A.66.74.9C.05.3A.07.7C.C1.FA.EE.79.A5.1C.4F-

Consulta Realizada em: 27/02/2023 04:37:19

## Resultado da Verificação

A escrituração visualizada é a mesma que se encontra na base de dados do SPED.

## Situação Atual

### Escrituração com NIRE AUTENTICADA

A escrituração encontra-se na base de dados do Sped e considera-se autenticada nos termos do Decreto nº 1.800/1996, com a alteração dada pelo Decreto nº 8.683/2016. O recibo de entrega constitui a comprovação da autenticação, nos termos do art. 39-B da Lei nº 8.934/1994, sendo dispensada qualquer outra autenticação (art.39-A da Lei nº 8.934/1994).



DADOS DAS ASSINATURAS

Entidade: ACHOU DISTRIBUICAO E COMERCIO LTDA  
 Período da Escrituração: 07/11/2022 a 31/12/2022 CNPJ: 48.529.824/0001-80  
 Número de Ordem do Livro: 1

Dados das Assinaturas da Escrituração

Qualificação do Assinante Pessoa jurídica (e-CNPJ ou e-PJ)  
 Tipo do Certificado Pessoa Juridica  
 CPF / CNPJ 031.274.026-35  
 N° de Série do Certificado 5489080977919274588  
 Nome do Signatário ACHOU DISTRIBUICAO E COMERCIO LTDA:48529824000180  
 Autoridade Certificadora Emissora AC SOLUTI Multipla v5  
 Validade 28/11/2022 a 28/11/2023

Qualificação do Assinante contador  
 Tipo do Certificado Pessoa Física  
 CPF / CNPJ 019.255.249-06  
 N° de Série do Certificado 13081335462253727518484963886214202670  
 Nome do Signatário EDERSON CLAITON MORES:01925524906  
 Autoridade Certificadora Emissora AC Instituto Fenacon RFB G3  
 Validade 01/12/2022 a 30/11/2025



## BALANÇO PATRIMONIAL

Entidade: ACHOU DISTRIBUICAO E COMERCIO LTDA  
 Período da Escrituração: 07/11/2022 a 31/12/2022 CNPJ: 48.529.824/0001-80  
 Número de Ordem do Livro: 1  
 Período Selecionado: 07 de Novembro de 2022 a 31 de Dezembro de 2022

Descrição	Nota	Saldo Inicial	Saldo Final
ATIVO		R\$ 25.000,00	R\$ 84.689,57
CIRCULANTE		R\$ 25.000,00	R\$ 84.689,57
CAIXA E EQUIVALENTE DE CAIXA		R\$ 25.000,00	R\$ 84.689,57
MOEDA NACIONAL		R\$ 25.000,00	R\$ 84.689,57
BENS NUMERARIOS		R\$ 25.000,00	R\$ 84.689,57
BENS NUMERARIOS		R\$ 25.000,00	R\$ 84.689,57
CAIXA		R\$ 25.000,00	R\$ 84.689,57
PASSIVO E PATRIMONIO LIQUIDO		R\$ 25.000,00	R\$ 84.689,57
PASSIVO CIRCULANTE		R\$ 0,00	R\$ 4.781,39
OBRIGACOES DE FUNCIONAMENTO		R\$ 0,00	R\$ 4.781,39
OBRIGACOES DE FUNCIONAMENTO		R\$ 0,00	R\$ 3.313,57
FORNECEDORES NO MERCADO INTERNO		R\$ 0,00	R\$ 3.313,57
FORNECEDORES		R\$ 0,00	R\$ 3.313,57
ESTOQUE/SERVICO/MERCADORIAS		R\$ 0,00	R\$ 3.313,57
CARLU MANUFATURADOS EIRELI		R\$ 0,00	R\$ 3.313,57
ORDENADOS E SALARIOS A PAGAR		R\$ 0,00	R\$ 1.078,68
ORDENADOS E SALARIOS A PAGAR		R\$ 0,00	R\$ 1.078,68
ORDENADOS E SALARIOS A PAGAR		R\$ 0,00	R\$ 1.078,68
PRÓ LABORE A PAGAR		R\$ 0,00	R\$ 1.078,68
TRIBUTOS A RECOLHER		R\$ 0,00	R\$ 389,14
CONTRIBUICOES A RECOLHER		R\$ 0,00	R\$ 389,14
CONTRIBUICOES A RECOLHER		R\$ 0,00	R\$ 389,14
INSS		R\$ 0,00	R\$ 133,32
SIMPLES FEDERAL		R\$ 0,00	R\$ 255,82
PATRIMONIO LIQUIDO		R\$ 25.000,00	R\$ 79.908,18
PATRIMONIO LIQUIDO		R\$ 25.000,00	R\$ 79.908,18
CAPITAL AUTORIZADO		R\$ 25.000,00	R\$ 75.000,00
CAPITAL AUTORIZADO		R\$ 100.000,00	R\$ 100.000,00
CAPITAL SOCIAL		R\$ 100.000,00	R\$ 100.000,00
SANDRO VALÉRIO SANTOS ROSA		R\$ 100.000,00	R\$ 100.000,00
(-) (-) CAPITAL NAO INTEGRALIZADO		R\$ (75.000,00)	R\$ (25.000,00)
(-) (-) CAPITAL NAO INTEGRALIZADO		R\$ (75.000,00)	R\$ (25.000,00)

Este documento é parte integrante de escrituração cuja autenticação se comprova pelo recibo de número 6D.27.6A.7B.E6.1A.66.74.9C.05.3A.07.7C.C1.FA.EE.79.A5.1C.4F-4, nos termos do Decreto nº 8.683/2016.

Este relatório foi gerado pelo Sistema Público de Escrituração Digital – Sped

Versão 10.1.0 do Visualizador

Página 1 de 2

g

2



## BALANÇO PATRIMONIAL

000370

Entidade: ACHOU DISTRIBUICAO E COMERCIO LTDA  
Período da Escrituração: 07/11/2022 a 31/12/2022 CNPJ: 48.529.824/0001-80  
Número de Ordem do Livro: 1  
Período Selecionado: 07 de Novembro de 2022 a 31 de Dezembro de 2022

Descrição	Nota	Saldo Inicial	Saldo Final
(-) (-) SANDRO VALÉRIO SANTOS ROSA		R\$ (75.000,00)	R\$ (25.000,00)
RESULTADOS		R\$ 0,00	R\$ 4.908,18
RESULTADOS ACUMULADOS		R\$ 0,00	R\$ 4.908,18
RESERVAS DE LUCROS		R\$ 0,00	R\$ 4.908,18
RESERVAS DE LUCROS		R\$ 0,00	R\$ 4.908,18
RESULTADOS DO PERIODO		R\$ 0,00	R\$ 0,00
LUCRO DO PERIODO		R\$ 0,00	R\$ 0,00
LUCRO DO PERIODO		R\$ 0,00	R\$ 0,00

Este documento é parte integrante de escrituração cuja autenticação se comprova pelo recibo de número 6D.27.6A.7B.E6.1A.66.74.9C.05.3A.07.7C.C1.FA.EE.79.A5.1C.4F-4, nos termos do Decreto nº 8.683/2016.

Este relatório foi gerado pelo Sistema Público de Escrituração Digital – Sped

Versão 10.1.0 do Visualizador

Página 2 de 2

## DEMONSTRAÇÃO DE RESULTADO DO EXERCÍCIO

Entidade: ACHOU DISTRIBUICAO E COMERCIO LTDA  
 Período da Escrituração: 07/11/2022 a 31/12/2022 CNPJ: 48.529.824/0001-80  
 Número de Ordem do Livro: 1  
 Período Selecionado: 07 de Novembro de 2022 a 31 de Dezembro de 2022

Descrição	Nota	Saldo anterior	Saldo atual
Receita Operacional		R\$ (0,00)	R\$ 9.689,57
RECEITA OPERACIONAL BRUTA		R\$ 0,00	R\$ 9.689,57
(-) (-) Deducoes da Receita Bruta		R\$ (0,00)	R\$ (255,82)
(-) DEDUCOES DE VENDAS		R\$ (0,00)	R\$ (255,82)
(=) RECEITA LÍQUIDA		R\$ (0,00)	R\$ 9.433,75
(-) (-) Custos Produtos/ Mercadorias/ Serviços		R\$ (0,00)	R\$ (3.313,57)
(-) CUSTO PRODUTOS MERCADORIAS SERVICOS		R\$ (0,00)	R\$ (3.313,57)
(=) LUCRO BRUTO		R\$ (0,00)	R\$ 6.120,18
(-) DESPESAS E RECEITAS OPERACIONAIS		R\$ (0,00)	R\$ (1.212,00)
(-) (-) Despesas Administrativas		R\$ (0,00)	R\$ (1.212,00)
(-) DESPESAS ADMINSTRATIVAS		R\$ (0,00)	R\$ (1.212,00)
(=) RESULTADO ANTES DAS RECEITAS/ DESPESAS FINAN.		R\$ (0,00)	R\$ 4.908,18
(=) RESULTADO ANTES DOS TRIBUTOS S/ LUCROS		R\$ (0,00)	R\$ 4.908,18
(=) RESULTADO LÍQUIDO DAS OPERAÇÕES CONTINUADAS		R\$ (0,00)	R\$ 4.908,18
(=) RESULTADO DAS OPERAÇÕES DESCONTINUADAS		R\$ (0,00)	R\$ 4.908,18
LUCRO LÍQUIDO DO EXERCÍCIO		R\$ (0,00)	R\$ 4.908,18



Este documento é parte integrante de escrituração cuja autenticação se comprova pelo recibo de número 6D.27.6A.7B.E6.1A.66.74.9C.05.3A.07.7C.C1.FA.EE.79.A5.1C.4F-4, nos termos do Decreto nº 8.683/2016.

Este relatório foi gerado pelo Sistema Público de Escrituração Digital – Sped

Versão 10.1.0 do Visualizador

Página 1 de 1

g



**DEMONSTRAÇÃO DAS MUTAÇÕES DO PATRIMÔNIO LÍQUIDO**



000372

Entidade: **ACHOU DISTRIBUICAO E COMERCIO LTDA**      Número de Ordem do Livro: **1**  
 Período da Escrituração: **07/11/2022 a 31/12/2022**      GNP **48.529.824/0001-80**  
 Período Selecionado: **07 de Novembro de 2022 a 31 de Dezembro de 2022**

Histórico	Código de Aglutinação das Contas de Patrimônio Líquido			Total (R\$)
	SANDRO VALERIO SANTOS ROSA (R\$)	(-) SANDRO VALERIO SANTOS ROSA (R\$)	RESERVAS DE LUCROS (R\$)	
Saldo Inicial em 07.11.2022	100.000,00	(-)75.000,00	0,00	25.000,00
AUMENTO DE CAPITAL		50.000,00		50.000,00
RESULTADO DO EXERCICIO			4.908,18	4.908,18
Saldo Final em 31.12.2022	100.000,00	(-)25.000,00	4.908,18	79.908,18

Notas

9

Este documento é parte integrante de escrituração cuja autenticação se comprova pelo recibo de número 6D.27.6A.7B.E6.1A.66.74.9C.05.3A.07.7C.C1.FA.EE.79.A5.1C.4F-4, nos termos do Decreto nº 8.683/2016.



# CONTROLADORIA-GERAL DA UNIÃO

Certidão negativa correcional (CGU-PJ, CEIS, CNEP e CEPIM)

Consultado: **ACHOU DISTRIBUICAO E COMERCIO LTDA**

CPF/CNPJ: **48.529.824/0001-80**

Certifica-se que, em consulta aos cadastros CGU-PJ, CEIS, CNEP e CEPIM mantidos pela Corregedoria-Geral da União, **NÃO CONSTAM** registros de penalidades vigentes relativas ao CNPJ/CPF consultado.

*Destaca-se que, nos termos da legislação vigente, os referidos cadastros consolidam informações prestadas pelos entes públicos, de todos os Poderes e esferas de governo.*

*O Sistema CGU-PJ consolida os dados sobre o andamento dos processos administrativos de responsabilização de entes privados no Poder Executivo Federal.*

*O Cadastro Nacional de Empresas Inidôneas e Suspensas (CEIS) apresenta a relação de empresas e pessoas físicas que sofreram sanções que implicaram a restrição de participar de licitações ou de celebrar contratos com a Administração Pública.*

*O Cadastro Nacional de Empresas Punidas (CNEP) apresenta a relação de empresas que sofreram qualquer das punições previstas na Lei nº 12.846/2013 (Lei Anticorrupção).*

*O Cadastro de Entidades Privadas sem Fins Lucrativos Impedidas (CEPIM) apresenta a relação de entidades privadas sem fins lucrativos que estão impedidas de celebrar novos convênios, contratos de repasse ou termos de parceria com a Administração Pública Federal, em função de irregularidades não resolvidas em convênios, contratos de repasse ou termos de parceria firmados anteriormente.*

Certidão emitida às 09:30:24 do dia 16/08/2023 , com validade até o dia 15/09/2023.

Link para consulta da verificação da certidão <https://certidoes.cgu.gov.br/>

Código de controle da certidão: 0sobC5IbA6FvudCUKbCZ

*Qualquer rasura ou emenda invalidará este documento.*

Assinatura manuscrita em azul, consistindo de uma linha decorativa e o número '2'.

Assinatura manuscrita em azul, consistindo do número '9'.





Governo do Estado do Paraná  
Secretaria de Estado da Indústria, Comércio e Serviços  
Junta Comercial do Estado do Paraná

000374



## CERTIDÃO DE INTEIRO TEOR

Fotocópia de Processo

### Sistema Nacional de Registro de Empresas Mercantis - SINREM

Certificamos que as informações abaixo constam dos documentos arquivados nesta Junta Comercial e são vigentes na data da sua expedição.

Nome Empresarial: ACHOU DISTRIBUICAO E COMERCIO LTDA		Protocolo: PRC2317650600	
Natureza Jurídica: Sociedade Empresária Limitada			
NIRE: 41211125788	CNPJ: 48529824000180	Natureza Jurídica: Sociedade Empresária Limitada	Último Arquivamento Número: Data: 07/11/2022
Arquivamentos solicitado:			
Número:	Data:	Ato:	
41211125788	07/11/2022	CONTRATO	

Esta certidão foi emitida pela Junta Comercial em 14/09/2023, às 08:28:36 (horário de Brasília).  
Se impressa, verificar sua autenticidade no <https://www.empresafacil.pr.gov.br>, com o código JSGKQSVK.



PRC2317650600

LEANDRO MARCOS RAYSEL BISCAIA  
Secretário Geral

g

1º OFÍCIO DISTRIBUIDOR, PART. E CONTADOR JUDICIAL DO FORO CENTRAL DA COMARCA DA REGIÃO METROPOLITANA DE CURITIBA AV. CÂNDIDO DE ABREU, 535 1º ANDAR - FONE: (41) 3027-5253 EDIFÍCIO DO FÓRUM CÍVEL - CENTRO-CÍVICO CEP: 80530-906

www.1distribuidorcuritiba.com.br



EMPREGADOS JURAMENTADOS

SANDRA LUCIA PELIKI  
LUIZ CARLOS KOFANOVSKI  
ISABEL ANGELA WYPYCH  
MARIANY BEATRIZ DA SILVA SCAPINELI  
FERNANDA GALLASSINI  
KARINA BAVARO ALVES

PEDIDO DE CERTIDÕES

JOSÉ BORGES DA CRUZ FILHO

EDIFÍCIO DO FÓRUM CÍVEL  
AV. CÂNDIDO DE ABREU, 535 - TÉRREO - CEP 80530-906

TITULAR

RECUPERAÇÃO JUDICIAL \* FALÊNCIA \* CONCORDATA \* CRIME \* CIVEL  
VARAS CRIMINAIS-VARAS DA FAZENDA-VARAS DA FAMÍLIA-PRECATÓRIA DA VARA DE EXECUÇÕES PENAS  
EXECUÇÕES FISCAIS DO ESTADO E DO MUNICÍPIO - REGISTROS PÚBLICOS - TRIBUNAL DO JURI  
TABELIONATOS - JUIZADO ESPECIAL CIVEL E CRIMINAL

## CERTIDÃO NEGATIVA FEITOS AJUIZADOS

CERTIFICO, a pedido de parte interessada, para FINS GERAIS, que revendo os livros de registros de distribuições físicas e eletrônicas de AÇÕES DE FALÊNCIAS, CONCORDATAS, RECUPERAÇÃO JUDICIAL E EXTRAJUDICIAL, existentes nesta serventia, dos mesmos NÃO CONSTA qualquer ação contra:

**# ACHOU DISTRIBUICAO E COMERCIO LTDA #**

CNPJ.48.529.824/0001-80

no período de 18 de março de 1963 (data da instalação deste cartório - Lei No.4.677, de 29/12/62) a 22/08/2023 .

O REFERIDO É VERDADE E DOU FÉ.

Curitiba, 24 de agosto de 2023 .

FERNANDA GALLASSINI  
Escrevente Juramentada

Emitida por: MAURI  
Lei nº19.803 de 21/Dez/18  
Tabela XVI dos Distribuidores nº VI letra a (RS 38.16)

1º  
OFÍCIO DISTRIBUIDOR

Digitally signed  
by JOSE BORGES  
DA CRUZ  
FILHO:31628532  
904  
Date:  
2023.08.24  
15:15:42 BRT

\*\*\* Se impressa, verificar sua autenticidade no <http://www.1distribuidorcuritiba.com.br/autentica> usando o código 7D52E6B8 \*\*\*





Estado do Paraná  
Secretaria de Estado da Fazenda  
Receita Estadual do Paraná

000376

## Certidão Negativa

de Débitos Tributários e de Dívida Ativa Estadual  
Nº 031251405-28

Certidão fornecida para o CNPJ/MF: **48.529.824/0001-80**  
Nome: **ACHOU DISTRIBUICAO E COMERCIO LTDA**

Ressalvado o direito da Fazenda Pública Estadual inscrever e cobrar débitos ainda não registrados ou que venham a ser apurados, certificamos que, verificando os registros da Secretaria de Estado da Fazenda, constatamos não existir pendências em nome do contribuinte acima identificado, nesta data.

Obs.: Esta Certidão engloba todos os estabelecimentos da empresa e refere-se a débitos de natureza tributária e não tributária, bem como ao descumprimento de obrigações tributárias acessórias.

**Válida até 01/12/2023 - Fornecimento Gratuito**

A autenticidade desta certidão deverá ser confirmada via Internet  
[www.fazenda.pr.gov.br](http://www.fazenda.pr.gov.br)

ze

g



Governo do Estado do Paraná  
Secretaria de Estado da Indústria, Comércio e Serviços  
Junta Comercial do Estado do Paraná



## CERTIDÃO SIMPLIFICADA

### Sistema Nacional de Registro de Empresas Mercantis - SINREM

Certificamos que as informações abaixo constam dos documentos arquivados nesta Junta Comercial e são vigentes na data da sua expedição.

Nome Empresarial: ACHOU DISTRIBUICAO E COMERCIO LTDA		Protocolo: PRC2317650595			
NIRE : 41211125788 Natureza Jurídica: Sociedade Empresária Limitada					
NIRE (Sede) 41211125788	CNPJ 48.529.824/0001-80	Data de Ato Constitutivo 07/11/2022	Início de Atividade 01/11/2022		
Endereço Completo Rua UBALDINO DO AMARAL, Nº 927, ALTO DA RUA XV - Curitiba/PR - CEP 80045-150					
Objeto Social Comércio varejista e atacadista de artigos pedagógicos, educativos, brinquedos e artefatos de borracha colorida E.V.A. e madeira; Comércio varejista e atacadista de utilitários, mesas, quadros, maletas, caixas e artigos escolares; Comércio varejista e atacadista de artigos esportivos; Comércio varejista e atacadista de móveis e utensílios escolares, carteiras, cadeiras, armários, quadros e materiais didáticos; Comércio varejista e atacadista de artigos de papelaria; Comércio varejista e atacadista de livros; Comércio varejista e atacadista de equipamentos e suprimentos de informática; Comércio atacadista de equipamentos e aparelhos elétricos e eletrônicos; Comércio atacadista de produtos de higiene pessoal, cosméticos e produtos de perfumaria; e Comércio atacadista de mercadorias em geral, sem predominância de alimentos ou de insumos agropecuários.					
Capital Social R\$ 100.000,00 (cem mil reais) Capital Integralizado R\$ 25.000,00 (vinte e cinco mil reais)		Porte ME (Microempresa)	Prazo de Duração Indeterminado		
Dados do Sócio					
Nome	CPF/CNPJ	Participação no capital	Espécie de sócio	Administrador	Término do mandato
SANDRO VALERIO SANTOS ROSA	031.274.026-35	R\$ 100.000,00	Sócio	S	Indeterminado
Dados do Administrador					
Nome	CPF	Término do mandato			
SANDRO VALERIO SANTOS ROSA	031.274.026-35	Indeterminado			
Último Arquivamento				Situação	
Data	Número	Ato/eventos		ATIVA	
07/11/2022	20227530756	090 / 315 - ENQUADRAMENTO DE MICROEMPRESA		Status SEM STATUS	

Esta certidão foi emitida automaticamente em 14/09/2023, às 20:43:56 (horário de Brasília).  
Se impressa, verificar sua autenticidade no <https://www.empresafacil.pr.gov.br>, com o código T3VFNCLV.



PRC2317650595

LEANDRO MARCOS RAYSEL BISCAIA  
Secretário(a) Geral





000378

## Sistema de Cadastramento Unificado de Fornecedores - SICAF

**Certificado de Registro Cadastral - CRC**

(Emissão conforme art. 17 da Instrução Normativa nº 03, de 26 abril de 2018)

CNPJ: 48.529.824/0001-80  
Razão Social: ACHOU DISTRIBUICAO E COMERCIO LTDA

Atividade Econômica Principal:

4649-4/99 - COMÉRCIO ATACADISTA DE OUTROS EQUIPAMENTOS E ARTIGOS DE  
USO PESSOAL E DOMÉSTICO NÃO ESPECIFICADOS ANTERIORMENTE

Endereço:

RUA UBALDINO DO AMARAL, 927 - ALTO DA RUA XV - Curitiba / Paraná

Observações:

A veracidade das informações poderá ser verificada no endereço [www.comprasgovernamentais.gov.br](http://www.comprasgovernamentais.gov.br).  
Este certificado não substitui os documentos enumerados nos artigos 28 a 31 da Lei nº 8.666, de 1993.



Estado do Paraná  
Secretaria de Estado da Fazenda  
Receita Estadual do Paraná

000379

## Certidão Negativa

de Débitos Tributários e de Dívida Ativa Estadual  
Nº 031000704-79

Certidão fornecida para o CNPJ/MF: **48.529.824/0001-80**

Nome: **ACHOU DISTRIBUICAO E COMERCIO LTDA**

Ressalvado o direito da Fazenda Pública Estadual inscrever e cobrar débitos ainda não registrados ou que venham a ser apurados, certificamos que, verificando os registros da Secretaria de Estado da Fazenda, constatamos não existir pendências em nome do contribuinte acima identificado, nesta data.

Obs.: Esta Certidão engloba todos os estabelecimentos da empresa e refere-se a débitos de natureza tributária e não tributária, bem como ao descumprimento de obrigações tributárias acessórias.

**Válida até 04/11/2023 - Fornecimento Gratuito**

A autenticidade desta certidão deverá ser confirmada via Internet  
[www.fazenda.pr.gov.br](http://www.fazenda.pr.gov.br)

g

g





**MINISTÉRIO DA FAZENDA**  
Secretaria da Receita Federal do Brasil  
Procuradoria-Geral da Fazenda Nacional

**CERTIDÃO POSITIVA COM EFEITOS DE NEGATIVA DE DÉBITOS RELATIVOS AOS TRIBUTOS  
FEDERAIS E À DÍVIDA ATIVA DA UNIÃO**

**Nome: ACHOU DISTRIBUICAO E COMERCIO LTDA**  
**CNPJ: 48.529.824/0001-80**

Ressalvado o direito de a Fazenda Nacional cobrar e inscrever quaisquer dívidas de responsabilidade do sujeito passivo acima identificado que vierem a ser apuradas, é certificado que:

1. constam débitos administrados pela Secretaria da Receita Federal do Brasil (RFB) com exigibilidade suspensa nos termos do art. 151 da Lei nº 5.172, de 25 de outubro de 1966 - Código Tributário Nacional (CTN), ou objeto de decisão judicial que determina sua desconsideração para fins de certificação da regularidade fiscal, ou ainda não vencidos; e
2. não constam inscrições em Dívida Ativa da União (DAU) na Procuradoria-Geral da Fazenda Nacional (PGFN).

Conforme disposto nos arts. 205 e 206 do CTN, este documento tem os mesmos efeitos da certidão negativa.

Esta certidão é válida para o estabelecimento matriz e suas filiais e, no caso de ente federativo, para todos os órgãos e fundos públicos da administração direta a ele vinculados. Refere-se à situação do sujeito passivo no âmbito da RFB e da PGFN e abrange inclusive as contribuições sociais previstas nas alíneas 'a' a 'd' do parágrafo único do art. 11 da Lei nº 8.212, de 24 de julho de 1991.

A aceitação desta certidão está condicionada à verificação de sua autenticidade na Internet, nos endereços <<http://rfb.gov.br>> ou <<http://www.pgfn.gov.br>>.

Certidão emitida gratuitamente com base na Portaria Conjunta RFB/PGFN nº 1.751, de 2/10/2014.

Emitida às 09:54:14 do dia 07/07/2023 <hora e data de Brasília>.

Válida até 03/01/2024.

Código de controle da certidão: **E3B6.5596.601B.EA2B**

Qualquer rasura ou emenda invalidará este documento.

g



PREFEITURA MUNICIPAL DE CURITIBA  
SECRETARIA MUNICIPAL DE PLANEJAMENTO, FINANÇAS E ORÇAMENTO  
DEPARTAMENTO DE CONTROLE FINANCEIRO

000381

CERTIDÃO NEGATIVA  
DE DÉBITOS TRIBUTÁRIOS E DÍVIDA ATIVA MUNICIPAL

Certidão nº: 10.609.034  
CNPJ: 48.529.824/0001-80  
Nome: ACHOU DISTRIBUICAO E COMERCIO LTDA

Ressalvado o direito de a Fazenda Pública Municipal inscrever e cobrar débitos ainda não registrados ou que venham a ser apurados, certificamos não existir pendências em nome do contribuinte acima identificado, relativas a créditos tributários administrados pela Secretaria Municipal de Finanças e créditos tributários e não tributários inscritos em dívida ativa junto à Procuradoria Geral do Município (PGM).

Esta certidão compreende os Tributos Mobiliários (Imposto sobre serviço - ISS), Tributos Imobiliários (Imposto Predial e Territorial Urbano - IPTU), Imposto sobre a Transmissão de Bens Imóveis Intervivos- ITBI e Contribuição de Melhoria), Taxas de Serviços e pelo Poder de Polícia e outros débitos municipais inscritos em dívida ativa.

A certidão expedida em nome de pessoa jurídica abrange todos os estabelecimentos (matriz e filiais) cadastrados no Município de Curitiba.

A autenticidade desta certidão deverá ser confirmada no endereço  
<https://cnd-cidadao.curitiba.pr.gov.br/Certidao/ValidarCertidao>.

Certidão emitida com base no Decreto 619/2021 de 24/03/2021.

Emitida às 09:56 do dia 07/07/2023.

Código de autenticidade da certidão: 7425B4FF011446A409BB10E4C0FAA1B8F4

Qualquer rasura ou emenda invalidará este documento.

Válida até 05/10/2023 – Fornecimento Gratuito



Você também pode validar a autenticidade da certidão utilizando um leitor de QRCode.

*Handwritten signature*

*Handwritten mark*





PODER JUDICIÁRIO  
JUSTIÇA DO TRABALHO

### CERTIDÃO NEGATIVA DE DÉBITOS TRABALHISTAS

Nome: ACHOU DISTRIBUICAO E COMERCIO LTDA (MATRIZ E FILIAIS)  
CNPJ: 48.529.824/0001-80  
Certidão nº: 33204174/2023  
Expedição: 07/07/2023, às 09:54:38  
Validade: 03/01/2024 - 180 (cento e oitenta) dias, contados da data de sua expedição.

Certifica-se que **ACHOU DISTRIBUICAO E COMERCIO LTDA (MATRIZ E FILIAIS)**, inscrito(a) no CNPJ sob o nº **48.529.824/0001-80**, **NÃO CONSTA** como inadimplente no Banco Nacional de Devedores Trabalhistas.

Certidão emitida com base nos arts. 642-A e 883-A da Consolidação das Leis do Trabalho, acrescentados pelas Leis ns.º 12.440/2011 e 13.467/2017, e no Ato 01/2022 da CGJT, de 21 de janeiro de 2022. Os dados constantes desta Certidão são de responsabilidade dos Tribunais do Trabalho.

No caso de pessoa jurídica, a Certidão atesta a empresa em relação a todos os seus estabelecimentos, agências ou filiais.

A aceitação desta certidão condiciona-se à verificação de sua autenticidade no portal do Tribunal Superior do Trabalho na Internet (<http://www.tst.jus.br>).

Certidão emitida gratuitamente.

#### INFORMAÇÃO IMPORTANTE

Do Banco Nacional de Devedores Trabalhistas constam os dados necessários à identificação das pessoas naturais e jurídicas inadimplentes perante a Justiça do Trabalho quanto às obrigações estabelecidas em sentença condenatória transitada em julgado ou em acordos judiciais trabalhistas, inclusive no concernente aos recolhimentos previdenciários, a honorários, a custas, a emolumentos ou a recolhimentos determinados em lei; ou decorrentes de execução de acordos firmados perante o Ministério Público do Trabalho, Comissão de Conciliação Prévia ou demais títulos que, por disposição legal, contiver força executiva.



NOME  
 SANDRO VALÉRIO SANTOS ROSA

DOC. IDENTIDADE/ÓRG. EMISSOR/UF  
 32949 NT MG

CPF DATA NASCIMENTO  
 031.274.026-30 14/11/1976

FILIAÇÃO  
 OSWALDO PINTO ROSA  
 ELZA MARIA DOS SANTOS ROSA

PERMISSÃO ACC CAT. HAB.  
 01 02 03 04 05 06 07 08 09 10 11 12

Nº REGISTRO VALIDADE 1ª HABILITAÇÃO  
 00956110032 01/11/2024 08/06/1995

OBSERVAÇÕES

ASSINATURA DO PORTADOR

LOCAL DATA EMISSÃO  
 BELO HORIZONTE, MG 05/11/2019

ASSINADO DIGITALMENTE  
 DEPARTAMENTO ESTADUAL DE TRÂNSITO 57404432664  
 895564911275

MINAS GERAIS

DENATRAN CONTRAN

VALIDAR EM TODO  
 O TERRITÓRIO NACIONAL  
 1963122839



1963122839

QR-CODE

000383



Documento assinado com certificado digital em conformidade com a Medida Provisória nº 2200-2/2001. Sua validade poderá ser confirmada por meio do programa Assinador Serpro.

As orientações para instalar o Assinador Serpro e realizar a validação do documento digital estão disponíveis em: <https://www.serpro.gov.br/assinador-digital>.

SERPRO/SENATRAN

g

Handwritten signature





# REPÚBLICA FEDERATIVA DO BRASIL

## CADASTRO NACIONAL DA PESSOA JURÍDICA

NÚMERO DE INSCRIÇÃO <b>48.529.824/0001-80</b> MATRIZ	COMPROVANTE DE INSCRIÇÃO E DE SITUAÇÃO CADASTRAL	DATA DE ABERTURA <b>07/11/2022</b>
--	---	---------------------------------------

NOME EMPRESARIAL <b>ACHOU DISTRIBUICAO E COMERCIO LTDA</b>
---

TÍTULO DO ESTABELECIMENTO (NOME DE FANTASIA) <b>ACHOU DISTRIBUICAO E COMERCIO</b>	PORTE <b>ME</b>
--	--------------------

CÓDIGO E DESCRIÇÃO DA ATIVIDADE ECONÔMICA PRINCIPAL <b>46.49-4-99 - Comércio atacadista de outros equipamentos e artigos de uso pessoal e doméstico não especificados anteriormente</b>
--

CÓDIGO E DESCRIÇÃO DAS ATIVIDADES ECONÔMICAS SECUNDÁRIAS <b>46.46-0-01 - Comércio atacadista de cosméticos e produtos de perfumaria</b> <b>46.46-0-02 - Comércio atacadista de produtos de higiene pessoal</b> <b>46.47-8-01 - Comércio atacadista de artigos de escritório e de papelaria</b> <b>46.47-8-02 - Comércio atacadista de livros, jornais e outras publicações</b> <b>46.51-6-01 - Comércio atacadista de equipamentos de informática</b> <b>46.51-6-02 - Comércio atacadista de suprimentos para informática</b> <b>46.71-1-00 - Comércio atacadista de madeira e produtos derivados</b> <b>46.93-1-00 - Comércio atacadista de mercadorias em geral, sem predominância de alimentos ou de insumos agropecuários</b> <b>47.44-0-02 - Comércio varejista de madeira e artefatos</b> <b>47.51-2-01 - Comércio varejista especializado de equipamentos e suprimentos de informática</b> <b>47.54-7-01 - Comércio varejista de móveis</b> <b>47.61-0-01 - Comércio varejista de livros</b> <b>47.61-0-03 - Comércio varejista de artigos de papelaria</b> <b>47.63-6-01 - Comércio varejista de brinquedos e artigos recreativos</b> <b>47.63-6-02 - Comércio varejista de artigos esportivos</b> <b>47.89-0-07 - Comércio varejista de equipamentos para escritório</b>
---

CÓDIGO E DESCRIÇÃO DA NATUREZA JURÍDICA <b>206-2 - Sociedade Empresária Limitada</b>
---

LOGRADOURO <b>R UBALDINO DO AMARAL</b>	NÚMERO <b>927</b>	COMPLEMENTO <b>*****</b>
---	----------------------	-----------------------------

CEP <b>80.045-150</b>	BAIRRO/DISTRITO <b>ALTO DA RUA XV</b>	MUNICÍPIO <b>CURITIBA</b>	UF <b>PR</b>
--------------------------	--	------------------------------	-----------------

ENDEREÇO ELETRÔNICO <b>ACHOUCOMERCIO@GMAIL.COM</b>	TELEFONE <b>(45) 8825-6767</b>
---	-----------------------------------

ENTE FEDERATIVO RESPONSÁVEL (EFR) <b>*****</b>
---

SITUAÇÃO CADASTRAL <b>ATIVA</b>	DATA DA SITUAÇÃO CADASTRAL <b>07/11/2022</b>
------------------------------------	---

MOTIVO DE SITUAÇÃO CADASTRAL
------------------------------

SITUAÇÃO ESPECIAL <b>*****</b>	DATA DA SITUAÇÃO ESPECIAL <b>*****</b>
-----------------------------------	---

Aprovado pela Instrução Normativa RFB nº 1.863, de 27 de dezembro de 2018.

Emitido no dia **18/08/2023** às **11:22:58** (data e hora de Brasília).

Página: 1/1

Empresa: ACHOU DISTRIBUICAO E COMERCIO LTDA  
Inscrição: 48.529.824/0001-80  
Período: 07/11/2022 a 31/12/2022

Página: 0001

**COEFICIENTES DE ANÁLISES EM 31/12/2022**

<b>Coefficiente</b>	<b>Fórmula</b>	<b>Valor</b>	<b>Resultado</b>
<b>Índice de Liquidez Geral</b>	Ativo Circulante + Realizável Longo Prazo	84.689,57 + 0,00	17,71
	Passivo Circulante + Passivo Não-Circulante	4.781,39 + 0,00	
<b>Índice de Liquidez Corrente</b>	Ativo Circulante	84.689,57	17,71
	Passivo Circulante	4.781,39	
<b>Índice de Solvência Geral</b>	Ativo	84.689,57	17,71
	Passivo Circulante + Passivo Não-Circulante	4.781,39 + 0,00	

g







000386

**TRIBUNAL DE CONTAS DA UNIÃO****Consulta Consolidada de Pessoa Jurídica**

Este relatório tem por objetivo apresentar os resultados consolidados de consultas eletrônicas realizadas diretamente nos bancos de dados dos respectivos cadastros. A responsabilidade pela veracidade do resultado da consulta é do Órgão gestor de cada cadastro consultado. A informação relativa à razão social da Pessoa Jurídica é extraída do Cadastro Nacional da Pessoa Jurídica, mantido pela Receita Federal do Brasil.

Consulta realizada em: 04/07/2023 15:27:07

**Informações da Pessoa Jurídica:**

Razão Social: **ACHOU DISTRIBUICAO E COMERCIO LTDA**  
NPJ: **48.529.824/0001-80**

**Resultados da Consulta Eletrônica:**

Órgão Gestor: **TCU**  
Cadastro: **Licitantes Inidôneos**  
Resultado da consulta: **Nada Consta**

Para acessar a certidão original no portal do órgão gestor, clique [AQUI](#).

Órgão Gestor: **CNJ**  
Cadastro: **CNIA - Cadastro Nacional de Condenações Cíveis por Ato de Improbidade Administrativa e Inelegibilidade**  
Resultado da consulta: **Nada Consta**

Para acessar a certidão original no portal do órgão gestor, clique [AQUI](#).

Órgão Gestor: **Portal da Transparência**  
Cadastro: **Cadastro Nacional de Empresas Inidôneas e Suspensas**  
Resultado da consulta: **Nada Consta**

Para acessar a certidão original no portal do órgão gestor, clique [AQUI](#).

Órgão Gestor: **Portal da Transparência**  
Cadastro: **CNEP - Cadastro Nacional de Empresas Punidas**  
Resultado da consulta: **Nada Consta**

Para acessar a certidão original no portal do órgão gestor, clique [AQUI](#).

Obs: A consulta consolidada de pessoa jurídica visa atender aos princípios de simplificação e racionalização de serviços públicos digitais. Fundamento legal: Lei nº 12.965, de 23 de abril de 2014, Lei nº 13.460, de 26 de junho de 2017, Lei nº 13.726, de 8 de outubro de 2018, Decreto nº 8.638 de 15, de janeiro de 2016.

g



ACHOU DISTRIBUIÇÃO E COMÉRCIO LTDA  
CONTRATO SOCIAL

FL. 01

SANDRO VALÉRIO SANTOS ROSA, brasileiro, casado sob o regime de comunhão parcial de bens, comerciante, nascido no dia 14 de novembro de 1976, em Ipatinga-MG, portador da cédula de identidade RG nº MG-9.333.020, expedida pelo Instituto de Identificação de Minas Gerais, inscrito no CPF nº 031.274.026-35, residente e domiciliado em Belo Horizonte-MG, à Rua Joviano Naves, nº 70, Apto 302 - Bairro Palmares - CEP 31.155-710; resolve constituir uma SOCIEDADE LIMITADA UNIPESSOAL, nos termos da legislação aplicável, que se regerá pelas cláusulas e condições a seguir:

**CLÁUSULA PRIMEIRA - DA DENOMINAÇÃO:** A sociedade, constituída sob a forma de sociedade limitada unipessoal, adotará o nome empresarial de ACHOU DISTRIBUIÇÃO E COMÉRCIO LTDA, que será regida por este instrumento de constituição e considerando a disposição constante do parágrafo único do art. 1.052 do Código Civil e em obediência ao contido na Instrução Normativa DREI Nº 81, de 10 de junho de 2020.

**CLÁUSULA SEGUNDA - DA SEDE SOCIAL:** A sociedade limitada unipessoal terá sua sede e domicílio em Curitiba-PR, à Rua Ubaldino do Amaral, nº 927 - Alto da Rua XV - CEP 80045-150.

**CLÁUSULA TERCEIRA - DO OBJETO SOCIAL:** A sociedade limitada unipessoal terá por objeto social a exploração do ramo de: Comércio varejista e atacadista de artigos pedagógicos, educativos, brinquedos e artefatos de borracha colorida E.V.A. e madeira; Comércio varejista e atacadista de utilitários, mesas, quadros, maletas, caixas e artigos escolares; Comércio varejista e atacadista de artigos esportivos; Comércio varejista e atacadista de móveis e utensílios escolares, carteiras, cadeiras, armários, quadros e materiais didáticos; Comércio varejista e atacadista de artigos de papelaria; Comércio varejista e atacadista de livros; Comércio varejista e atacadista de equipamentos e suprimentos de informática; Comércio atacadista de equipamentos e aparelhos elétricos e eletrônicos; Comércio atacadista de produtos de higiene pessoal, cosméticos e produtos de perfumaria; e Comércio atacadista de mercadorias em geral, sem predominância de alimentos ou de insumos agropecuários.

**CLÁUSULA QUARTA - DA DURAÇÃO:** A sociedade limitada unipessoal iniciará suas atividades no dia 01 de novembro de 2022 e seu prazo de duração é indeterminado.

**CLÁUSULA QUINTA - DO CAPITAL SOCIAL:** : O capital social da sociedade limitada unipessoal será de R\$ 100.000,00 (cem mil reais), divididos em 100.000 (cem mil) quotas no valor de R\$ 1,00 (um real) cada, que serão integralizados pelo sócio único da forma a seguir: 25.000 (vinte e cinco mil) quotas, no valor de R\$ 25.000,00 (vinte e cinco mil reais), integralizados neste ato em moeda corrente do país; 25.000 (vinte e cinco mil) quotas, no valor de R\$ 25.000,00 (vinte e cinco mil reais), que serão integralizados em moeda corrente do país no dia 30 de novembro de 2022; 25.000 (vinte e cinco mil) quotas, no valor de R\$ 25.000,00 (vinte e cinco mil reais), que serão integralizados em moeda corrente do país no dia 30 de dezembro de 2022; e 25.000 (vinte e cinco mil) quotas, no valor de R\$ 25.000,00 (vinte e cinco mil reais), que serão integralizados em moeda corrente do país no dia 31 de janeiro de 2023.

g



ACHOU DISTRIBUIÇÃO E COMÉRCIO LTDA  
CONTRATO SOCIAL

000368

FL. 02

Parágrafo Único: A responsabilidade do sócio único é restrita ao valor de suas quotas, não havendo responsabilidade solidária pelas obrigações sociais, respondendo, no entanto, pela integralização do capital social.

CLÁUSULA SEXTA: A administração da sociedade limitada unipessoal caberá ao sócio único SANDRO VALÉRIO SANTOS ROSA, com os poderes e atribuições de administrador, autorizado ao uso do nome empresarial individualmente, vedado, no entanto, em atividades estranhas ao interesse social ou assumir obrigações seja em favor próprio ou de terceiros bem como onerar ou alienar bens imóveis da sociedade.

Parágrafo Primeiro: Faculta-se ao sócio único administrador, nos limites de seus poderes, constituir procuradores em nome da sociedade, devendo ser especificados no instrumento de mandato, os atos e operações que poderão praticar e a duração do mandato, que, no caso de mandato judicial, poderá ser por prazo indeterminado

Parágrafo Segundo: Poderão ser designados administradores não titulares, na forma prevista no artigo nº 1.061 da lei 10.406/2002.

CLÁUSULA SÉTIMA - DA REMUNERAÇÃO: O sócio único administrador, fixará uma retirada mensal, a título de "pró-labore", observadas as disposições regulamentares pertinentes.

CLÁUSULA OITAVA - DO DESIMPEDIMENTO: O sócio único administrador declara sob as penas da lei, não estar incurso em nenhum dos crimes previstos em lei que o impeça de exercer a administração da sociedade em virtude de condenação criminal, nem está sendo processado nem condenado em crime falimentar, de prevaricação, peita ou suborno, concussão, peculato, contra o sistema financeiro nacional, contra as normas de defesa da concorrência, contra as relações de consumo e a fé pública ou a propriedade.

CLÁUSULA NONA: Esta sociedade poderá a qualquer tempo, abrir e encerrar filiais, agências e escritórios, em qualquer parte do território nacional ou no exterior mediante alteração contratual assinada por todos os sócios.

CLÁUSULA DÉCIMA - DO EXERCÍCIO SOCIAL E BALANÇO PATRIMONIAL: Ao término de cada exercício social, em 31 de dezembro, será procedido à elaboração do inventário, do balanço patrimonial e do balanço de resultado econômico, cabendo ao sócio único, os lucros ou perdas apuradas.

Parágrafo Único: Fica a sociedade limitada unipessoal autorizada a levantar balanços ou balancetes intermediários em qualquer período do ano calendário, observadas as disposições legais, podendo inclusive, distribuir os resultados se houver e se for de interesse do titular, inclusive a obrigação da reposição dos lucros, se os mesmos forem distribuídos com prejuízo do capital.

g

ACHOU DISTRIBUIÇÃO E COMÉRCIO LTDA  
CONTRATO SOCIAL

000389

FL. 03

CLÁUSULA DÉCIMA PRIMEIRA - RESOLUÇÃO DAS QUOTAS DO SÓCIO ÚNICO EM RELAÇÃO À SOCIEDADE: Falecendo ou interditado o sócio único da sociedade, a empresa continuará suas atividades com os herdeiros, sucessores e/ou sucessores do incapaz. Não sendo possível ou inexistindo interesse destes, o valor de seus haveres será apurado e liquidado com base na situação patrimonial da empresa, à data da resolução, verificada em balanço especialmente levantado.

CLÁUSULA DÉCIMA SEGUNDA - DA DISSOLUÇÃO E LIQUIDAÇÃO DA SOCIEDADE: A sociedade poderá ser dissolvida por iniciativa do sócio único, que, nessa hipótese, realizará diretamente a liquidação ou indicará um liquidante, ditando-lhe a forma de liquidação. Solvidas as dívidas e extintas as obrigações da sociedade, o patrimônio remanescente será integralmente incorporado ao patrimônio do titular.

CLÁUSULA DÉCIMA TERCEIRA - DECLARAÇÃO DE ENQUADRAMENTO: Declara a empresa, sob as penas da lei, que se enquadra na condição de MICROEMPRESA, nos termos da lei complementar nº 123, de 14 de dezembro de 2006.

CLÁUSULA DÉCIMA QUARTA: Fica eleito o foro da comarca de Curitiba-PR, para o exercício e o cumprimento dos direitos e obrigações resultantes do presente deste contrato, com exclusão de qualquer outro, seja qual for ou vier a ser o futuro domicílio do titular.

E, por estar assim justo e contratado, lavra, data e assina o presente instrumento particular de constituição de sociedade limitada unipessoal, em 01 (uma) via, obrigando-se fielmente por si e seus herdeiros a cumpri-lo em todos os seus termos.

Curitiba-PR, 27 de outubro de 2022.

Sandro Valério Santos Rosa



9





000390

## ASSINATURA ELETRÔNICA

Certificamos que o ato da empresa ACHOU DISTRIBUICAO E COMERCIO LTDA consta assinado digitalmente por:

IDENTIFICAÇÃO DO(S) ASSINANTE(S)	
CPF/CNPJ	Nome
03127402635	SANDRO VALERIO SANTOS ROSA



CERTIFICO O REGISTRO EM 07/11/2022 10:59 SOB N° 41211125788.  
PROTOCOLO: 227530756 DE 07/11/2022.  
CÓDIGO DE VERIFICAÇÃO: 12214432757. CNPJ DA SEDE: 48529824000180,  
NIRE: 41211125788. COM EFEITOS DO REGISTRO EM: 27/10/2022.  
ACHOU DISTRIBUICAO E COMERCIO LTDA

LEANDRO MARCOS RAYSEL BISCAIA  
SECRETÁRIO-GERAL  
[www.empresafacil.pr.gov.br](http://www.empresafacil.pr.gov.br)

Voltar

Imprimir



**Certificado de Regularidade do FGTS - CRF**

**Inscrição:** 48.529.824/0001-80  
**Razão Social:** ACHOU DISTRIBUICAO E COMERCIO LTDA  
**Endereço:** RUA UBALDINO DO AMARAL / ALTO DA RUA XV / CURITIBA / PR / 80045-150

A Caixa Econômica Federal, no uso da atribuição que lhe confere o Art. 7, da Lei 8.036, de 11 de maio de 1990, certifica que, nesta data, a empresa acima identificada encontra-se em situação regular perante o Fundo de Garantia do Tempo de Serviço - FGTS.

O presente Certificado não servirá de prova contra cobrança de quaisquer débitos referentes a contribuições e/ou encargos devidos, decorrentes das obrigações com o FGTS.

**Validade:** 28/08/2023 a 26/09/2023

**Certificação Número:** 2023082807180900354726

Informação obtida em 28/08/2023 16:26:53

A utilização deste Certificado para os fins previstos em Lei esta condicionada a verificação de autenticidade no site da Caixa:  
**[www.caixa.gov.br](http://www.caixa.gov.br)**

g



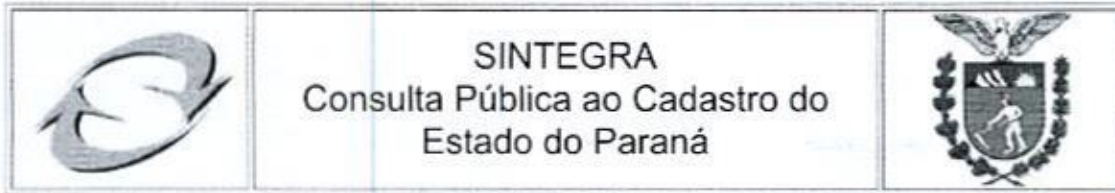

Data/Hora Host  
CELEPAR  
29/06/2023 -  
23:53:08

Cadastro atualizado até  
a data da consulta

### IDENTIFICAÇÃO

<b>CNPJ:</b>	48.529.824/0001-80	<b>Inscrição Estadual:</b>	90973096-10
<b>Nome Empresarial:</b>	ACHOU DISTRIBUICAO E COMERCIO LTDA		

### ENDEREÇO

<b>Logradouro:</b>	RUA UBALDINO DO AMARAL		
<b>Número:</b>	927	<b>Complemento:</b>	
<b>Bairro:</b>	ALTO DA RUA XV		
<b>Município:</b>	CURITIBA	<b>UF:</b>	PR
<b>CEP:</b>	80.045-150	<b>Telefone:</b>	(45)8825-6767
<b>E-mail:</b>	ACHOUCOMERCIO@GMAIL.COM		

### INFORMAÇÕES COMPLEMENTARES

<b>Atividade Econômica Principal:</b>	4649499 - COMERCIO ATACADISTA DE OUTROS EQUIPAMENTOS E ARTIGOS DE USO PESSOAL E DOMESTICO NAO ESPECIFICADOS ANTERIORMENTE
<b>Atividade(s) Econômica(s) Secundária(s):</b>	4646001 - COMERCIO ATACADISTA DE COSMETICOS E PRODUTOS DE PERFUMARIA 4646002 - COMERCIO ATACADISTA DE PRODUTOS DE HIGIENE PESSOAL 4647801 - COMERCIO ATACADISTA DE ARTIGOS DE ESCRITORIO E DE PAPELARIA 4647802 - COMERCIO ATACADISTA DE LIVROS, JORNAIS E OUTRAS PUBLICACOES 4651601 - COMERCIO ATACADISTA DE EQUIPAMENTOS DE INFORMATICA 4651602 - COMERCIO ATACADISTA DE SUPRIMENTOS PARA INFORMATICA 4671100 - COMERCIO ATACADISTA DE MADEIRA E PRODUTOS DERIVADOS 4693100 - COMERCIO ATACADISTA DE MERCADORIAS EM GERAL, SEM PREDOMINANCIA DE ALIMENTOS OU DE INSUMOS AGROPECUARIOS 4744002 - COMERCIO VAREJISTA DE MADEIRA E ARTEFATOS 4751201 - COMERCIO VAREJISTA ESPECIALIZADO DE EQUIPAMENTOS E SUPRIMENTOS DE INFORMATICA
<b>Início das Atividades:</b>	11/2022
<b>Situação Atual:</b>	HABILITADO - DESDE 11/2022
<b>Situação Cadastral:</b>	ATIVO - DESDE 11/2022
<b>Regime Tributário:</b>	SIMPLES NACIONAL / SIMPLES NACIONAL - DIA 03 DO MES+2
<b>SPED (EFD, NF-e, CT-e):</b>	<a href="#">Maiores informações clique aqui</a>





**PREFEITURA MUNICIPAL DE CURITIBA  
SECRETARIA MUNICIPAL DE FINANÇAS  
DEPARTAMENTO DE RENDAS MOBILIÁRIAS**

## CARTÃO DE IDENTIFICAÇÃO DO CONTRIBUINTE

NOME EMPRESARIAL <b>ACHOU DISTRIBUICAO E COMERCIO LTDA</b>				
INSCRIÇÃO MUNICIPAL <b>00 00 1.058.533-2</b>			CNPJ <b>48.529.824/0001-80</b>	
ENDEREÇO <b>R. UBALDINO DO AMARAL</b>				NÚMERO <b>927</b>
UNIDADE	ANDAR	COMPLEMENTO	BAIRRO <b>ALTO DA RUA XV</b>	CEP <b>80045-150</b>
INÍCIO DA ATIVIDADE <b>07/11/2022</b>			SITUAÇÃO DO CADASTRO <b>ATIVA</b>	
REGIMES TRIBUTÁRIOS DIFERENCIADOS <b>SIMPLES NACIONAL DESDE 07/11/2022</b>				
TIPO DE INSTALAÇÃO/FORMAS DE ATUAÇÃO <b>ESCRITÓRIO ADMINISTRATIVO</b>				
ATIVIDADES				
ATIVIDADES DECLARADAS PELO SOLICITANTE COMO NÃO EXERCIDAS NO LOCAL				
<b>G.46.4.9-4/99.00 COMÉRCIO ATACADISTA DE OUTROS EQUIPAMENTOS E ARTIGOS DE USO PESSOAL E DOMÉSTICO NÃO ESPECIFICADOS ANTERIORMENTE</b>				
G.46.4.7-8/01.00 COMÉRCIO ATACADISTA DE ARTIGOS DE ESCRITÓRIO E DE PAPELARIA				
G.46.4.6-0/01.00 COMÉRCIO ATACADISTA DE COSMÉTICOS E PRODUTOS DE PERFUMARIA				
G.46.5.1-6/01.00 COMÉRCIO ATACADISTA DE EQUIPAMENTOS DE INFORMÁTICA				
G.46.4.7-8/02.00 COMÉRCIO ATACADISTA DE LIVROS, JORNAIS E OUTRAS PUBLICAÇÕES				
G.46.7.1-1/00.00 COMÉRCIO ATACADISTA DE MADEIRA E PRODUTOS DERIVADOS				
G.46.9.3-1/00.00 COMÉRCIO ATACADISTA DE MERCADORIAS EM GERAL, SEM PREDOMINÂNCIA DE ALIMENTOS OU DE INSUMOS AGROPECUÁRIOS				
G.46.4.6-0/02.00 COMÉRCIO ATACADISTA DE PRODUTOS DE HIGIENE PESSOAL				
G.46.5.1-6/02.00 COMÉRCIO ATACADISTA DE SUPRIMENTOS PARA INFORMÁTICA				
G.47.6.1-0/03.00 COMÉRCIO VAREJISTA DE ARTIGOS DE PAPELARIA				
G.47.6.3-6/02.00 COMÉRCIO VAREJISTA DE ARTIGOS ESPORTIVOS				
G.47.6.3-6/01.00 COMÉRCIO VAREJISTA DE BRINQUEDOS E ARTIGOS RECREATIVOS				
G.47.8.9-0/07.00 COMÉRCIO VAREJISTA DE EQUIPAMENTOS PARA ESCRITÓRIO				
G.47.6.1-0/01.00 COMÉRCIO VAREJISTA DE LIVROS				
G.47.4.4-0/02.00 COMÉRCIO VAREJISTA DE MADEIRA E ARTEFATOS				
G.47.5.4-7/01.00 COMÉRCIO VAREJISTA DE MÓVEIS				
G.47.5.1-2/01.00 COMÉRCIO VAREJISTA ESPECIALIZADO DE EQUIPAMENTOS E SUPRIMENTOS DE INFORMÁTICA				



**PREFEITURA MUNICIPAL DE CURITIBA  
SECRETARIA MUNICIPAL DE FINANÇAS**

Emitido Eletronicamente via Internet  
29/06/2023 - 23:54:47

Versão P.4.1.0.5.1632 (02/03/2023)





**TCEPR**  
Tribunal de Contas do Estado do Paraná

Consulta de Impedidos de Licitar

CNPJ: 48529824000180

NENHUM ITEM ENCONTRADO!

9



000325

**TRIBUNAL DE CONTAS DA UNIÃO****Consulta Consolidada de Pessoa Jurídica**

Este relatório tem por objetivo apresentar os resultados consolidados de consultas eletrônicas realizadas diretamente nos bancos de dados dos respectivos cadastros. A responsabilidade pela veracidade do resultado da consulta é do Órgão gestor de cada cadastro consultado. A informação relativa à razão social da Pessoa Jurídica é extraída do Cadastro Nacional da Pessoa Jurídica, mantido pela Receita Federal do Brasil.

Consulta realizada em: 06/10/2023 10:08:34

**Informações da Pessoa Jurídica:**

Razão Social: **ACHOU DISTRIBUICAO E COMERCIO LTDA**  
CNPJ: **48.529.824/0001-80**

**Resultados da Consulta Eletrônica:**

Órgão Gestor: **TCU**  
Cadastro: **Licitantes Inidôneos**  
Resultado da consulta: **Nada Consta**

Para acessar a certidão original no portal do órgão gestor, clique [AQUI](#).

Órgão Gestor: **CNJ**  
Cadastro: **CNIA - Cadastro Nacional de Condenações Cíveis por Ato de Improbidade Administrativa e Inelegibilidade**  
Resultado da consulta: **Nada Consta**

Para acessar a certidão original no portal do órgão gestor, clique [AQUI](#).

Órgão Gestor: **Portal da Transparência**  
Cadastro: **Cadastro Nacional de Empresas Inidôneas e Suspensas**  
Resultado da consulta: **Nada Consta**

Para acessar a certidão original no portal do órgão gestor, clique [AQUI](#).

Órgão Gestor: **Portal da Transparência**  
Cadastro: **CNEP - Cadastro Nacional de Empresas Punidas**  
Resultado da consulta: **Nada Consta**

Para acessar a certidão original no portal do órgão gestor, clique [AQUI](#).

Obs: A consulta consolidada de pessoa jurídica visa atender aos princípios de simplificação e racionalização de serviços públicos digitais. Fundamento legal: Lei nº 12.965, de 23 de abril de 2014, Lei nº 13.460, de 26 de junho de 2017, Lei nº 13.726, de 8 de outubro de 2018, Decreto nº 8.638 de 15, de janeiro de 2016.

g





NÚMERO DE IDENTIFICAÇÃO DO REGISTRO DE EMPRESA - NIRE DA SEDE 3110955102-3		NIRE DA FILIAL (preencher somente se ato referente a filial)	
NOME DO EMPRESÁRIO (completo sem abreviaturas) ROSILENE VIEIRA LOPES			
NACIONALIDADE BRASILEIRA		ESTADO CIVIL SOLTEIRO	
SEXO M <input type="checkbox"/> F <input checked="" type="checkbox"/>	REGIME DE BENS (se casado)		
FILIAÇÃO ANTONIO EUSTAQUIO LOPES		(mãe) CELESTINA VIEIRA LOPES	
NASCIDO EM (data de nascimento) 12/08/1985	IDENTIDADE (número) MG-14.524.107	Órgão Emissor SSP	UF MG
EMANCIPADO POR (forma de emancipação somente no caso de menor)		CPF (número) 072.652.766-12	
EMAIL			
DOMICILIADO NA (LOGRADOURO rua, av. etc.) RUA ARY LACERDA DE ARAUJO			NÚMERO 30
COMPLEMENTO		BAIRRO / DISTRITO AFONSO QUEIROZ	CEP 38705492
MUNICÍPIO PATOS DE MINAS			UF MG
Declaro que a atividade se			
<input type="checkbox"/> ENQUADRA		Porte	
<input type="checkbox"/> REENQUADRA		<input type="checkbox"/> MICROEMPRESA - ME	
<input checked="" type="checkbox"/> DESENQUADRA		<input checked="" type="checkbox"/> EMPRESA DE PEQUENO PORTE - EPP	
termos da Lei Complementar nº 123, de 14 de dezembro de 2006			
Declaro, sob as penas da lei, inclusive que são verídicas todas as informações prestadas neste instrumento e quanto ao disposto no artigo 299 do Código Penal, não estar impedido de exercer atividade empresarial, não possuir outro registro de empresário e requer à Junta Comercial do Estado de Minas Gerais:			
ATO 002	DESCRIÇÃO DO ATO ALTERACAO	EVENTO 2247	DESCRIÇÃO DO EVENTO ALTERACAO DE CAPITAL SOCIAL
EVENTO	DESCRIÇÃO DO EVENTO	EVENTO	DESCRIÇÃO DO EVENTO
NOME EMPRESARIAL ROSILENE VIEIRA LOPES-EPP			
LOGRADOURO (rua, av. etc.) AVENIDA JOSE SOARES DE ARAUJO			NÚMERO 285
COMPLEMENTO COMERCIO 01		BAIRRO / DISTRITO JARDIM CALIFORNIA	CEP 38703103
MUNICÍPIO PATOS DE MINAS		UF MG	PAIS BRASIL
		CORREIO ELETRÔNICO (E-MAIL) LOPESEPORTO@HOTMAIL.COM	
VALOR DO CAPITAL - R\$ 200.000,00	VALOR DO CAPITAL (por extenso) DUZENTOS MIL REAIS		
CODIGO DE ATIVIDADE ECONÔMICA (CNAE) 4693100 4530701 4530702 4631100 4637199 4639701	DESCRIÇÃO DO OBJETO COMERCIO ATACADISTA DE MERCADORIAS EM GERAL, SEM PREDOMINANCIA DE ALIMENTOS OU DE INSUMOS AGROPECUARIOS, COMERCIO ATACADISTA DE EQUIPAMENTOS DE INFORMATICA, COMERCIO ATACADISTA DE OUTROS EQUIPAMENTOS E ARTIGOS DE USO PESSOAL E DOMESTICOS, COMERCIO ATACADISTA DE INSTRUMENTOS E MATERIAIS PARA USO MEDICO, CIRURGICO, HOSPITALAR E DE LABORATORIOS, COMERCIO ATACADISTA DE MOVEIS E ARTIGOS DE COLCHOARIA, COMERCIO ATACADISTA DE SUPLEMENTOS PARA INFORMATICA, COMERCIO ATACADISTA DE ROUPAS E ACESSORIOS PARA USO PROFISSIONAL E DE SEGURANCA DO TRABALHO, COMERCIO ATACADISTA DE ARTIGOS DE ESCRITORIO E DE PAPELARIA, COMERCIO ATACADISTA DE EQUIPAMENTOS ELETRONICOS DE USO PESSOAL E DOMESTICO, COMERCIO ATACADISTA ESPECIALIZADO EM OUTROS PRODUTOS INTERMEDIARIOS, COMERCIO ATACADISTA DE MAQUINAS, APARELHOS E EQUIPAMENTOS PARA USO AGROPECUARIO, PARTES E PECAS, COMERCIO ATACADISTA DE MAQUINAS, APARELHOS E EQUIPAMENTOS PARA USO ODONTO MEDICO HOSPITALAR, (CONTINUA NA PRÓXIMA PÁGINA)		
DATA DE INICIO DAS ATIVIDADES 25/08/2008	NÚMERO DE INSCRIÇÃO NO CNPJ 10279430000148	TRANSFERÊNCIA DE SEDE OU DE FILIAL DE OUTRA UF NIRE anterior	UF
ASSINATURA DA FIRMA PELO EMPRESÁRIO (ou pelo representante/assistente/gerente) (campo de preenchimento facultativo)			
DATA DA ASSINATURA 28/04/2021	ASSINATURA DO EMPRESÁRIO		
PARA USO EXCLUSIVO DA JUNTA COMERCIAL			
DEFERIDO. PUBLIQUE-SE E ARQUIVE-SE.		AUTENTICAÇÃO	
		AUTENTICAÇÃO DIGITAL, NOS TERMOS DO DISPOSTO NO § 3º DO ART. 4º DA IN-DREI 03/2013, EVIDENCIADA EM RODAPÉ, APÓS A APROVAÇÃO DO ATO	

MÓDULO INTEGRADOR: MGN2174105723



MG11170154





NÚMERO DE IDENTIFICAÇÃO DO REGISTRO DE EMPRESA - NIRE DA SEDE 3110955102-3		NIRE DA FILIAL (preencher somente se ato referente a filial)							
NOME DO EMPRESÁRIO (completo sem abreviaturas) ROSILENE VIEIRA LOPES									
NACIONALIDADE BRASILEIRA		ESTADO CIVIL SOLTEIRO							
SEXO M <input type="checkbox"/> F <input checked="" type="checkbox"/>	REGIME DE BENS (se casado)								
FILIAÇÃO ANTONIO EUSTAQUIO LOPES		(mãe) CELESTINA VIEIRA LOPES							
NASCIDO EM (data de nascimento) 12/08/1985	IDENTIDADE (número) MG-14.524.107	Órgão Emissor SSP	UF MG						
EMANCIPADO POR (forma de emancipação somente no caso de menor)		EMAIL							
DOMICILIADO NA (LOGRADOURO rua, av, etc.) RUA ARY LACERDA DE ARAUJO			NÚMERO 30						
COMPLEMENTO		BAIRRO / DISTRITO AFONSO QUEIROZ	CEP 38705492						
MUNICÍPIO PATOS DE MINAS			UF MG						
Declaro que a atividade se enquadra em: <table border="0"> <tr> <td><input type="checkbox"/> ENQUADRA</td> <td><input type="checkbox"/> MICROEMPRESA - ME</td> </tr> <tr> <td><input type="checkbox"/> REENQUADRA</td> <td><input checked="" type="checkbox"/> EMPRESA DE PEQUENO PORTE - EPP</td> </tr> <tr> <td><input type="checkbox"/> DESENQUADRA</td> <td></td> </tr> </table> nos termos da Lei Complementar nº 123, de 14 de dezembro de 2006				<input type="checkbox"/> ENQUADRA	<input type="checkbox"/> MICROEMPRESA - ME	<input type="checkbox"/> REENQUADRA	<input checked="" type="checkbox"/> EMPRESA DE PEQUENO PORTE - EPP	<input type="checkbox"/> DESENQUADRA	
<input type="checkbox"/> ENQUADRA	<input type="checkbox"/> MICROEMPRESA - ME								
<input type="checkbox"/> REENQUADRA	<input checked="" type="checkbox"/> EMPRESA DE PEQUENO PORTE - EPP								
<input type="checkbox"/> DESENQUADRA									
Declaro, sob as penas da lei, inclusive que são verdadeiras todas as informações prestadas neste instrumento e quanto ao disposto no artigo 299 do Código Penal, não estar impedido de exercer atividade empresarial, não possuir outro registro de empresário e requer à Junta Comercial do Estado de Minas Gerais:									
ATO 002	DESCRIÇÃO DO ATO ALTERAÇÃO	EVENTO 2247	DESCRIÇÃO DO EVENTO ALTERAÇÃO DE CAPITAL SOCIAL						
EVENTO	DESCRIÇÃO DO EVENTO	EVENTO	DESCRIÇÃO DO EVENTO						
NOME EMPRESARIAL ROSILENE VIEIRA LOPES-EPP									
LOGRADOURO (rua, av, etc.) AVENIDA JOSE SOARES DE ARAUJO			NÚMERO 285						
COMPLEMENTO COMERCIO 01		BAIRRO / DISTRITO JARDIM CALIFORNIA	CEP 38703103						
MUNICÍPIO PATOS DE MINAS		UF MG	PAÍS BRASIL						
CORREIO ELETRÔNICO (E-MAIL) LOPESEPORTO@HOTMAIL.COM									
VALOR DO CAPITAL - R\$ 200.000,00	VALOR DO CAPITAL (por extenso) DUZENTOS MIL REAIS								
CÓDIGO DE ATIVIDADE ECONÔMICA (CNAE) Atividade principal 4693100 Atividades secundárias 4641901 4641902 4641903 4642701 4642702	DESCRIÇÃO DO OBJETO PARTES E PEÇAS, COMERCIO ATACADISTA DE TECIDOS, COMERCIO ATACADISTA DE ARTIGOS DE ARMARINHO, COMERCIO ATACADISTA DE COSMÉTICOS E PRODUTOS DE PERFUMARIA, COMERCIO ATACADISTA ESPECIALIZADO EM OUTROS PRODUTOS ALIMENTÍCIOS, COMERCIO ATACADISTA DE FERRAGENS E FERRAMENTAS, COMERCIO ATACADISTA DE MATERIAL ELÉTRICO, COMERCIO ATACADISTA DE CIMENTO, COMERCIO ATACADISTA DE MATERIAIS DE CONSTRUÇÃO EM GERAL, COMERCIO ATACADISTA DE PRODUTOS DE HIGIENE, LIMPEZA E CONSERVAÇÃO DOMICILIAR, COMERCIO ATACADISTA DE MAQUINAS E EQUIPAMENTOS PARA USO COMERCIAL PARTES E PEÇAS, COMERCIO ATACADISTA DE LIVROS, JORNAIS E OUTRAS PUBLICAÇÕES, COMERCIO ATACADISTA DE APARELHOS ELETRÔNICOS DE USO PESSOAL E DOMÉSTICO, COMERCIO ATACADISTA DE BICICLETAS, TRICICLOS, E OUTRO VEÍCULOS RECREATIVOS, COMERCIO ATACADISTA DE BOMBAS E COMPRESSORES PARTES E PEÇAS, COMERCIO ATACADISTA DE OUTRAS MAQUINAS E EQUIPAMENTOS PARTES E PEÇAS, COMERCIO ATACADISTA DE EMBALAGENS, COMERCIO (CONTINUA NA PRÓXIMA PÁGINA)								
DATA DE INÍCIO DAS ATIVIDADES 25/08/2008	NÚMERO DE INSCRIÇÃO NO CNPJ 10279430000148	TRANSFERÊNCIA DE SEDE OU DE FILIAL DE OUTRA UF NIRE anterior	UF MG						
USO DA JUNTA COMERCIAL DEPENDENTE DE AUTORIZAÇÃO GOVERNAMENTAL <input type="checkbox"/> 1 - SIM <input checked="" type="checkbox"/> 2 - NÃO									
ASSINATURA DA FIRMA PELO EMPRESÁRIO (ou pelo representante/assistente/geralista) (campo de preenchimento facultativo)									
DATA DA ASSINATURA 28/04/2021	ASSINATURA DO EMPRESÁRIO								
PARA USO EXCLUSIVO DA JUNTA COMERCIAL									
DEFERIDO. PUBLIQUE-SE E ARQUIVE-SE.		AUTENTICAÇÃO  AUTENTICAÇÃO DIGITAL, NOS TERMOS DO DISPOSTO NO § 3º DO ART. 4º DA IN-DREI 03/2013, EVIDENCIADA EM RODAPÉ, APÓS A APROVAÇÃO DO ATO							

MÓDULO INTEGRADOR: MGN2174105723



MG11170154



Junta Comercial do Estado de Minas Gerais

Certifico registro sob o nº 8512815 em 07/05/2021 da Empresa ROSILENE VIEIRA LOPES-EPP, Nire 31109551023 e protocolo 213928540 - 06/05/2021. Autenticação: 744F89C611FE36CC662ACD372E25FA5B3CA0. Marinely de Paula Bomfim - Secretária-Geral. Para validar este documento, acesse <http://www.jucemg.mg.gov.br> e informe nº do protocolo 21/392.854-0 e o código de segurança F3bd Esta cópia foi autenticada digitalmente e assinada em 07/05/2021 por Marinely de Paula Bomfim - Secretária-Geral.

10/05/2021



NÚMERO DE IDENTIFICAÇÃO DO REGISTRO DE EMPRESA - NIRE DA SEDE 3110955102-3		NIRE DA FILIAL (preencher somente se ato referente a filial)	
NOME DO EMPRESÁRIO (completo sem abreviaturas) ROSILENE VIEIRA LOPES			
NACIONALIDADE BRASILEIRA		ESTADO CIVIL SOLTEIRO	
SEXO M <input type="checkbox"/> F <input checked="" type="checkbox"/>	REGIME DE BENS (se casado)		
FILIAÇÃO ANTONIO EUSTAQUIO LOPES		(mãe) CELESTINA VIEIRA LOPES	
NASCIDO EM (data de nascimento) 12/08/1985	IDENTIDADE (número) MG-14.524.107	Órgão Emissor SSP	UF MG
EMANCIPADO POR (forma de emancipação somente no caso de menor)		CPF (número) 072.652.766-12	
DOMICILIADO NA (LOGRADOURO rua, av, etc.) RUA ARY LACERDA DE ARAUJO		EMAIL	
COMPLEMENTO		BAIRRO / DISTRITO AFONSO QUEIROZ	NÚMERO 30
MUNICÍPIO PATOS DE MINAS		CEP 38705492	
MUNICÍPIO PATOS DE MINAS		UF MG	
Declaro que a atividade se <input type="checkbox"/> ENQUADRA <input type="checkbox"/> REENQUADRA <input checked="" type="checkbox"/> DESENQUADRA de termos da Lei Complementar nº 123, de 14 de dezembro de 2006		Porte <input type="checkbox"/> MICROEMPRESA - ME <input checked="" type="checkbox"/> EMPRESA DE PEQUENO PORTE - EPP	
Declaro, sob as penas da lei, inclusive que são verídicas todas as informações prestadas neste instrumento e quanto ao disposto no artigo 299 do Código Penal, não estar impedido de exercer atividade empresarial, não possuir outro registro de empresário e requer à Junta Comercial do Estado de Minas Gerais:			
ATO 002	DESCRIÇÃO DO ATO ALTERACAO	EVENTO 2247	DESCRIÇÃO DO EVENTO ALTERACAO DE CAPITAL SOCIAL
EVENTO	DESCRIÇÃO DO EVENTO	EVENTO	DESCRIÇÃO DO EVENTO
NOME EMPRESARIAL ROSILENE VIEIRA LOPES-EPP			
LOGRADOURO (rua, av, etc.) AVENIDA JOSE SOARES DE ARAUJO		NÚMERO 285	
COMPLEMENTO COMERCIO 01		BAIRRO / DISTRITO JARDIM CALIFORNIA	CEP 38703103
MUNICÍPIO PATOS DE MINAS	UF MG	PAÍS BRASIL	CORREIO ELETRÔNICO (E-MAIL) LOPESEPORTO@HOTMAIL.COM
VALOR DO CAPITAL - R\$ 200.000,00	VALOR DO CAPITAL (por extenso) DUZENTOS MIL REAIS		
CÓDIGO DE ATIVIDADE ECONÔMICA (CNAE) Atividade principal 4693100 Atividades secundárias 4643501 4645101 4646001 4646002 4647801	DESCRIÇÃO DO OBJETO ATACADISTA DE PRODUTOS DE HIGIENE PESSOAL, COMERCIO ATACADISTA DE PRODUTOS ALIMENTICIOS EM GERAL, COMERCIO ATACADISTA DE ARTIGOS DE CAMA, MESA E BANHO, COMERCIO ATACADISTA DE LATICINIOS, COMERCIO POR ATACADO DE PNEUMATICOS E CAMARAS DE AR, COMERCIO POR ATACADO DE PECAS E ACESSORIOS NOVOS PARA VEICULOS AUTOMOTORES, COMERCIO ATACADISTA DE ARTIGOS DE VEICULOS E ACESSORIOS EXCETO PROFISSIONAIS E DE SEGURANCA, COMERCIO ATACADISTA DE CALCADOS, COMERCIO ATACADISTA DE COMPONENTES ELETRONICOS E COMUNICACAO. COMERCIO ATACADISTA DE MAQUINAS E EQUIPAMENTOS PARA USO INDUSTRIAL PARTES E PECAS.		
DATA DE INICIO DAS ATIVIDADES 25/08/2008	NÚMERO DE INSCRIÇÃO NO CNPJ 10279430000148	TRANSFERÊNCIA DE SEDE OU DE FILIAL DE OUTRA UF NIRE anterior	UF
ASSINATURA DA FIRMA PELO EMPRESÁRIO (ou pelo representante/assistente/gereente) (campo de preenchimento facultativo)			USO DA JUNTA COMERCIAL CERTIFICANTE DE AUTENTICAÇÃO GOVERNAMENTAL <input type="checkbox"/> 1 - SIM <input type="checkbox"/> 2 - NÃO
DATA DA ASSINATURA 28/04/2021	ASSINATURA DO EMPRESÁRIO		
PARA USO EXCLUSIVO DA JUNTA COMERCIAL			
DEFERIDO. PUBLIQUE-SE E ARQUIVE-SE.		AUTENTICAÇÃO	
_____		AUTENTICAÇÃO DIGITAL, NOS TERMOS DO DISPOSTO NO § 3º DO ART. 4º DA IN-DREI 03/2013, EVIDENCIADA EM RODAPÉ, APÓS A APROVAÇÃO DO ATO	

MÓDULO INTEGRADOR: MGN2174105723



MG11170154



Junta Comercial do Estado de Minas Gerais

Certifico registro sob o nº 8512815 em 07/05/2021 da Empresa ROSILENE VIEIRA LOPES-EPP, Nire 31109551023 e protocolo 213928540 - 06/05/2021. Autenticação: 744F89C611FE36CC662ACD372E25FA5B3CA0. Marinely de Paula Bomfim - Secretária-Geral. Para validar este documento, acesse <http://www.jucefmg.org.br> e informe nº do protocolo 21/392.854-0 e o código de segurança F3bd Esta cópia foi autenticada digitalmente e assinada em 07/05/2021 por Marinely de Paula Bomfim - Secretária-Geral.

Carla Bomfim





000399

NÚMERO DE IDENTIFICAÇÃO DO REGISTRO DE EMPRESA - NIRE DA SEDE 3110955102-3		NIRE DA FILIAL (preencher somente se ato referente a filial)	
NOME DO EMPRESÁRIO (completo sem abreviaturas) ROSILENE VIEIRA LOPES			
NACIONALIDADE BRASILEIRA		ESTADO CIVIL SOLTEIRO	
SEXO M <input type="checkbox"/> F <input checked="" type="checkbox"/>	REGIME DE BENS (se casado)		
FILIAÇÃO ANTONIO EUSTAQUIO LOPES		(mãe) CELESTINA VIEIRA LOPES	
NASCIDO EM (data de nascimento) 12/08/1985	IDENTIDADE (número) MG-14.524.107	Órgão Emissor SSP	UF MG
CPF (número) 072.652.766-12		EMAIL	
EMANCIPADO POR (forma de emancipação somente no caso de menor)			
DOMICILIADO NA (LOGRADOURO rua, av, etc.) RUA ARY LACERDA DE ARAUJO			NÚMERO 30
COMPLEMENTO		BAIRRO / DISTRITO AFONSO QUEIROZ	CEP 38705492
MUNICÍPIO PATOS DE MINAS			UF MG
Declaro que a atividade se <input type="checkbox"/> ENQUADRA <input type="checkbox"/> REENQUADRA <input checked="" type="checkbox"/> DESENQUADRA de acordo com a Lei Complementar nº 123, de 14 de dezembro de 2006		Parte <input type="checkbox"/> MICROEMPRESA - ME <input checked="" type="checkbox"/> EMPRESA DE PEQUENO PORTE - EPP	
Declaro, sob as penas da lei, inclusive que são verídicas todas as informações prestadas neste instrumento e quanto ao disposto no artigo 299 do Código Penal, não estar impedido de exercer atividade empresária, não possuir outro registro de empresário e requer à Junta Comercial do Estado de Minas Gerais:			
ATO 002	DESCRIÇÃO DO ATO ALTERAÇÃO	EVENTO 2247	DESCRIÇÃO DO EVENTO ALTERAÇÃO DE CAPITAL SOCIAL
EVENTO	DESCRIÇÃO DO EVENTO	EVENTO	DESCRIÇÃO DO EVENTO
NOME EMPRESARIAL ROSILENE VIEIRA LOPES-EPP			
LOGRADOURO (rua, av, etc.) AVENIDA JOSE SOARES DE ARAUJO			NÚMERO 285
COMPLEMENTO COMERCIO 01		BAIRRO / DISTRITO JARDIM CALIFORNIA	CEP 38703103
MUNICÍPIO PATOS DE MINAS		UF MG	PAÍS BRASIL
CORREIO ELETRÔNICO (E-MAIL) LOPESEPORTO@HOTMAIL.COM			
VALOR DO CAPITAL - R\$ 200.000,00	VALOR DO CAPITAL (por extenso) DUZENTOS MIL REAIS		
CÓDIGO DE ATIVIDADE ECONÔMICA (CNAE) Atividade principal 4693100 Atividades secundárias 4647802 4649401 4649402 4649403 4649404	DESCRIÇÃO DO OBJETO		
DATA DE INÍCIO DAS ATIVIDADES 25/08/2008	NÚMERO DE INSCRIÇÃO NO CNPJ 10279430000148	TRANSFERÊNCIA DE SEDE OU DE FILIAL DE OUTRA UF NIRE anterior	UF
ASSINATURA DA FIRMA PELO EMPRESÁRIO (ou pelo representante/assistente/gerente) (campo de preenchimento facultativo)			USO DA JUNTA COMERCIAL DEPENDENTE DE AUTORIZAÇÃO GOVERNAMENTAL <input type="checkbox"/> 1 - SIM <input checked="" type="checkbox"/> 2 - NÃO
DATA DA ASSINATURA 28/04/2021	ASSINATURA DO EMPRESÁRIO		
PARA USO EXCLUSIVO DA JUNTA COMERCIAL			
DEFERIDO. PUBLIQUE-SE E ARQUIVE-SE.		AUTENTICAÇÃO  AUTENTICAÇÃO DIGITAL, NOS TERMOS DO DISPOSTO NO § 3º DO ART. 4º DA IN-DREI 03/2013, EVIDENCIADA EM RODAPÉ, APÓS A APROVAÇÃO DO ATO	

MÓDULO INTEGRADOR: MGN2174105723

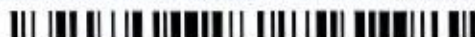

MG11170154



Junta Comercial do Estado de Minas Gerais

Certifico registro sob o nº 8512815 em 07/05/2021 da Empresa ROSILENE VIEIRA LOPES-EPP, Nire 31109551023 e protocolo 213928540 - 06/05/2021. Autenticação: 744F89C611FE36CC662ACD372E25FA5B3CA0. Marinely de Paula Bomfim - Secretária-Geral. Para validar este documento, acesse <http://www.jucemg.mg.gov.br> e informe nº do protocolo 21/392.854-0 e o código de segurança F3bd Esta cópia foi autenticada digitalmente e assinada em 07/05/2021 por Marinely de Paula Bomfim - Secretária-Geral.

1.000.000.000



NÚMERO DE IDENTIFICAÇÃO DO REGISTRO DE EMPRESA - NIRE DA SEDE 3110955102-3		NIRE DA FILIAL (preencher somente se ato referente a filial)	
NOME DO EMPRESÁRIO (completo sem abreviaturas) ROSILENE VIEIRA LOPES			
NACIONALIDADE BRASILEIRA		ESTADO CIVIL SOLTEIRO	
SEXO M <input type="checkbox"/> F <input checked="" type="checkbox"/>	REGIME DE BENS (se casado)		
FILIAÇÃO ANTONIO EUSTAQUIO LOPES		(mãe) CELESTINA VIEIRA LOPES	
NASCIDO EM (data de nascimento) 12/08/1985	IDENTIDADE (número) MG-14.524.107	Órgão Emissor SSP	UF MG
CPF (número) 072.652.766-12		EMAIL	
EMANCIPADO POR (forma de emancipação somente no caso de menor)			
DOMICILIADO NA (LOGRADOURO rua, av, etc.) RUA ARY LACERDA DE ARAUJO			NÚMERO 30
COMPLEMENTO		BAIRRO / DISTRITO AFONSO QUEIROZ	CEP 38705492
MUNICÍPIO PATOS DE MINAS			UF MG
Declaro que a atividade se <input type="checkbox"/> ENQUADRA <input type="checkbox"/> REENQUADRA <input checked="" type="checkbox"/> DESENQUADRA de acordo com a Lei Complementar nº 123, de 14 de dezembro de 2006		Porte <input type="checkbox"/> MICROEMPRESA - ME <input checked="" type="checkbox"/> EMPRESA DE PEQUENO PORTE - EPP	
Declaro, sob as penas da lei, inclusive que são verdadeiras todas as informações prestadas neste instrumento e quanto ao disposto no artigo 299 do Código Penal, não estar impedido de exercer atividade empresarial, não possuir outro registro de empresário e requer à Junta Comercial do Estado de Minas Gerais:			
ATO 002	DESCRIÇÃO DO ATO ALTERAÇÃO	EVENTO 2247	DESCRIÇÃO DO EVENTO ALTERAÇÃO DE CAPITAL SOCIAL
EVENTO	DESCRIÇÃO DO EVENTO	EVENTO	DESCRIÇÃO DO EVENTO
NOME EMPRESARIAL ROSILENE VIEIRA LOPES-EPP			
LOGRADOURO (rua, av, etc.) AVENIDA JOSE SOARES DE ARAUJO			NÚMERO 285
COMPLEMENTO COMERCIO 01		BAIRRO / DISTRITO JARDIM CALIFORNIA	CEP 38703103
MUNICÍPIO PATOS DE MINAS		UF MG	PAÍS BRASIL
CORREIO ELETRÔNICO (E-MAIL) LOPESEPORTO@HOTMAIL.COM			
VALOR DO CAPITAL - R\$ 200.000,00	VALOR DO CAPITAL (por extenso) DUZENTOS MIL REAIS		
CÓDIGO DE ATIVIDADE ECONÔMICA (CNAE) Atividade principal 4693100 Atividade secundária 4649408 4649499 4651601 4651602 4652400	DESCRIÇÃO DO OBJETO		
DATA DE INÍCIO DAS ATIVIDADES 25/08/2008	NÚMERO DE INSCRIÇÃO NO CNPJ 10279430000148	TRANSFERÊNCIA DE SEDE OU DE FILIAL DE OUTRA UF NIRE anterior	UF
ASSINATURA DA FIRMA PELO EMPRESÁRIO (ou pelo representante/assistente/gerente) (campo de preenchimento facultativo)			
DATA DA ASSINATURA 28/04/2021	ASSINATURA DO EMPRESÁRIO		
PARA USO EXCLUSIVO DA JUNTA COMERCIAL			
DEFERIDO. PUBLIQUE-SE E ARQUIVE-SE.		AUTENTICAÇÃO  AUTENTICAÇÃO DIGITAL, NOS TERMOS DO DISPOSTO NO § 3º DO ART. 4º DA IN-DREI 03/2013, EVIDENCIADA EM RODAPÉ, APÓS A APROVAÇÃO DO ATO	

MÓDULO INTEGRADOR: MGN2174105723

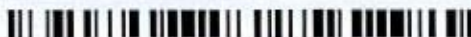

MG11170154



Junta Comercial do Estado de Minas Gerais  
Certifico registro sob o nº 8512815 em 07/05/2021 da Empresa ROSILENE VIEIRA LOPES-EPP, Nire 31109551023 e protocolo 213928540 - 06/05/2021. Autenticação: 744F89C611FE36CC662ACD372E25FA5B3CA0. Marinely de Paula Bomfim - Secretária-Geral. Para validar este documento, acesse <http://www.jucemg.mg.gov.br> e informe nº do protocolo 21/392.854-0 e o código de segurança F3bd Esta cópia foi autenticada digitalmente e assinada em 07/05/2021 por Marinely de Paula Bomfim - Secretária-Geral.



000401

NÚMERO DE IDENTIFICAÇÃO DO REGISTRO DE EMPRESA - NIRE DA SEDE 3110955102-3		NIRE DA FILIAL (preencher somente se ato referente a filial)	
NOME DO EMPRESÁRIO (completo sem abreviaturas) ROSILENE VIEIRA LOPES			
NACIONALIDADE BRASILEIRA		ESTADO CIVIL SOLTEIRO	
SEXO M <input type="checkbox"/> F <input checked="" type="checkbox"/>	REGIME DE BENS (se casado)		
FILIAÇÃO ANTONIO EUSTAQUIO LOPES		(mãe) CELESTINA VIEIRA LOPES	
NASCIDO EM (data de nascimento) 12/08/1985	IDENTIDADE (número) MG-14.524.107	Órgão Emissor SSP	UF MG
EMANCIPADO POR (forma de emancipação somente no caso de menor)		CPF (número) 072.652.766-12	
DOMICILIADO NA (LOGRADOURO rua, av, etc.) RUA ARY LACERDA DE ARAUJO		EMAIL	
COMPLEMENTO		BAIRRO / DISTRITO AFONSO QUEIROZ	NÚMERO 30
MUNICÍPIO PATOS DE MINAS		CEP 38705492	
MUNICÍPIO PATOS DE MINAS		UF MG	
Declaro que a atividade se <input type="checkbox"/> ENQUADRA <input type="checkbox"/> REENQUADRA <input checked="" type="checkbox"/> DESENQUADRA		Porte <input type="checkbox"/> MICROEMPRESA - ME <input checked="" type="checkbox"/> EMPRESA DE PEQUENO PORTE - EPP	
termos da Lei Complementar nº 123, de 14 de dezembro de 2006			
Declaro, sob as penas da lei, inclusive que são verídicas todas as informações prestadas neste instrumento e quanto ao disposto no artigo 299 do Código Penal, não estar impedido de exercer atividade empresária, não possuir outro registro de empresário e requer à Junta Comercial do Estado de Minas Gerais:			
ATO 002	DESCRIÇÃO DO ATO ALTERAÇÃO	EVENTO 2247	DESCRIÇÃO DO EVENTO ALTERAÇÃO DE CAPITAL SOCIAL
EVENTO	DESCRIÇÃO DO EVENTO	EVENTO	DESCRIÇÃO DO EVENTO
NOME EMPRESARIAL ROSILENE VIEIRA LOPES-EPP			
LOGRADOURO (rua, av, etc.) AVENIDA JOSE SOARES DE ARAUJO		NÚMERO 285	
COMPLEMENTO COMERCIO 01		BAIRRO / DISTRITO JARDIM CALIFORNIA	CEP 38703103
MUNICÍPIO PATOS DE MINAS	UF MG	PAIS BRASIL	CORREIO ELETRÔNICO (E-MAIL) LOPESEPORTO@HOTMAIL.COM
VALOR DO CAPITAL - R\$ 200.000,00	VALOR DO CAPITAL (por extenso) DUZENTOS MIL REAIS		
CÓDIGO DE ATIVIDADE ECONÔMICA (CNAE) 4693100 4661300 4663000 4664800 4665600 4669901	DESCRIÇÃO DO OBJETO		
DATA DE INÍCIO DAS ATIVIDADES 25/08/2008	NÚMERO DE INSCRIÇÃO NO CNPJ 10279430000148	TRANSFERÊNCIA DE SEDE OU DE FILIAL DE OUTRA UF NIRE anterior	UF MG
USO DA JUNTA COMERCIAL DEPENDENTE DE AUTORIZAÇÃO GOVERNAMENTAL <input type="checkbox"/> 1 - SIM <input checked="" type="checkbox"/> 2 - NÃO			
ASSINATURA DA FIRMA PELO EMPRESÁRIO (ou pelo representante/assistente/gerente) (campo de preenchimento facultativo)			

DATA DA ASSINATURA 28/04/2021	ASSINATURA DO EMPRESÁRIO
PARA USO EXCLUSIVO DA JUNTA COMERCIAL	
DEFERIDO. PUBLIQUE-SE E ARQUIVE-SE.	AUTENTICAÇÃO  AUTENTICAÇÃO DIGITAL, NOS TERMOS DO DISPOSTO NO § 3º DO ART. 4º DA IN-DREI 03/2013, EVIDENCIADA EM RODAPÉ, APÓS A APROVAÇÃO DO ATO

MÓDULO INTEGRADOR: MGN2174105723



MG11170154



000402

NÚMERO DE IDENTIFICAÇÃO DO REGISTRO DE EMPRESA - NIRE DA SEDE 3110955102-3		NIRE DA FILIAL (preencher somente se ato referente a filial)	
NOME DO EMPRESÁRIO (completo sem abreviaturas) ROSILENE VIEIRA LOPES			
NACIONALIDADE BRASILEIRA		ESTADO CIVIL SOLTEIRO	
SEXO M <input type="checkbox"/> F <input checked="" type="checkbox"/>	REGIME DE BENS (se casado)		
FILIAÇÃO ANTONIO EUSTAQUIO LOPES		(mãe) CELESTINA VIEIRA LOPES	
NASCIDO EM (data de nascimento) 12/08/1985	IDENTIDADE (número) MG-14.524,107	Orgão Emissor SSP	UF MG
CPF (número) 072.652.766-12		EMAIL	
EMANCIPADO POR (forma de emancipação somente no caso de menor)		EMAIL	
DOMICILIADO NA (LOGRADOURO rua, av., etc.) RUA ARY LACERDA DE ARAUJO			NÚMERO 30
COMPLEMENTO	BAIRRO / DISTRITO AFONSO QUEIROZ	CEP 38705492	
MUNICÍPIO PATOS DE MINAS	UF MG		
Declaro que a atividade se:			
<input type="checkbox"/> ENQUADRA	Porte		
<input type="checkbox"/> REENQUADRA	<input type="checkbox"/> MICROEMPRESA - ME		
<input checked="" type="checkbox"/> DESENQUADRA	<input checked="" type="checkbox"/> EMPRESA DE PEQUENO PORTE - EPP		
termos da Lei Complementar nº 123, de 14 de dezembro de 2006			
Declaro, sob as penas da lei, inclusive que são verídicas todas as informações prestadas neste instrumento e quanto ao disposto no artigo 299 do Código Penal, não estar impedido de exercer atividade empresária, não possuir outro registro de empresário e requer à Junta Comercial do Estado de Minas Gerais:			
ATO 002	DESCRIÇÃO DO ATO ALTERACAO	EVENTO 2247	DESCRIÇÃO DO EVENTO ALTERACAO DE CAPITAL SOCIAL
EVENTO	DESCRIÇÃO DO EVENTO	EVENTO	DESCRIÇÃO DO EVENTO
NOME EMPRESARIAL ROSILENE VIEIRA LOPES-EPP			
LOGRADOURO (rua, av., etc.) AVENIDA JOSE SOARES DE ARAUJO			NÚMERO 285
COMPLEMENTO COMERCIO 01	BAIRRO / DISTRITO JARDIM CALIFORNIA	CEP 38703103	
MUNICÍPIO PATOS DE MINAS	UF MG	PAIS BRASIL	CORREIO ELETRÔNICO (E-MAIL) LOPESEPORTO@HOTMAIL.COM
VALOR DO CAPITAL - R\$ 200.000,00	VALOR DO CAPITAL (por extenso) DUZENTOS MIL REAIS		
CÓDIGO DE ATIVIDADE ECONÔMICA (CNAE) 4693100	DESCRIÇÃO DO OBJETO		
4609999			
4672900			
4673700			
4674500			
4679699			
DATA DE INÍCIO DAS ATIVIDADES 25/08/2008	NÚMERO DE INSCRIÇÃO NO CNPJ 10279430000148	TRANSFERÊNCIA DE SEDE OU DE FILIAL DE OUTRA UF NIRE anterior	UF
ASSINATURA DA FIRMA PELO EMPRESÁRIO (ou pelo representante/assistente/gerente) (campo de preenchimento facultativo)			USO DA JUNTA COMERCIAL DEPENDENTE DE AUTORIZAÇÃO GOVERNAMENTAL <input type="checkbox"/> 1 - SIM <input type="checkbox"/> 2 - NÃO
DATA DA ASSINATURA 28/04/2021	ASSINATURA DO EMPRESÁRIO		
PARA USO EXCLUSIVO DA JUNTA COMERCIAL			
DEFERIDO. PUBLIQUE-SE E ARQUIVE-SE.		AUTENTICAÇÃO	
		AUTENTICAÇÃO DIGITAL, NOS TERMOS DO DISPOSTO NO § 3º DO ART. 4º DA IN-DREI 03/2013, EVIDENCIADA EM RODAPÉ, APÓS A APROVAÇÃO DO ATO	

MÓDULO INTEGRADOR: MGN2174105723



MG11170154





NÚMERO DE IDENTIFICAÇÃO DO REGISTRO DE EMPRESA - NIRE DA SEDE 3110955102-3		NIRE DA FILIAL (preencher somente se isto referente a filial)	
NOME DO EMPRESÁRIO (completo sem abreviações) ROSILENE VIEIRA LOPES			
NACIONALIDADE BRASILEIRA		ESTADO CIVIL SOLTEIRO	
SEXO M <input type="checkbox"/> F <input checked="" type="checkbox"/>	REGIME DE BENS (se casado)		
FILIAÇÃO ANTONIO EUSTAQUIO LOPES		(mãe) CELESTINA VIEIRA LOPES	
NASCIU EM (data de nascimento) 12/08/1985	IDENTIDADE (número) MG-14.524.107	Órgão Emissor SSP	UF MG
EMANCIPIADO POR (forma de emancipação somente no caso de menor)		CPF (número) 072.652.766-12	
DOMICILIADO NA (LOGRADOURO rua, av, etc.) RUA ARY LACERDA DE ARAUJO		EMAIL	
COMPLEMENTO		BAIRRO / DISTRITO AFONSO QUEIROZ	CNPJ 38705492
MUNICÍPIO PATOS DE MINAS		UF MG	
Declaro que a atividade se <input type="checkbox"/> ENQUADRA <input type="checkbox"/> REENQUADRA <input checked="" type="checkbox"/> DESENQUADRA termos da Lei Complementar nº 123, de 14 de dezembro de 2006		Parte <input type="checkbox"/> MICROEMPRESA - ME <input checked="" type="checkbox"/> EMPRESA DE PEQUENO PORTE - EPP	
Declaro, sob as penas da lei, inclusive que são verídicas todas as informações prestadas neste instrumento e quanto ao disposto no artigo 299 do Código Penal, não estar impedido de exercer atividade empresária, não possuir outro registro de empresário e requer à Junta Comercial do Estado de Minas Gerais:			
ATO 002	DESCRIÇÃO DO ATO ALTERACAO	EVENTO 2247	DESCRIÇÃO DO EVENTO ALTERACAO DE CAPITAL SOCIAL
EVENTO	DESCRIÇÃO DO EVENTO	EVENTO	DESCRIÇÃO DO EVENTO
NOME EMPRESARIAL ROSILENE VIEIRA LOPES-EPP			
LOGRADOURO (rua, av, etc.) AVENIDA JOSE SOARES DE ARAUJO		NÚMERO 285	
COMPLEMENTO COMERCIO 01		BAIRRO / DISTRITO JARDIM CALIFORNIA	CNPJ 38703103
MUNICÍPIO PATOS DE MINAS	UF MG	PAÍS BRASIL	CORREIO ELETRÔNICO (E-MAIL) LOPESEPORTO@HOTMAIL.COM
VALOR DO CAPITAL - R\$ 200.000,00	VALOR DO CAPITAL (por extenso) DUZENTOS MIL REAIS		
CODIGO DE ATIVIDADE ECONOMICA (CNAE) Atividade Econômica 4693100 Atividade de Comércio 4686902 4689399	DESCRIÇÃO DO OBJETO		
DATA DE INÍCIO DAS ATIVIDADES 25/08/2008	NÚMERO DE INSCRIÇÃO NO CNPJ 10279430000148	TRANSFERÊNCIA DE SEDE OU DE FILIAL DE OUTRA UF NIRE anterior	UF
ASSINATURA DA FIRMA PELO EMPRESÁRIO (ou pelo representante/assistente/gerente) (campo de preenchimento facultativo)			
DATA DA ASSINATURA 28/04/2021	ASSINATURA DO EMPRESÁRIO		
PARA USO EXCLUSIVO DA JUNTA COMERCIAL			
DEFERIDO. PUBLIQUE-SE E ARQUIVE-SE.		AUTENTICAÇÃO  AUTENTICAÇÃO DIGITAL, NOS TERMOS DO DISPOSTO NO § 3º DO ART. 4º DA IN-DREI 03/2013, EVIDENCIADA EM RODAPÉ, APÓS A APROVAÇÃO DO ATO	

MÓDULO INTEGRADOR: MGN2174105723

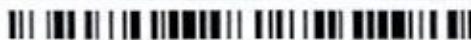

MG1170154



Junta Comercial do Estado de Minas Gerais

Certifico registro sob o nº 8512815 em 07/05/2021 da Empresa ROSILENE VIEIRA LOPES-EPP, Nire 31109551023 e protocolo 213928540 - 06/05/2021. Autenticação: 744F89C611FE36CC662ACD372E25FA5B3CA0, Marinely de Paula Bomfim - Secretária-Geral. Para validar este documento, acesse <http://www.jucemg.mg.gov.br> e informe nº do protocolo 21/392.854-0 e o código de segurança F3bd Esta cópia foi autenticada digitalmente e assinada em 07/05/2021 por Marinely de Paula Bomfim - Secretária-Geral.

07/05/2021





# JUNTA COMERCIAL DO ESTADO DE MINAS GERAIS

Registro Digital

## Documento Principal

Identificação do Processo		
Número do Protocolo	Número do Processo Módulo Integrador	Data
21/392.854-0	MGN2174105723	06/05/2021

Identificação do(s) Assinante(s)	
CPF	Nome
072.652.766-12	ROSILENE VIEIRA LOPES



Junta Comercial do Estado de Minas Gerais

g

Página 1 de 1  
28  
K



## TERMO DE AUTENTICAÇÃO - REGISTRO DIGITAL

Certifico que o ato, assinado digitalmente, da empresa ROSILENE VIEIRA LOPES-EPP, de NIRE 3110955102-3 e protocolado sob o número 21/392.854-0 em 06/05/2021, encontra-se registrado na Junta Comercial sob o número 8512815, em 07/05/2021. O ato foi deferido eletronicamente pelo examinador Junia Caroline de Oliveira.

Certifica o registro, a Secretária-Geral, Marinely de Paula Bomfim. Para sua validação, deverá ser acessado o site eletrônico do Portal de Serviços / Validar Documentos (<https://portalservicos.jucemg.mg.gov.br/Portal/pages/imagemProcesso/viaUnica.jsf>) e informar o número de protocolo e chave de segurança.

Capa de Processo

Assinante(s)	
CPF	Nome
072.652.766-12	ROSILENE VIEIRA LOPES

Documento Principal

Assinante(s)	
CPF	Nome
072.652.766-12	ROSILENE VIEIRA LOPES

Belo Horizonte, sexta-feira, 07 de maio de 2021



Documento assinado eletronicamente por Junia Caroline de Oliveira, Servidor(a) Público(a), em 07/05/2021, às 10:01 conforme horário oficial de Brasília.



A autenticidade desse documento pode ser conferida no [portal de serviços da jucemg](http://portalservicos.jucemg.mg.gov.br) informando o número do protocolo 21/392.854-0.

g







JUNTA COMERCIAL DO ESTADO DE MINAS GERAIS  
Registro Digital

000406

O ato foi deferido e assinado digitalmente por :

Identificação do(s) Assinante(s)	
CPF	Nome
873.638.956-00	MARINELY DE PAULA BOMFIM

Belo Horizonte, sexta-feira, 07 de maio de 2021

g

22



Junta Comercial do Estado de Minas Gerais

Certifico registro sob o nº 8512815 em 07/05/2021 da Empresa ROSILENE VIEIRA LOPES-EPP, Nire 31109551023 e protocolo 213928540 - 06/05/2021. Autenticação: 744F89C611FE36CC662ACD372E25FA5B3CA0. Marinely de Paula Bomfim - Secretária-Geral. Para validar este documento, acesse <http://www.jucemg.mg.gov.br> e informe nº do protocolo 21/392.854-0 e o código de segurança F3bd Esta cópia foi autenticada digitalmente e assinada em 07/05/2021 por Marinely de Paula Bomfim - Secretária-Geral.

CONFIRMAR



# REQUERIMENTO DE EMPRESÁRIO

NOME DO EMPREENDEDOR (completo, sem abreviaturas) ROSILENE VIEIRA LOPES		NIRE DA FILIAL (preencher somente se ato referente a filial)	
NACIONALIDADE BRASILEIRA		ESTADO CIVIL SOLTEIRO (A)	
REGIME DE BENS (se casado)			
FILIAÇÃO (mãe) CELESTINA VIEIRA LOPES			
NOME DO PAI (se casado) MARCOS EDUARDO DE NASCIMENTO		Órgão emissor SSP	UF MG
IDENTIFICAÇÃO (número) MG-14.524.107		CPF (número) 072.652.766-12	
LIMANGO PAIO PCB (forma de emancipação - somente no caso de menor)			
DOMICÍLIO NA LOGRADOURA (rua, av, etc) RUA FERREYRÃO TOMAZ DE MAGALHÃES			NÚMERO 532
COMPLEMENTO BAIRRO / DISTRITO NOVA FLORESTA		CEP 38.703-568	CÓDIGO DO MUNICÍPIO (Uso da Junta Comercial)
MUNICÍPIO FAZENDA DE MINAS			UF MG
declara, sob as penas da lei, não estar impedido de exercer atividade empresária, que não possui outro registro de empresário e requer à Junta Comercial do Estado de Minas Gerais:			
CODIGO DO ATO	DESCRIÇÃO DO ATO	CODIGO DO EVENTO	DESCRIÇÃO DO EVENTO
100	INSCRIÇÃO		
CODIGO DO EVENTO	DESCRIÇÃO DO EVENTO	CODIGO DO EVENTO	DESCRIÇÃO DO EVENTO
NOME EMPRESARIAL ROSILENE VIEIRA LOPES			
LOGRADOURO (rua, av, etc) RUA FERREYRÃO TOMAZ DE MAGALHÃES			NÚMERO 798
COMPLEMENTO CASA 04		CEP 38.703-218	CÓDIGO DO MUNICÍPIO (Uso da Junta Comercial)
MUNICÍPIO FAZENDA DE MINAS		UF MG	PAIS BRASIL
VALOR DO CAPITAL - R\$ R\$ 10.000,00		VALOR DO CAPITAL (por extenso) DEZ MIL REAIS	
CODIGO DA ATIVIDADE	DESCRIÇÃO DO OBJETO		
4754-7/01	COMERCIO VAREJISTA DE MOVEIS E ELETRODOMESTICOS (4754-7/01); DE PEÇAS E ACESSORIOS PARA VEICULOS AUTOMOTORES (4530-7/03); ARTIGOS DE PAPELARIA (4761-0/03); E EQUIPAMENTOS E SUPRIMENTOS DE INFORMATICA (4751-2/00); ARTIGOS ESPORTIVOS (4763-6/02); MATERIAL ELETRICO E INSTRUMENTOS MUSICAIS (4742-3/00); LOJAS DE VARIADA DES, EXCETO LOJAS DE DEPARTAMENTOS OU MAGAZINES (4713-0/02); COMERCIO VAREJISTA ESPECIALIZADO DE ELETRODOMESTICOS E EQUIPAMENTOS DE AUDIO E VIDEO (4753-9/00); DE PRODUTOS NAO ESPECIFICADOS ANTERIORMENTE (4789-0/99).		
DATA DE INÍCIO DAS ATIVIDADES 20/08/2008		TRANSFERÊNCIA DE SEDE OU FILIAL DE OUTRA UF NIRE anterior	UF MG
USO DA JUNTA COMERCIAL DEPENDENTE <input type="checkbox"/> AUTÔNOMO <input checked="" type="checkbox"/> GOVERNAMENTAL <input type="checkbox"/> NÃO <input type="checkbox"/>			
ASSINATURA DA FIRMA PELO EMPRESÁRIO (ou pelo representante/assistente/garante) Rosilene Vieira Lopes			
DATA DA ASSINATURA 20/08/2008		ASSINATURA DO EMPRESÁRIO Rosilene Vieira Lopes	
PARA USO EXCLUSIVO DA JUNTA COMERCIAL			
DEFERIDO		AUTENTICAÇÃO	
PUBLIQUE-SE E ARQUIVE-SE.		JUNTA COMERCIAL DO ESTADO DE MINAS GERAIS	
19/09/08		CERTIFICO O REGISTRO SOB O NRO.: 3110955102-3 PROTOCOLO: 083624449 DATA: 20/08/2008	
MUTA 9		#ROSILENE VIEIRA LOPES#	
19/09/08		RA 0663491	





# REQUERIMENTO DE EMPRESÁRIO

NÚMERO DE IDENTIFICAÇÃO DO REGISTRO DE EMPRESA - NIRE DA SEDE 31104951023		NIRE DA FILIAL (preencher somente se ato referente a filial)	
NOME DO EMPRESÁRIO (completo, sem abreviaturas) ROSELANE VIEIRA LOPES			
NACIONALIDADE BRASILEIRA		ESTADO CIVIL SOLTEIRO (A)	
Sexo <input type="checkbox"/> M <input checked="" type="checkbox"/> F REGIME DE BENS (se casado)			
FILHO DE (pai) ANTONIO BASTAQUIO LOPES		(mãe) CELESTINA VIEIRA LOPES	
NASCIMENTO (data do nascimento)	IDENTIDADE (número)	Órgão emissor	UF
22/08/1968	MG-14.524.107	SSP	MG
CPF (número) 072.652.766-12			
EMPREGAÇÃO POR (forma de emancipação - somente no caso de menor)			
DOMICILIADO NA (LOGRADOURO - rua, av. etc.) RUA SEBASTIAO TOMAZ DE MAGALHAES			NÚMERO 532
COMPLEMENTO		BAIRRO / DISTRITO NOVA FLORESTA	CEP 38.703-568
MUNICÍPIO PATOS DE MINAS			CÓDIGO DO MUNICÍPIO (Uso da Junta Comercial) UF MG
declara, sob as penas da lei, não estar impedido de exercer atividade empresária, que não possui outro registro de empresário e requer à Junta Comercial do Estado de Minas Gerais:			
CÓDIGO DO ATO	DESCRIÇÃO DO ATO	CÓDIGO DO EVENTO	DESCRIÇÃO DO EVENTO
001	ALTERAÇÃO	021	ALTERAÇÃO DE DADOS (EXCETO NOME EMPRESARIAL)
CÓDIGO DO EVENTO	DESCRIÇÃO DO EVENTO	CÓDIGO DO EVENTO	DESCRIÇÃO DO EVENTO
NOME EMPRESARIAL ROSELANE VIEIRA LOPES-ME			
LOGRADOURO (rua, av. etc.) RUA VASCO BRAGA			NÚMERO 798
COMPLEMENTO SALA 14		BAIRRO / DISTRITO NOVA FLORESTA	CEP 38.703-218
MUNICÍPIO PATOS DE MINAS			CÓDIGO DO MUNICÍPIO (Uso da Junta Comercial) CORREIO ELETRÔNICO (E-MAIL)
VALOR DO CAPITAL - R\$ 10.000,00		VALOR DO CAPITAL (por extenso) DEZ MIL REAIS	
CÓDIGO DE ATIVIDADE DESCRICÃO DO OBJETO ECONÔMICA			
Atividade principal 4754-7/01	COMERCIO VAREJISTA DE MOVEIS E ELETRODOMESTICOS (4754-7/01); ARTIGOS DE PAPELARIA (4761-0/03); EQUIPAMENTOS E SUPRIMENTOS DE INFORMATICA (4751-2/00); ARTIGOS ESPORTIVOS (4763-6/02); LOJAS DE VARIEDADES, EXCETO LOJAS DE DEPARTAMENTOS OU MAGAZINES (4713-0/02); COMERCIO VAREJISTA ESPECIALIZADO DE ELETRODOMESTICOS E EQUIPAMENTOS DE AUDIO E VIDEO (4753-9/00); DE PRODUTOS NAO ESPECIFICADOS ANTERIORMENTE (4789-0/99); COMERCIO ATACADISTA DE INSTRUMENTOS E MATERIAIS PARA USO MEDICO, CIRURGICO, HOSPITALAR E LABORATORIOS (4645-1/01); DE PRODUTOS ODONTOLÓGICOS.		
Atividade secundárias 4713-0/02			
4751-2/00			
4752-9/00			
4763-6/02			
DATA DE INICIO DAS ATIVIDADES	NÚMERO DE INSCRIÇÃO NO CNPJ	TRANSFERÊNCIA DE SEDE OU FILIAL DE OUTRA UF	UF
22/08/2008	10.279.430/0001-48	NIRE anterior	
ASSINATURA DA FIRMA PELO EMPRESÁRIO (ou pelo representante/assistente/gerente)		USO DA JUNTA COMERCIAL DEPENDENTE DE AUTORIZAÇÃO GOVERNAMENTAL <input type="checkbox"/> 1-SIM <input type="checkbox"/> 3-NÃO	
Assinatura: Rosilane Vieira Lopes ME			
DATA DA ASSINATURA 22/01/2009		ASSINATURA DO EMPRESÁRIO Rosilane Vieira Lopes	
PARA USO EXCLUSIVO DA JUNTA COMERCIAL			
DEFERIDO. PUBLIQUE-SE E ARQUIVE-SE. <b>g</b> <sup>A</sup>			
MARIA AMÉLIA MOTA Responsável p/ Posto da JUCEMG Patos de Minas 25/01/09		JUNTA COMERCIAL DO ESTADO DE MINAS GERAIS CERTIFICO O REGISTRO SOB O NRO: 4079274 PROTOCOLO: 09/018.338-0 DATA: 26/01/2009 #ROSELANE VIEIRA LOPES-ME	





# REQUERIMENTO DE EMPRESÁRIO

409

NÚMERO DE IDENTIFICAÇÃO DO REGISTRO DE EMPRESA - NIRE DA SEDE 311091023		NIRE DA FILIAL (preencher somente se ato referente a filial)	
NOME DO EMPRESÁRIO (completo, sem abreviaturas) ROSILENE VIEIRA LOPES			
NACIONALIDADE BRASILEIRA		ESTADO CIVIL SOLTEIRO(A)	
SEXO <input type="checkbox"/> M <input checked="" type="checkbox"/> F			
REGIME DE BENS (se casado)			
FILHO DE (pai)		(mãe)	
ANTONIO ESTACQUIO LOPES		CELESTINA VIEIRA LOPES	
NASCIMTO EM (data de nascimento) 12/08/1965	IDENTIDADE (número) MG-14.524.107	Orgão emissor SSP	UF MG
CPF (número) 072.652.766-12			
EMANCIPADO POR (forma de emancipação - somente no caso de menor)			
LOCALIZAÇÃO (LOGRADOURO - rua, av. etc.) RUA SEBASTIAO TOMAZ DE MAGALHAES			NÚMERO 532
COMPLEMENTO	BAIRRO / DISTRITO NOVA FLORESTA	CEP 38.703-568	CÓDIGO DO MUNICÍPIO (Uso da Junta Comercial)
MUNICÍPIO PATOS DE MINAS			UF MG
declara, sob as penas da lei, não estar impedido de exercer atividade empresária, que não possui outro registro de empresário e requer à Junta Comercial do Estado de Minas Gerais:			
CÓDIGO DO ATO 021	DESCRIÇÃO DO ATO ALTERAÇÃO	CÓDIGO DO EVENTO 021	DESCRIÇÃO DO EVENTO ALTERAÇÃO DE DADOS (EXCETO NOME EMPRESARIAL)
CÓDIGO DO EVENTO	DESCRIÇÃO DO EVENTO	CÓDIGO DO EVENTO	DESCRIÇÃO DO EVENTO
NOME EMPRESARIAL ROSILENE VIEIRA LOPES ME			
LOGRADOURO (rua, av. etc.) RUA JOAO SOARES ARAUJO			NÚMERO 285
COMPLEMENTO CEPILOTE 11	BAIRRO / DISTRITO JARDIM CALIFORNIA	CEP 38.703-103	CÓDIGO DO MUNICÍPIO (Uso da Junta Comercial)
MUNICÍPIO PATOS DE MINAS	UF MG	PAÍS BRASIL	CORREIO ELETRÔNICO (E-MAIL)
VALOR DO CAPITAL - R\$ 20.000,00	VALOR DO CAPITAL (por extenso) VINTE MIL REAIS		
CÓDIGO DE ATIVIDADE ECONÔMICA (CNAE Fiscal) Atividade principal 4591-1/00 Atividades secundárias 4751-1/01 4742-4/99 4745-1/01 4743-4/04	DESCRIÇÃO DO OBJETO COMERCIO ATACADISTA DE MERCADORIA EM GERAL, SEM PREDOMINANCIA DE ALIMENTOS E INSUMOS AGROPECUARIOS; COMERCIO ATACADISTA DE EQUIPAMENTOS DE INFORMATICA; COMERCIO ATACADISTA DE OUTROS EQUIPAMENTOS E ARTIGO DE USO PESSOAL E DOMESTICO NAO ESPECIFICADOS ANTERIORMENTE; COMERCIO ATACADISTA DE INSTRUMENTOS E MATERIAIS PARA USO MEDICO, CIRURGICO, HOSPITALAR E DE LABORATORIOS; COMERCIO ATACADISTA DE MOVEIS E ARTIGO DE COLCHOARIA		
DATA DE INICIO DAS ATIVIDADES 25/08/2008	NUMERO DE INSCRIÇÃO NO CNPJ 10.279.430/0001-48	TRANSFERÊNCIA DE SEDE OU FILIAL DE OUTRA UF NIRE anterior	UF MG
USO DA JUNTA COMERCIAL DEPENDENTE DE AUTORIZAÇÃO PROVISÓRIA			

ASSINATURA E FIRMA PELO EMPRESÁRIO (ou pelo representante/assistente/gerente)  
*Rosilene Vieira Lopes ME*  
 DATA DA ASSINATURA: 21/10/2009  
 ASSINATURA DO EMPRESÁRIO: *Rosilene Vieira Lopes*

PARA USO EXCLUSIVO DA JUNTA COMERCIAL

DEFERIDO.  
PUBLIQUE-SE E ARQUIVE-SE.

*[Handwritten signature]*  
21/10/09



JUNTA COMERCIAL DO ESTADO DE MINAS GERAIS  
CERTIFICOU O REGISTRO SOB O NRO: 4220164  
EM 21/10/2009  
#ROSILENE VIEIRA LOPES-ME#

PROTOCOLO: 09/539.120-7



*[Handwritten signature]*  
28





# REQUERIMENTO DE EMPRESÁRIO

NÚMERO DE IDENTIFICAÇÃO DO REGISTRO DE EMPRESA - NIRE DA SEDE 31109410223		NIRE DA FILIAL (preencher somente se ato referente a filial)	
NOME DO EMPRESÁRIO (completo, sem abreviaturas) ROSILENE VIEIRA LOPES			
NACIONALIDADE BRASILEIRA		ESTADO CIVIL SOLTEIRO (A)	
SOLTEIRO <input type="checkbox"/> CASADO <input checked="" type="checkbox"/>		REGIME DE BENS (se casado)	
FILHO DE (pai) ANTONIO GUSTAVO LOPES		(mãe) CELESTINA VIEIRA LOPES	
NASCIDO EM (data de nascimento) 20/04/1965	IDENTIDADE (número) MG-14.524.107	Órgão emissor SSP	UF MG
CPF (número) 072.652.766-12			
EMPREGADOR (forma de emancipação - somente no caso de menor)			
DOMICÍLIO NA (LOGRADOURO - rua, av. etc.) RUA SEBASTIAO TOMAZ DE MAGALHAES			NÚMERO 532
COMPLEMENTO	BAIRRO / DISTRITO NOVA FLORESTA	CEP 38.703-568	CÓDIGO DO MUNICÍPIO (Uso da Junta Comercial)
MUNICÍPIO PATOS DE MINAS			UF MG
declara, sob as penas da lei, não estar impedido de exercer atividade empresária, que não possui outro registro de empresário e requer à Junta Comercial do Estado de Minas Gerais:			
CÓDIGO DO ATO 002	DESCRIÇÃO DO ATO ALTERAÇÃO	CÓDIGO DO EVENTO 021	DESCRIÇÃO DO EVENTO ALTERAÇÃO DE DADOS (EXCETO NOME EMPRESARIAL)
CÓDIGO DO EVENTO	DESCRIÇÃO DO EVENTO	CÓDIGO DO EVENTO	DESCRIÇÃO DO EVENTO
NOME EMPRESARIAL ROSILENE VIEIRA LOPES ME			
DOMICÍLIO (rua, av. etc.) AV. JOSE SOARES DE ARAUJO			NÚMERO 285
COMPLEMENTO INTERLÍDIO 01	BAIRRO / DISTRITO JARDIM CALIFORNIA	CEP 38.703-103	CÓDIGO DO MUNICÍPIO (Uso da Junta Comercial)
MUNICÍPIO PATOS DE MINAS	UF MG	PAÍS BRASIL	CORREIO ELETRÔNICO (E-MAIL)
VALOR DO CAPITAL - R\$ R\$ 20.000,00	VALOR DO CAPITAL (por extenso) VINTE MIL REAIS		
CÓDIGO DE ATIVIDADE ECONÔMICA (CNAE Fiscal) Atividade principal 4651-6/01	DESCRIÇÃO DO OBJETO COMERCIO ATACADISTA DE SUPRIMENTOS PARA INFORMATICA; COMERCIO ATACADISTA DE ROUPAS E ACESSÓRIOS PARA USO PROFISSIONAL E DE SEGURANÇA DO TRABALHO; COMERCIO ATACADISTA DE ARTIGOS DE ESCRITÓRIO E PAPELARIA; EQUIPAMENTOS ELÉTRICOS DE USO PESSOAL E DOMÉSTICO		
Atividades secundárias 4642-7/02 4697-6/01 4649-1/01			

CONFERE COM O ORIGINAL  
DATA: 21/10/09  
Ass: \_\_\_\_\_

DATA DE INÍCIO DAS ATIVIDADES 25/06/2008	NÚMERO DE INSCRIÇÃO NO CNPJ 20.279.430/0001-48	TRANSFERÊNCIA DE SEDE OU FILIAL DE OUTRA UF NIRE anterior	UF	USO DA JUNTA COMERCIAL DEPENDENTE DE AUTORIZAÇÃO GOVERNAMENTAL <input type="checkbox"/> SIM <input checked="" type="checkbox"/> NÃO
ASSINATURA DA FIRMA PELO EMPRESÁRIO (ou pelo representante/assistente/gerente) <i>Rosilene Vieira Lopes ME</i>				
DATA DE ASSINATURA 25/10/09		ASSINATURA DO EMPRESÁRIO <i>Rosilene Vieira Lopes</i>		

PARA USO EXCLUSIVO DA JUNTA COMERCIAL  
DEFERIDO  
PUBLIQUE-SE E ARQUIVE-SE.

*g*

\_\_\_\_\_  
Responsável p/ Posto de REGISTRO Patos de Minas  
21/10/09

JUNTA COMERCIAL DO ESTADO DE MINAS GERAIS  
CERTIFICO O REGISTRO SOB O NRO: 4220164  
EM 21/10/2009  
#ROSILENE VIEIRA LOPES-ME#

\_\_\_\_\_  
NATÁLIA DE PAULACOMINI  
SECRETARIA GERAL

PROCOLO: 09/539.120-7

*28*





## Certidão Simplificada

Certificamos que as informações abaixo constam dos documentos arquivados nesta Junta Comercial e são vigentes na data de sua expedição.

Nome Empresarial:	ROSILENE VIEIRA LOPES-EPP	
Natureza Jurídica:	EMPRESARIO	
CNPJ	Data de Arquivamento do Ato de Inscrição	Data de Início de Atividade
10.279.430/0001-48	20/08/2008	25/08/2008
Endereço Completo:		
AVENIDA JOSE SOARES DE ARAUJO 285 COMERCIO 01 - BAIRRO JARDIM CALIFORNIA CEP 38703-103 - PATOS DE MINAS/MG		
Objeto:		
COMERCIO ATACADISTA DE MERCADORIAS EM GERAL, SEM PREDOMINANCIA DE ALIMENTOS OU DE INSUMOS AGROPECUARIOS, COMERCIO ATACADISTA DE EQUIPAMENTOS DE INFORMATICA, COMERCIO ATACADISTA DE OUTROS EQUIPAMENTOS E ARTIGOS DE USO PESSOAL E DOMESTICOS, COMERCIO ATACADISTA DE INSTRUMENTOS E MATERIAIS PARA USO MEDICO, CIRURGICO, HOSPITALAR E DE LABORATORIOS, COMERCIO ATACADISTA DE MOVEIS E ARTIGOS DE COLCHOARIA, COMERCIO ATACADISTA DE SUPLEMENTOS PARA INFORMATICA, COMERCIO ATACADISTA DE ROUPAS E ACESSORIOS PARA USO PROFISSIONAL E DE SEGURANCA DO TRABALHO, COMERCIO ATACADISTA DE ARTIGOS DE ESCRITORIO E DE PAPELARIA, COMERCIO ATACADISTA DE EQUIPAMENTOS ELETRONICOS DE USO PESSOAL E DOMESTICO, COMERCIO ATACADISTA ESPECIALIZADO EM OUTROS PRODUTOS INTERMEDIARIOS, COMERCIO ATACADISTA DE MAQUINAS, APARELHOS E EQUIPAMENTOS PARA USO AGROPECUARIO, PARTES E PECAS, COMERCIO ATACADISTA DE MAQUINAS, APARELHOS E EQUIPAMENTOS PARA USO ODONTO MEDICO HOSPITALAR, PARTES E PECAS, COMERCIO ATACADISTA DE TECIDOS, COMERCIO ATACADISTA DE ARTIGOS DE ARMARINHO, COMERCIO ATACADISTA DE COSMETICOS E PRODUTOS DE PERFUMARIA, COMERCIO ATACADISTA ESPECIALIZADO EM OUTROS PRODUTOS ALIMENTICIOS, COMERCIO ATACADISTA DE FERRAGENS E FERRAMENTAS, COMERCIO ATACADISTA DE MATERIAL ELETRICO, COMERCIO ATACADISTA DE CIMENTO, COMERCIO ATACADISTA DE MATERIAIS DE CONSTRUCAO EM GERAL, COMERCIO ATACADISTA DE PRODUTOS DE HIGIENE, LIMPEZA E CONSERVACAO DOMICILIAR, COMERCIO ATACADISTA DE MAQUINAS E EQUIPAMENTOS PARA USO COMERCIAL PARTES E PECAS, COMERCIO ATACADISTA DE LIVROS, JORNAIS E OUTRAS PUBLICACOES, COMERCIO ATACADISTA DE APARELHOS ELETRONICOS DE USO PESSOAL E DOMESTICO, COMERCIO ATACADISTA DE BICICLETAS, TRICICLOS, E OUTRO VEICULOS RECREATIVOS, COMERCIO ATACADISTA DE BOMBAS E COMPRESSORES PARTES E PECAS, COMERCIO ATACADISTA DE OUTRAS MAQUINAS E EQUIPAMENTOS PARTES E PECAS, COMERCIO ATACADISTA DE EMBALAGENS, COMERCIO ATACADISTA DE PRODUTOS DE HIGIENE PESSOAL, COMERCIO ATACADISTA DE PRODUTOS ALIMENTICIOS EM GERAL, COMERCIO ATACADISTA DE ARTIGOS DE CAMA, MESA E BANHO, COMERCIO ATACADISTA DE LATICINIOS, COMERCIO POR ATACADO DE PNEUMATICOS E CAMARAS DE AR, COMERCIO POR ATACADO DE PECAS E ACESSORIOS NOVOS PARA VEICULOS AUTOMOTORES, COMERCIO ATACADISTA DE ARTIGOS DE VEICULOS E ACESSORIOS EXCETO PROFISSIONAIS E DE SEGURANCA, COMERCIO ATACADISTA DE CALCADOS, COMERCIO ATACADISTA DE COMPONENTES ELETRONICOS E COMUNICACAO, COMERCIO ATACADISTA DE MAQUINAS E EQUIPAMENTOS PARA USO INDUSTRIAL PARTES E PECAS.		
Capital:	R\$ 200.000,00	Microempresa ou Empresa de Pequeno Porte
DUZENTOS MIL REAIS		(Lei Complementar nº 123, de 2006)
		EMPRESA PEQUENO PORTE
Situação: ATIVA	Status: XXXXXXXX	
Último Arquivamento: 07/05/2021	Número: 8512815	
Ato 002 - ALTERACAO		
Evento(s) 2247 - ALTERACAO DE CAPITAL SOCIAL		
Nome do Empresário: ROSILENE VIEIRA LOPES		
Identidade: MG-14.524.107	CPF: 072.652.766-12	
Estado Civil: Solteiro	Regime de Bens: xxxxxxx	
NADA MAIS#		

Belo Horizonte, 16 de Agosto de 2023 09:47



23/482.687-8

Certidão Simplificada Digital emitida pela JUNTA COMERCIAL DO ESTADO DE MINAS GERAIS e certificada digitalmente. Se desejar confirmar a autenticidade desta certidão, acesse o site da JUCEMG (<http://www.jucemg.mg.gov.br>) e clique em validar certidão. A certidão pode ser validada de duas formas:  
1) Validação por envio de arquivo (upload)  
2) Validação visual (digite o nº C230002949182 e visualize a certidão)





## Certidão Simplificada

Certificamos que as informações abaixo constam dos documentos arquivados nesta Junta Comercial e são vigentes na data de sua expedição.

Nome Empresarial: ROSILENE VIEIRA LOPES-EPP  
Natureza Jurídica: EMPRESARIO

  
MARINELY DE PAULA BOMPIM  
SECRETÁRIA GERAL



g

1

29



23/482.687-8

Certidão Simplificada Digital emitida pela JUNTA COMERCIAL DO ESTADO DE MINAS GERAIS e certificada digitalmente. Se desejar confirmar a autenticidade desta certidão, acesse o site da JUCEMG (<http://www.jucemg.mg.gov.br>) e clique em validar certidão. A certidão pode ser validada de duas formas:  
1) Validação por envio de arquivo (upload)  
2) Validação visual (digite o nº C230002949182 e visualize a certidão)

Junta Comercial do Estado de Minas Gerais

Voltar

Imprimir

**Certificado de Regularidade  
do FGTS - CRF**

**Inscrição:** 10.279.430/0001-48  
**Razão Social:** ROSILENE VIEIRA LOPES  
**Endereço:** AV JOSE SOARES DE ARAUJO 285 LOJA 01 / JARDIM CALIFORNIA / PATOS DE MINAS / MG / 38703-103

A Caixa Econômica Federal, no uso da atribuição que lhe confere o Art. 7, da Lei 8.036, de 11 de maio de 1990, certifica que, nesta data, a empresa acima identificada encontra-se em situação regular perante o Fundo de Garantia do Tempo de Serviço - FGTS.

O presente Certificado não servirá de prova contra cobrança de quaisquer débitos referentes a contribuições e/ou encargos devidos, decorrentes das obrigações com o FGTS.

**Validade:** 04/09/2023 a 03/10/2023

**Certificação Número:** 2023090405491151008460

Informação obtida em 12/09/2023 14:52:11

A utilização deste Certificado para os fins previstos em Lei esta condicionada a verificação de autenticidade no site da Caixa:  
**[www.caixa.gov.br](http://www.caixa.gov.br)**

g

/

28









### Certidão Específica

A Secretária-Geral da Junta Comercial do Estado de Minas Gerais **CERTIFICA**, nos termos do art. 29 da Lei Federal nº 8.934, de 18 de novembro de 1994, nos arts. 78, inciso III e 81 do Decreto nº 1.800, de 30 de janeiro de 1996; da Instrução Normativa IN/DREI nº 20, de 5 de dezembro de 2013, a requerimento, conforme protocolo de número **23/107.368-2**, que consta no Cadastro Estadual de Empresas Mercantis, formado e organizado por esta Junta Comercial na forma disciplinada no art. 7º, VIII, do Decreto 1800/1996, registro de **ROSILENE VIEIRA LOPES-EPP**, EMPRESARIO, NIRE 3110955102-3, CNPJ 10.279.430/0001-48, ATIVA, com sede na AVENIDA JOSE SOARES DE ARAUJO, 285, COMERCIO 01, BAIRRO JARDIM CALIFORNIA, PATOS DE MINAS/MG, com dados que em resumo a seguir se especificam:

Ato/Evento	Data Aprovação	Nº Aprovação	Data Assinatura
INSCRICAO	20/08/2008	31109551023	11/08/2008
ENQUADRAMENTO DE MICROEMPRESA	20/08/2008	3970817	11/08/2008
ALTERACAO ALTERACAO DE DADOS (EXCETO NOME EMPRESARIAL)	26/01/2009	4079274	21/01/2009
OUTROS DOCUMENTOS DE INTERESSE EMPRESA/EMPRESARIO	12/05/2009	4128176	31/12/2008
ALTERACAO ALTERACAO DE DADOS (EXCETO NOME EMPRESARIAL)	21/10/2009	4220164	07/10/2009
REENQUADRAMENTO DE ME COMO EPP	07/04/2010	4320749	29/03/2010
BALANCO	16/04/2010	4326201	31/03/2010
BALANCO	18/08/2011	4670352	31/12/2010
ALTERACAO ALTERACAO DE DADOS (EXCETO NOME EMPRESARIAL) ALTERACAO DE ATIVIDADES ECONOMICAS (PRINCIPAL E SECUNDARIAS)	29/06/2018	6909273	26/06/2018
ALTERACAO ALTERACAO DE CAPITAL SOCIAL	07/05/2021	8512815	28/04/2021

Certifica, por derradeiro, serem estes os únicos atos registrados nesta Junta Comercial até a presente data.

g





### Certidão Específica

O referido é verdade. Dou fé. Junta Comercial do Estado de Minas Gerais. Nada mais.

Belo Horizonte, 27 de Fevereiro de 2023.

  
MARINELY DE PAULA BOMFIM  
SECRETÁRIA GERAL

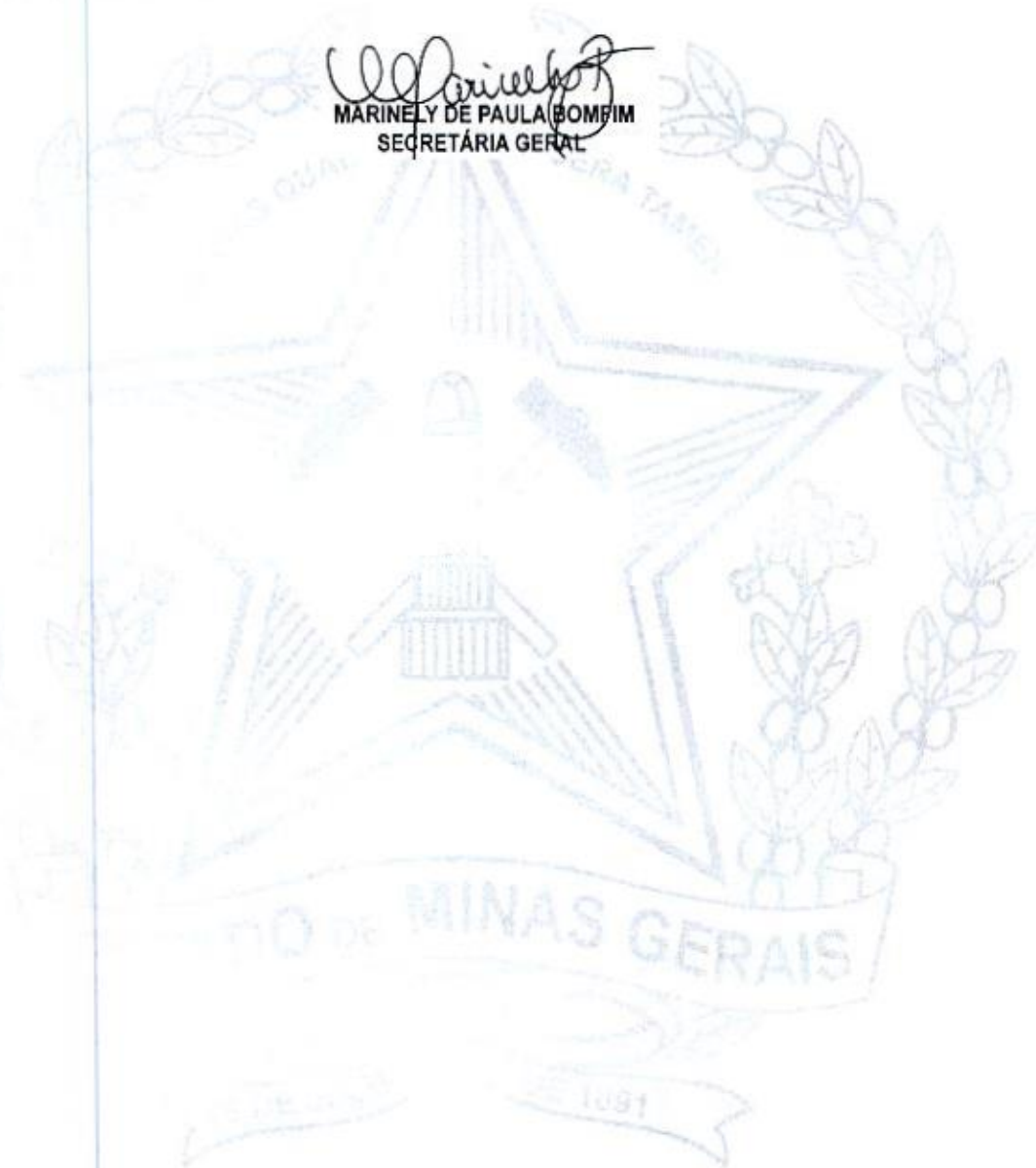

g

Junta Comercial do Estado de Minas Gerais



## ATESTADO DE CAPACIDADE DE FORNECIMENTO DE MATERIAIS E SERVIÇOS

Atesto que a empresa ROSILENE VIEIRA LOPES EPP, CNPJ 10.279.430/0001-48, estabelecida na Avenida José Soares de Araujo, 285 Bairro Jardim Califórnia na cidade de Patos de Minas – Minas Gerais, sempre atendeu a Prefeitura Municipal de Cruzeiro da Fortaleza – Minas Gerais inscrita no CNPJ 18.468.041/0001-72 à Praça do Santuário, 1.373 Bairro Centro nesta cidade de Cruzeiro da Fortaleza – MG CEP 37.735-000.

Com os materiais abaixo especificados:

Material de Limpeza, Conservação e Higiene em geral  
Material Esportivo, Brinquedos e Recreação em geral  
Material Agropecuário em geral  
Material de Papelaria e Informática em geral  
Material de consumo e Equipamentos Médico, Odontológico e Laboratório

Atestamos ainda que tais fornecimentos foram executados de forma satisfatória, nos prazos previstos e com qualidade em seus produtos, não os desabonando em nada até a presente data, com sua conduta e suas obrigações como fornecedores deste município.

Cruzeiro da Fortaleza, 10 de setembro de 2019.

Nome *Arnaldo Borges de Ávila*

Cpf

Função

Carimbo

*Arnaldo Borges de Ávila*  
CPF: 535.361.426 - 72  
Almoxarifado

9





REPÚBLICA FEDERATIVA DO BRASIL  
ESTADO DA PARAÍBA  
CARTÓRIO AZEVEDO BASTOS  
FUNDADO EM 1888

000418

PRIMEIRO REGISTRO CIVIL DE NASCIMENTO E ÓBITOS E PRIVATIVO DE CASAMENTOS, INTERDIÇÕES E TUTELAS DA COMARCA DE JOÃO PESSOA

Av. Epitácio Pessoa, 1145 Bairro dos Estados 58030-00, João Pessoa PB  
Tel.: (83) 3244-5404 / Fax: (83) 3244-5484  
<http://www.azevedobastos.not.br>  
E-mail: [cartorio@azevedobastos.not.br](mailto:cartorio@azevedobastos.not.br)



DECLARAÇÃO DE SERVIÇO DE AUTENTICAÇÃO DIGITAL

O Bel. Válber Azevêdo de Miranda Cavalcanti, Oficial do Primeiro Registro Civil de Nascimentos e Óbitos e Privativo de Casamentos, Interdições e Tutelas com atribuição de autenticar e reconhecer firmas da Comarca de João Pessoa Capital do Estado da Paraíba, em virtude de Lei, etc...

DECLARO ainda que, para garantir transparência e segurança jurídica de todos os atos oriundos da atividade Notarial e Registral no Estado da Paraíba, foi instituído pela Lei nº 10.132, de 06 de novembro de 2013, a aplicação obrigatória de um Selo Digital de Fiscalização Extrajudicial em todos os atos de notas e registro, composto de um código único (por exemplo: Selo Digital: ABC12345-X1X2) e dessa forma, cada autenticação processada pela nossa Serventia pode ser verificada e confirmada tantas vezes quanto for necessário através do site do Tribunal de Justiça do Estado da Paraíba, endereço <https://corregedoria.tjpb.jus.br/selo-digital/>.

A autenticação digital do documento faz prova de que, na data e hora em que ela foi realizada, a empresa ROSILENE VIEIRA LOPES tinha posse de um documento com as mesmas características que foram reproduzidas na cópia autenticada, sendo da empresa ROSILENE VIEIRA LOPES a responsabilidade, única e exclusiva, pela idoneidade do documento apresentado a este Cartório.

Nesse sentido, declaro que a ROSILENE VIEIRA LOPES assumiu, nos termos do artigo 8º, §1º, do Decreto nº 10.278/2020, que regulamentou o artigo 3º, inciso X, da Lei Federal nº 13.874/2019 e o artigo 2º-A da Lei Federal 12.682/2012, a responsabilidade pelo processo de digitalização dos documentos físicos, garantindo perante este Cartório e terceiros, a sua autoria e integridade.

De acordo com o disposto no artigo 2º-A, §7º, da Lei Federal nº 12.682/2012, o documento em anexo, identificado individualmente em cada Código de Autenticação Digital ou na referida sequência, poderá ser reproduzido em papel ou em qualquer outro meio físico.

Esta DECLARAÇÃO foi emitida em 24/03/2021 15:02:37 (hora local) através do sistema de autenticação digital do Cartório Azevedo Bastos, de acordo com o Art. 1º, 10º e seus §§ 1º e 2º da MP 2200/2001, como também, o documento eletrônico autenticado contendo o Certificado Digital do titular do Cartório Azevedo Bastos, poderá ser solicitado diretamente a empresa ROSILENE VIEIRA LOPES ou ao Cartório pelo endereço de e-mail [autentica@azevedobastos.not.br](mailto:autentica@azevedobastos.not.br) Para informações mais detalhadas deste ato, acesse o site <https://autdigital.azevedobastos.not.br> e informe o Código de Autenticação Digital

Esta Declaração é válida por tempo indeterminado e está disponível para consulta em nosso site.

**Código de Autenticação Digital:** 95382711191606380236-1

**Legislações Vigentes:** Lei Federal nº 8.935/94, Lei Federal nº 10.406/2002, Medida Provisória nº 2200/2001, Lei Federal nº 13.105/2015, Lei Estadual nº 8.721/2008, Lei Estadual nº 10.132/2013, Provimento CGJ N° 003/2014 e Provimento CNJ N° 100/2020.

O referido é verdade, dou fé.

CHAVE DIGITAL

00005b1d734fd94f057f2d69fe6bc05b1aa272c2fe05f1004d538a4c8bea749599f35dbe30de1e339ec46641c7bbddd5f04745ae26d7c9258159bd3b4fc2f39f9ad97add7f3d9f29cd262159d4540c96



Presidência da República  
Casa Civil  
Medida Provisória Nº 2.200-2,  
de 24 de agosto de 2001.



g

20



MINISTÉRIO DA FAZENDA  
Secretaria da Receita Federal do Brasil  
Procuradoria-Geral da Fazenda Nacional

**CERTIDÃO POSITIVA COM EFEITOS DE NEGATIVA DE DÉBITOS RELATIVOS AOS TRIBUTOS  
FEDERAIS E À DÍVIDA ATIVA DA UNIÃO**

Nome: **ROSILENE VIEIRA LOPES**  
CNPJ: **10.279.430/0001-48**

Ressalvado o direito de a Fazenda Nacional cobrar e inscrever quaisquer dívidas de responsabilidade do sujeito passivo acima identificado que vierem a ser apuradas, é certificado que:

1. constam débitos administrados pela Secretaria da Receita Federal do Brasil (RFB) com exigibilidade suspensa nos termos do art. 151 da Lei nº 5.172, de 25 de outubro de 1966 - Código Tributário Nacional (CTN), ou objeto de decisão judicial que determina sua desconsideração para fins de certificação da regularidade fiscal, ou ainda não vencidos; e
2. constam nos sistemas da Procuradoria-Geral da Fazenda Nacional (PGFN) débitos inscritos em Dívida Ativa da União (DAU) com exigibilidade suspensa nos termos do art. 151 do CTN, ou garantidos mediante bens ou direitos, ou com embargos da Fazenda Pública em processos de execução fiscal, ou objeto de decisão judicial que determina sua desconsideração para fins de certificação da regularidade fiscal.

Conforme disposto nos arts. 205 e 206 do CTN, este documento tem os mesmos efeitos da certidão negativa.

Esta certidão é válida para o estabelecimento matriz e suas filiais e, no caso de ente federativo, para todos os órgãos e fundos públicos da administração direta a ele vinculados. Refere-se à situação do sujeito passivo no âmbito da RFB e da PGFN e abrange inclusive as contribuições sociais previstas nas alíneas 'a' a 'd' do parágrafo único do art. 11 da Lei nº 8.212, de 24 de julho de 1991.

A aceitação desta certidão está condicionada à verificação de sua autenticidade na Internet, nos endereços <<http://rfb.gov.br>> ou <<http://www.pgfn.gov.br>>.

Certidão emitida gratuitamente com base na Portaria Conjunta RFB/PGFN nº 1.751, de 2/10/2014.  
Emitida às 09:22:57 do dia 17/07/2023 <hora e data de Brasília>.  
Válida até 13/01/2024.  
Código de controle da certidão: **5903.CBDF.E6B3.51EC**  
Qualquer rasura ou emenda invalidará este documento.

g





MUNICÍPIO DE PATOS DE MINAS  
Secretaria Municipal de Finanças e Orçamento  
Diretoria de Receita  
Número: 16.914/2.023

000420

**CERTIDÃO NEGATIVA DE DÉBITOS GERAIS DE TRIBUTOS MUNICIPAIS**

Contribuinte 159160 - ROSILENE VIEIRA LOPES - EPP

Documento (CPF/CNPJ/R  
10.279.430/0001-48

Endereço

AV JOSE SOARES DE ARAUJO, 285 LOJA 01

Bairro: JARDIM CALIFORNIA

Cidade: PATOS DE MINAS - MG - CEP: 38703-103

Certificamos que até a presente data **NÃO CONSTAM DÉBITOS VENCIDOS** de qualquer natureza, inscritos ou não em dívida ativa lançados para o Contribuinte, Empresa ou Imóvel acima identificado.

Resguarda-se o direito da Prefeitura Municipal de Patos de Minas vir a constituir novos créditos tributários de responsabilidade do contribuinte que até a presente data ainda não foram apurados ou lançados.

**CERTIDÃO EMITIDA PELA INTERNET**

Validade 90 dias.

A autenticidade desta Certidão pode ser confirmada na internet, página da Município de Patos de Minas([www.patosdeminas.mg.gov.br](http://www.patosdeminas.mg.gov.br)).

g

28

PATOS DE MINAS, 27 de junho de 2023



PODER JUDICIÁRIO  
JUSTIÇA DO TRABALHO

### CERTIDÃO NEGATIVA DE DÉBITOS TRABALHISTAS

Nome: ROSILENE VIEIRA LOPES (MATRIZ E FILIAIS)

CNPJ: 10.279.430/0001-48

Certidão nº: 35247000/2023

Expedição: 17/07/2023, às 08:36:21

Validade: 13/01/2024 - 180 (cento e oitenta) dias, contados da data de sua expedição.

Certifica-se que **ROSILENE VIEIRA LOPES (MATRIZ E FILIAIS)**, inscrito(a) no CNPJ sob o nº **10.279.430/0001-48**, **NÃO CONSTA** como inadimplente no Banco Nacional de Devedores Trabalhistas.

Certidão emitida com base nos arts. 642-A e 883-A da Consolidação das Leis do Trabalho, acrescentados pelas Leis ns.º 12.440/2011 e 13.467/2017, e no Ato 01/2022 da CGJT, de 21 de janeiro de 2022. Os dados constantes desta Certidão são de responsabilidade dos Tribunais do Trabalho.

No caso de pessoa jurídica, a Certidão atesta a empresa em relação a todos os seus estabelecimentos, agências ou filiais.

A aceitação desta certidão condiciona-se à verificação de sua autenticidade no portal do Tribunal Superior do Trabalho na Internet (<http://www.tst.jus.br>).

Certidão emitida gratuitamente.

#### INFORMAÇÃO IMPORTANTE

Do Banco Nacional de Devedores Trabalhistas constam os dados necessários à identificação das pessoas naturais e jurídicas inadimplentes perante a Justiça do Trabalho quanto às obrigações estabelecidas em sentença condenatória transitada em julgado ou em acordos judiciais trabalhistas, inclusive no concernente aos recolhimentos previdenciários, a honorários, a custas, a emolumentos ou a recolhimentos determinados em lei; ou decorrentes de execução de acordos firmados perante o Ministério Público do Trabalho, Comissão de Conciliação Prévia ou demais títulos que, por disposição legal, contiver força executiva.

g

/ 20





**CERTIDÃO CÍVEL DE FALÊNCIA E CONCORDATA NEGATIVA**

CERTIFICO que, revendo os registros de distribuição de ação de NATUREZA CÍVEL nesta comarca, até a presente data, nas ações específicas de Concordata Preventiva / Suspensiva, Falência de Empresários, Sociedades Empresariais, Microempresas e Empresas de Pequeno Porte, Recuperação Extrajudicial, Recuperação Judicial, NADA CONSTA em tramitação contra:

Nome: ROSILENE VIEIRA LOPES

CNPJ: 10.279.430/0001-48

**Observações:**

a) Certidão expedida gratuitamente através da internet, nos termos do caput do art. 8º da Resolução 121/2010 do Conselho Nacional de Justiça;

b) a informação do número do CPF/CNPJ é de responsabilidade do solicitante da certidão, sendo pesquisados o nome e o CPF/CNPJ exatamente como digitados;

c) ao destinatário cabe conferir o nome e a titularidade do número do CPF/CNPJ informado, podendo confirmar a autenticidade da Certidão no portal do Tribunal de Justiça do Estado de Minas Gerais (<http://www.tjmg.jus.br>), pelo prazo de 3 (três) meses após a sua expedição;

d) esta Certidão inclui os processos físicos e eletrônicos, onde houver sido implantado o Processo Judicial Eletrônico - PJe, o Sistema CNJ (Ex-Projudi) e o SEEU - Sistema Eletrônico de Execução Unificada, tendo a mesma validade da certidão emitida diretamente no Fórum e abrange os processos da Justiça Comum, do Juizado Especial e da Turma Recursal apenas da comarca pesquisada, com exceção do SEEU, cujo sistema unificado abrange todas as comarcas do Estado;

e) A presente certidão não faz referência a período de anos, uma vez que somente se refere à existência de feitos judiciais em andamento (processos ativos) contra o nome pesquisado, conforme Provimento 355/2018 da Corregedoria Geral de Justiça.

A presente certidão NÃO EXCLUI a possibilidade da existência de outras ações de natureza diversa daquelas aqui mencionadas.

Certidão solicitada em 23 de Agosto de 2023 às 15:57

PATOS DE MINAS, 23 de Agosto de 2023 às 15:57

**Código de Autenticação:** 2308-2315-5753-0204-2793

Para validar esta certidão, acesse o site do TJMG ([www.tjmg.jus.br](http://www.tjmg.jus.br)) em Certidão Judicial/AUTENTICIDADE DA CERTIDÃO /AUTENTICAÇÃO 2 informando o código.

**ATENÇÃO:** Documento composto de 1 folhas(s). Documento emitido por processamento eletrônico. Qualquer emenda ou rasura gera sua invalidade e será considerada como indício de possível adulteração ou tentativa de fraude.



# REPÚBLICA FEDERATIVA DO BRASIL

## CADASTRO NACIONAL DA PESSOA JURÍDICA

NÚMERO DE INSCRIÇÃO <b>10.279.430/0001-48</b> MATRIZ	<b>COMPROVANTE DE INSCRIÇÃO E DE SITUAÇÃO CADASTRAL</b>	DATA DE ABERTURA <b>20/08/2008</b>
--	---	---------------------------------------

NOME EMPRESARIAL <b>ROSILENE VIEIRA LOPES</b>
--

CÓDIGO E DESCRIÇÃO DAS ATIVIDADES ECONÔMICAS SECUNDÁRIAS <b>46.49-4-08 - Comércio atacadista de produtos de higiene, limpeza e conservação domiciliar</b> <b>46.49-4-99 - Comércio atacadista de outros equipamentos e artigos de uso pessoal e doméstico não especificados anteriormente</b> <b>46.51-6-01 - Comércio atacadista de equipamentos de informática</b> <b>46.51-6-02 - Comércio atacadista de suprimentos para informática</b> <b>46.52-4-00 - Comércio atacadista de componentes eletrônicos e equipamentos de telefonia e comunicação</b> <b>46.61-3-00 - Comércio atacadista de máquinas, aparelhos e equipamentos para uso agropecuário; partes e peças</b> <b>46.63-0-00 - Comércio atacadista de Máquinas e equipamentos para uso industrial; partes e peças</b> <b>46.64-8-00 - Comércio atacadista de máquinas, aparelhos e equipamentos para uso odonto-médico-hospitalar; partes e peças</b> <b>46.65-6-00 - Comércio atacadista de máquinas e equipamentos para uso comercial; partes e peças</b> <b>46.69-9-01 - Comércio atacadista de bombas e compressores; partes e peças</b> <b>46.69-9-99 - Comércio atacadista de outras máquinas e equipamentos não especificados anteriormente; partes e peças</b> <b>46.72-9-00 - Comércio atacadista de ferragens e ferramentas</b> <b>46.73-7-00 - Comércio atacadista de material elétrico</b> <b>46.74-5-00 - Comércio atacadista de cimento</b> <b>46.79-6-99 - Comércio atacadista de materiais de construção em geral</b> <b>46.86-9-02 - Comércio atacadista de embalagens</b> <b>46.89-3-99 - Comércio atacadista especializado em outros produtos intermediários não especificados anteriormente</b>
---

CÓDIGO E DESCRIÇÃO DA NATUREZA JURÍDICA <b>213-5 - Empresário (Individual)</b>
---

LOGRADOURO <b>AV JOSE SOARES DE ARAUJO</b>	NÚMERO <b>285</b>	COMPLEMENTO <b>LOJA: 01;</b>
---	----------------------	---------------------------------

CEP <b>38.703-103</b>	BAIRRO/DISTRITO <b>JARDIM CALIFORNIA</b>	MUNICÍPIO <b>PATOS DE MINAS</b>	UF <b>MG</b>
--------------------------	---	------------------------------------	-----------------

ENDEREÇO ELETRÔNICO <b>LOPESEPORTO@HOTMAIL.COM</b>	TELEFONE <b>(34) 3825-1262/ (34) 9244-6841</b>
---	---

ENTE FEDERATIVO RESPONSÁVEL (EFR) *****
--

SITUAÇÃO CADASTRAL <b>ATIVA</b>	DATA DA SITUAÇÃO CADASTRAL <b>20/08/2008</b>
------------------------------------	---

MOTIVO DE SITUAÇÃO CADASTRAL
------------------------------

SITUAÇÃO ESPECIAL *****	DATA DA SITUAÇÃO ESPECIAL *****
----------------------------	------------------------------------

Aprovado pela Instrução Normativa RFB nº 1.863, de 27 de dezembro de 2018.

Emitido no dia 06/01/2023 às 12:57:45 (data e hora de Brasília).

Página: 2/2

g

28





Secretaria de Estado de  
Fazenda  
de Minas Gerais

000124

COMPROVANTE DE INSCRIÇÃO ESTADUAL

DADOS CADASTRAIS

INSCRIÇÃO ESTADUAL: 001085835.00-68 CPF/CNPJ: 10.279.430/0001-48  
NOME/NOME EMPRESARIAL: ROSILENE VIEIRA LOPES  
NOME FANTASIA: LOPES & PORTO  
CNAE PRINCIPAL / DESCRIÇÃO: 4693-1/00 - Comércio atacadista de mercadorias em geral, sem predominância de alimentos ou de insumos agropecuários  
DESMEMBRAMENTO:  
CNAE SECUNDÁRIA / 4530-7/01 - Comércio por atacado de peças e acessórios novos para veículos automotores  
DESMEMBRAMENTO:  
NATUREZA JURIDICA : EMPRESARIO (INDIVIDUAL)  
REGIME DE RECOLHIMENTO : DEBITO E CREDITO CATEGORIA: Único  
DATA INSCRIÇÃO: 22/08/2008 MEI: não  
SITUACAO INSCRIÇÃO: Ativo DATA DA SITUAÇÃO DA 22/08/2008

ENDEREÇO DO ESTABELECIMENTO

CEP: 38703103 UF: MINAS GERAIS  
MUNICIPIO: PATOS DE MINAS  
DISTRITO / POVOADO:  
BAIRRO: JARDIM CALIFORNIA  
LOGRADOURO: AVENIDA JOSE SOARES DE ARAUJO  
NUMERO: 285  
COMPLEMENTO DO CEP:  
COMPLEMENTO: LOJA 01

EMITIDO EM

03/07/2023 15:07:51

g

28



000425

**TRIBUNAL DE CONTAS DA UNIÃO****Consulta Consolidada de Pessoa Jurídica**

Este relatório tem por objetivo apresentar os resultados consolidados de consultas eletrônicas realizadas diretamente nos bancos de dados dos respectivos cadastros. A responsabilidade pela veracidade do resultado da consulta é do Órgão gestor de cada cadastro consultado. A informação relativa à razão social da Pessoa Jurídica é extraída do Cadastro Nacional da Pessoa Jurídica, mantido pela Receita Federal do Brasil.

Consulta realizada em: 18/04/2023 08:25:46

**Informações da Pessoa Jurídica:**

Razão Social: **ROSILENE VIEIRA LOPES**  
CNPJ: **10.279.430/0001-48**

**Resultados da Consulta Eletrônica:**

Órgão Gestor: **TCU**  
Cadastro: **Licitantes Inidôneos**  
Resultado da consulta: **Nada Consta**

Para acessar a certidão original no portal do órgão gestor, clique [AQUI](#).

Órgão Gestor: **CNJ**  
Cadastro: **CNIA - Cadastro Nacional de Condenações Cíveis por Ato de Improbidade Administrativa e Inelegibilidade**  
Resultado da consulta: **Nada Consta**

Para acessar a certidão original no portal do órgão gestor, clique [AQUI](#).

Órgão Gestor: **Portal da Transparência**  
Cadastro: **Cadastro Nacional de Empresas Inidôneas e Suspensas**  
Resultado da consulta: **Nada Consta**

Para acessar a certidão original no portal do órgão gestor, clique [AQUI](#).

Órgão Gestor: **Portal da Transparência**  
Cadastro: **CNEP - Cadastro Nacional de Empresas Punidas**  
Resultado da consulta: **Nada Consta**

Para acessar a certidão original no portal do órgão gestor, clique [AQUI](#).

Obs: A consulta consolidada de pessoa jurídica visa atender aos princípios de simplificação e racionalização de serviços públicos digitais. Fundamento legal: Lei nº 12.965, de 23 de abril de 2014, Lei nº 13.460, de 26 de junho de 2017, Lei nº 13.726, de 8 de outubro de 2018, Decreto nº 8.638 de 15, de janeiro de 2016.



## Comprovante de Inscrição e de Situação Cadastral

Cidadão,

Confira os dados de Identificação da Pessoa Jurídica e, se houver qualquer divergência, provida atualização cadastral.

A informação sobre o porte que consta neste comprovante é a declarada pelo contribuinte.

 <b>REPÚBLICA FEDERATIVA DO BRASIL</b> <b>CADASTRO NACIONAL DA PESSOA JURÍDICA</b>			
NÚMERO DE INSCRIÇÃO <b>10.279.430/0001-48</b> MATRIZ	<b>COMPROVANTE DE INSCRIÇÃO E DE SITUAÇÃO CADASTRAL</b>		DATA DE ABERTURA <b>20/08/2008</b>
NOME EMPRESARIAL <b>ROSILENE VIEIRA LOPES</b>			
TÍTULO DO ESTABELECIMENTO (NOME DE FANTASIA) <b>LOPES &amp; PORTO</b>			PORTE <b>EPP</b>
CÓDIGO E DESCRIÇÃO DA ATIVIDADE ECONÔMICA PRINCIPAL <b>46.93-1-00 - Comércio atacadista de mercadorias em geral, sem predominância de alimentos ou de insumos agropecuários</b>			
CÓDIGO E DESCRIÇÃO DAS ATIVIDADES ECONÔMICAS SECUNDÁRIAS <b>45.30-7-01 - Comércio por atacado de peças e acessórios novos para veículos automotores</b> <b>45.30-7-02 - Comércio por atacado de pneumáticos e câmaras-de-ar</b> <b>46.31-1-00 - Comércio atacadista de leite e laticínios</b> <b>46.37-1-99 - Comércio atacadista especializado em outros produtos alimentícios não especificados anteriormente</b> <b>46.39-7-01 - Comércio atacadista de produtos alimentícios em geral</b> <b>46.41-9-01 - Comércio atacadista de tecidos</b> <b>46.41-9-02 - Comércio atacadista de artigos de cama, mesa e banho</b> <b>46.41-9-03 - Comércio atacadista de artigos de armarinho</b> <b>46.42-7-01 - Comércio atacadista de artigos do vestuário e acessórios, exceto profissionais e de segurança</b> <b>46.42-7-02 - Comércio atacadista de roupas e acessórios para uso profissional e de segurança do trabalho</b> <b>46.43-5-01 - Comércio atacadista de calçados</b> <b>46.45-1-01 - Comércio atacadista de instrumentos e materiais para uso médico, cirúrgico, hospitalar e de laboratórios</b> <b>46.46-0-01 - Comércio atacadista de cosméticos e produtos de perfumaria</b> <b>46.46-0-02 - Comércio atacadista de produtos de higiene pessoal</b> <b>46.47-8-01 - Comércio atacadista de artigos de escritório e de papelaria</b> <b>46.47-8-02 - Comércio atacadista de livros, jornais e outras publicações</b> <b>46.49-4-01 - Comércio atacadista de equipamentos elétricos de uso pessoal e doméstico</b> <b>46.49-4-02 - Comércio atacadista de aparelhos eletrônicos de uso pessoal e doméstico</b> <b>46.49-4-03 - Comércio atacadista de bicicletas, triciclos e outros veículos recreativos</b> <b>46.49-4-04 - Comércio atacadista de móveis e artigos de colchoaria</b>			
CÓDIGO E DESCRIÇÃO DA NATUREZA JURÍDICA <b>213-5 - Empresário (Individual)</b>			
LOGRADOURO <b>AV JOSE SOARES DE ARAUJO</b>		NÚMERO <b>285</b>	COMPLEMENTO <b>LOJA: 01;</b>
CEP <b>38.703-103</b>	BAIRRO/DISTRITO <b>JARDIM CALIFORNIA</b>	MUNICÍPIO <b>PATOS DE MINAS</b>	UF <b>MG</b>
ENDEREÇO ELETRÔNICO		TELEFONE	



REPÚBLICA FEDERATIVA DO BRASIL  
COMPROVANTE DE INSCRIÇÃO E DE SITUAÇÃO CADASTRAL  
CADASTRO NACIONAL DA PESSOA JURÍDICA

NÚMERO DE INSCRIÇÃO 10.279.430/0001-48 MATRIZ	COMPROVANTE DE INSCRIÇÃO E DE SITUAÇÃO CADASTRAL	DATA DE ABERTURA 20/08/2008
---	---	--------------------------------

NOME EMPRESARIAL ROSILENE VIEIRA LOPES
---

CÓDIGO E DESCRIÇÃO DAS ATIVIDADES ECONÔMICAS SECUNDÁRIAS 46.49-4-08 - Comércio atacadista de produtos de higiene, limpeza e conservação domiciliar 46.49-4-99 - Comércio atacadista de outros equipamentos e artigos de uso pessoal e doméstico não especificados anteriormente 46.51-6-01 - Comércio atacadista de equipamentos de informática 46.51-6-02 - Comércio atacadista de suprimentos para informática 46.52-4-00 - Comércio atacadista de componentes eletrônicos e equipamentos de telefonia e comunicação 46.61-3-00 - Comércio atacadista de máquinas, aparelhos e equipamentos para uso agropecuário; partes e peças 46.63-0-00 - Comércio atacadista de Máquinas e equipamentos para uso Industrial; partes e peças 46.64-8-00 - Comércio atacadista de máquinas, aparelhos e equipamentos para uso odonto-médico-hospitalar; partes e peças 46.65-6-00 - Comércio atacadista de máquinas e equipamentos para uso comercial; partes e peças 46.69-9-01 - Comércio atacadista de bombas e compressores; partes e peças 46.69-9-99 - Comércio atacadista de outras máquinas e equipamentos não especificados anteriormente; partes e peças 46.72-9-00 - Comércio atacadista de ferragens e ferramentas 46.73-7-00 - Comércio atacadista de material elétrico 46.74-5-00 - Comércio atacadista de cimento 46.79-6-99 - Comércio atacadista de materiais de construção em geral 46.86-9-02 - Comércio atacadista de embalagens 46.89-3-99 - Comércio atacadista especializado em outros produtos intermediários não especificados anteriormente
--

CÓDIGO E DESCRIÇÃO DA NATUREZA JURÍDICA 213-5 - Empresário (Individual)
--

LOGRADOURO AV JOSE SOARES DE ARAUJO	NÚMERO 285	COMPLEMENTO LOJA: 01;
--	---------------	--------------------------

CEP 38.703-103	BAIRRO/DISTRITO JARDIM CALIFORNIA	MUNICÍPIO PATOS DE MINAS	UF MG
-------------------	--------------------------------------	-----------------------------	----------

ENDEREÇO ELETRÔNICO LOPESEPORTO@HOTMAIL.COM	TELEFONE (34) 3825-1262/ (34) 9244-6841
--	--

ENTE FEDERATIVO RESPONSÁVEL (EFR) *****
--

SITUAÇÃO CADASTRAL ATIVA	DATA DA SITUAÇÃO CADASTRAL 20/08/2008
-----------------------------	--

MOTIVO DE SITUAÇÃO CADASTRAL
------------------------------

SITUAÇÃO ESPECIAL *****	DATA DA SITUAÇÃO ESPECIAL *****
----------------------------	------------------------------------

Aprovado pela Instrução Normativa RFB nº 1.863, de 27 de dezembro de 2018.

Emitido no dia 01/08/2023 às 17:43:08 (data e hora de Brasília).

Página: 2/2

CONSULTAR QSA

VOLTAR

IMPRIMIR

A RFB agradece a sua visita. Para informações sobre política de privacidade e uso, [clique aqui](#).



000428

COMPROVANTE DE INSCRIÇÃO E DE SITUAÇÃO CADASTRAL

g

ze





## SECRETARIA DE ESTADO DE FAZENDA DE MINAS GERAIS

000429

## CERTIDÃO DE DÉBITOS TRIBUTÁRIOS

Positiva com efeito de negativa

CERTIDÃO EMITIDA EM:  
17/07/2023CERTIDÃO VALIDA ATÉ:  
15/10/2023

NOME/NOME EMPRESARIAL: ROSILENE VIEIRA LOPES

INSCRIÇÃO ESTADUAL: 001085835.00-68

CNPJ/CPF: 10.279.430/0001-48

SITUAÇÃO: Ativo

LOGRADOURO: AVENIDA JOSE SOARES DE ARAUJO

NÚMERO: 285

COMPLEMENTO: LOJA 01,

BAIRRO: JARDIM CALIFORNIA

CEP: 38703103

DISTRITO/POVOADO:

MUNICÍPIO: PATOS DE MINAS

UF: MG

Ressalvado o direito de a Fazenda Pública Estadual cobrar e inscrever quaisquer dívidas de responsabilidade do sujeito passivo acima identificado que vierem a ser apuradas, é certificado que:

1. Constam débitos relativos a tributos administrados pela Fazenda Pública Estadual e/ou Advocacia Geral do Estado com a exigibilidade suspensa, nos termos do art. 151 da Lei nº 5.172, de 25 de outubro de 1966 - Código Tributário Nacional (CTN);

2. No caso de utilização para lavratura de escritura pública ou registro de formal de partilha, de carta de adjudicação expedida em autos de inventário ou de arrolamento, de sentença em ação de separação judicial, divórcio, ou de partilha de bens na união estável e de escritura pública de doação de bens imóveis, esta certidão somente terá validade se acompanhada da Certidão de Pagamento / Desoneração do ITCD, prevista no artigo 39 do Decreto 43.981/2005.

Certidão válida para todos os estabelecimentos da empresa, alcançando débitos tributários do sujeito passivo em Fase Administrativa ou inscritos em Dívida Ativa.

IDENTIFICAÇÃO

NÚMERO DO PTA

DESCRIÇÃO

A autenticidade desta certidão deverá ser confirmada no sítio da Secretaria de Estado de Fazenda de Minas Gerais em [www.fazenda.mg.gov.br](http://www.fazenda.mg.gov.br) => certidão de débitos tributários => certificar documentos

2023000666629327

g



[Voltar](#)[Imprimir](#)

### Certificado de Regularidade do FGTS - CRF

**Inscrição:** 10.279.430/0001-48  
**Razão Social:** ROSILENE VIEIRA LOPES  
**Endereço:** AV JOSE SOARES DE ARAUJO 285 LOJA 01 / JARDIM CALIFORNIA / PATOS DE MINAS / MG / 38703-103

A Caixa Econômica Federal, no uso da atribuição que lhe confere o Art. 7, da Lei 8.036, de 11 de maio de 1990, certifica que, nesta data, a empresa acima identificada encontra-se em situação regular perante o Fundo de Garantia do Tempo de Serviço - FGTS.

O presente Certificado não servirá de prova contra cobrança de quaisquer débitos referentes a contribuições e/ou encargos devidos, decorrentes das obrigações com o FGTS.

**Validade:** 04/09/2023 a 03/10/2023

**Certificação Número:** 2023090405491151008460

Informação obtida em 12/09/2023 14:52:11

A utilização deste Certificado para os fins previstos em Lei esta condicionada a verificação de autenticidade no site da Caixa:  
**[www.caixa.gov.br](http://www.caixa.gov.br)**

g

g



Ministério da Economia  
Secretaria de Governo Digital  
Departamento Nacional de Registro Empresarial e Integração  
Secretaria de Estado de Fazenda de Minas Gerais

Nº DO PROTOCOLO (Uso da Junta Comercial)

000431

NIRE (da sede ou filial, quando a sede for em outra UF)

31109551023

Código da Natureza Jurídica

2135

Nº de Matrícula do Agente Auxiliar do Comércio

**1 - REQUERIMENTO**

**ILMO(A). SR.(A) PRESIDENTE DA Junta Comercial do Estado de Minas Gerais**

Nome: **ROSILENE VIEIRA LOPES-EPP**  
(da Empresa ou do Agente Auxiliar do Comércio)

Nº FCN/REMP



MGN2174105723

requer a V.Sª o deferimento do seguinte ato:

Nº DE VIAS	CÓDIGO DO ATO	CÓDIGO DO EVENTO	QTDE	DESCRIÇÃO DO ATO / EVENTO
1	002			ALTERACAO
		2247	1	ALTERACAO DE CAPITAL SOCIAL

**PATOS DE MINAS**

Local

**6 Maio 2021**

Data

Representante Legal da Empresa / Agente Auxiliar do Comércio:

Nome: \_\_\_\_\_

Assinatura: \_\_\_\_\_

Telefone de Contato: \_\_\_\_\_

**2 - USO DA JUNTA COMERCIAL**

DECISÃO SINGULAR

DECISÃO COLEGIADA

Nome(s) Empresarial(ais) igual(ais) ou semelhante(s):

SIM

SIM

Processo em Ordem À decisão

\_\_\_\_\_/\_\_\_\_\_/\_\_\_\_\_  
Data

NÃO \_\_\_\_\_  
Data

Responsável

NÃO \_\_\_\_\_  
Data

Responsável

\_\_\_\_\_  
Responsável

**DECISÃO SINGULAR**

Processo em exigência. (Vide despacho em folha anexa)

Processo deferido. Publique-se e archive-se.

Processo indeferido. Publique-se.

2ª Exigência

3ª Exigência

4ª Exigência

5ª Exigência

\_\_\_\_\_/\_\_\_\_\_/\_\_\_\_\_  
Data

\_\_\_\_\_  
Responsável

**DECISÃO COLEGIADA**

Processo em exigência. (Vide despacho em folha anexa)

Processo deferido. Publique-se e archive-se.

Processo indeferido. Publique-se.

2ª Exigência

3ª Exigência

4ª Exigência

5ª Exigência

\_\_\_\_\_/\_\_\_\_\_/\_\_\_\_\_  
Data

Vogal

Presidente da \_\_\_\_\_ Turma

Vogal

Vogal

**OBSERVAÇÕES**

*g*

*[Handwritten signature]*



Junta Comercial do Estado de Minas Gerais

Certifico registro sob o nº 8512815 em 07/05/2021 da Empresa ROSILENE VIEIRA LOPES-EPP, Nire 31109551023 e protocolo 213928540 - 06/05/2021. Autenticação: 744F89C611FE36CC662ACD372E25FA5B3CA0. Marinely de Paula Bomfim - Secretária-Geral. Para validar este documento, acesse <http://www.jucemg.mg.gov.br> e informe nº do protocolo 21/392.854-0 e o código de segurança F3bd Esta cópia foi autenticada digitalmente e assinada em 07/05/2021 por Marinely de Paula Bomfim - Secretária-Geral.

*[Handwritten signature]*





Capa de Processo

Identificação do Processo		
Número do Protocolo	Número do Processo Módulo Integrador	Data
21/392.854-0	MGN2174105723	06/05/2021

Identificação do(s) Assinante(s)	
CPF	Nome
072.652.766-12	ROSILENE VIEIRA LOPES

Junta Comercial do Estado de Minas Gerais



g



REPÚBLICA FEDERATIVA DO BRASIL  
ESTADO DA PARAÍBA  
CARTÓRIO AZEVEDO BASTOS  
FUNDADO EM 1888

000433

PRIMEIRO REGISTRO CIVIL DE NASCIMENTO E ÓBITOS E PRIVATIVO DE CASAMENTOS, INTERDIÇÕES E TUTELAS DA COMARCA DE JOÃO PESSOA

Av. Eptácio Pessoa, 1145 Bairro dos Estados 58030-00, João Pessoa PB  
Tel.: (83) 3244-5404 / Fax: (83) 3244-5484  
<http://www.azevedobastos.not.br>  
E-mail: [cartorio@azevedobastos.not.br](mailto:cartorio@azevedobastos.not.br)



**DECLARAÇÃO DE SERVIÇO DE AUTENTICAÇÃO DIGITAL**

O Bel. Váiber Azevêdo de Miranda Cavalcanti, Oficial do Primeiro Registro Civil de Nascimentos e Óbitos e Privativo de Casamentos, Interdições e Tutelas com atribuição de autenticar e reconhecer firmas da Comarca de João Pessoa Capital do Estado da Paraíba, em virtude de Lei, etc...

DECLARA para os devidos fins de direito que, o documento em anexo identificado individualmente em cada Código de Autenticação Digital<sup>1</sup> ou na referida sequência, foi autenticado de acordo com as Legislações e normas vigentes<sup>2</sup>.

DECLARO ainda que, para garantir transparência e segurança jurídica de todos os atos oriundos da atividade Notarial e Registral no Estado da Paraíba, foi instituído pela Lei Nº 10.132, de 06 de novembro de 2013, a aplicação obrigatória de um Selo Digital de Fiscalização Extrajudicial em todos os atos de notas e registro, composto de um código único (por exemplo: Selo Digital: ABC12345-X1X2) e dessa forma, cada autenticação processada pela nossa Secretaria pode ser verificada e confirmada tantas vezes quanto for necessário através do site do Tribunal de Justiça do Estado da Paraíba, endereço <http://corregedoria.tjpb.jus.br/selo-digital/>

A autenticação digital do documento faz prova de que, na data e hora em que ela foi realizada, a empresa ROSILENE VIEIRA LOPES tinha posse de um documento com as mesmas características que foram reproduzidas na cópia autenticada, sendo da empresa ROSILENE VIEIRA LOPES a responsabilidade, única e exclusiva, pela idoneidade do documento apresentado a este Cartório.

Esta DECLARAÇÃO foi emitida em **16/10/2020 14:46:04 (hora local)** através do sistema de autenticação digital do Cartório Azevedo Bastos, de acordo com o Art. 1º, 10º e seus §§ 1º e 2º da MP 2200/2001, como também, o documento eletrônico autenticado contendo o Certificado Digital do titular do Cartório Azevedo Bastos, poderá ser solicitado diretamente a empresa ROSILENE VIEIRA LOPES ou ao Cartório pelo endereço de e-mail [autentica@azevedobastos.not.br](mailto:autentica@azevedobastos.not.br)

Para informações mais detalhadas deste ato, acesse o site <https://autdigital.azevedobastos.not.br> e informe o Código de Autenticação Digital.

Esta Declaração é válida por **tempo indeterminado** e está disponível para consulta em nosso site.

<sup>1</sup>Código de Autenticação Digital: 95381009181020150921-1 a 95381009181020150921-4

<sup>2</sup>Legislações Vigentes: Lei Federal nº 8.935/94, Lei Federal nº 10.406/2002, Medida Provisória nº 2200/2001, Lei Federal nº 13.105/2015, Lei Estadual nº 8.721/2008, Lei Estadual nº 10.132/2013 e Provimento CGJ N° 003/2014.

O referido é verdade, dou fé.

**CHAVE DIGITAL**

00005b1d734fd94f057f2d69fe6bc05b14068c7e63208a1f9b4906ba03ae66685dc06966f23f2a274d718963cadd8f7eb9aa125321282a1fd8b330720d8682fa9ad97add7f3d9f29cd262159d4540c96



Presidência da República  
Casa Civil  
Medida Provisória nº 2.200-2,  
de 24 de agosto de 2001.



*[Handwritten signature]*



PARACATU – MG, 30 DE JUNHO DE 2023.

**ATESTADO DE CAPACIDADE DE FORNECIMENTO**

O FUNDO MUNICIPAL DE SAÚDE DE PARACATU - MG, PESSOA JURÍDICA DE DIREITO PÚBLICO, INSCRITA NO CNPJ SOB O NÚMERO 20.583.431/0001-35, SEDIADA À AVENIDA SÃO JOÃO PAULO II, 2045 - PARACATUZINHO – PARACATU - MG CEP: 38.603-400 ATESTA PARA OS DEVIDOS FINS DE DIREITO QUE A EMPRESA **VIEIRA E CIA DISTRIBUIDORA LTDA**, CNPJ 01.700.884/0001-50, ESTABELECIDA NA CIDADE DE PATOS DE MINAS - MG À AVENIDA LORENA CAROLINA DE OLIVEIRA, 181, BAIRRO JARDIM VITÓRIA, PRESTOU SERVIÇO DE VENDADE **MATERIAIS MEDICOS HOSPITALARES – TAIS COMO (CATETER CENTRAL, CONJUNTO BEIRA LEITO, CIRCUITO COMPLETO VENTILADOR PULMONAR, CIRCUITO CPAB/BIPAP, CURATIVO HIDROCOLÓIDE, ÓCULOS PARA FOTOTERAPIA, NÃO EXISTINDO EM NOSSOS ASSENTAMENTOS, ATÉ A PRESENTE DATA NENHUM REGISTRO DESABONADOR DE SUA CONDOTA OU DE SUA RESPONSABILIDADE COM AS OBRIGAÇÕES ASSUMIDAS, NOS TERMOS DA LEI 8.666/93.**

*Carla Pessoa Borges*

**CARLA PESSOA BORGES**

RESPONSÁVEL TÉCNICO EM ALMOXARIFADO  
CRF-MG 20.127/PORTARIA Nº 0308/2022  
ALMOXARIFADO CENTRAL – HMP

g

20

IDENTIFICAÇÃO DO EMITENTE		<b>DANFE</b> DOCUMENTO AUXILIAR DA NOTA FISCAL ELETRÔNICA			
<b>VIEIRA &amp; CIA DISTRIBUIDORA LTDA</b> - VIEIRA E CIA AVENIDA LORENA CAROLINA DE OLIVEIRA, 181 - JARDIM VITORIA 38705-516 PATOS DE MINAS - MG		0-ENTRADA 1-SAÍDA		CHAVE DE ACESSO 3122 1101 7008 8400 0150 5500 1000 0000 5214 9153 4986	
		052 SÉRIE 1 FOLHA 1/1		Consulta de autenticidade no portal nacional da NF-e <a href="http://www.nfe.fazenda.gov.br/portal">www.nfe.fazenda.gov.br/portal</a> ou no site da Sefaz Autorizadora	
NATUREZA DA OPERAÇÃO VENDA A PRAZO			PROTOCOLO DE AUTORIZAÇÃO DE USO 131225064636990 24/11/2022 08:58:16		
INSCRIÇÃO ESTADUAL 480.343.079/0098		INSCRIÇÃO ESTADUAL DO SUBST. TRIBUT.		CNPJ 01.700.884/0001-50	

DESTINATÁRIO		CNPJ		DATA DA EMISSÃO	
NOME / RAZÃO SOCIAL FUNDO MUNICIPAL DE SAUDE DE PARACATU (85)		20.583.431/0001-35		24/11/2022	
ENDEREÇO RUA DA CONTAGEM, 2045		BAIRRO / DISTRITO PARACATUZINHO		CEP 38603-400	
MUNICÍPIO PARACATU		UF MG		INSCRIÇÃO ESTADUAL	
		FONE / FAX (38) 3679-0930		HORA DA SAÍDA 08:55:04	

FATURA / DUPLICATA		000052/001 24/11/2022 26.267,52	
--------------------	--	---------------------------------	--

CÁLCULO DO IMPOSTO		BASE CÁLC ICMS ST		VALOR ICMS ST		TOTAL DOS PRODUTOS	
0,00		0,00		0,00		26.267,52	
VALOR FRETE		VALOR SEGURO		VALOR DESCONTO		OUTRAS DESP	
0,00		0,00		0,00		0,00	
VALOR IPI		VALOR APROX TRIB		TOTAL DA NOTA			
0,00		8.261,13		26.267,52			

TRANSPORTADOR / VOLUMES TRANSPORTADOS		FRETE POR CONTA		CÓDIGO ANTT		PLACA DO VEIC		UF		CNPJ	
0-Remetente											
NOME / RAZÃO SOCIAL O EMITENTE		MUNICÍPIO		UF		INSCRIÇÃO ESTADUAL					
AVENIDA LORENA CAROLINA DE OLIVEIRA 181		PATOS DE MINAS		MG		ISENTO					
QUANTIDADE		ESPECIE		MARCA		NUMERAÇÃO		PESO BRUTO		PESO LÍQUIDO	
85											

DADOS DOS PRODUTOS / SERVIÇOS												
CODIGO PRODUTO	DESCRIÇÃO DO PRODUTO / SERVIÇO	NCM/SH	CST	CFOP	UNID	QUANT	VALOR UNIT	VALOR TOTAL	B.CÁLC ICMS	VALOR ICMS	ALÍQ. ICMS	V.APROX. TRIBUTOS
000037	FRALDA GERIÁTRICA ROUPA INTIMA M	96190000	060	5405	UN	2.896	3,49	10.107,04	0,00	0,00		3.178,66
000038	FRALDA GERIÁTRICA ROUPA INTIMA XG	96190000	060	5405	UN	4.912	3,29	16.160,48	0,00	0,00		5.082,47

DADOS ADICIONAIS		RESERVADO AO FISCO	
INFORMAÇÕES COMPLEMENTARES Total aproximado de tributos federais, estaduais e municipais: R\$8261,13 - Lei 12.741/2012 - Fonte: IBPT/empresometro.com.br AF 1522 - EMPENHO 9124/22 - PROCESSO 81/22 - ICMS RECOLHIDO ANTERIORMENTE POR SUBSTITUIÇÃO TRIBUTÁRIA CONFORME ANEXO XV DO RICMS 2002 DADOS BANCARIOS - BANCO DO BRASIL - AGENCIA 8681-9 - C/C 556-8 - DADOS BANCARIOS - BANCO BRADESCO - AGENCIA 1501-6 - C/C 62055-6 - FAVOR VERIFICAR A MERCADORIA NO ATO DA ENTREGA! NAO ACEITAMOS RECLAMACOES POSTERIORES!			

UsaNfe   NF-e OPEN Source   www.usanfe.com.br		Gerado em 05/07/2023 às 17:48:29 pelo UniDANFE 3.9.5 Free   www.unidanfe.com.br	
RECEBEMOS DE VIEIRA & CIA DISTRIBUIDORA LTDA OS PRODUTOS E/OU SERVIÇOS CONSTANTES DA NOTA FISCAL ELETRÔNICA Nº 052. EMISSÃO: 24/11/2022 VALOR TOTAL 26.267,52 DESTINATÁRIO: 85-FUNDO MUNICIPAL DE SAUDE DE PARACATU - RUA DA CONTAGEM, 2045, PARACATUZINHO, 38603-400-PARACATU-MG		NF-e 052 SÉRIE 1	
DATA DO RECEBIMENTO		IDENTIFICAÇÃO E ASSINATURA DO RECEBEDOR	



<b>IDENTIFICAÇÃO DO EMITENTE</b> <b>VIEIRA &amp; CIA DISTRIBUIDORA LTDA</b> <b>- VIEIRA E CIA</b> AVENIDA LORENA CAROLINA DE OLIVEIRA, 181 - JARDIM VITORIA 38705-516 PATOS DE MINAS - MG		<b>DANFE</b> DOCUMENTO AUXILIAR DA NOTA FISCAL ELETRÔNICA 0-ENTRADA 1-SAÍDA <b>1</b> <b>053</b> <b>SÉRIE 1</b> <b>FOLHA 1/1</b>	 CHAVE DE ACESSO 3122 1101 7008 8400 0150 5500 1000 0000 5314 9153 4983 Consulta de autenticidade no portal nacional da NF-e <a href="http://www.nfe.fazenda.gov.br/portal">www.nfe.fazenda.gov.br/portal</a> ou no site da Sefaz Autorizadora
NATUREZA DA OPERAÇÃO <b>VENDA A PRAZO</b>		PROTOCOLO DE AUTORIZAÇÃO DE USO <b>131225075078492 29/11/2022 10:30:44</b>	
INSCRIÇÃO ESTADUAL <b>480.343.079/0098</b>	INSCRIÇÃO ESTADUAL DO SUBST. TRIBUT.	CNPJ <b>01.700.884/0001-50</b>	

<b>DESTINATÁRIO</b> NOME / RAZÃO SOCIAL <b>FUNDO MUNICIPAL DE SAUDE DE PARACATU (85)</b>		CNPJ <b>20.583.431/0001-35</b>	DATA DA EMISSÃO <b>29/11/2022</b>
ENDEREÇO <b>RUA DA CONTAGEM, 2045</b>		BAIRRO / DISTRITO <b>PARACATUZINHO</b>	CEP <b>38603-400</b>
MUNICÍPIO <b>PARACATU</b>	UF <b>MG</b>	FONE / FAX <b>(38) 3679-0930</b>	INSCRIÇÃO ESTADUAL <b>ISENTO</b>
HORA DA SAÍDA <b>10:25:58</b>			

FATURA / DUPLICATA <b>000053/001 29/11/2022 24.430,00</b>	
--	--

<b>CÁLCULO DO IMPOSTO</b>						
BASE CÁLC ICMS <b>0,00</b>	VALOR ICMS <b>0,00</b>	BASE CÁLC ICMS ST <b>0,00</b>	VALOR ICMS ST <b>0,00</b>	TOTAL DOS PRODUTOS <b>24.430,00</b>		
VALOR FRETE <b>0,00</b>	VALOR SEGURO <b>0,00</b>	VALOR DESCONTO <b>0,00</b>	OUTRAS DESP <b>0,00</b>	VALOR IPI <b>0,00</b>	VALOR APROX TRIB <b>7.683,24</b>	TOTAL DA NOTA <b>24.430,00</b>

<b>TRANSPORTADOR / VOLUMES TRANSPORTADOS</b>						
NOME / RAZÃO SOCIAL <b>O EMITENTE</b>		FRETE POR CONTA <b>0-Remetente</b>	CÓDIGO ANTT	PLACA DO VEIC	UF	CNPJ
ENDEREÇO <b>AVENIDA LORENA CAROLINA DE OLIVEIRA 181</b>		MUNICÍPIO <b>PATOS DE MINAS</b>		UF <b>MG</b>	INSCRIÇÃO ESTADUAL <b>ISENTO</b>	
QUANTIDADE <b>73</b>	ESPÉCIE	MARCA	NUMERAÇÃO	PESO BRUTO	PESO LÍQUIDO	

<b>DADOS DOS PRODUTOS / SERVIÇOS</b>												
CODIGO PRODUTO	DESCRIÇÃO DO PRODUTO / SERVIÇO	NCM/SH	CST	CFOP	UNID	QUANT	VALOR UNIT	VALOR TOTAL	B.CÁLC ICMS	VALOR ICMS	ALÍQ. ICMS	V.APROX. TRIBUTOS
000037	FRALDA GERIATRICA ROUPA INTIMA M	96190000	060	5405	UN	7.000	3,49	24.430,00	0,00	0,00		7.683,24

<b>DADOS ADICIONAIS</b> INFORMAÇÕES COMPLEMENTARES Total aproximado de tributos federais, estaduais e municipais: R\$7683,24 - Lei 12.741/2012 - Fonte: IBPT: empresometro.com.br AE 2576 - PROCESSO COMPRA 53/22 - PREGAO 16/22 - ATA 120/22 - EMPENHO 14744/22 - ICMS RECOLHIDO ANTERIORMENTE POR SUBSTITUIÇÃO TRIBUTARIA CONFORME ANEXO XV DO RICMS 2002 DADOS BANCARIOS - BANCO DO BRASIL - AGENCIA 8681-9 - C/C 556-8 - DADOS BANCARIOS - BANCO BRADESCO - AGENCIA 1501-6 - C/C 62055-6 - FAVOR VERIFICAR A MERCADORIA NO ATO DA ENTREGA! NÃO ACEITAMOS RECLAMAÇÕES POSTERIORES!	RESERVADO AO FISCO 
---	---

UnInfo   NF-e OPEN Source   www.uninfo.com.br		Gerado em 05/07/2023 às 17:48:11 pelo UnIDANFE 3.9.5 Free   www.unidanfe.com.br	
RECEBEMOS DE VIEIRA & CIA DISTRIBUIDORA LTDA OS PRODUTOS E/OU SERVIÇOS CONSTANTES DA NOTA FISCAL ELETRÔNICA Nº 053. EMISSÃO: 29/11/2022. VALOR TOTAL: 24.430,00. DESTINATÁRIO: 85-FUNDO MUNICIPAL DE SAUDE DE PARACATU - RUA DA CONTAGEM, 2045, PARACATUZINHO, 38603-400-PARACATU-MG.		<b>NF-e</b> <b>053</b> <b>SÉRIE 1</b>	
DATA DO RECEBIMENTO	IDENTIFICAÇÃO E ASSINATURA DO RECEBEDOR		



<b>IDENTIFICAÇÃO DO EMITENTE</b> <b>VIEIRA &amp; CIA DISTRIBUIDORA LTDA</b> <b>- VIEIRA E CIA</b> AVENIDA LORENA CAROLINA DE OLIVEIRA, 181 - JARDIM VITORIA 38705-516 PATOS DE MINAS - MG		<b>DANFE</b> DOCUMENTO AUXILIAR DA NOTA FISCAL ELETRÔNICA 0-ENTRADA 1-SAÍDA <b>1</b> <b>125</b> <b>SÉRIE 1</b> <b>FOLHA 1/1</b>	
NATUREZA DA OPERAÇÃO <b>VENDA A PRAZO</b>		CHAVE DE ACESSO 3123 0301 7008 8400 0150 5500 1000 0001 2515 3491 5026 Consulta de autenticidade no portal nacional da NF-e <a href="http://www.nfe.fazenda.gov.br/portal">www.nfe.fazenda.gov.br/portal</a> ou no site da Sefaz Autorizadora	
INSCRIÇÃO ESTADUAL 480.343.079/0098		INSCRIÇÃO ESTADUAL DO SUBST. TRIBUT. CNPJ 01.700.884/0001-50	
DESTINATÁRIO NOME / RAZÃO SOCIAL <b>FUNDO MUNICIPAL DE SAUDE DE PARACATU (85)</b>		CNPJ <b>20.583.431/0001-35</b>	
ENDEREÇO <b>RUA DA CONTAGEM, 2045</b>		BAIRRO / DISTRITO <b>PARACATUZINHO</b>	
MUNICÍPIO <b>PARACATU</b>		CEP <b>38603-400</b>	
UF <b>MG</b>		FONE / FAX <b>(38) 3679-0930</b>	
DATA DA EMISSÃO <b>21/03/2023</b>		DATA DA SAÍDA <b>21/03/2023</b>	
HORA DA SAÍDA <b>08:08:29</b>		INSCRIÇÃO ESTADUAL	

FATURA / DUPLICATA <b>000125/001 21/03/2023 34.767,84</b>	
CÁLCULO DO IMPOSTO	
BASE CÁLC ICMS <b>0,00</b>	VALOR ICMS <b>0,00</b>
BASE CÁLC ICMS ST <b>0,00</b>	VALOR ICMS ST <b>0,00</b>
TOTAL DOS PRODUTOS <b>34.767,84</b>	
VALOR FRETE <b>0,00</b>	VALOR SEGURO <b>0,00</b>
VALOR DESCONTO <b>0,00</b>	OUTRAS DESP <b>0,00</b>
VALOR IPI <b>0,00</b>	VALOR APROX TRIB <b>10.934,49</b>
TOTAL DA NOTA <b>34.767,84</b>	

TRANSPORTADOR / VOLUMES TRANSPORTADOS	
NOME / RAZÃO SOCIAL	
FRETE POR CONTA <b>9-Sem Transp.</b>	CÓDIGO ANTT
PLACA DO VEÍC	UF
CNPJ	

ENDEREÇO		MUNICÍPIO		UF	INSCRIÇÃO ESTADUAL
QUANTIDADE	ESPÉCIE	MARCA	NUMERAÇÃO	PESO BRUTO	PESO LÍQUIDO

<b>DADOS DOS PRODUTOS / SERVIÇOS</b>												
CODIGO PRODUTO	DESCRIÇÃO DO PRODUTO / SERVIÇO	NCM/SH	CSOSN	CFOP	UNID	QUANT	VALOR UNIT	VALOR TOTAL	B.CÁLC ICMS	VALOR ICMS	ALIQ ICMS	V.APROX. TRIBUTOS
000057	FRALDA GERIATRICA ROUPA INTIMA M	96190000	0500	5405	UN	5.128	3,49	17.896,72	0,00	0,00		5.628,52
000058	FRALDA GERIATRICA ROUPA INTIMA XG	96190000	0500	5405	UN	5.128	3,29	16.871,12	0,00	0,00		5.305,97

<b>DADOS ADICIONAIS</b> INFORMAÇÕES COMPLEMENTARES Total aproximado de tributos federais, estaduais e municipais: R\$10934,49 - Lei 12.741/2012 - Fonte:IBPT/empresometro.com.br AUT.EMPENHO 541/23 - ATA 120/22 - PREGAO 16/22 - PROCESSO 81/22 - ICMS RECOLHIDO ANTERIORMENTE POR SUBSTITUICAO TRIBUTARIA CONFORME ANEXO XV DO RICMS 2002 DADOS BANCARIOS - BANCO DO BRASIL - AGENCIA 8681-9 - C/C 556-8 - FAVOR VERIFICAR A MERCADORIA NO ATO DA ENTREGA! NAO ACEITAMOS RECLAMACOES POSTERIORES!		RESERVADO AO FISCO  
--	--	---

UniFe   NF-e OPEN Source   www.unife.com.br		Gerado em 05/07/2023 às 17:47:22 pelo UniDANFE 3.9.5 Free   www.unidanfe.com.br	
RECEBEMOS DE VIEIRA & CIA DISTRIBUIDORA LTDA OS PRODUTOS E/OU SERVIÇOS CONSTANTES DA NOTA FISCAL ELETRÔNICA Nº 125. EMISSÃO: 21/03/2023. VALOR TOTAL: 34.767,84. DESTINATÁRIO: 85-FUNDO MUNICIPAL DE SAUDE DE PARACATU - RUA DA CONTAGEM, 2045, PARACATUZINHO, 38603-400-PARACATU-MG		<b>NF-e</b> <b>125</b> <b>SÉRIE 1</b>	
DATA DO RECEBIMENTO	IDENTIFICAÇÃO E ASSINATURA DO RECEBEDOR		



<b>IDENTIFICAÇÃO DO EMITENTE</b> <b>VIEIRA &amp; CIA DISTRIBUIDORA LTDA</b> <b>- VIEIRA E CIA</b> AVENIDA LORENA CAROLINA DE OLIVEIRA, 181 - JARDIM VITORIA 38705-516 PATOS DE MINAS - MG		<b>DANFE</b> DOCUMENTO AUXILIAR DA NOTA FISCAL ELETRÔNICA 0-ENTRADA 1-SAÍDA <b>1</b> <b>138</b> <b>SÉRIE 1</b> <b>FOLHA 1/1</b>	 CHAVE DE ACESSO 3123 0401 7008 8400 0150 5500 1000 0001 3815 2112 5210 Consulta de autenticidade no portal nacional da NF-e <a href="http://www.nfe.fazenda.gov.br/portal">www.nfe.fazenda.gov.br/portal</a> ou no site da Sefaz Autorizadora
NATUREZA DA OPERAÇÃO <b>VENDA A PRAZO</b>		PROTOCOLO DE AUTORIZAÇÃO DE USO <b>131235305025083 04/04/2023 10:17:45</b>	
INSCRIÇÃO ESTADUAL <b>480.343.079/0098</b>		INSCRIÇÃO ESTADUAL DO SUBST. TRIBUT. <b>CNPJ</b> <b>01.700.884/0001-50</b>	



<b>DESTINATÁRIO</b> NOME / RAZÃO SOCIAL <b>FUNDO MUNICIPAL DE SAUDE DE PARACATU (85)</b>		CNPJ <b>20.583.431/0001-35</b>	DATA DA EMISSÃO <b>04/04/2023</b>
ENDEREÇO <b>RUA DA CONTAGEM, 2045</b>		BAIRRO / DISTRITO <b>PARACATUZINHO</b>	CEP <b>38603-400</b>
MUNICÍPIO <b>PARACATU</b>		UF <b>MG</b>	FONE / FAX <b>(38) 3679-0930</b>
		INSCRIÇÃO ESTADUAL	DATA DA SAÍDA <b>04/04/2023</b>
			HORA DA SAÍDA <b>10:14:11</b>

FATURA / DUPLICATA <b>000138/001 04/04/2023 16.028,88</b>	
--	--

<b>CÁLCULO DO IMPOSTO</b>							
BASE CÁLC ICMS	VALOR ICMS	BASE CÁLC ICMS ST	VALOR ICMS ST	TOTAL DOS PRODUTOS			
0,00	0,00	0,00	0,00	16.028,88			
VALOR FRETE	VALOR SEGURO	VALOR DESCONTO	OUTRAS DESP	VALOR IPI	VALOR APROX TRIB	TOTAL DA NOTA	
0,00	0,00	0,00	0,00	0,00	5.041,08	16.028,88	

<b>TRANSPORTADOR / VOLUMES TRANSPORTADOS</b>								
NOME / RAZÃO SOCIAL				FRETE POR CONTA <b>0-Remetente</b>	CÓDIGO ANTT	PLACA DO VEIC	UF	CNPJ
ENDEREÇO				MUNICÍPIO		UF	INSCRIÇÃO ESTADUAL	
QUANTIDADE	ESPÉCIE	MARCA	NUMERAÇÃO	PESO BRUTO		PESO LÍQUIDO		

<b>DADOS DOS PRODUTOS / SERVIÇOS</b>													
CÓDIGO PRODUTO	DESCRIÇÃO DO PRODUTO / SERVIÇO	NCM/SH	CSOSN	CFOP	UNID	QUANT	VALOR UNIT	VALOR TOTAL	B.CÁLC ICMS	VALOR ICMS	ALÍQ. ICMS	V.APROX. TRIBUTOS	
000038	FRALDA GERIÁTRICA ROUPA ÍNTIMA XG	96190000	0500	5405	UN	4.872	3,29	16.028,88	0,00	0,00		5.041,08	

<b>DADOS ADICIONAIS</b> INFORMAÇÕES COMPLEMENTARES Total aproximado de tributos federais, estaduais e municipais: R\$5041,08 - Lei 12.741/2012 - Fonte: IBPT/empresometro.com.br AUT.EMPENHO 541/23 - ATA 120/22 - PREGAO 16/22 - PROCESSO 81/22 - ICMS RECOLHIDO ANTERIORMENTE POR SUBSTITUIÇÃO TRIBUTÁRIA CONFORME ANEXO XV DO RICMS 2002 DADOS BANCÁRIOS - BANCO DO BRASIL - AGENCIA 8681-9 - C/C 556-8 - FAVOR VERIFICAR A MERCADORIA NO ATO DA ENTREGA! NÃO ACEITAMOS RECLAMAÇÕES POSTERIORES!		RESERVADO AO FISCO  
---	--	---

UnNFe   NF-e OPEN Source   www.unnfe.com.br		Gerado em 05/07/2023 às 17:51:33 pelo UniDANFE 3.9.5 Free   www.unidanfe.com.br	
RECEBEMOS DE VIEIRA & CIA DISTRIBUIDORA LTDA OS PRODUTOS E/OU SERVIÇOS CONSTANTES DA NOTA FISCAL ELETRÔNICA Nº 138. EMISSÃO: 04/04/2023 VALOR TOTAL: 16.028,88 DESTINATÁRIO: 85-FUNDO MUNICIPAL DE SAUDE DE PARACATU - RUA DA CONTAGEM, 2045, PARACATUZINHO, 38603-400-PARACATU-MG			<b>NF-e</b> <b>138</b> <b>SÉRIE 1</b>
DATA DO RECEBIMENTO	IDENTIFICAÇÃO E ASSINATURA DO RECEBEDOR		

<b>IDENTIFICAÇÃO DO EMITENTE</b> <b>VIEIRA &amp; CIA DISTRIBUIDORA LTDA</b> <b>- VIEIRA E CIA</b> AVENIDA LORENA CAROLINA DE OLIVEIRA, 181 - JARDIM VITORIA 38705-516 PATOS DE MINAS - MG		<b>DANFE</b> DOCUMENTO AUXILIAR DA NOTA FISCAL ELETRÔNICA 0-ENTRADA 1-SAÍDA			
		139 <b>SÉRIE 1</b> FOLHA 1/1		CHAVE DE ACESSO 3123 0401 7008 8400 0150 5500 1000 0001 3915 2112 5217 Consulta de autenticidade no portal nacional da NF-e <a href="http://www.nfe.fazenda.gov.br/portal">www.nfe.fazenda.gov.br/portal</a> ou no site da Sefaz Autorizadora	
NATUREZA DA OPERAÇÃO <b>VENDA A PRAZO</b>				PROTOCOLO DE AUTORIZAÇÃO DE USO <b>131235306275313 04/04/2023 17:46:44</b>	
INSCRIÇÃO ESTADUAL <b>480.343.079/0098</b>		INSCRIÇÃO ESTADUAL DO SUBST. TRIBUT.		CNPJ <b>01.700.884/0001-50</b>	



<b>DESTINATÁRIO</b> NOME / RAZÃO SOCIAL <b>FUNDO MUNICIPAL DE SAUDE DE PARACATU (85)</b>				CNPJ <b>20.583.431/0001-35</b>		DATA DA EMISSÃO <b>04/04/2023</b>	
ENDEREÇO <b>RUA DA CONTAGEM, 2045</b>			BAIRRO / DISTRITO <b>PARACATUZINHO</b>		CEP <b>38603-400</b>		DATA DA SAÍDA <b>04/04/2023</b>
MUNICÍPIO <b>PARACATU</b>		UF <b>MG</b>	FONE / FAX <b>(38) 3679-0930</b>		INSCRIÇÃO ESTADUAL		HORA DA SAÍDA <b>17:41:07</b>

FATURA / DUPLICATA <b>000139/001 04/04/2023 17.003,28</b>	
--	--

<b>CALCULO DO IMPOSTO</b>									
BASE CÁLC ICMS <b>0,00</b>		VALOR ICMS <b>0,00</b>		BASE CÁLC ICMS ST <b>0,00</b>		VALOR ICMS ST <b>0,00</b>		TOTAL DOS PRODUTOS <b>17.003,28</b>	
VALOR FRETE <b>0,00</b>		VALOR SEGURO <b>0,00</b>		VALOR DESCONTO <b>0,00</b>		OUTRAS DESP <b>0,00</b>		VALOR IPI <b>0,00</b>	
						VALOR APROX TRIB <b>5.347,53</b>		TOTAL DA NOTA <b>17.003,28</b>	

<b>TRANSPORTADOR / VOLUMES TRANSPORTADOS</b>									
NOME / RAZÃO SOCIAL				FRETE POR CONTA <b>0-Remetente</b>	CÓDIGO ANTT	PLACA DO VEÍC	UF	CNPJ	
ENDEREÇO				MUNICÍPIO				UF	INSCRIÇÃO ESTADUAL
QUANTIDADE	ESPECIE	MARCA	NUMERAÇÃO		PESO BRUTO		PESO LIQUIDO		

<b>DADOS DOS PRODUTOS / SERVIÇOS</b>													
CÓDIGO PRODUTO	DESCRIÇÃO DO PRODUTO / SERVIÇO	NCM/SII	CSOSN	CFOP	UNID	QUANT	VALOR UNIT	VALOR TOTAL	B.CÁLC ICMS	VALOR ICMS	ALÍQ. ICMS	V.APROX. TRIBUTOS	
000037	FRALDA GERIATRICA ROUPA INTIMA M	96190000	0500	5405	UN	4.872	3,49	17.003,28	0,00	0,00		5.347,53	

<b>DADOS ADICIONAIS</b> INFORMAÇÕES COMPLEMENTARES Total aproximado de tributos federais, estaduais e municipais: R\$5347,53 - Lei 12.741/2012 - Fonte: IBPT/empresometro.com.br AUT.EMPENHO 541/23 - ATA 120/22 - PREGAO 16/22 - PROCESSO 81/22 - ICMS RECOLHIDO ANTERIORMENTE POR SUBSTITUICAO TRIBUTARIA CONFORME ANEXO XV DO RICMS 2002 DADOS BANCARIOS - BANCO DO BRASIL - AGENCIA 8681-9 - C/C 556-8 - FAVOR VERIFICAR A MERCADORIA NO ATO DA ENTREGA! NAO ACEITAMOS RECLAMACOES POSTERIORES!		RESERVADO AO FISCO  	
---	--	---	--

UniNfe   NF-e OPEN Source   www.unife.com.br		Gerado em 05/07/2023 às 17:47:43 pelo UniDANFE 3.9.5 Free   www.unidnfe.com.br	
RECEBEMOS DE VIEIRA & CIA DISTRIBUIDORA LTDA OS PRODUTOS E/OU SERVIÇOS CONSTANTES DA NOTA FISCAL ELETRÔNICA Nº 139. EMISSÃO: 04/04/2023 VALOR TOTAL: 17.003,28 DESTINATÁRIO: 85-FUNDO MUNICIPAL DE SAUDE DE PARACATU - RUA DA CONTAGEM, 2045, PARACATUZINHO, 38603-400-PARACATU-MG			<b>NF-e</b> <b>139</b> <b>SÉRIE 1</b>
DATA DO RECEBIMENTO	IDENTIFICAÇÃO E ASSINATURA DO RECEBEDOR		



<b>IDENTIFICAÇÃO DO EMITENTE</b> <b>VIEIRA &amp; CIA DISTRIBUIDORA LTDA</b> <b>- VIEIRA E CIA</b> AVENIDA LORENA CAROLINA DE OLIVEIRA, 181 - JARDIM VITORIA 38705-516 PATOS DE MINAS - MG		<b>DANFE</b> DOCUMENTO AUXILIAR DA NOTA FISCAL ELETRÔNICA 0-ENTRADA 1-SAÍDA <b>1</b> <b>180</b> <b>SÉRIE 1</b> <b>FOLHA 1/1</b>	 CHAVE DE ACESSO 3123 0501 7008 8400 0150 5500 1000 0001 8016 7450 6462 Consulta de autenticidade no portal nacional da NF-e <a href="http://www.nfe.fazenda.gov.br/portal">www.nfe.fazenda.gov.br/portal</a> ou no site da Sefaz Autorizadora
NATUREZA DA OPERAÇÃO <b>VENDA A PRAZO</b>		PROTOCOLO DE AUTORIZAÇÃO DE USO <b>131235408164041 29/05/2023 20:23:47</b>	
INSCRIÇÃO ESTADUAL <b>480.343.079/0098</b>	INSCRIÇÃO ESTADUAL DO SUBST. TRIBUT.	CNPJ <b>01.700.884/0001-50</b>	



<b>DESTINATÁRIO</b> NOME / RAZÃO SOCIAL <b>FUNDO MUNICIPAL DE SAUDE DE PARACATU (85)</b>		CNPJ <b>20.583.431/0001-35</b>	DATA DA EMISSÃO <b>29/05/2023</b>
ENDEREÇO <b>RUA DA CONTAGEM, 2045</b>		BAIRRO / DISTRITO <b>PARACATUZINHO</b>	CEP <b>38603-400</b>
MUNICÍPIO <b>PARACATU</b>	UF <b>MG</b>	FONE / FAX <b>(38) 3679-0930</b>	INSCRIÇÃO ESTADUAL <b>05:00:00</b>

<b>FATURA / DUPLICATA</b> 000180/001 30/05/2023 84.250,00
--

<b>CÁLCULO DO IMPOSTO</b>						
BASE CALC ICMS <b>0,00</b>	VALOR ICMS <b>0,00</b>	BASE CALC ICMS ST <b>0,00</b>	VALOR ICMS ST <b>0,00</b>	TOTAL DOS PRODUTOS <b>84.250,00</b>		
VALOR FRETE <b>0,00</b>	VALOR SEGURO <b>0,00</b>	VALOR DESCONTO <b>0,00</b>	OUTRAS DESP <b>0,00</b>	VALOR IPI <b>0,00</b>	VALOR APROX TRIB <b>26.496,63</b>	TOTAL DA NOTA <b>84.250,00</b>

<b>TRANSPORTADOR / VOLUMES TRANSPORTADOS</b>						
NOME / RAZÃO SOCIAL		FRETE POR CONTA <b>9-Sem Transp.</b>	CÓDIGO ANTT	PLACA DO VEIC	UF	CNPJ
ENDEREÇO		MUNICÍPIO		UF	INSCRIÇÃO ESTADUAL	
QUANTIDADE	ESPÉCIE	MARCA	NUMERAÇÃO	PESO BRUTO	PESO LÍQUIDO	

<b>DADOS DOS PRODUTOS / SERVIÇOS</b>													
CÓDIGO PRODUTO	DESCRIÇÃO DO PRODUTO / SERVIÇO	NCM/SH	CSOSN	CFOP	UNID	QUANT	VALOR UNIT	VALOR TOTAL	B.CÁLC ICMS	VALOR ICMS	ALÍQ. ICMS	V.APROX. TRIBUTOS	
000037	FRALDA GERIÁTRICA ROUPA ÍNTIMA M	96190000	0500	5405	UN	10.000	3,49	34.900,00	0,00	0,00		10.976,05	
000038	FRALDA GERIÁTRICA ROUPA ÍNTIMA XG	96190000	0500	5405	UN	15.000	3,29	49.350,00	0,00	0,00		15.520,58	

<b>DADOS ADICIONAIS</b> INFORMAÇÕES COMPLEMENTARES Total aproximado de tributos federais, estaduais e municipais: R\$26496,63 - Lei 12.741/2012 - Fonte:IBPT/empresometro.com.br AF 1486 - ATA 120/22 - PREGAO 16/22 - PROCESSO LIC. 81/22 - PROCESSO COMPRA 53/22 - EMPENHO 6442 - ICMS RECOLHIDO ANTERIORMENTE POR SUBSTITUIÇÃO TRIBUTÁRIA CONFORME ANEXO XV DO RICMS 2002 DADOS BANCARIOS - BANCO DO BRASIL - AGENCIA 8681-9 - C/C 556-8 - FAVOR VERIFICAR A MERCADORIA NO ATO DA ENTREGA! NAO ACEITAMOS RECLAMAÇÕES POSTERIORES!	<b>RESERVADO AO FISCO</b>  
---	--

URL EIBEMCS DE VIEIRA & CIA DISTRIBUIDORA LTDA OS PRODUTOS E/OU SERVIÇOS CONSTANTES DA NOTA FISCAL ELETRÔNICA Nº 180. EMISSÃO: 29/05/2023 VALOR TOTAL: 84.250,00 DESTINATÁRIO: 85-FUNDO MUNICIPAL DE SAUDE DE PARACATU - RUA DA CONTAGEM, 2045, PARACATUZINHO, 38603-400-PARACATU-MG		<b>NF-e</b> <b>180</b> <b>SÉRIE 1</b>
DATA DO RECEBIMENTO	IDENTIFICAÇÃO E ASSINATURA DO RECEBEDOR	

<b>IDENTIFICAÇÃO DO EMITENTE</b> <b>VIEIRA &amp; CIA DISTRIBUIDORA LTDA</b> <b>- VIEIRA E CIA</b> AVENIDA LORENA CAROLINA DE OLIVEIRA, 181 - JARDIM VITORIA 38705-516 PATOS DE MINAS - MG		<b>DANFE</b> DOCUMENTO AUXILIAR DA NOTA FISCAL ELETRÔNICA 0-ENTRADA 1-SAÍDA <b>1</b> <b>181</b> <b>SÉRIE 1</b> <b>FOLHA 1/1</b>	 CHAVE DE ACESSO 3123 0501 7008 8400 0150 5500 1000 0001 8116 7450 6460 Consulta de autenticidade no portal nacional da NF-e <a href="http://www.nfe.fazenda.gov.br/portal">www.nfe.fazenda.gov.br/portal</a> ou no site da Sefaz Autorizadora
NATUREZA DA OPERAÇÃO <b>VENDA A PRAZO</b>		PROTOCOLO DE AUTORIZAÇÃO DE USO <b>131235408172350 29/05/2023 20:30:39</b>	
INSCRIÇÃO ESTADUAL <b>480.343.079/0098</b>	INSCRIÇÃO ESTADUAL DO SUBST. TRIBUT.	CNPJ <b>01.700.884/0001-50</b>	

<b>DESTINATÁRIO</b> NOME / RAZÃO SOCIAL <b>FUNDO MUNICIPAL DE SAUDE DE PARACATU (85)</b>		CNPJ <b>20.583.431/0001-35</b>	DATA DA EMISSÃO <b>29/05/2023</b>
ENDEREÇO <b>RUA DA CONTAGEM, 2045</b>		BAIRRO / DISTRITO <b>PARACATUZINHO</b>	CEP <b>38603-400</b>
MUNICÍPIO <b>PARACATU</b>	UF <b>MG</b>	FONE / FAX <b>(38) 3679-0930</b>	INSCRIÇÃO ESTADUAL <b>30/05/2023</b>
			HORA DA SAÍDA <b>05:00:00</b>

FATURA / DUPLICATA <b>000181/001 30/05/2023 7.876,00</b>	
---	--

<b>CALCULO DO IMPOSTO</b>							
BASE CALC ICMS <b>0,00</b>	VALOR ICMS <b>0,00</b>	BASE CALC ICMS ST <b>0,00</b>	VALOR ICMS ST <b>0,00</b>	TOTAL DOS PRODUTOS <b>7.876,00</b>			
VALOR FRETE <b>0,00</b>	VALOR SEGURO <b>0,00</b>	VALOR DESCONTO <b>0,00</b>	OUTRAS DESP <b>0,00</b>	VALOR IPI <b>0,00</b>	VALOR APROX TRIB <b>2.477,00</b>	TOTAL DA NOTA <b>7.876,00</b>	

<b>TRANSPORTADOR / VOLUMES TRANSPORTADOS</b>							
NOME / RAZÃO SOCIAL			FRETE POR CONTA <b>0-Remetente</b>	CÓDIGO ANTT	PLACA DO VEÍC	UF	CNPJ
ENDEREÇO				MUNICÍPIO		UF	INSCRIÇÃO ESTADUAL
QUANTIDADE	ESPECIE	MARCA	NUMERAÇÃO	PESO BRUTO		PESO LÍQUIDO	

<b>DADOS DOS PRODUTOS / SERVIÇOS</b>													
CÓDIGO PRODUTO	DESCRIÇÃO DO PRODUTO / SERVIÇO	NCM/SH	CSOSN	CFOP	UNID	QUANT	VALOR UNIT	VALOR TOTAL	B.CALC ICMS	VALOR ICMS	ALÍQ. ICMS	V.APROX. TRIBUTOS	
000229	DETERGENTE ENZIMATICO SL	35079019	0102	5102	GL	80	98,45	7.876,00	0,00	0,00		2.477,00	

<b>DADOS ADICIONAIS</b> INFORMAÇÕES COMPLEMENTARES Total aproximado de tributos federais, estaduais e municipais: R\$2477,00 - Lei 12.741/2012 - Fonte: IBPT/empresometro.com.br AE 1302 - ATA 305/23 - PREGAO 13/22 - PROCESSO LIC.61/22 - PROCESSO COMPRA 05.22 - EMPENHO 5497 - DADOS BANCARIOS - BANCO DO BRASIL - AGENCIA 8681-9 - C/C 556-8 - FAVOR VERIFICAR A MERCADORIA NO ATO DA ENTREGA! NAO ACEITAMOS RECLAMACOES POSTERIORES! ENDEREÇO DE ENTREGA: RUA JOAQUIM MURTINHO, 575, AMOREIRAS - CEP: 38.600-206.	RESERVADO AO FISCO  
---	---

RUA CHARRAS DE VIEIRA & CIA DISTRIBUIDORA LTDA OS PRODUTOS E/OU SERVIÇOS CONSTANTES DA NOTA FISCAL ELETRÔNICA Nº 181. EMISSÃO: 29/05/2023 VALOR TOTAL 7.876,00 DESTINATÁRIO: 85-FUNDO MUNICIPAL DE SAUDE DE PARACATU - RUA DA CONTAGEM, 2045, PARACATUZINHO, 38603-400-PARACATU-MG		<b>NF-e</b> <b>181</b> <b>SÉRIE 1</b>
DATA DO RECEBIMENTO	IDENTIFICAÇÃO E ASSINATURA DO RECEBEDOR	



IDENTIFICAÇÃO DO EMITENTE		<b>DANFE</b> DOCUMENTO AUXILIAR DA NOTA FISCAL ELETRÔNICA			
<b>VIEIRA &amp; CIA DISTRIBUIDORA LTDA</b> - VIEIRA E CIA AVENIDA LORENA CAROLINA DE OLIVEIRA, 181 - JARDIM VITORIA 38705-516 PATOS DE MINAS - MG		0-ENTRADA 1-SAÍDA		CHAVE DE ACESSO 3123 0501 7008 8400 0150 5500 1000 0001 8216 7450 6467	
		182 SÉRIE 1 FOLHA 1/1		Consulta de autenticidade no portal nacional da NF-e <a href="http://www.nfe.fazenda.gov.br/portal">www.nfe.fazenda.gov.br/portal</a> ou no site da Sefaz Autorizadora	
NATUREZA DA OPERAÇÃO VENDA A PRAZO			PROTOCOLO DE AUTORIZAÇÃO DE USO 131235408189074 29/05/2023 20:43:15		
INSCRIÇÃO ESTADUAL 480.343.079/0098		INSCRIÇÃO ESTADUAL DO SUBST. TRIBUT.		CNPJ 01.700.884/0001-50	



DESTINATÁRIO			CNPJ		DATA DA EMISSÃO	
NOME / RAZÃO SOCIAL FUNDO MUNICIPAL DE SAUDE DE PARACATU (85)			20.583.431/0001-35		29/05/2023	
ENDEREÇO RUA DA CONTAGEM, 2045		BAIRRO / DISTRITO PARACATUZINHO		CEP 38603-400		DATA DA SAÍDA 30/05/2023
MUNICÍPIO PARACATU		UF MG	FONE / FAX (38) 3679-0930	INSCRIÇÃO ESTADUAL		HORA DA SAÍDA 05:00:00

FATURA / DUPLICATA	
000182/001 30/05/2023 65.836,00	

CÁLCULO DO IMPOSTO									
BASE CÁLC ICMS 0,00		VALOR ICMS 0,00		BASE CÁLC ICMS ST 0,00		VALOR ICMS ST 0,00		TOTAL DOS PRODUTOS 65.836,00	
VALOR FRETE 0,00		VALOR SEGURO 0,00		VALOR DESCONTO 0,00		OUTRAS DESP 0,00		VALOR IPI 0,00	
						VALOR APROX TRIB 21.882,87		TOTAL DA NOTA 65.836,00	

TRANSPORTADOR / VOLUMES TRANSPORTADOS							
NOME / RAZÃO SOCIAL			FRETE POR CONTA 0-Remetente	CÓDIGO ANTT	PLACA DO VEIC	UF	CNPJ
ENDEREÇO			MUNICÍPIO			UF	INSCRIÇÃO ESTADUAL
QUANTIDADE	ESPECIE	MARCA	NUMERAÇÃO		PESO BRUTO		PESO LÍQUIDO

DADOS DOS PRODUTOS / SERVIÇOS												
CODIGO PRODUTO	DESCRIÇÃO DO PRODUTO / SERVIÇO	NCM/SH	CSOSN	CFOP	UNID	QUANT	VALOR UNIT	VALOR TOTAL	B.CÁLC ICMS	VALOR ICMS	ALÍQ. ICMS	V.APROX. TRIBUTOS
000120	CATETER CENTRAL 2FRX50CM	90183929	0400	5102	UN	50	429,99	21.499,50	0,00	0,00		6.761,59
000112	CIRCUITO COMPLETO VENTILADOR PULMONAR NEONATAL	90192010	0102	5102	UN	20	585,75	11.715,00	0,00	0,00		3.844,86
000121	CONJUNTO BEIRA LEITO	90192030	0102	5102	BB	20	979,70	19.594,00	0,00	0,00		7.179,24
000115	CIRCUITO CPAP/BIPAP NASAL NEONATAL N.1	90183929	0102	5102	UN	15	99,90	1.498,50	0,00	0,00		471,28
000116	CIRCUITO CPAP/BIPAP NASAL NEONATAL N.2	90183929	0102	5102	UN	15	99,90	1.498,50	0,00	0,00		471,28
000117	CIRCUITO CPAP/BIPAP NASAL NEONATAL N.3	90183929	0102	5102	UN	15	99,90	1.498,50	0,00	0,00		471,28
000113	CIRCUITO CPAP/BIPAP NASAL NEONATAL N.00	90183929	0102	5102	UN	15	99,90	1.498,50	0,00	0,00		471,28
000114	CIRCUITO CPAP/BIPAP NASAL NEONATAL N.0	90183929	0102	5102	UN	15	99,90	1.498,50	0,00	0,00		471,28
000106	CURATIVO HIDROGLOIDE EXTRA FINO	30051090	0102	5102	UN	50	10,70	535,00	0,00	0,00		168,26
000110	OCULOS P/FOTOTERAPIA G	63079010	0102	5102	UN	50	25,00	1.250,00	0,00	0,00		393,13
000107	OCULOS P/FOTOTERAPIA M	63090010	0102	5102	UN	50	25,00	1.250,00	0,00	0,00		393,13
000108	OCULOS P/FOTOTERAPIA P	63079010	0102	5102	UN	50	25,00	1.250,00	0,00	0,00		393,13
000109	OCULOS P/FOTOTERAPIA PP	63079010	0102	5102	UN	50	25,00	1.250,00	0,00	0,00		393,13

DADOS ADICIONAIS		RESERVADO AO FISCO	
INFORMAÇÕES COMPLEMENTARES Total aproximado de tributos federais, estaduais e municipais: R\$21882,87 - Lei 12.741/2012 - Fonte: IBPT/empresometro.com.br AE 1299 - ATA 336/22 - PREGAO 28/22 - PROCESSO LIC.177/22 - PROCESSO COMPRA 244/22 - EMPENHO 6453. DADOS BANCARIOS - BANCO DO BRASIL - AGENCIA 8681-9 - C/C 556-8 - FAVOR VERIFICAR A MERCADORIA NO ATO DA ENTREGA! NAO ACEITAMOS RECLAMACOES POSTERIORES! ENDEREÇO DE ENTREGA: RUA PADRE MANOEL, 47, CENTRO - CEP: 38.600-000.		 	

Usando: NF-e DPV-Net Versão   www.sisnfe.com.br		Gerado em 05/07/2023 às 17:46:47 pelo UniDANFE 3.9.5 Free   www.sisdanfe.com.br	
RECEBIMOS DE VIEIRA & CIA DISTRIBUIDORA LTDA OS PRODUTOS E/OU SERVIÇOS CONSTANTES DA NOTA FISCAL ELETRÔNICA Nº 182. EMISSÃO: 30/05/2023 VALOR TOTAL (R\$) 65.836,00 DESTINATÁRIO: 85-FUNDO MUNICIPAL DE SAUDE DE PARACATU - RUA DA CONTAGEM, 2045, PARACATUZINHO, 38603-400-PARACATU-MG		NF-e 182 SÉRIE 1	
DATA DO RECEBIMENTO	IDENTIFICAÇÃO E ASSINATURA DO RECEBEDOR		



**ATESTADO DE CAPACIDADE TÉCNICA  
Nº 40/2020**

Atestamos para os devidos fins que a empresa ROSILENE VIEIRA LOPES EPP, inscrita no CNPJ sob nº 10.279.430/0001-48, localizada na AVENIDA JOSÉ SOARES DE ARAUJO 285 LOJA 01- JARDIM CALIFÓRNIA- PATOS DE MINAS- MGCEP: 38703-103, nos forneceu a contento e dentro dos prazos estabelecidos os seguintes produtos:

Item	Qtde	U.M.	Especificações
1	20	UN	VENTILADOR; DE COLUNA, BIVOLT (127/220V) COM CHAVE SELETORA, OSCILANTE, BASCULANTE, COM GRADE PROTETORA EM AÇO, DIAMETRO MÍNIMO 60CM; 3 PAS, DIAMETRO MÍNIMO 50 CM, ALTURA REGULÁVEL, BASE EM AÇO; VELOCIDADE REGULÁVEL, ROTACAO MÁXIMA 1500 RPM, POTENCIA MÍNIMA 150W; CERTIFICADO PELO INMETRO E SELO PROCEL LETRA B; COM PRAZO MÍNIMO DE GARANTIA DE GARANTIA MÍNIMA 12 MESES;
2	1	KIT	KIT DE CANULA OROFARÍNGEA COMPOSTO DE 08 CANULAS SENDO: 01 CANULA ROSA NÚMERO 000 DE 40MM PARA NEONATAL; 01 CANULA AZUL CLARO NÚMERO 00 DE 50MM PARA BEBÊ; 01 CANULA PRETA NÚMERO 0 DE 60MM INDICADA PARA CRIANÇA; 01 CANULA BRANCA NÚMERO 1 DE 70MM PARA ADULTO PEQUENO; 01 CANULA VERDE NÚMERO 2 DE 80MM PARA ADULTO; 01 CANULA AMARELA NÚMERO 3 DE 90MM PARA ADULTO GRANDE; 01 CANULA VERMELHA NÚMERO 4 DE 100MM PARA ADULTO XL; 01 CANULA LARANJA NÚMERO 5 DE 110MM PARA ADULTO XXL; 01 ESTOJO ORGANIZADOR
3	1	UN	ESTETOSCOPIO; DIGITAL, AUSCULTAÇÃO E SOFTWARE QUE PERMITE VISUALIZAR, ARMAZENAR, IMPRIMIR OS SONS CAPTADOS; DIAFRAGMA AMPLO DE ALTA SENSIBILIDADE, RESISTENTE; SISTEMA ANTI FRIO; MODO: SINO; TAMANHO ADULTO E PEDIÁTRICO; AMPLIFICAÇÃO EM ATÉ 20 VEZES; 2 OLIVAS, 2 PILHAS (AAA), 1 CABO DE SOM, 1 SOFTWARE PARA ANÁLISE COMUNICAÇÃO COM PC; COM OLIVAS MACIAS, CONFORTÁVEIS, NÃO-TOXICAS; ACONDICIONADO EM EMBALAGEM INDIVIDUAL; GARANTIA MÍNIMA DE 12 MESES; ASSISTÊNCIA TÉCNICA, MANUAL EM PORTUGUÊS;
4	50	UN	EQUIPO DE SORO; SIMPLES; ESTÉRIL; COM CÂMERA GOTEJADORA EM MACROGOTAS; TUBO EM PVC; ATÓXICO; ADAPTADOR PARA AGULHA OU CATÉTER; TAMPA E PINÇA ROLETE; EMBALADO INDIVIDUALMENTE EM SACOS PLÁSTICOS; OBEDECENDO AS NORMAS DA ANVISA
5	100	UN	ESPATULA DE AYRE; CONFECCIONADA EM MADEIRA RESISTENTE, MALLEÁVEL, MEDINDO APROXIMADAMENTE 0,5CM DE LARGURA X 18 CM DE COMPRIMENTO; EXTREMIDADE SUPERIOR BIFURCADA E ARREDONDADA E INFERIOR ARREDONDADA, BEM ACABADA, SEM REBARBAS E COM SUPERFÍCIE LISA; USO ÚNICO ESTÉRIL, DESCARTÁVEL, EMBALADA EM MATERIAL QUE PROMOVA BARREIRA MICROBIANA E ABERTURA ASSEPTICA; O PRODUTO DEVERA OBEDECER A LEGISLAÇÃO ATUAL VIGENTE;
6	100	UN	LENCOL DESCARTÁVEL; MEDINDO 200 CM X 90 CM, EM TECIDO NÃO TECIDO À BASE DE FIBRAS DE POLIPROPILENO, NA COR BRANCA, SEM ELÁSTICO; COM GRAMATURA DE 20 G/M²; EMBALADO EM MATERIAL QUE GARANTA A INTEGRIDADE DO PRODUTO; A APRESENTAÇÃO DO PRODUTO DEVERA OBEDECER A LEGISLAÇÃO ATUAL VIGENTE;

g







7	2	UN	HASTE PARA HIGIENE (TIPO COTONETE); DE POLIPROPILENO FLEXIVEL, SENDO AS DUAS EXTREMIDADES COM PONTAS DE ALGODAO; COM TRATAMENTO ANTI-MICROBIANO; CAIXA COM 150 UNIDADES; CÓDIGO BEC 2475642
8	12	UN	GARROTE; CONFECCIONADO EM TECIDO ELÁSTICO; PVC; TAMANHO ADULTO; COM TRAVA DE PVC E BOTÃO DE LIBERAÇÃO RÁPIDA; EMBALADO EM MATERIAL QUE GARANTA A INTEGRIDADE DO PRODUTO;
9	100	UN	CAMPO CIRURGICO SIMPLES; MEDINDO 1,00X0,60 M, EM 100% ALGODAO EM SARJA 2/1, NA COR CINZA; ORIFICIO INICIA-SE A 26 CM DO INICIO DE SUA LARGURA E A 26 CM DE SEU COMPRIMENTO; FENESTRADO COM ORIFICIO OVAL DE 8 CM E LOGOTIPO ESTAMPADO NO CENTRO DE CADA PEÇA; EM EMBALAGEM INDIVIDUAL QUE GARANTA A INTEGRIDADE DO PRODUTO; O PRODUTO DEVERA OBEDECER A LEGISLACAO ATUAL VIGENTE;
10	180	UN	ALMOTOLIA (500ML); EM POLIPROPILENO, TRANSPARENTE; RESISTENTE; COMPOSTO POR TAMPA ROSQUEAVEL E BICO RETO COM PROTETOR; EMBALAGEM APROPRIADA COM CAPACIDADE DE 500ML;
11	10	UN	EQUIPO PARA ADMINISTRACAO DE DIETAS ENTERAIS; EM PVC TRANSLUCIDO, ATOXICO, APIROGENICO, FLEXIVEL, AO NIVEL GASTRICO OU ENTERAL; COM CONECTORES DO FRASCO E DA Sonda COM COLORACAO DIFERENCIADA E DO TIPO UNIVERSAL GOTEJADOR MACROGOTAS; MEDINDO TUBO EXTENSOR NO MINIMO 120 CM DE COMPRIMENTO, CAMARA GOTEJADORA FLEXIVEL TRANSPARENTE; COM PINCA ROLETE C/PEGA ERGOMETRICA DE ALTA PRECISAO; ESTERIL, CONECTOR FINAL OU DISTAL OBRIG POSSUA DESENHO E TAMANHO QUE NAO SE ADAPTE A CATETER VENOSO; EMBALADO EM PAPE
12	13000	UN	PROPE CIRURGICO; EM TNT (100% POLIPROPILENO); DESCART.; GRAMAT: 40GR/M2, ACABAMENTO DA ABERTURA EM LATEX, COR BRANCA; COM APROXIMADAMENTE 25 CM DE COMPR X 15 CM DE ALTURA, ABERTURA SUPERIOR COM APROX. 12 CM; PERMITINDO A COBERTURA COMPLETA DO PERMITINDO A COBERTURA COMPLETA DO CALCADO; COM SOLADO EM TNT DE POLIPROPILENO, ANTI DERRAPANTE; EMBALADO EM MATERIAL QUE GARANTA A INTEGRIDADE DO PRODUTO; A APRESENTACAO DO PRODUTO DEVERA OBEDECER A LEGISLACAO ATUAL VIGENTE;
13	270	PA	TOUCA DESCARTAVEL SANFONADA; BRANCA; COM ELÁSTICO; 100% POLIPROPILENO, ATÓXICO, TAMANHO: ÚNICO, PRODUTO COM REGISTRO ANVISA; PACOTE COM 100 UNIDADES
14	10	UN	PINCA KELLY RETA 14CM
15	50	UN	CATETER DESCARTAVEL; NASAL TIPO OCULOS, EM MATERIAL COMPATIVEL; USO UNICO, PRONG EM SILICONE OU SIMILAR, COM EXTENSAO NO MINIMO 2,00M; TAMANHO ADULTO, EMBALADO EM MATERIAL QUE GARANTA A INTEGRIDADE DO PRODUTO; A APRESENTACAO DO PRODUTO DEVERA OBEDECER A LEGISLACAO VIGENTE;
16	100	UN	LENCOL HOSPITALAR DESCARTAVEL (REFERENCIA: PLUMAX OU SIMILAR); EM TNT, TEXTURA FIRME E RESISTENTE; BRANCO; MEDINDO 70CM X 50M, COM PICOTE A CADA 60 CM_APROX.; INVOLUCRO EM MATERIAL QUE GARANTA A INTEGRIDADE DO PRODUTO; ROTULAGEM RESPEITANDO A LEGISLACAO ATUAL VIGENTE;

g



17	2	CX	CURATIVO ADESIVO REDONDO (REFERENCIA: BLOOD STOP OU SIMILAR); COM ADESIVO ACRILICO HIPOALERGENICO; NAO-TECIDO A BASE DE VISCOSE, TIPO MICROPORE; BACTERICIDA; FORMATO REDONDO; COM ALMOFADA ABSORVENTE DE ALGODAO; FLEXIVEL; MALEAVEL; COM APROXIMADAMENTE 2,5 CM DE DIAMETRO; INVOLUCRO INDIVIDUAL FIXADO EM PAPEL SILICONADO; ESTERIL; EM CAIXA CONTENDO APROXIMADAMENTE 500 UNIDADES; A APRESENTACAO DO PRODUTO DEVERA OBEDECER A LEGISLACAO ATUAL VIGENTE;
18	1	GL	DETERGENTE ENZIMATICO; COM NO MINIMO 4 ENZIMAS: AMILASE, LIPASE E PROTEASE; NAO IONICA; NAO IRRITANTE PARA PELE E MUCOSA; CONTENDO PH NEUTRO; NAO CORROSIVO, BIODEGRADAVEL, ATOXICO, INODORO; FORMACAO DE POUCA ESPUMA; ESPECIFICO PARA LIMPEZA DE INSTRUMENTAIS, EQUIP. E ARTIGOS MEDICOS EM LAVADORA ULTRASSONICA OU AUTOMATICA E MANUAL; ACONDICIONADO EM GALAO QUE GARANTA A INTEGRIDADE DO PRODUTO; GALÃO DE 05 LITROS
19	11	CX	AGULHA HIPODERMICA DESCARTAVEL 22G; CANHAO PLASTICO ATOXICO SEM REBARBAS; HASTE EM ACO INOX; COM BISEL TRIFACETADO E PONTA AFIADA CILINDRICA-OCA-RETA; COM PERFEITA ADAPTACAO AO CANHAO; PROTETOR PLASTICO, ATOXICO POLIPROPILENO; NAS DIMENSOES DE 30 X 07 MM; ESTERIL; EMBALADO EM MATERIAL QUE GARANTA ESTERILIDADE INDIVIDUALMENTE; O PRODUTO DEVERA SER ENTREGUE COM LAUDO ANALITICO ATENDENDO A LEGISLACAO ATUAL VIGENTE; CAIXA COM 100 UNIDADES
20	100	CX	TIRA REAGENTE ONE TOUCH SELECT PLUS; CAIXA COM 50 UNIDADES
21	10	UN	HIDROCOLÓIDE EXTRAFINO:PLACAS DE HIDROCOLÓIDE EXTRAFINO, MEDINDO APROXIMADAMENTE 10CMX10CM, ESTÉRIL, EMBALADO EM MATERIAL QUE PROMOVA BARREIRA MICROBIANA E ABERTURA ASSÉPTICA.
22	15	UN	BANDAGEM BOTA DE UNNA COMPOSTA A BASE DE PASTA DE OXIDO DE ZINCO; GOMA ACACIA; GLICEROL; OLEO DE RICINO E AGUA DEIONIZADA; MEDIDAS APROXIMADAS 10,2X9,14CM
23	1	UN	AMBU; RESSUSCITADOR MANUAL; TAMANHO ADULTO COM BOLSA DE 1.600ML; CONFECCIONADO EM SILICONE TRANSLUCIDO AUTOCLAVÁVEL; CONEXAO PARA FONTE DE OXIGENIO SUPLEMENTAR; RESERVATORIO DE OXIGENIO REMOVIVEL DE 2.500ML NÃO AUTOCLAVÁVEL; MÁSCARA FACIAL DE SILICONE AUTOCLAVÁVEL; VALVULA UNIDIRECIONAL MODELO BICO DE PATO AUTOCLAVAVEL; COM EXTENSÃO PLASTICA (TUBO); EMBALADO EM INDIVIDUAL, EM MATERIAL QUE GARANTA A INTEGRIDADE DO PRODUTO;
24	2	PA	ESPÁTULA DE MADEIRA DESCARTÁVEL: ABAIXADOR DE LÍNGUA EM MADEIRA; PACOTE COM 100 UNIDADES
25	40	UN	AGULHA PARA ASPIRAÇÃO DE MEDULA OSSEA; TIPO II; 18G; 28MM; EM AÇO INOXIDÁVEL AISI 304 COM ESTRUTURA EM POLICARBONATO; COR ROSA
26	27	CX	LANCETA; PARA PUNCAO SANGUINEA - GLICEMIA CAPILAR; EM POLIPROPILENO; PONTA TRIFACETADA COM REVESTIMENTO SILICONIZADO DA LAMINA E DIAMETRO 30G, NO FORMATO RETANGULAR; COM PROTETOR PLASTICO; ESTERIL; PARA PUNCAO MANUAL; EMBALADO EM MATERIAL QUE PROMOVA BARREIRA MICROBIANA E ABERTURA ASSEPTICA; O PRODUTO DEVERA OBEDECER A LEGISLACAO VIGENTE; CAIXA COM 200 UNIDADES

g



27	10	CX	COLETOR PARA RESIDUOS; COM CAPACIDADE DE 7,0 LITROS; PARA DESCARTE DE MATERIAL PERFUROCORTANTE; CONFECCIONADO EM PAPELÃO ONDULADO; POSSUI FUNDO RESISTENTE COM ALCA PARA TRANSPORTE; APRESENTAR LAUDO ANALITICO QUE COMPROVE NBR DE ACORDO COM LEGISLACAO VIGENTE
28	20	CX	LAMINA PARA MICROSCOPIA LISA E SEM BORDA; CAIXA COM 50 UNIDADES
29	30	CX	LAMINULA PARA MICROSCOPIA; CAIXA COM 50 UNIDADES
30	5	LTR	CLOREXIDINA AQUOSA 1%; CLOREXIDINA DIGLUCONATO; APRESENTACAO EM FRASCO PLASTICO CONTENDO 1.000 ML; CONCENTRACAO DE 1%, SOLUCAO ANTI-SEPTICA AQUOSA, GLICONATO DE CLOREXIDINA; CATEGORIA DE USO FARMACEUTICO, ANTI-SEPTICO, ISENTO DE IRRITABILIDADE DERMICA E MUCOSA; PADRAO ANVISA;
31	2	CX	ESCOVA CERVICAL GINECOLÓGICA DESCARTÁVEL; CAIXA COM 100 UNIDADES
32	20	PA	ATADURA DE CREPOM; MEDINDO 20 CM X 1,80 M; EM ALGODAO, POLIAMIDA E ELASTODIENO; COM RELATIVA IMPERMEABILIDADE E DE ALTA COMPRESSAO; NA COR NATURAL/PELE; PACOTE COM 12 UNIDADES
33	20	PA	ATADURA DE CREPOM; MEDINDO 08 CM X 1,80 M; EM ALGODAO, POLIAMIDA E ELASTODIENO; COM RELATIVA IMPERMEABILIDADE E DE ALTA COMPRESSAO; NA COR NATURAL/PELE; PACOTE COM 12 UNIDADES
34	5000	UN	TIRA REAGENTE PARA GLICEMIA CAPILAR COMPATÍVEL COM APARELHO ONE TOUCH SELECT PLUS
35	300	UN	FIO DE SUTURA NYLON; NUMERO 4-0 DE DIÂMETRO; SINTETICO MONOFILAMENTO DE POLIAMIDA PRETO, CUTICULAR, ESTERIL; NAO ABSORVIVEL; MEDINDO 45CM DE COMPRIMENTO; 01 AGULHA 1/2 CIRCULO, 1,7CM COMPR. TRIANGULAR CORTE REVERSO; EMBALADO EM EMBALAGEM INDIVIDUAL EM MATERIAL QUE PROMOVA BARREIRA MICROBIANA E ABERTURA ASSEPTICA; O PRODUTO DEVERA SER ENTREGUE RESPEITANDO A LEGISLACAO VIGENTE;
36	49000	UN	TOUCA CIRURGICA DESCARTAVEL COM ELASTICO; CONFECCIONADA A BASE DE FIBRAS 100% POLIPROPILENO, GRAMATURA 30 G/M2, HIPOALERGICA; FORMATO REDONDA, NAO SANFONADA E ANATOMICA, MEDINDO 50 CM DE DIAMETRO DE UMA EXTREMIDADE P/ OUTRA; COM TOTAL CAPACIDADE DE VENTILACAO E RESISTENTE; COM ELASTICO EM TODO O PERIMETRO; O PRODUTO DEVERA OBEDECER A LEGISLACAO ATUAL VIGENTE; BRANCA
37	3	UN	ACIDOS GRAXOS ESSENCIAIS (DERIVADOS DE OLEOS VEGETAIS+LECETINA DE SOJA+ALOE VERA+VITAMINA A+VITAMINA; FORMA FARMACEUTICA EMULSAO DERMATOLOGICA; FORMA DE APRESENTACAO FRASCO; VIA DE ADMINISTRACAO DERMATOLOGICO; FRASCO DE NO MÍNIMO 100ML
38	10700	UN	AVENTAL DESCARTAVEL EM TECIDO NÃO TECIDO (TNT), HIPOALERGENICO E ATOXICO; MANGA LONGA; COM ELÁSTICO NOS PUNHOS; GRAMATURA MÍNIMA DE 30 G/M2; COR BRANCA; MEDINDO APROXIMADAMENTE 108CM X 80CM
39	1	UN	GEL PARA LIMPEZA (REFERÊNCIA: CURATEC OU SIMILAR); PARA DESCONTAMINACAO DE FERIDAS, COMPOSTO POR: AGUA PURIFICADA, 0,1% DE POLIHEXAMETILBIGUANIDA (PHMB); BETAINA, HIDROXIETILCELULOSE, EDTA, IMIDAZOLIDINIL UREIA E PROPILENOGLICOL; APRESENTACAO EM FRASCO; EMBALADO EM MATERIAL QUE GARANTA A INTEGRIDADE DO PRODUTO; A APRESENTACAO DO PRODUTO DEVERA OBEDECER A LEGISLACAO VIGENTE; FRASCO COM 150ML

g



000447

40	20	UN	BOLSA COLETORA DE URINA; SISTEMA FECHADO; EM PVC; COM VALVULA ANTIREFLUXO E CAMARA DE GOTEJAMENTO PASTEUR TRANSPARENTE; FILTRO DE AR HIDROFOTO; COM ESCALA DE 0 A 2000 ML; GRADUADA A MILILITROS; COM CLAMP PARA INTERRUPTAO DE FLUXO; ALCA PLASTICA E CADARCO PARA FIXACAO NO LEITO; BOCAL PROVIDO DE TUBO DE DRENAGEM COM PINCA OCLUSORA E COM PROTETOR DE PONTA, FLEXIVEL, NAO DOBRAVEL; A APRESENTACAO DO PRODUTO DEVERA OBEDECER A LEGISLACAO VIGENTE;
41	10	UN	BOLSA COLOSTOMIA (45MM); DRENAVEL; COM PLASTICO MACIO, ATOXICO E HIPOALERGENICO; OPACA, COM OITO PONTOS DE FIXACAO; COM BARREIRA PLANA PERMITINDO QUE A ABERTURA PARA ENCAIXE DO ESTOMA SEJA MOLDADA COM OS DEDOS; DE RESINA PLACA COM 3 CAMADAS, SUPERIOR COM GELATINA, PECTINA, CARBOXIMETILCELULOSE, POLIISOBUTILENO; OLEO MINERAL, MEDIA COM PELICULA DE POLIETILENO IMPERMEAVEL A LIQUIDOS; PLACA MOLDAVEL QUE ADAPTA A ESTOMAS REGULARES E IRREGULARES; COM DIAMETRO ENTRE 22 E 33 MM SEM UTILIZACAO DE ACESSORIO
42	2	UN	FIXADOR PARA CANULA E TUBO (CADARÇO SARJADO); ROLO COM 10MMX 10 METROS; EM SARJADO ALGODAO 90%; POLIESTER 10%; ANATOMICO, SEM REBARBAS TRAMA FIRME E RESISTENTE COR BARNCO; ADULTO; A APRESENTACAO DO PRODUTO DEVERA OBEDECER A A LEGISLACAO VIGENTE;
43	30	UN	COLETOR DE URINA INFANTIL ESTERIL; EM PLASTICO, COM ADESIVO HIPOALERGICO, ATOXICO; FORMATO RETANGULAR, BORDAS DEMARCADAS; MODELO PARA AMBOS OS SEXOS, COM ORIFICIO CENTRAL DE DIAMETRO APROXIMADO DE 2,5 X 3,0 CM; COM PAREDES SOBREPOSTAS; CAPACIDADE DE APROXIMADAMENTE 100 ML, GRADUADO A CADA 10 ML; A APRESENTACAO DO PRODUTO DEVERA OBEDECER A LEGISLACAO ATUAL VIGENTE;
44	4	UN	COMADRE; EM POLIETILENO DE ALTA DENSIDADE; DE FORMATO ANATOMICO, PARA USO POR AMBOS OS SEXOS; TAMANHO ADULTO, COM CAPACIDADE DE 2 LITROS; RESISTENTE A ATÉ 160 KG; EM EMBALAGEM INDIVIDUAL EM MATERIAL QUE GARANTA A INTEGRIDADE DO PRODUTO, COM DADOS DE IDENTIFICACAO;
45	10	UN	CURATIVO DE ALGINATO DE CALCIO E SODIO COM ALGAS MARINHAS; 10X10 CM
46	10	UN	CURATIVO DE ALGINATO DE CALCIO EM PLACA; 10X10 CM
47	10	UN	CURATIVO NAO ADESIVO; COMPOSTA DE CARVAO ATIVADO IMPREGNADO C/PRATA ENVOLTO POR UMA CAMADA NAO TECIDO BASE NYLON; 10,5 X 10,5CM, EMBALAGEM INDIVIDUAL, ESTERIL; EMBALADO EM COMBINADO COM O ART.31 L.8078/90; A APRESENTACAO DO PRODUTO DEVERA OBEDECER A ART.31 L.8078/90 PORT.CONJ.N.1 DE 23/1/96-M.SAUDE;
48	20	UN	CURATIVO ADESIVO; CONSTITUIDO DE 1 ESPUMA ABSORVENTE ANTIBACTERIANA IMPREGNADA DE PRATA; INVOLUCRO INDIVIDUAL ESTERIL, A APRESENTACAO DO PRODUTO DEVERA OBEDECER A LEGISLACAO VIGENTE;
49	50	UN	EQUIPO; GOTEJADOR MICROGOTAS; COM BURETA GRADUADA DE 100ML; EM PVC OU SIMILAR ATOXICO, TUBO COM 1,50CM; COM PONTA PERFURANTE PARA AMPOLA PLASTICA OU BORRACHA; COM PINCA ROLETE CORTA FLUXO DE ALTA PRECISAO; INJETOR LATERAL EM Y RESISTENTE; CONECTOR TIPO LUER LOCK; RESPIRO COM FILTRO DE AR HIDROFOTO BACTERIOLOGICO; CAMARA GOTEJADORA FLEXIVEL; EMBALADO EM PAPEL GRAU CIRURGICO E FILME TRANSPARENTE, INDIVIDUAL, ESTERIL; O PRODUTO DEVERA SER ENTREGUE COM LAUDO ANALITICO QUE COMPROVE CUMPRIMENTO ABNT NB

g



001448

50	20	UN	EQUIPO FLEXIVEL COM INJETOR LATERAL RESISTENTE; EM PVC OU SIMILAR ATOXICO, TUBO COM 150CM; COM PONTA PERFURANTE PARA AMPOLA PLASTICA OU BORRACHA; COM PINÇA ROLETE CORTA FLUXO DE ALTA PRECISAO; CONECTOR TIPO LUER; GOTEJADOR MACROGOTAS; COM RESPIRO COM FILTRO DE AR HIDROFOTO BACTERIOLOGICO; CAMARA GOTEJADORA FLEXIVEL; EMBALADO EM PAPEL GRAU CIRURGICO E FILME TRANSPARENTE GARANTINDO A BARREIRA MICROBIANA E ABERTURA ASSEPTICA; O PRODUTO DEVERA SER ENTREGUE COM LAUDO ANALITICO QUE COMPROVE CUMPRIMENTO
51	20	UN	EQUIPO PARA TRANSFUSAO DE SANGUE; 150ML; CAMARA DO TIPO FLEXIVEL, C/BURETA GRADUADA DE (0 A 150ML), COM GRADUACAO DE 05 EM 05ML. MACROGOTAS; FILTRO CONSTITUIDO DE MATERIAL COMPATIVEL; FILTRO COM MALHA DE NO MINIMO (170 MICRAS); COM CERTIFICADO DE ANALISE DE TOXICIDADE; ESTERILIZADO EM MEIOS FISICOS; USO DESCARTAVEL, UNICO; COM TUBO EXTENSOR FLEXIVEL COM NO MINIMO 1,50M DE COMP PROVIDO DE INJETOR C/SISTEMA AUTOCICATRIZANTE; TIPO ROLETE DE ALTA PRECISAO; DEVE CONSTAR N. DE LOTE EM EMBALAGEM; ROTULO COM
52	50	UN	ESCOVA ENDOCERVICAL COMPOSTA DE HASTE PLASTICA CILINDRICA; CM E CERDAS DE NYLON C/FORMATO LEVEMENTE CONCO C/2CM DE COMPRIMENTO TOTAL DE 18 CM; EMBALADO EM MATERIAL QUE GARANTA A INTEGRIDADE DO PRODUTO; A APRESENTACAO DO PRODUTO DEVERA OBEDECER A LEGISLACAO ATUAL VIGENTE;
53	20	UN	ESPECULO VAGINAL DESCARTAVEL; TAMANHO TAMANHO Nº 1 (PEQUENO); EM MIN. POLIESTIRENO CRISTAL, ELEMENTOS ARTICULADOS SIMETRICOS, CONTORNOS REGULARES E SEM REBARBAS; COM ABERTURA EM FORMA DE ROSCA TIPO BORBOLETA, PREVIAMENTE ROSQUEADO, PERMITINDO ABERTURA E FECHAMENTO COMPLETO; USO UNICO, ESTERIL, DESCARTAVEL; EMBALADO EM MATERIAL QUE GARANTA A INTEGRIDADE DO PRODUTO; O PRODUTO DEVERA OBEDECER A OBEDECER A LEGISLACAO ATUAL VIGENTE;
54	20	UN	ESPECULO VAGINAL DESCARTAVEL; TAMANHO TAMANHO Nº 2 (MEDIO); EM MIN. POLIESTIRENO CRISTAL, ELEMENTOS ARTICULADOS SIMETRICOS, CONTORNOS REGULARES E SEM REBARBAS; COM ABERTURA EM FORMA DE ROSCA TIPO BORBOLETA, PREVIAMENTE ROSQUEADO, PERMITINDO ABERTURA E FECHAMENTO COMPLETO; USO UNICO, ESTERIL, DESCARTAVEL; EMBALADO EM MATERIAL QUE GARANTA A INTEGRIDADE DO PRODUTO; O PRODUTO DEVERA OBEDECER A OBEDECER A LEGISLACAO ATUAL VIGENTE;
55	20	UN	ESPECULO VAGINAL DESCARTAVEL; TAMANHO TAMANHO Nº 3 (GRANDE); EM MIN. POLIESTIRENO CRISTAL, ELEMENTOS ARTICULADOS SIMETRICOS, CONTORNOS REGULARES E SEM REBARBAS; COM ABERTURA EM FORMA DE ROSCA TIPO BORBOLETA, PREVIAMENTE ROSQUEADO, PERMITINDO ABERTURA E FECHAMENTO COMPLETO; USO UNICO, ESTERIL, DESCARTAVEL; EMBALADO EM MATERIAL QUE GARANTA A INTEGRIDADE DO PRODUTO; O PRODUTO DEVERA OBEDECER A OBEDECER A LEGISLACAO ATUAL VIGENTE;
56	1	UN	FIXADOR CELULAR LAMINA PAPANICOLAU; FRASCO COM 100ML
57	10	UN	PLACA DE COLOSTOMIA COM MICROPORE 45MM
58	200	PA	SACO PARA COLETA DE LIXO HOSPITALAR; RESINA TERMOPLASTICA VIRGEM OU REICLADA, BIODEGRADAVEL; COM CAPACIDADE DE 50 LITROS/10KG; 63 CM LARGURA X 80 CM ALTURA MINIMA, COM SOLDA CONTINUA; NA COR BRANCO LEITOSO, COM SIMBOLOGIA; EMBALADO EM MATERIAL QUE GARANTA A INTEGRIDADE DO PRODUTO; APRESENTAR LAUDO ANALITICO QUE COMPROVE CUMPRIMENTO ABNT 9191 E NBR 7500 E ASTM D 5511:12-ISO 15.985; EMBALADO EM PACOTES COM 100 UNIDADES

g

g

g



59	10	FR	CLOREXIDINA DIGLUCONATO; APRESENTAÇÃO FRASCO ALMOTOLIA 100 ML, SOLUÇÃO ALCOOLICA; CONCENTRAÇÃO 0,5%; CATEGORIA DE USO FARMACEUTICO, ANTISSEPTICO;; PADRAO PADRAO ANVISA;
60	50	UN	DISPOSITIVO INFUSÃO MULTIPLA MEDICAMENTO (TORNEIRINHA); COMPOSTO DE TUBO EXTENSOR EM PVC DE 03 VIAS; PINÇA CORTA-FLUXO NAS 03 VIAS, FLEXIVEL, CONECTOR LUERLOCK COM TAMPA REVERSIVEL; TRANSPARENTE; ESTERIL; EMBALAGEM INDIVIDUAL EM MATERIAL QUE GARANTA SUA ESTERILIDADE;
61	50	UN	TRAÇADO (OLEADO) IMPERMEÁVEL; PROTETOR PARA COLCHÃO EM CASOS DE INCONTINÊNCIA URINÁRIA; 100% PVC; TAMANHO: 1,00 X 1,40 CM
62	60	UN	ÁGUA DESTILADA PARA INJEÇÃO; FORMA FARMACEUTICA LIQUIDA ESTERIL; FRASCO 250ML;
63	20	UN	CAPOTE IMPERMEÁVEL TRANSPARENTE (REFERÊNCIA: FARCOO OU SIMILAR); TAMANHO P; COMPOSTO EM 100% POLICLORETO DE VINILA; MEDIDAS APROXIMADAS: 90CM COMPRIMENTO, 56CM MANGA, 57CM BARRA, 51CM BUSTO
64	50	UN	CAPOTE IMPERMEÁVEL TRANSPARENTE (REFERÊNCIA: FARCOO OU SIMILAR); TAMANHO M; COMPOSTO EM 100% POLICLORETO DE VINILA; MEDIDAS APROXIMADAS: 92CM COMPRIMENTO, 57,5CM MANGA, 60CM BARRA, 54CM BUSTO
65	20	UN	CAPOTE IMPERMEÁVEL TRANSPARENTE (REFERÊNCIA: FARCOO OU SIMILAR); TAMANHO G; COMPOSTO EM 100% POLICLORETO DE VINILA; MEDIDAS APROXIMADAS: 94CM COMPRIMENTO, 59CM MANGA, 63CM BARRA, 57CM BUSTO
66	20	UN	CAPOTE IMPERMEÁVEL TRANSPARENTE (REFERÊNCIA: FARCOO OU SIMILAR); TAMANHO GG; COMPOSTO EM 100% POLICLORETO DE VINILA; MEDIDAS APROXIMADAS: 96CM COMPRIMENTO, 60,5CM MANGA, 66CM BARRA, 60CM BUSTO
67	30	UN	ADIPOMETRO; PARA MEDIÇÃO DE PREGAS/DOBRAS CUTÂNEAS; EM ALUMÍNIO, REVESTIMENTO EM EPOXI,C/DISPLAY DIGITALC/BOTÃO P/TRAVAR/DESTRAVAR; ALIMENT POR BATERIA 3 V; PESANDO APROXIMADAMENTE 210 G; ATE CAPACIDADE DE 0 A 75 MM, COM SENSIBILIDADE DE 0,1MM; MOLA COM PRESSÃO DE 9,6 G/MM2; EM ESCALA EM DÉCIMOS DE CENTÍMETROS; EM PREGAS NAS REGIÕES CORPORAIS (TRICIPITAL, BICIPITAL, SUBESCAPULAR, SUPRA ILÍACA, ETC); ACOMPANHA TRENA ANTROPOMÉTRICA E EMBALAGEM TRANSPORTE;
68	20	UN	ANESTESICO LOCAL INJETAVEL; A BASE DE CLORIDRATO DE LIDOCAINA A 2%; SEM VASOCONSTRITOR; EMBALAGEM CONSTANDO EXTERNAMENTE MARCA COMERCIAL, PROCEDENCIA DE FABRICACAO; RECOMENDACOES PARA ARMAZENAMENTO; VALIDADE MINIMA DE 2 ANOS A PARTIR DA DATA DE ENTREGA; EM FRASCOS COM 05ML
69	2	UN	FORCEPS; EM AÇO INOX PARA USO COMO ALAVANCA EM PARTO CESARIA; COM APROXIMADAMENTE 36 CM; FORMA CONVEXA, ANGULAÇÃO DA COLHER APROXIMADAMENTE 130GRAUS; TIPO ANATOMICO; TIPO COM BOA EMPUNHADURA PARA AS MAOS
70	1	UN	SIMULADOR DE CRICOTIROTOMIA COM AS SEGUINTESS CARACTERÍSTICAS MÍNIMAS/APROXIMADAS: MODELO COM TRAQUÉIAS RÍGIDAS E MACIAS, QUE TAMBÉM ARTICULAM EM UMA GAMA DE MANEQUINS ADULTOS; MARCAS DE REFERÊNCIA ANATOMICAMENTE PRECISAS PARA TREINAMENTO NO LOCAL; TRAQUÉIAS INTERCAMBIÁVEIS FACILITANDO A SIMULAÇÃO REAL DOS PROCEDIMENTOS DE CRICOTIROTOMIA CIRÚRGICA E POR AGULHA; PELE DO PESCOÇO SUBSTITUÍVEL COM MEMÓRIA DE AUTO-REPARO PERMITINDO REPETIR A PRÁTICA; MONTADO EM UMA BASE (REFERÊNCIA: SIMULADOR DE INFUS

00449

g

g



71	4	UN	BIOIMPEDANCIOMETRO; BALANCA DE BIOIMPEDANCIA, PARA CONTROLE CORPORAL EM ABS; MEDICOES: PESO, %GORDURA CORPORAL E VISCERAL, MUSCULOS ESQUELETICOS; CAPACIDADE 150KG, ALTURA DE 1-2M, IDADE 10-80 ANOS, GENERO MASC. E FEM.; METODO DE IMPEDANCIA BIOELETRICA, BEM COMO ALTURA, PESO, IDADE E SEXO; DIMENSAO DE APROXIMADAMENTE 300(LARGURA) x 35(ALTURA) x 147(PROFUNDIDADE) MM; ELETRODOS PARA AS MAOS E PES ±0,2 MM; MEMORIA PARA QUATRO PERFIS; PILHAS. ACOMPANHA MANUAL E 4 PILHAS; GARANTIA MINIMA DE 12 MESES;
72	1	UN	SIMULADOR ANATOMICO - PERNA PARA PUNÇÃO VENOSA INFANTIL
73	1	UN	SIMULADOR ANATOMICO - BRAÇO AVANÇADO PARA PUNÇÃO VENOSA INFANTIL
74	1	UN	SIMULADOR ANATOMICO - CABEÇA PEDIATRICA PARA PUNCAO VENOSA
75	1	UN	SIMULADOR ANATOMICO DE CARACTERIZAÇÃO VESICAL BISSEXUAL ADULTO COM DISPOSITIVO ALETRONICO
76	1	UN	SIMULADOR ANATOMICO DE PICC LINE
77	1	UN	SIMULADOR ANATOMICO DE SONDAGEM RETAL
78	2	UN	BERÇO HOSPITALAR PARA RECÉM-NASCIDO; COM LEITO EM CUBA DE ACRILICO TRANSPARENTE; CONSTRUÍDO EM ESTRUTURA DE AÇO; COM MOBILIDADE ATRAVÉS DE RODÍZIOS GIRATÓRIOS; DIMENSÕES APROXIMADAS: 750MM X 400MM X 800MM (C X L X A); NA COR BRANCA
79	4	UN	NEGATOSCOPIO; TOMOGRAFICO; DE 01 CORPO, 7 MM DE ESPESSURA; ESTRUTURA EM ACRILICO, 3 POSICOES(PAREDE, MESA, INCLINADO), VISOR C/SUPERFICIE PLANA; COM SUPERFICIE TRANSLUCIDA PLANA, AREA VISIVEL 320 X 460MM, SEM AREA DE SOBRA; ILUMINADA ATRAVES DE LED, SISTEMA DE ACIONAMENTO POR TOQUE; FIXACAO DOS FILMES ATRAVES DE FIXACAO DE RADIOGRAFIA POR IMA; DIMENSOES: 400 X 525 X 7MM (C X R X L) APROX.; ALIMENTACAO: 127/220 VAC (BIVOLT AUTOMATICO). GARANTIA 12 MESES;

SAO JOAO DA BOA VISTA, 27 de Novembro de 2020

  
**REGINA ROCHA RODRIGUES**  
**CHEFE DO SETOR DE LICITAÇÕES E CONTRATOS**  
**CENTRO UNIV FAC ASSOCIADAS DE ENSINO-FAE**

g

g

/

<b>IDENTIFICAÇÃO DO EMITENTE</b>  <b>ROSILENE VIEIRA LOPES - EPP -</b> <b>ROSILENE VIEIRA LOPES</b> <b>AVENIDA JOSE SOARES DE ARAUJO, 285 - JARDIM CALIFORNIA</b> <b>38703-103 PATOS DE MINAS - MG</b>		<b>DANFE</b> DOCUMENTO AUXILIAR DA NOTA FISCAL ELETRÔNICA  0-ENTRADA 1-SAÍDA <b>1</b>  <b>2.290</b> <b>SÉRIE 1</b> <b>FOLHA 1/1</b>	 <b>CHAVE DE ACESSO</b> 3120 0910 2794 3000 0148 5500 1000 0022 9011 0704 1490 <b>Consulta de autenticidade no portal nacional da NF-e</b> <a href="http://www.nfe.fazenda.gov.br/portal">www.nfe.fazenda.gov.br/portal</a> ou no site da Sefaz Autorizadora
<b>NATUREZA DA OPERAÇÃO</b> <b>VENDA MERCADORIA</b>		<b>PROTOCOLO DE AUTORIZAÇÃO DE USO</b> <b>131203837278269 27/09/2020 12:41:36</b>	
<b>INSCRIÇÃO ESTADUAL</b> 001.085.835/0068	<b>INSCRIÇÃO ESTADUAL DO SUBST. TRIBUT.</b>	<b>CNPJ</b> 10.279.430/0001-48	

<b>DESTINATÁRIO</b> <b>NOME / RAZÃO SOCIAL</b> <b>CENTRO UNIV.DAS FACULDADES ASSOC.DE ENSINO - FAE</b>		<b>CNPJ</b> <b>59.766.774/0001-70</b>	<b>DATA DA EMISSÃO</b> <b>27/09/2020</b>
<b>ENDEREÇO</b> <b>LARGO ENGENHEIRO PAULO DE ALMEIDA SANDEVILLE, 15</b>	<b>BAIRRO / DISTRITO</b> <b>JARDIM SANTO ANDRE</b>	<b>CEP</b> <b>13870-377</b>	<b>DATA DA SAÍDA</b> <b>27/09/2020</b>
<b>MUNICÍPIO</b> <b>SAO JOAO DA BOA VISTA</b>	<b>UF</b> <b>SP</b>	<b>FONE / FAX</b> <b>19 3623-3022</b>	<b>INSCRIÇÃO ESTADUAL</b> 
<b>FATURA / DUPLICATA</b> 002290/001 27/09/2020 117.379,00		<b>HORA DA SAÍDA</b> <b>12:37:11</b>	

<b>CALCULO DO IMPOSTO</b>							
<b>BASE CALC ICMS</b> 0,00	<b>VALOR ICMS</b> 0,00	<b>BASE CALC ICMS ST</b> 0,00	<b>VALOR ICMS ST</b> 0,00	<b>TOTAL DOS PRODUTOS</b> 117.379,00			
<b>VALOR FRETE</b> 0,00	<b>VALOR SEGURO</b> 0,00	<b>VALOR DESCONTO</b> 0,00	<b>OUTRAS DESP</b> 0,00	<b>VALOR IPT</b> 0,00	<b>VALOR APROX TRIB</b> 36.915,70	<b>TOTAL DA NOTA</b> <b>117.379,00</b>	

<b>TRANSPORTADOR / VOLUMES TRANSPORTADOS</b>								
<b>NOME / RAZÃO SOCIAL</b> <b>O EMITENTE</b>				<b>FRETE POR CONTA</b> 0-Remetente	<b>CODIGO ANTT</b>	<b>PLACA DO VEIC</b>	<b>UF</b> MG	<b>CNPJ</b>
<b>ENDEREÇO</b> <b>AVENIDA JOSE SOARES DE ARAUJO 285</b>				<b>MUNICÍPIO</b> <b>PATOS DE MINAS</b>		<b>INSCRIÇÃO ESTADUAL</b> <b>ISENTO</b>		
<b>QUANTIDADE</b>	<b>ESPECIE</b>	<b>MARCA</b>	<b>NUMERAÇÃO</b>	<b>PESO BRUTO</b>		<b>PESO LIQUIDO</b>		

<b>DADOS DOS PRODUTOS / SERVIÇOS</b>													
<b>CÓDIGO PRODUTO</b>	<b>DESCRIÇÃO DO PRODUTO / SERVIÇO</b>	<b>NCM/SH</b>	<b>CSOSN</b>	<b>CFOP</b>	<b>UNID</b>	<b>QUANT</b>	<b>VALOR UNIT</b>	<b>VALOR TOTAL</b>	<b>B.CALC ICMS</b>	<b>VALOR ICMS</b>	<b>ALIQ. ICMS</b>	<b>V.APROX. TRIBUTOS</b>	
001483	AVENTAL DESCARTAVEL TNT	62101000	0102	6102	UN	10.700	10,97	117.379,00	0,00	0,00		36.915,70	

<b>DADOS ADICIONAIS</b> <b>INFORMAÇÕES COMPLEMENTARES</b> Total aproximado de tributos federais, estaduais e municipais: R\$36915,70 - Lei 12.741/2012 - Fonte: IBPT EMPENHO 1205/20 - PROCESSO 848/20 - DADOS BANCARIOS - BANCO DO BRASIL - AGENCIA 4669-8 - C/C 10609-7 - DADOS BANCARIOS - CEF - AGENCIA 3540 - OPERAÇÃO 003 - C/C 1986-0 - FAVOR CONFERIR A MERCADORIA NO ATO DA ENTREGA! NAO ACEITAMOS RECLAMACOES POSTERIORES!  UnNFe   NF-e OPEN Source   www.unnfe.com.br		<b>RESERVADO AO FISCO</b>  
--	--	--

<b>RECEBEMOS DE ROSILENE VIEIRA LOPES - EPP OS PRODUTOS E/OU SERVIÇOS CONSTANTES DA NOTA FISCAL ELETRÔNICA Nº 2.290. EMISSÃO: 27/09/2020</b> <b>VALOR TOTAL: 117.379,00 DESTINATÁRIO: CENTRO UNIV.DAS FACULDADES ASSOC.DE ENSINO - FAE - LARGO ENGENHEIRO PAULO DE ALMEIDA SANDEVILLE, 15, JARDIM SANTO ANDRE, 13870-377-SAO JOAO DA BOA VISTA-SP</b>		<b>NF-e</b> <b>2.290</b> <b>SÉRIE 1</b>
<b>DATA DO RECEBIMENTO</b>	<b>IDENTIFICAÇÃO E ASSINATURA DO RECEBEDOR</b>	



000452

<b>IDENTIFICAÇÃO DO EMITENTE</b>  <b>ROSILENE VIEIRA LOPES - EPP - ROSILENE VIEIRA LOPES</b> AVENIDA JOSE SOARES DE ARAUJO, 285 - JARDIM CALIFORNIA 38703-103 PATOS DE MINAS - MG		<b>DANFE</b> DOCUMENTO AUXILIAR DA NOTA FISCAL ELETRÔNICA  0-ENTRADA 1-SAÍDA <b>1</b>  <b>2.291</b> <b>SÉRIE 1</b> <b>FOLHA 1/2</b>	 CHAVE DE ACESSO 3120 0910 2794 3000 0148 5500 1000 0022 9111 0704 1497 Consulta de autenticidade no portal nacional da NF-e <a href="http://www.nfe.fazenda.gov.br/portal">www.nfe.fazenda.gov.br/portal</a> ou no site da Sefaz Autorizadora
NATUREZA DA OPERAÇÃO <b>VENDA MERCADORIA</b>		PROTOCOLO DE AUTORIZAÇÃO DE USO <b>131203837284860 27/09/2020 13:27:41</b>	
INSCRIÇÃO ESTADUAL <b>001.085.835/0068</b>		INSCRIÇÃO ESTADUAL DO SUBST. TRIBUT. <b>CNPJ</b> <b>10.279.430/0001-48</b>	

<b>DESTINATÁRIO</b> NOME / RAZÃO SOCIAL <b>CENTRO UNIV.DAS FACULDADES ASSOC.DE ENSINO - FAE</b>		CNPJ <b>59.766.774/0001-70</b>	DATA DA EMISSÃO <b>27/09/2020</b>
ENDEREÇO <b>LARGO ENGENHEIRO PAULO DE ALMEIDA SANDEVILLE, 15</b>		BAIRRO / DISTRITO <b>JARDIM SANTO ANDRE</b>	CEP <b>13870-377</b>
MUNICÍPIO <b>SAO JOAO DA BOA VISTA</b>		UF <b>SP</b>	FONE / FAX <b>19 3623-3022</b>
		INSCRIÇÃO ESTADUAL	HORA DA SAÍDA <b>12:50:05</b>

FATURA / DUPLICATA  
**002291/001 27/09/2020 109.511,56**

<b>CALCULO DO IMPOSTO</b> BASE CALC ICMS <b>0,00</b> VALOR ICMS <b>0,00</b>		BASE CALC ICMS ST <b>0,00</b> VALOR ICMS ST <b>0,00</b>		TOTAL DOS PRODUTOS <b>109.511,56</b>	
VALOR FRETE <b>0,00</b>	VALOR SEGURO <b>0,00</b>	VALOR DESCONTO <b>0,00</b>	OUTRAS DESP <b>0,00</b>	VALOR IPI <b>0,00</b>	VALOR APROX TRIB <b>26.659,73</b>
					TOTAL DA NOTA <b>109.511,56</b>

<b>TRANSPORTADOR / VOLUMES TRANSPORTADOS</b> NOME / RAZÃO SOCIAL <b>O EMITENTE</b>		FRETE POR CONTA <b>0-Remetente</b>	CÓDIGO ANTT	PLACA DO VEIC	UF <b>MG</b>	CNPJ
ENDEREÇO <b>AVENIDA JOSE SOARES DE ARAUJO 285</b>		MUNICÍPIO <b>PATOS DE MINAS</b>		INSCRIÇÃO ESTADUAL <b>ISENTO</b>		
QUANTIDADE	ESPECIE	MARCA	NUMERAÇÃO	PESO BRUTO	PESO LÍQUIDO	

DADOS DOS PRODUTOS / SERVIÇOS												
CODIGO PRODUTO	DESCRIÇÃO DO PRODUTO / SERVIÇO	NCM/SH	CSOSN	CFOP	UNID	QUANT	VALOR UNIT	VALOR TOTAL	B.CALC ICMS	VALOR ICMS	ALIQ. ICMS	V.APROX. TRIBUTOS
000813	KIT DE CANULA OROFARINGEA DE GUEDEL	90183929	0102	6102	UN	1	212,00	212,00	0,00	0,00		8,90
000778	EQUIPO SIMPLES MACROGOTAS	90189010	0102	6102	UN	50	3,50	175,00	0,00	0,00		23,54
001442	ESPATULA DE AYRE	44219900	0102	6102	UN	100	0,50	50,00	0,00	0,00		9,53
001444	LENCOL TNT BRANCO	62101000	0102	6102	UN	100	6,50	650,00	0,00	0,00		204,43
001443	GARROTE ADULTO	90189099	0102	6102	UN	12	14,50	174,00	0,00	0,00		11,17
001446	ALMOTOLIA PLASTICA TRANSPARENTE	90183929	0500	6102	UN	180	8,40	1.512,00	0,00	0,00		63,50
000165	EQUIPO NUTRICAÇÃO ENTERAL	90189010	0102	6102	UN	10	2,50	25,00	0,00	0,00		3,36
001427	LENCOL HOSPITALAR	48030090	0102	6102	UN	100	19,00	1.900,00	0,00	0,00		623,01
001447	CURATIVO ADESIVO REDONDO	30051090	0102	6102	CX	2	28,00	56,00	0,00	0,00		7,53
001484	DETERGENTE ENZIMÁTICO	35079019	0102	6102	GL	1	145,90	145,90	0,00	0,00		45,89
001448	AGULHA HIPODERMICA DESCARTAVEL	90183219	0102	6102	UN	11	15,65	172,15	0,00	0,00		11,05
001429	HIDROCOLOIDE EXTRA FINO	30051090	0102	6102	UN	10	25,00	250,00	0,00	0,00		33,63
001430	BANDAGEM BOTA DE UNNA	30059090	0102	6102	UN	15	79,95	1.199,25	0,00	0,00		161,30
001449	RESSUSCITADOR MANUAL	90192030	0102	6102	UN	1	365,86	365,86	0,00	0,00		122,71
001425	ABAIXADOR DE LINGUA	44219100	0500	6102	PT	2	10,00	20,00	0,00	0,00		3,81
001450	AGULHA P/ASPIRAÇÃO DE MEDULA OSSEA	90183219	0102	6102	UN	40	3,50	140,00	0,00	0,00		8,99
001452	CLOREXIDINA AQUOSA 1%	63022100	0500	6102	UN	5	24,40	122,00	0,00	0,00		27,08
001451	FIO DE SUTURA NYLON	30061090	0500	6102	UN	300	3,00	900,00	0,00	0,00		145,80
001485	TOUCA DESCARTAVEL C/ELASTICO SANFONADA	63079090	0102	6102	PT	270	39,00	10.530,00	0,00	0,00		2.337,66
000115	TOUCA DESCARTAVEL C/ ELASTICO	65069900	0102	6102	UN	49.000	0,59	28.910,00	0,00	0,00		9.092,20
001416	ACIDO GRAXO ESSENCIAL	30059090	0500	6102	UN	3	34,00	102,00	0,00	0,00		13,72
001435	BOLSA P/COLOSTOMIA	30069110	0102	6102	UN	10	59,99	599,90	0,00	0,00		97,18
001434	FIXADOR P/CANULA E TUBO	58063100	0102	6102	UN	2	6,00	12,00	0,00	0,00		3,77
001431	COLETOR DE URINA INFANTIL	39269030	0102	6102	UN	30	0,99	29,70	0,00	0,00		6,59
000488	COMADRE TIPO PA	94031000	0102	6102	UN	4	35,00	140,00	0,00	0,00		32,96
001417	CURATIVO DE ALGINATO C/ALGA 10X10	30059090	0500	6102	UN	10	54,99	549,90	0,00	0,00		73,96

<b>DADOS ADICIONAIS</b> INFORMAÇÕES COMPLEMENTARES Total aproximado de tributos federais, estaduais e municipais: R\$26659,73 - Lei 12.741/2012 - Fonte: IBPT EMPENHO 1205/20 - PROCESSO 848/20 - DADOS BANCARIOS - BANCO DO BRASIL - AGENCIA 4669-8 - C/C 10609-7 - DADOS BANCARIOS - CEF - AGENCIA 3540 - OPERAÇÃO 003 - C/C 1986-0 - FAVOR CONFERIR A MERCADORIA NO ATO DA ENTREGA! NÃO ACEITAMOS RECLAMAÇÕES POSTERIORES!  UnNFe   NF-e OPEN Source   www.unnfe.com.br	RESERVADO AO FISCO     
---	---

RECEBEMOS DE ROSILENE VIEIRA LOPES - EPP OS PRODUTOS E/OU SERVIÇOS CONSTANTES DA NOTA FISCAL ELETRÔNICA Nº 2.291. EMISSÃO: 27/09/2020 VALOR TOTAL: 109.511,56 DESTINATÁRIO: CENTRO UNIV DAS FACULDADES ASSOC.DE ENSINO - FAE - LARGO ENGENHEIRO PAULO DE ALMEIDA SANDEVILLE, 15, JARDIM SANTO ANDRE, 13870-377 SAO JOAO DA BOA VISTA-SP	<b>NF-e</b> <b>2.291</b> <b>SÉRIE 1</b>
DATA DO RECEBIMENTO	IDENTIFICAÇÃO E ASSINATURA DO RECEBEDOR



IDENTIFICAÇÃO DO EMITENTE

**ROSILENE VIEIRA LOPES - EPP -  
ROSILENE VIEIRA LOPES**

AVENIDA JOSE SOARES DE ARAUJO, 285 - JARDIM  
CALIFORNIA  
38703-103 PATOS DE MINAS - MG

**DANFE**  
DOCUMENTO  
AUXILIAR DA  
NOTA FISCAL  
ELETRÔNICA

0-ENTRADA  
1-SAÍDA

I

2.291  
SÉRIE 1  
FOLHA 2/2



CHAVE DE ACESSO

3120 0910 2794 3000 0148 5500 1000 0022 9111 0704 1497

Consulta de autenticidade no portal nacional da NF-e

[www.nfe.fazenda.gov.br/portal](http://www.nfe.fazenda.gov.br/portal)

ou no site da Sefaz Autorizadora

NATUREZA DA OPERAÇÃO

VENDA MERCADORIA

PROTOCOLO DE AUTORIZAÇÃO DE USO

131203837284860 27/09/2020 13:27:41

INSCRIÇÃO ESTADUAL

001.085.835/0068

INSCRIÇÃO ESTADUAL DO SUBST. TRIBUT.

CNPJ

10.279.430/0001-48

## DADOS DOS PRODUTOS / SERVIÇOS

CÓDIGO PRODUTO	DESCRIÇÃO DO PRODUTO / SERVIÇO	NCM/SH	CSOSN	CFOP	UND	QUANT	VALOR UNIT	VALOR TOTAL	B.CALC ICMS	VALOR ICMS	ALIQ. ICMS	V.APROX. TRIBUTOS
001418	CURATIVO DE ALGINATO 10X10	30059090	0500	6102	UN	10	63,00	630,00	0,00	0,00		84,74
001419	CURATIVO NAO ADESIVO	30059090	0500	6102	UN	10	88,00	880,00	0,00	0,00		118,36
001437	CURATIVO ADESIVO C/ESPUMA	30051090	0102	6102	UN	20	104,99	2.099,80	0,00	0,00		282,42
001432	EQUIPO MICROGOTAS C/BURETA	90189010	0102	6102	UN	50	20,00	1.000,00	0,00	0,00		134,50
001441	EQUIPO COM INJETOR LATERAL MACROGOTAS	90183999	0102	6102	UN	20	2,50	50,00	0,00	0,00		3,21
001433	EQUIPO P/TRASFUSAO DE SANGUE	90189010	0102	6102	UN	20	23,47	469,40	0,00	0,00		63,13
001470	ESCOVA ENDOCERVICAL	96032900	0500	6102	UN	50	1,00	50,00	0,00	0,00		15,73
000672	ESPECULO VAGINAL PEQUENO	90189099	0102	6102	UN	20	2,00	40,00	0,00	0,00		2,57
001455	ESPECULO VAGINAL MEDIO	90189099	0102	6102	UN	20	2,50	50,00	0,00	0,00		3,21
001456	ESPECULO VAGINAL GRANDE	90189099	0102	6102	UN	20	3,00	60,00	0,00	0,00		3,85
001459	FIXADOR CELULLAR PAPANICOLAU	39269040	0102	6102	UN	1	15,00	15,00	0,00	0,00		4,69
001436	PLACA MICROPORE 45MM	30069190	0102	6102	UN	10	59,00	590,00	0,00	0,00		95,58
001428	SACO P/COLETA DE LIXO HOSPITALAR	39232110	0102	6102	PT	200	41,00	8.200,00	0,00	0,00		2.122,16
001457	CLOREXIDINA SOLUCAO 5%	30049099	0102	6102	UN	10	5,75	57,50	0,00	0,00		11,76
001458	DISPOSITIVO INFUSAO MULTIPLA	90189010	0102	6102	UN	50	2,00	100,00	0,00	0,00		13,45
001461	TRACADO SOLTEIRO IMPERMEAVEL	63022100	0500	6102	UN	50	50,00	2.500,00	0,00	0,00		555,00
001466	CAPOTE IMPERMEAVEL TRASNARENTE P	39262000	0500	6102	UN	20	180,00	3.600,00	0,00	0,00		847,44
001467	CAPOTE IMPERMEAVEL TRASNARENTE M	39262000	0500	6102	UN	50	180,00	9.000,00	0,00	0,00		2.118,60
001468	CAPOTE IMPERMEAVEL TRASNARENTE G	39262000	0500	6102	UN	20	180,00	3.600,00	0,00	0,00		847,44
001469	CAPOTE IMPERMEAVEL TRASNARENTE GG	39262000	0500	6102	UN	20	180,00	3.600,00	0,00	0,00		847,44
000395	ADIPOMETRO TIPO DIGITAL	90173020	0102	6102	UN	30	779,99	23.399,70	0,00	0,00		5.194,73
000153	ANESTESICO CLORIDRATO LIDOCAINA 2%	30049043	0102	6102	UN	20	15,00	300,00	0,00	0,00		76,35
001454	COLETOR DE URINA 2000ML	39269030	0102	6102	UN	20	7,90	158,00	0,00	0,00		35,08
001193	CATETER TIPO OCULOS ADULTO	90183929	0102	6102	UN	50	2,39	119,50	0,00	0,00		5,02

g

28





**Prefeitura Municipal de Cajuru**  
Estado de São Paulo

**ATESTADO DE CAPACIDADE DE FORNECIMENTO**

A Prefeitura Municipal de Cajuru-SP, pessoa jurídica de direito público, inscrita no CNPJ sob o número 45.227.337/0001-74, sediada no Largo São Bento, 985 Centro nesta cidade, **ATESTA** para os devidos fins de direito QUE a empresa **ROSILENE VIEIRA LOPES EPP**, CNPJ 10.279.430/0001-48, estabelecida na cidade de Patos de Minas-MG à Avenida José Soares de Araújo, 285 B. Jardim Califórnia, prestou o serviço de venda de Dietas, Suplementos Alimentares, não existindo em nossos assentamentos, até a presente data nenhum registro desabonador de sua conduta ou de sua responsabilidade com as obrigações assumidas, nos termos da Lei 8.666/93.

Patos de Minas, 05 de Abril de 2024.

  
\_\_\_\_\_  
**KATIA REGINA LIPPI**  
Secretaria de Assistência Social  
CPF 126.826.108-46

g

28



Rua XV de Novembro, 64 - Sala 21  
Edifício Pedro Francisco Vargas  
Centro, Itajaí - Santa Catarina  
(47) 3514-7599 | (47) 99748-2223  
www.dautin.com | dautin@dautin.com



### CERTIFICADO DE PROVA DE AUTENTICIDADE ELETRÔNICA

A DAUTIN BLOCKCHAIN DOCUMENTOS DIGITAIS E SERVIÇOS LTDA, especificada neste ato apenas como **Dautin Blockchain Co.** CERTIFICA para os devidos fins de direito que, o arquivo digital especificado com o tipo documental **Atestado** e representado pela função hash criptográfica conhecida como SHA-256, de código **5fe4e47745c02d27147cd7b70a1f59289ae9299903a7db8bd0e015f0aab9eb4e** foi autenticado de acordo com as Legislações e normas vigentes<sup>1</sup> através da rede blockchain Binance Smart Chain, sob o identificador único denominado NID **153646** dentro do sistema.

A autenticação eletrônica do documento intitulado **"ATESTADO CAJURU-SP"**, cujo assunto é descrito como **"ATESTADO CAJURU-SP"**, faz prova de que em **07/08/2023 15:50:40**, o responsável **Matheus Lopes Porto - ME (45.053.942/0001-76)** tinha posse do arquivo com as mesmas características que foram reproduzidas na prova de autenticidade, sendo de Matheus Lopes Porto - ME a responsabilidade, única e exclusiva, pela idoneidade do documento apresentado a DAUTIN Blockchain Co.

Este CERTIFICADO foi emitido em **07/08/2023 16:10:14** através do sistema de autenticação eletrônica da empresa DAUTIN Blockchain Co, de acordo com o Art. 10, § 2º da MP 2200-2/2001, Art. 107 do Código Civil e Art. 411, em seus §§ 2º e 3º do Código de Processo Civil, estando dessa maneira de acordo para o cumprimento do Decreto 10278/2020.

Para mais informações sobre a operação acesse o site <https://www.dautin.com> e informe o código da transação blockchain **0xe3bf062f83e2747534d6c7569795eceb3fefa756e8a1a7849c117ad11f23a169**. Também é possível acessar a consulta através da rede blockchain em <https://bscscan.com/>

<sup>1</sup> Legislação Vigente: Medida Provisória nº 2200-2/2001, Código Civil e Código de Processo Civil.



Presidência da República Casa Civil  
Subchefia para Assuntos Jurídicos  
MEDIDA PROVISÓRIA 2.200-2  
DE 24 DE AGOSTO DE 2001.

28

9



IDENTIFICAÇÃO DO EMITENTE		<b>DANFE</b> DOCUMENTO AUXILIAR DA NOTA FISCAL ELETRÔNICA			
<b>ROSILENE VIEIRA LOPES - EPP</b> AVENIDA JOSE SOARES DE ARAUJO, 285 - JARDIM CALIFORNIA 38703-103 PATOS DE MINAS - MG		0-ENTRADA 1-SAÍDA		CHAVE DE ACESSO 3121 1110 2794 3000 0148 5500 1000 0030 8319 5620 1062	
		<b>3.083</b> <b>SÉRIE 1</b> <b>FOLHA 1/1</b>		Consulta de autenticidade no portal nacional da NF-e <a href="http://www.nfe.fazenda.gov.br/portal">www.nfe.fazenda.gov.br/portal</a> ou no site da Sefaz Autorizadora	
NATUREZA DA OPERAÇÃO				PROTOCOLO DE AUTORIZAÇÃO DE USO	
VENDA MERCADORIA				131214441539207 23/11/2021 08:43:33	
INSCRIÇÃO ESTADUAL		INSCRIÇÃO ESTADUAL DO SUBST. TRIBUT.		CNPJ	
001.085.835/0068				10.279.430/0001-48	

DESTINATÁRIO				CNPJ		DATA DA EMISSÃO	
NOME / RAZÃO SOCIAL				45.227.337/0001-74		23/11/2021	
PREFEITURA MUNICIPAL DE CAJURU							
ENDEREÇO		BAIRRO / DISTRITO		CEP		DATA DA SAÍDA	
PRACA LARGO SAO BENTO, 985		CHACARA PICOLO		14240-000		23/11/2021	
MUNICÍPIO		UF		INSCRIÇÃO ESTADUAL		HORA DA SAÍDA	
CAJURU		SP				08:15:54	

FATURA / DUPLICATA		003083/001 23/11/2021 39.524,70	
--------------------	--	---------------------------------	--

CÁLCULO DO IMPOSTO						
BASE CALC ICMS	VALOR ICMS	BASE CALC ICMS ST	VALOR ICMS ST	TOTAL DOS PRODUTOS		
0,00	0,00	0,00	0,00	39.524,70		
VALOR FRETE	VALOR SEGURO	VALOR DESCONTO	OUTRAS DESP.	VALOR IPI	VALOR APROX TRIB	TOTAL DA NOTA
0,00	0,00	0,00	0,00	0,00	4.426,77	39.524,70

TRANSPORTADOR / VOLUMES TRANSPORTADOS							
NOME / RAZÃO SOCIAL			FRETE POR CONTA	CÓDIGO ANTT	PLACA DO VEIC.	UF	CNPJ
BRASPRESS TRANSPORTES URGENTES LTDA			0-Remetente				48.740.351/0099-79
ENDEREÇO			MUNICÍPIO		UF		INSCRIÇÃO ESTADUAL
RUA GERALDO TEIXEIRA DA CUNHA 130			PATOS DE MINAS		MG		186.362.767/1352
QUANTIDADE	ESPECIE	MARCA	NUMERAÇÃO	PESO BRUTO		PESO LÍQUIDO	
47				164,880		164,880	

DADOS DOS PRODUTOS / SERVIÇOS												
CÓDIGO PRODUTO	DESCRIÇÃO DO PRODUTO / SERVIÇO	NCM/SH	CSOSN	CFOP	UNID	QUANT	VALOR UNIT	VALOR TOTAL	B.CALC ICMS	VALOR ICMS	ALIQ ICMS	V.APROX. TRIBUTOS
001986	NINHO S-LACTOSE	19011010	0500	6102	LA	18	25,95	467,10	0,00	0,00		52,32
001985	NAN COMFOR 800G	19011010	0102	6102	LA	48	69,00	3.312,00	0,00	0,00		370,94
001707	NUTREN L0 400G	21069090	0500	6102	LA	240	41,00	9.840,00	0,00	0,00		1.102,08
000668	ISOSOURCE 1,5 CAL 1000MI	21069090	0500	6102	UN	48	32,00	1.536,00	0,00	0,00		172,03
000247	ISOSOURCE SOYA 1LT	21069090	0500	6102	UN	48	21,70	1.041,60	0,00	0,00		116,66
001316	NUTREN SENIOR	21069090	0500	6102	UN	480	48,60	23.328,00	0,00	0,00		2.612,74

DADOS ADICIONAIS	
INFORMAÇÕES COMPLEMENTARES Total aproximado de tributos federais, estaduais e municipais: R\$4426,77 - Lei 12.741/2012 - Fonte: IBPT/empresometro.com.br AUT.FORNECIMENTO:3387/21 - EMPENHO:7227/21. DADOS BANCARIOS - BANCO DO BRASIL - AGENCIA 4669-8 - C/C 10609-7 - DADOS BANCARIOS - CEF - AGENCIA 3540 - OPERAÇÃO 003 - C/C 1986-0 - FAVOR CONFERIR A MERCADORIA NO ATO DA ENTREGA! NAO ACEITAMOS RECLAMACOES POSTERIORES! LOCAL DE ENTREGA: CAPITAO JOSE FERREIRA DINIZ N 171 - BAIRRO: CENTRO.	RESERVADO AO FISCO

UnNfe   NF-e OPEN Source   www.santific.com.br		Gerado em 05/04/2023 às 13:17:55 pelo UmDANFE 3.9.5 Free   www.santific.com.br	
RECEBIMOS DE ROSILENE VIEIRA LOPES - EPP OS PRODUTOS E/OU SERVIÇOS CONSTANTES DA NOTA FISCAL ELETRÔNICA Nº 3.083. EMISSÃO 23/11/2021 VALOR TOTAL: 39.524,70 DESTINATÁRIO: PREFEITURA MUNICIPAL DE CAJURU - PRACA LARGO SAO BENTO, 985, CHACARA PICOLO, 14240-000-CAJURU-SP		NF-e 3.083 SÉRIE 1	
DATA DO RECEBIMENTO	IDENTIFICAÇÃO E ASSINATURA DO RECEBEDOR		



000457

<b>IDENTIFICAÇÃO DO EMITENTE</b>  <b>ROSILENE VIEIRA LOPES - EPP</b> AVENIDA JOSE SOARES DE ARAUJO, 285 - JARDIM CALIFORNIA 38703-103 PATOS DE MINAS - MG		<b>DANFE</b> DOCUMENTO AUXILIAR DA NOTA FISCAL ELETRÔNICA  0-ENTRADA 1-SAIDA <b>1</b>  <b>3.128</b> <b>SÉRIE 1</b> <b>FOLHA 1/1</b>	 CHAVE DE ACESSO 3121 1210 2794 3000 0148 5500 1000 0031 2817 9100 1566 Consulta de autenticidade no portal nacional da NF-e <a href="http://www.nfe.fazenda.gov.br/portal">www.nfe.fazenda.gov.br/portal</a> ou no site da Sefaz Autorizadora
NATUREZA DA OPERAÇÃO <b>VENDA MERCADORIA</b>		PROTOCOLO DE AUTORIZAÇÃO DE USO <b>131214487553639 16/12/2021 14:58:11</b>	
INSCRIÇÃO ESTADUAL <b>001.085.835/0068</b>	INSCRIÇÃO ESTADUAL DO SUBST. TRIBUT.	CNPJ <b>10.279.430/0001-48</b>	

<b>DESTINATÁRIO</b> NOME / RAZÃO SOCIAL <b>PREFEITURA MUNICIPAL DE CAJURU</b>		CNPJ <b>45.227.337/0001-74</b>	DATA DA EMISSÃO <b>16/12/2021</b>
ENDEREÇO <b>PRACA LARGO SAO BENTO, 985</b>		BAIRRO / DISTRITO <b>CHACARA PICOLO</b>	CEP <b>14240-000</b>
MUNICÍPIO <b>CAJURU</b>	UF <b>SP</b>	INSCRIÇÃO ESTADUAL	HORA DA SAÍDA <b>14:34:47</b>

FATURA / DUPLICATA  
**003128/001 16/12/2021 25.609,50**

<b>CALCULO DO IMPOSTO</b>							
BASE CALC ICMS	VALOR ICMS	BASE CALC ICMS ST	VALOR ICMS ST	TOTAL DOS PRODUTOS			
0,00	0,00	0,00	0,00	25.609,50			
VALOR FRETE	VALOR SEGURO	VALOR DESCONTO	OUTRAS DESP	VALOR IPI	VALOR APROX TRIB	TOTAL DA NOTA	
0,00	0,00	0,00	0,00	0,00	2.868,26	25.609,50	

<b>TRANSPORTADOR / VOLUMES TRANSPORTADOS</b> NOME / RAZÃO SOCIAL <b>RODONAVES TRANSPORTES E ENCOMENDAS LTDA</b>		FRETE POR CONTA <b>0-Remetente</b>	CÓDIGO ANTT	PLACA DO VEIC	UF <b>MG</b>	CNPJ <b>44.914.992/0012-90</b>
ENDEREÇO <b>RUA CORONEL RANULFO BORGES NASCIMENTO 390</b>		MUNICÍPIO <b>UBERABA</b>		INSCRIÇÃO ESTADUAL <b>701.826.226/0059</b>		
QUANTIDADE <b>39</b>	ESPÉCIE	MARCA	NUMERAÇÃO	PESO BRUTO <b>548,900</b>	PESO LÍQUIDO <b>548,900</b>	

<b>DADOS DOS PRODUTOS / SERVIÇOS</b>												
CÓDIGO PRODUTO	DESCRIÇÃO DO PRODUTO / SERVIÇO	NCM-SH	CSOSN	CFOP	UNID	QUANT	VALOR UNIT	VALOR TOTAL	B.C.A.L.C ICMS	VALOR ICMS	ALIQ. ICMS	V. APROX. TRIBUTOS
001986	NINHO S/LACTOSE	19011010	0500	6102	LA	18	25,95	467,10	0,00	0,00		52,32
001985	NAN COMFOR 800G	19011010	0102	6102	LA	48	69,00	3.312,00	0,00	0,00		370,94
001707	NUTREN 1.0 400G	21069090	0500	6102	LA	240	41,00	9.840,00	0,00	0,00		1.102,08
000668	ISOSOURCE 1,5 CAL 1000ML	21069090	0500	6102	UN	156	32,00	4.992,00	0,00	0,00		559,10
001316	NUTREN SENIOR	21069090	0500	6102	UN	144	48,60	6.998,40	0,00	0,00		783,82

<b>DADOS ADICIONAIS</b> INFORMAÇÕES COMPLEMENTARES Total aproximado de tributos federais, estaduais e municipais: R\$2868,26 - Lei 12.741/2012 - Fonte: IBPT/empresometro.com.br AUT.FORNECIMENTO:3647/21 - EMPENHO:7685/21. DADOS BANCARIOS - BANCO DO BRASIL - AGENCIA 4669-8 - C/C 10609-7 - DADOS BANCARIOS - CEF - AGENCIA 3540 - OPERAÇÃO 003 - C/C 1986-0 - FAVOR CONFERIR A MERCADORIA NO ATO DA ENTREGA! NAO ACEITAMOS RECLAMACOES POSTERIORES! LOCAL DE ENTREGA:CAPITAO JOSE FERREIRA DINIZ N 171 - BAIRRO-CENTRO	RESERVADO AO FISCO
--	--------------------

RECEBIMOS DE ROSILENE VIEIRA LOPES - EPP OS PRODUTOS E/OU SERVIÇOS CONSTANTES DA NOTA FISCAL ELETRÔNICA Nº 3.128 - EMISSÃO: 16/12/2021 - VALOR TOTAL: 25.609,50 - DESTINATÁRIO: PREFEITURA MUNICIPAL DE CAJURU - PRACA LARGO SAO BENTO, 985, CHACARA PICOLO, 14240-000-CAJURU-SP		<b>NF-e</b> <b>3.128</b> <b>SÉRIE 1</b>
DATA DO RECEBIMENTO	IDENTIFICAÇÃO E ASSINATURA DO RECEBEDOR	





<b>IDENTIFICAÇÃO DO EMITENTE</b>  <b>ROSILENE VIEIRA LOPES - EPP</b> AVENIDA JOSE SOARES DE ARAUJO, 285 - JARDIM CALIFORNIA 38703-103 PATOS DE MINAS - MG		<b>DANFE</b> DOCUMENTO AUXILIAR DA NOTA FISCAL ELETRÔNICA  0-ENTRADA 1-SAÍDA <b>1</b>  <b>3.159</b> <b>SÉRIE 1</b> <b>FOLHA 1/1</b>	 CHAVE DE ACESSO 3122 0110 2794 3000 0148 5500 1000 0031 5916 2109 6088  Consulta de autenticidade no portal nacional da NF-e <a href="http://www.nfe.fazenda.gov.br/portal">www.nfe.fazenda.gov.br/portal</a> ou no site da Sefaz Autorizadora
NATUREZA DA OPERAÇÃO <b>VENDA MERCADORIA</b>		PROTOCOLO DE AUTORIZAÇÃO DE USO <b>131224515531232 04/01/2022 16:48:04</b>	
INSCRIÇÃO ESTADUAL <b>001.085.835/0068</b>	INSCRIÇÃO ESTADUAL DO SUBST. TRIBUT. 	CNPJ <b>10.279.430/0001-48</b>	

<b>DESTINATÁRIO</b> NOME / RAZÃO SOCIAL <b>PREFEITURA MUNICIPAL DE CAJURU</b>		CNPJ <b>45.227.337/0001-74</b>	DATA DA EMISSÃO <b>04/01/2022</b>
ENDEREÇO <b>PRACA LARGO SAO BENTO, 985</b>	BAIRRO / DISTRITO <b>CHACARA PICOLO</b>	CEP <b>14240-000</b>	DATA DA SAÍDA <b>04/01/2022</b>
MUNICÍPIO <b>CAJURU</b>	UF <b>SP</b>	INSCRIÇÃO ESTADUAL 	HORA DA SAÍDA <b>16:38:27</b>

<b>FATURA / DUPLICATA</b> <b>003159/001 04/01/2022 16.329,60</b>
---

<b>CALCULO DO IMPOSTO</b>							
BASE CALC ICMS <b>0,00</b>	VALOR ICMS <b>0,00</b>	BASE CALC ICMS ST <b>0,00</b>	VALOR ICMS ST <b>0,00</b>	TOTAL DOS PRODUTOS <b>16.329,60</b>			
VALOR FRETE <b>0,00</b>	VALOR SEGURO <b>0,00</b>	VALOR DESCONTU <b>0,00</b>	OUTRAS DESP <b>0,00</b>	VALOR IPI <b>0,00</b>	VALOR APROX TRIB <b>1.828,92</b>	TOTAL DA NOTA <b>16.329,60</b>	

<b>TRANSPORTADOR / VOLUMES TRANSPORTADOS</b>							
NOME / RAZÃO SOCIAL <b>RODONAVES TRANSPORTES E ENCOMENDAS LT</b>			FRETE POR CONTA <b>0-Remetente</b>	CÓDIGO ANTT 	PLACA DO VEIC 	UF <b>MG</b>	CNPJ <b>44.914.992/0012-90</b>
ENDEREÇO <b>RUA CORONEL RANULFO BORGES NASCIMENTO 390</b>				MUNICÍPIO <b>UBERABA</b>		UF <b>MG</b>	INSCRIÇÃO ESTADUAL <b>701.826.226/0059</b>
QUANTIDADE <b>14</b>	ESPECIE 	MARCA 	NUMERAÇÃO 	PESO BRUTO <b>147,840</b>		PESO LIQUIDO <b>147,840</b>	

<b>DADOS DOS PRODUTOS / SERVIÇOS</b>												
CODIGO PRODUTO	DESCRIÇÃO DO PRODUTO / SERVIÇO	NCM/SH	CSOSN	CTDP	UNID	QUANT	VALOR UNIT	VALOR TOTAL	B.CALC ICMS	VALOR ICMS	ALIQ ICMS	V.APROX. TRIBUTOS
001316	NUTRIEN SENIOR	21069090	0500	6102	UN	336	48,60	16.329,60	0,00	0,00		1.828,92

<b>DADOS ADICIONAIS</b> INFORMAÇÕES COMPLEMENTARES Total aproximado de tributos federais, estaduais e municipais: R\$1828,92 - Lei 12.741/2012 - Fonte: IBPT/empresometro.com.br AUT.FORNECIMENTO:3647/21 - EMPENHO:7685/21. DADOS BANCARIOS - BANCO DO BRASIL - AGENCIA 4669-8 - C/C 10609-7 - DADOS BANCARIOS - CEF - AGENCIA 3540 - OPERAÇÃO 003 - C/C 1986-0 - FAVOR CONFERIR A MERCADORIA NO ATO DA ENTREGA! NÃO ACEITAMOS RECLAMAÇÕES POSTERIORES! LOCAL DE ENTREGA: RUA CAPITÃO JOSÉ FERREIRA DINIZ N 171 - BAIRRO CENTRO - CEP: 14.240-000.	RESERVADO AO FISCO
---	--------------------

Emissão em 05/04/2023 às 13:18:45 pelo Usuário DANFE 3.159 Frez: www.aulante.com.br	
RECEBEMOS DE ROSILENE VIEIRA LOPES - EPP OS PRODUTOS E/OU SERVIÇOS CONSTANTES DA NOTA FISCAL ELETRÔNICA Nº 3.159. EMISSÃO: 04/01/2022 VALOR TOTAL: 16.329,60 DESTINATÁRIO: PREFEITURA MUNICIPAL DE CAJURU - PRACA LARGO SAO BENTO, 985, CHACARA PICOLO, 14240-000-CAJURU-SP	<b>NF-e</b> <b>3.159</b> <b>SÉRIE 1</b>
DATA DO RECEBIMENTO	IDENTIFICAÇÃO E ASSINATURA DO RECEBEDOR



v3.0 - DAUTIN Blockchain Documentos Digitais e Serviços Ltda EPP certifica em 07/08/2023 16:16:37 que o documento de hash (SHA-256) 5fe4e47745c02d27147cd7b70a1f59289ae9299903a7db8dfe015f0aab9eb4e foi validado em 07/08/2023 15:51:01 através da transação blockchain 0xe3bf062f83e2747534d8c7569795e0eb3efaf756e8a1a7849c117ad11f23a189 e pode ser verificado em <https://www.dautin.com/FileCheck> (NID: 153648)



<b>IDENTIFICAÇÃO DO EMITENTE</b>  <b>ROSILENE VIEIRA LOPES - EPP</b> AVENIDA JOSE SOARES DE ARAUJO, 285 - JARDIM CALIFORNIA 38703-103 PATOS DE MINAS - MG		<b>DANFE</b> DOCUMENTO AUXILIAR DA NOTA FISCAL ELETRÔNICA  0-ENTRADA 1-SAÍDA <b>I</b>  <b>3.261</b> <b>SÉRIE 1</b> <b>FOLHA 1/1</b>	  CHAVE DE ACESSO 3122 0310 2794 3000 0148 5500 1000 0032 6117 3237 9941  Consulta de autenticidade no portal nacional da NF-e <a href="http://www.nfe.fazenda.gov.br/portal">www.nfe.fazenda.gov.br/portal</a> ou no site da Sefaz Autorizadora
NATUREZA DA OPERAÇÃO <b>VENDA MERCADORIA</b>		PROTOCOLO DE AUTORIZAÇÃO DE USO <b>131224613539422 10/03/2022 08:04:18</b>	
INSCRIÇÃO ESTADUAL <b>001.085.835/0068</b>	INSCRIÇÃO ESTADUAL DO SUBST. TRIBUT.	CNPJ <b>10.279.430/0001-48</b>	

<b>DESTINATÁRIO</b> NOME / RAZÃO SOCIAL <b>PREFEITURA MUNICIPAL DE CAJURU</b>		CNPJ <b>45.227.337/0001-74</b>	DATA DA EMISSÃO <b>09/03/2022</b>
ENDEREÇO <b>PRACA LARGO SAO BENTO, 985</b>		BAIRRO / DISTRITO <b>CHACARA PICOLO</b>	CEP <b>14240-000</b>
MUNICÍPIO <b>CAJURU</b>	UF <b>SP</b>	INSCRIÇÃO ESTADUAL	HORA DA SAÍDA <b>16:08:58</b>

<b>FATURA / DUPLICATA</b> <b>003261/001 09/03/2022 25.668,00</b>
---

<b>CALCULO DO IMPOSTO</b>							
BASE CALC ICMS <b>25.668,00</b>	VALOR ICMS <b>3.080,16</b>	BASE CALC ICMS ST <b>0,00</b>	VALOR ICMS ST <b>0,00</b>	TOTAL DOS PRODUTOS <b>25.668,00</b>			
VALOR FRETE <b>0,00</b>	VALOR SEGURO <b>0,00</b>	VALOR DESCONTO <b>0,00</b>	OUTRAS DESP <b>0,00</b>	VALOR IPI <b>0,00</b>	VALOR APROX TRIB <b>2.874,82</b>	TOTAL DA NOTA <b>25.668,00</b>	

<b>TRANSPORTADOR / VOLUMES TRANSPORTADOS</b> NOME / RAZÃO SOCIAL <b>BRASPRESS TRANSPORTES URGENTES LTDA</b>		FRETE POR CONTA <b>0-Remetente</b>	CODIGO ANTT	PLACA DO VEIC	UF <b>MG</b>	CNPJ <b>48.740.351/0099-79</b>
ENDEREÇO <b>RUA GERALDO TEIXEIRA DA CUNHA 130</b>		MUNICÍPIO <b>PATOS DE MINAS</b>		INSCRIÇÃO ESTADUAL <b>186.362.767/1352</b>		
QUANTIDADE <b>23</b>	ESPECIE	MARCA	NUMERAÇÃO	PESO BRUTO <b>200,300</b>	PESO LIQUIDO <b>200,300</b>	

<b>DADOS DOS PRODUTOS / SERVIÇOS</b>												
CODIGO PRODUTO	DESCRIÇÃO DO PRODUTO / SERVIÇO	NCM/SH	CST	CPOP	UNID	QUANT	VALOR UNIT	VALOR TOTAL	B.C.ALC ICMS	VALOR ICMS	ALIQ ICMS	V. APROX. TRIBUTOS
002124	RESOURCE THICKEN-UP CLEAR DIFAL: UF Remetente R\$ 0,00 - UF Destino R\$ 140,40	21069090	000	6102	LA	36	65,00	2.340,00	2.340,00	280,80	12	262,08
001316	NUTREN SENIOR DIFAL: UF Remetente R\$ 0,00 - UF Destino R\$ 1399,68	21069090	000	6102	LA	480	48,60	23.328,00	23.328,00	2.799,36	12	2.612,74

<b>DADOS ADICIONAIS</b> INFORMAÇÕES COMPLEMENTARES *VALORES TOTAIS DO ICMS INTERESTADUAL: DIFAL da UF Destino R\$ 1.540,08 Total aproximado de tributos federais, estaduais e municipais: R\$2874,82 - Lei 12.741/2012 - Fonte: IBPT/empresometro.com.br Total DIFAL: UF Remetente R\$ 0,00 - UF Destino R\$ 1540,08 AF 500/2022-01 - PROCESSO 29/2021 - DADOS BANCARIOS - BANCO DO BRASIL - AGENCIA 4669-8 - C/C 10609-7 - DADOS BANCARIOS - CEF - AGENCIA 3540 - OPERAÇÃO 003 - C/C 1986-0 - FAVOR CONFERIR A MERCADORIA NO ATO DA ENTREGA! NÃO ACEITAMOS RECLAMAÇÕES POSTERIORES! LOCAL DE ENTREGA: RUA CAPITAO JOSE FERREIRA DINIZ, 171, CENTRO - CEP: 14.240-000.	<b>RESERVADO AO FISCO</b>
--	---------------------------

RECEBIMOS DE ROSILENE VIEIRA LOPES - EPP OS PRODUTOS E/OU SERVIÇOS CONSTANTES DA NOTA FISCAL ELETRÔNICA Nº 3.261 - EMISSÃO 09/03/2022 VALOR TOTAL: 25.668,00 DESTINATÁRIO: PREFEITURA MUNICIPAL DE CAJURU - PRACA LARGO SAO BENTO, 985. CHACARA PICOLO, 14240-000-CAJURU-SP	<b>NF-e</b> <b>3.261</b> <b>SÉRIE 1</b>
DATA DO RECEBIMENTO	IDENTIFICAÇÃO E ASSINATURA DO RECEBEDOR





000460

<b>IDENTIFICAÇÃO DO EMITENTE</b>  <b>ROSILENE VIEIRA LOPES - EPP</b> AVENIDA JOSE SOARES DE ARAUJO, 285 - JARDIM CALIFORNIA 38703-103 PATOS DE MINAS - MG		<b>DANFE</b> DOCUMENTO AUXILIAR DA NOTA FISCAL ELETRÔNICA  0-ENTRADA 1-SAÍDA <b>1</b>  <b>3.423</b> <b>SÉRIE 1</b> <b>FOLHA 1/1</b>	  CHAVE DE ACESSO 3122 0510 2794 3000 0148 5500 1000 0034 2315 8851 0478  Consulta de autenticidade no portal nacional da NF-e <a href="http://www.nfe.fazenda.gov.br/portal">www.nfe.fazenda.gov.br/portal</a> ou no site da Sefaz Autorizadora
NATUREZA DA OPERAÇÃO <b>VENDA MERCADORIA</b>		PROTOCOLO DE AUTORIZAÇÃO DE USO <b>131224726339349 17/05/2022 14:35:51</b>	
INSCRIÇÃO ESTADUAL <b>001.085.835/0068</b>	INSCRIÇÃO ESTADUAL DO SUBST. TRIBUT.	CNPJ <b>10.279.430/0001-48</b>	

<b>DESTINATÁRIO</b> NOME / RAZÃO SOCIAL <b>MUNICÍPIO DE CAJURU (679)</b>		CNPJ <b>45.227.337/0001-74</b>	DATA DA EMISSÃO <b>17/05/2022</b>
ENDEREÇO <b>PRACA LARGO SAO BENTO, 985</b>		BAIRRO / DISTRITO <b>CHACARA PICOLO</b>	CEP <b>14240-000</b>
MUNICÍPIO <b>CAJURU</b>	UF <b>SP</b>	FONE / FAX	INSCRIÇÃO ESTADUAL <b>14:09:51</b>

FATURA / DUPLICATA <b>003423/001 06/06/2022 42.948,00</b>
--

<b>CALCULO DO IMPOSTO</b>							
BASE CALC ICMS <b>42.948,00</b>	VALOR ICMS <b>5.153,76</b>	BASE CALC ICMS ST <b>0,00</b>	VALOR ICMS ST <b>0,00</b>	TOTAL DOS PRODUTOS <b>42.948,00</b>			
VALOR FRETE <b>0,00</b>	VALOR SEGURO <b>0,00</b>	VALOR DESCONTO <b>0,00</b>	OUTRAS DESP <b>0,00</b>	VALOR IPI <b>0,00</b>	VALOR APROX TRIB <b>14.366,11</b>	TOTAL DA NOTA <b>42.948,00</b>	

<b>TRANSPORTADOR / VOLUMES TRANSPORTADOS</b>								
NOME / RAZÃO SOCIAL <b>RODONAVES TRANSPORTES E ENCOMENDAS LT</b>				FRETE POR CONTA <b>0-Remetente</b>	CÓDIGO ANTI	PLACA DO VEIC	UF <b>MG</b>	CNPJ <b>44.914.992/0012-90</b>
ENDEREÇO <b>RUA CORONEL RANULFO BORGES NASCIMENTO 390</b>				MUNICÍPIO <b>UBERABA</b>		INSCRIÇÃO ESTADUAL <b>701.826.226/0059</b>		
QUANTIDADE <b>62</b>	ESPECIE	MARCA	NUMERAÇÃO	PESO BRUTO <b>718,080</b>		PESO LÍQUIDO <b>718,080</b>		

<b>DADOS DOS PRODUTOS / SERVIÇOS</b>												
CODIGO PRODUTO	DESCRIÇÃO DO PRODUTO / SERVIÇO	NCM/SH	CST	CFOP	UNID	QUANT	VALOR UNIT	VALOR TOTAL	B.CALC ICMS	VALOR ICMS	ALIQ ICMS	V.APROX. TRIBUTOS
001707	NUTREN 1.0 400G DIFAL: UF Remetente R\$ 0,00 - UF Destino R\$ 708,48	21069090	000	6102	LA	288	41,00	11.808,00	11.808,00	1.416,96	12	3.949,78
000247	ISOSOURCE SOYA 1LT DIFAL: UF Remetente R\$ 0,00 - UF Destino R\$ 468,72	21069090	000	6102	LA	360	21,70	7.812,00	7.812,00	937,44	12	2.613,11
002142	NUTREN SENIOR 370GRS DIFAL: UF Remetente R\$ 0,00 - UF Destino R\$ 1399,68	21069090	000	6102	LA	480	48,60	23.328,00	23.328,00	2.799,36	12	7.803,22

<b>DADOS ADICIONAIS</b> INFORMAÇÕES COMPLEMENTARES *VALORES TOTAIS DO ICMS INTERESTADUAL: DIFAL da UF Destino R\$ 2.576,88 Total aproximado de tributos federais, estaduais e municipais: R\$14366,11 - Lei 12.741/2012 - Fonte:IBPT/empresometro.com.br Total DIFAL: UF Remetente R\$ 0,00 - UF Destino R\$ 2576,88 AUT.FORNECIMENTO:1193/22-01 - EMPENHO:2544/22. DADOS BANCARIOS - BANCO DO BRASIL - AGENCIA 4669-8 - C/C 10609-7 - DADOS BANCARIOS - CEF - AGENCIA 3540 - OPERAÇÃO 003 - C/C 1986-0 - FAVOR CONFERIR A MERCADORIA NO ATO DA ENTREGA! NÃO ACEITAMOS RECLAMAÇÕES POSTERIORES! LOCAL DE ENTREGA:RUA CAPITAO JOSE FERREIRA DINIZ N 171 - BAIRRO-CENTRO - CEP:14.240-000.	<b>RESERVADO AO FISCO</b>
---	---------------------------

RECEBEMOS DE ROSILENE VIEIRA LOPES - EPP OS PRODUTOS E/OU SERVIÇOS CONSTANTES DA NOTA FISCAL ELETRÔNICA Nº 3.423. EMISSÃO: 17/05/2022 VALOR TOTAL: 42.948,00 DESTINATÁRIO: 679-MUNICÍPIO DE CAJURU - PRACA LARGO SAO BENTO, 985. CHACARA PICOLO, 14240-000-CAJURU-SP		<b>NF-e</b> <b>3.423</b> <b>SÉRIE 1</b>
DATA DO RECEBIMENTO	IDENTIFICAÇÃO E ASSINATURA DO RECEBEDOR	



v3.0 - DAUTIN Blockchain Documents Digitais e Serviços Ltda EPP certifica em 07/08/2023 16:16:37 que o documento de hash (SHA-256) 5fe4e47745c02d27147cd7b70a1f59269ae9299903a7db8bd0e015f0aab8eb4e foi validado em 07/08/2023 15:51:01 através da transação blockchain 0xe3b062f83e2747534d6c7568795eceb3fefa756e8a1a7849c117ad1123a189 e pode ser verificado em <https://www.dautin.com/PIBCheck> (NID: 153646)





000461

<b>IDENTIFICAÇÃO DO EMITENTE</b>  <b>ROSILENE VIEIRA LOPES - EPP</b> AVENIDA JOSE SOARES DE ARAUJO, 285 - JARDIM CALIFORNIA 38703-103 PATOS DE MINAS - MG		<b>DANFE</b> DOCUMENTO AUXILIAR DA NOTA FISCAL ELETRÔNICA  0-ENTRADA 1-SAÍDA <b>I</b>  <b>3.496</b> <b>SÉRIE 1</b> <b>FOLHA 1/1</b>	 CHAVE DE ACESSO 3122 0610 2794 3000 0148 5500 1000 0034 9615 8857 7890  Consulta de autenticidade no portal nacional da NF-e <a href="http://www.nfe.fazenda.gov.br/portal">www.nfe.fazenda.gov.br/portal</a> ou no site da Sefaz Autorizadora
NATUREZA DA OPERAÇÃO <b>VENDA MERCADORIA</b>		PROTOCOLO DE AUTORIZAÇÃO DE USO <b>131224775474576 15/06/2022 12:15:14</b>	
INSCRIÇÃO ESTADUAL <b>001.085.835/0068</b>	INSCRIÇÃO ESTADUAL DO SUBST. TRIBUT.	CNPJ <b>10.279.430/0001-48</b>	

<b>DESTINATÁRIO</b> NOME / RAZÃO SOCIAL <b>MUNICÍPIO DE CAJURU (679)</b>		CNPJ <b>45.227.337/0001-74</b>	DATA DA EMISSÃO <b>15/06/2022</b>
ENDEREÇO <b>PRACA LARGO SAO BENTO, 985</b>		BAIRRO / DISTRITO <b>CHACARA PICOLO</b>	CEP <b>14240-000</b>
MUNICÍPIO <b>CAJURU</b>	UF <b>SP</b>	FONE / FAX	INSCRIÇÃO ESTADUAL <b>701.826.226/0059</b>
			HORA DA SAÍDA <b>12:03:30</b>

FATURA / DUPLICATA <b>003496/001 05/07/2022 42.948,00</b>
--

<b>CALCULO DO IMPOSTO</b>						
BASE CALC ICMS <b>42.948,00</b>	VALOR ICMS <b>5.153,76</b>	BASE CALC ICMS ST <b>0,00</b>	VALOR ICMS ST <b>0,00</b>	TOTAL DOS PRODUTOS <b>42.948,00</b>		
VALOR FRETE <b>0,00</b>	VALOR SEGURO <b>0,00</b>	VALOR DESCONTU <b>0,00</b>	OUTRAS DESP <b>0,00</b>	VALOR IPI <b>0,00</b>	VALOR APROX TRIB <b>14.366,11</b>	TOTAL DA NOTA <b>42.948,00</b>

<b>TRANSPORTADOR / VOLUMES TRANSPORTADOS</b>						
NOME / RAZÃO SOCIAL <b>RODONAVES TRANSPORTES E ENCOMENDAS LT</b>		FRETE POR CONTA <b>0-Remetente</b>	CÓDIGO ANTT	PLACA DO VEIC	UF <b>MG</b>	CNPJ <b>44.914.992/0012-90</b>
ENDEREÇO <b>RUA CORONEL RANULFO BORGES NASCIMENTO 390</b>		MUNICÍPIO <b>UBERABA</b>		INSCRIÇÃO ESTADUAL <b>701.826.226/0059</b>		
QUANTIDADE <b>63</b>	ESPECIE	MARCA	NUMERAÇÃO	PESO BRUTO <b>704,000</b>	PESO LÍQUIDO <b>704,000</b>	

<b>DADOS DOS PRODUTOS / SERVIÇOS</b>												
CODIGO PRODUTO	DESCRIÇÃO DO PRODUTO / SERVIÇO	NCM/SH	CST	CFOP	UNID	QUANT	VALOR UNIT	VALOR TOTAL	B.CALC ICMS	VALOR ICMS	ALIQ ICMS	V.APROX TRIBUTOS
001707	NUTREN 1.0 400G DIFAL: UF Remetente R\$ 0,00 - UF Destino R\$ 708,48	21069090	000	6102	LA	288	41,00	11.808,00	11.808,00	1.416,96	12	3.949,78
000247	ISOSOURCE SOYA 1LT DIFAL: UF Remetente R\$ 0,00 - UF Destino R\$ 468,72	21069090	000	6102	LA	360	21,70	7.812,00	7.812,00	937,44	12	2.613,11
002142	NUTREN SENIOR 370GRS DIFAL: UF Remetente R\$ 0,00 - UF Destino R\$ 1399,68	21069090	000	6102	LA	480	48,60	23.328,00	23.328,00	2.799,36	12	7.803,22

<b>DADOS ADICIONAIS</b> INFORMAÇÕES COMPLEMENTARES *VALORES TOTAIS DO ICMS INTERESTADUAL: DIFAL da UF Destino R\$ 2.576,88 Total aproximado de tributos federais, estaduais e municipais: R\$14366,11 - Lei 12.741/2012 - Fonte:IBPT/empresometro.com.br Total DIFAL: UF Remetente R\$ 0,00 - UF Destino R\$ 2576,88 AUT.FORNECIMENTO:1599/22-01 - EMPENHO:3324/22. DADOS BANCARIOS - BANCO DO BRASIL - AGENCIA 4669-8 - C/C 10609-7 - DADOS BANCARIOS - CEF - AGENCIA 3540 - OPERAÇÃO 003 - C/C 1986-0 - FAVOR CONFERIR A MERCADORIA NO ATO DA ENTREGA! NÃO ACEITAMOS RECLAMAÇÕES POSTERIORES! LOCAL DE ENTREGA:RUA CAPITAO JOSE FERREIRA DINIZ N 171 - BAIRRO-CENTRO - CEP:14.240-000.	<b>RESERVADO AO FISCO</b>
---	---------------------------

RECEBEMOS DE ROSILENE VIEIRA LOPES - EPP OS PRODUTOS E/OU SERVIÇOS CONSTANTES DA NOTA FISCAL ELETRÔNICA N° 3.496. EMISSÃO 15/06/2022 VALOR TOTAL: 42.948,00 DESTINATÁRIO: 679-MUNICÍPIO DE CAJURU - PRACA LARGO SAO BENTO, 985, CHACARA PICOLO, 14240-000-CAJURU-SP		<b>NF-e</b> <b>3.496</b> <b>SÉRIE 1</b>
DATA DO RECEBIMENTO	IDENTIFICAÇÃO E ASSINATURA DO RECEBEDOR	



v3.0 - DAUTIN Blockchain Documents and Services Ltda EPP certifica em 07/08/2023 16:16:37 que o documento de hash (SHA-256) 5fe4e47745c02d27147cd7b70a1f59289ae929903a7db8bd0e015f0aac9eb4e foi validado em 07/08/2023 15:51:01 através da transação blockchain 0xe3b062f83e2747534d6c7589795ec0b3fefa756e8a1a7849c117ad11f23a1e9 e pode ser verificado em <https://www.dautin.com/FileCheck> (NID: 153648)





000462

<b>IDENTIFICAÇÃO DO EMITENTE</b>  <b>ROSILENE VIEIRA LOPES - EPP</b> <b>AVENIDA JOSE SOARES DE ARAUJO, 285 - JARDIM CALIFORNIA</b> <b>38703-103 PATOS DE MINAS - MG</b>		<b>DANFE</b> DOCUMENTO AUXILIAR DA NOTA FISCAL ELETRÔNICA  0-ENTRADA 1-SAÍDA <b>1</b>  <b>3.648</b> <b>SÉRIE 1</b> <b>FOLHA 1/1</b>	 <b>CHAVE DE ACESSO</b> 3122 0810 2794 3000 0148 5500 1000 0036 4819 4351 0957 <b>Consulta de autenticidade no portal nacional da NF-e</b> <a href="http://www.nfe.fazenda.gov.br/portal">www.nfe.fazenda.gov.br/portal</a> ou no site da Sefaz Autorizadora
---	--	---	---

<b>NATUREZA DA OPERAÇÃO</b> <b>VENDA MERCADORIA</b>		<b>PROTÓCOLO DE AUTORIZAÇÃO DE USO</b> <b>131224856984388 02/08/2022 08:47:35</b>
<b>INSCRIÇÃO ESTADUAL</b> 001.085.835/0068	<b>INSCRIÇÃO ESTADUAL DO SUBST. TRIBUT.</b>	<b>CNPJ</b> 10.279.430/0001-48

<b>DESTINATÁRIO</b> <b>NOME / RAZÃO SOCIAL</b> <b>MUNICIPIO DE CAJURU (679)</b>		<b>CNPJ</b> <b>45.227.337/0001-74</b>	<b>DATA DA EMISSÃO</b> 02/08/2022
<b>ENDEREÇO</b> <b>PRACA LARGO SAO BENTO, 985</b>		<b>BAIRRO / DISTRITO</b> <b>CHACARA PICOLO</b>	<b>CEP</b> 14240-000
<b>MUNICIPIO</b> <b>CAJURU</b>	<b>UF</b> <b>SP</b>	<b>FONE / FAX</b>	<b>INSCRIÇÃO ESTADUAL</b> <b>HORA DA SAÍDA</b> <b>08:38:53</b>

<b>FATURA / DUPLICATA</b> 003648/001 22/08/2022 33.744,00
--

<b>CALCULO DO IMPOSTO</b>							
<b>BASE CALC ICMS</b> 33.744,00	<b>VALOR ICMS</b> 4.049,28	<b>BASE CALC ICMS ST</b> 0,00	<b>VALOR ICMS ST</b> 0,00	<b>TOTAL DOS PRODUTOS</b> 33.744,00			
<b>VALOR FRETE</b> 0,00	<b>VALOR SEGURO</b> 0,00	<b>VALOR DESCONTO</b> 0,00	<b>OUTRAS DESP</b> 0,00	<b>VALOR IPI</b> 0,00	<b>VALOR APROX TRIB</b> 11.287,37	<b>TOTAL DA NOTA</b> <b>33.744,00</b>	

<b>TRANSPORTADOR / VOLUMES TRANSPORTADOS</b>							
<b>NOME / RAZÃO SOCIAL</b> <b>BRASPRESS TRANSPORTES URGENTES LTDA</b>		<b>FRETE POR CONTA</b> 0-Remetente	<b>CÓDIGO ANTI</b>	<b>PLACA DO VEIC</b>	<b>UF</b>	<b>CNPJ</b> 48.740.351/0099-79	
<b>ENDEREÇO</b> <b>RUA GERALDO TEIXEIRA DA CUNHA 130</b>			<b>MUNICIPIO</b> <b>PATOS DE MINAS</b>		<b>UF</b> <b>MG</b>	<b>INSCRIÇÃO ESTADUAL</b> 186.362.767/1352	
<b>QUANTIDADE</b> 60	<b>ESPECIE</b>	<b>MARCA</b>	<b>NUMERAÇÃO</b>	<b>PESO BRUTO</b> 752,600	<b>PESO LIQUIDO</b> 752,600		

<b>DADOS DOS PRODUTOS / SERVIÇOS</b>												
CODIGO PRODUTO	DESCRIÇÃO DO PRODUTO / SERVIÇO	NCM/SH	CST	CFOP	UNID	QUANT	VALOR UNIT	VALOR TOTAL	B.CALC ICMS	VALOR ICMS	ALIQ ICMS	V.APROX. TRIBUTOS
000247	ISOSOURCE SOYA 1LT DIFAL: UF Remetente R\$ 0,00 - UF Destino R\$ 624,96	21069090	000	6102	LA	480	21,70	10.416,00	10.416,00	1.249,92	12	3.484,15
002142	NUTREN SENIOR 370GRS DIFAL: UF Remetente R\$ 0,00 - UF Destino R\$ 1399,68	21069090	000	6102	LA	480	48,60	23.328,00	23.328,00	2.799,36	12	7.803,22

<b>DADOS ADICIONAIS</b> <b>INFORMAÇÕES COMPLEMENTARES</b> <b>*VALORES TOTAIS DO ICMS INTERESTADUAL: DIFAL da UF Destino R\$ 2.024,64</b> Total aproximado de tributos federais, estaduais e municipais: R\$11287,37 - Lei 12.741/2012 - Fonte:IBPT/empresometro.com.br Total DIFAL: UF Remetente R\$ 0,00 - UF Destino R\$ 2024,64 AUT.FORNECIMENTO:2365/22-01 - EMPENHO:4892/22. DADOS BANCARIOS - BANCO DO BRASIL - AGENCIA 4669-8 - C/C 10609-7 - DADOS BANCARIOS - CEF - AGENCIA 3540 - OPERAÇÃO 003 - C/C 1986-0 - FAVOR CONFERIR A MERCADORIA NO ATO DA ENTREGA! NÃO ACEITAMOS RECLAMAÇÕES POSTERIORES! LOCAL DE ENTREGA: RUA CAPITAO JOSE FERREIRA DINIZ N 171 - BAIRRO:CENTRO - CEP:14.240-000.	<b>RESERVADO AO FISCO</b>
--	---------------------------

<b>RECEBEMOS DE ROSILENE VIEIRA LOPES - EPP OS PRODUTOS E/OU SERVIÇOS CONSTANTES DA NOTA FISCAL ELETRÔNICA Nº 3.648 - EMISSÃO: 02/08/2022 VALOR TOTAL: 33.744,00 DESTINATÁRIO: 679-MUNICIPIO DE CAJURU - PRACA LARGO SAO BENTO, 985. CHACARA PICOLO, 14240-000-CAJURU-SP</b>		<b>NF-e</b> <b>3.648</b> <b>SÉRIE 1</b>
<b>DATA DO RECEBIMENTO</b>	<b>IDENTIFICAÇÃO E ASSINATURA DO RECEBEDOR</b>	



v3.0 - DAUTIN Blockchain Documents Digitais e Serviços Ltda EPP certifica em 07/08/2023 16:16:37 que o documento de hash (SHA-256) 5fe4e47745c02d27147cd7b70a1f59289ae299903a7db8bd0e015f0aa99eb4e foi validado em 07/08/2023 15:51:01 através da transação blockchain 0xe3bf062f83e2747534d6c7589795e0eb3fefa756e8a1a7849c117ad11f23a169 e pode ser verificado em <https://www.dautin.com/FileCheck> (NID: 153648)





000463

<b>IDENTIFICAÇÃO DO EMITENTE</b> <b>ROSILENE VIEIRA LOPES - EPP</b> <b>AVENIDA JOSE SOARES DE ARAUJO, 285 - JARDIM CALIFORNIA</b> <b>38703-103 PATOS DE MINAS - MG</b>		<b>DANFE</b> DOCUMENTO AUXILIAR DA NOTA FISCAL ELETRÔNICA 0-ENTRADA 1-SAÍDA <b>1</b> <b>3.842</b> <b>SÉRIE 1</b> <b>FOLHA 1/1</b>	 CHAVE DE ACESSO 3122 1010 2794 3000 0148 5500 1000 0038 4211 7997 3686 Consulta de autenticidade no portal nacional da NF-e <a href="http://www.nfe.fazenda.gov.br/portal">www.nfe.fazenda.gov.br/portal</a> ou no site da Sefaz Autorizadora
NATUREZA DA OPERAÇÃO <b>VENDA MERCADORIA</b>		PROTOCOLO DE AUTORIZAÇÃO DE USO <b>131224981036289 10/10/2022 18:47:27</b>	
INSCRIÇÃO ESTADUAL <b>001.085.835/0068</b>	INSCRIÇÃO ESTADUAL DO SUBST. TRIBUT. 	CNPJ <b>10.279.430/0001-48</b>	

<b>DESTINATÁRIO</b> NOME / RAZÃO SOCIAL <b>MUNICIPIO DE CAJURU (679)</b>		CNPJ <b>45.227.337/0001-74</b>	DATA DA EMISSÃO <b>10/10/2022</b>
ENDEREÇO <b>PRACA LARGO SAO BENTO, 985</b>		BAIRRO / DISTRITO <b>CHACARA PICOLO</b>	CEP <b>14240-000</b>
MUNICIPIO <b>CAJURU</b>	UF <b>SP</b>	FONE / FAX 	HORA DA SAÍDA <b>18:25:01</b>

<b>FATURA / DUPLICATA</b> <b>003842/001 30/10/2022 47.852,40</b>				
<b>CALCULO DO IMPOSTO</b>				
BASE CALC ICMS <b>47.852,40</b>	VALOR ICMS <b>5.742,29</b>	BASE CALC ICMS ST <b>0,00</b>	VALOR ICMS ST <b>0,00</b>	TOTAL DOS PRODUTOS <b>47.852,40</b>
VALOR FRETE <b>0,00</b>	VALOR SEGURO <b>0,00</b>	VALOR DESCONTO <b>0,00</b>	OUTRAS DESP <b>0,00</b>	VALOR IPI <b>0,00</b>
			VALOR APROX TRIB <b>15.517,47</b>	TOTAL DA NOTA <b>47.852,40</b>

<b>TRANSPORTADOR / VOLUMES TRANSPORTADOS</b> NOME / RAZÃO SOCIAL <b>O EMITENTE</b>		FRETE POR CONTA <b>0-Remetente</b>	CÓDIGO ANTT 	PLACA DO VEIC 	UF 	CNPJ 
ENDEREÇO <b>AVENIDA JOSE SOARES DE ARAUJO 285</b>		MUNICIPIO <b>PATOS DE MINAS</b>		UF <b>MG</b>	INSCRIÇÃO ESTADUAL <b>ISENTO</b>	
QUANTIDADE <b>76</b>	ESPECIE 	MARCA 	NUMERAÇÃO 	PISO BRUTO <b>883,000</b>	PISO LIQUIDO <b>883,000</b>	

DADOS DOS PRODUTOS / SERVIÇOS												
CÓDIGO PRODUTO	DESCRIÇÃO DO PRODUTO / SERVIÇO	NCM/SH	CST	CFOP	UNID	QUANT	VALOR UNIT	VALOR TOTAL	R.CALC ICMS	VALOR ICMS	ALIQ ICMS	V.APROX. TRIBUTOS
001986	NINHO S/LACTOSE DIFAL: UF Remetente R\$ 0,00 - UF Destino R\$ 49,82	19011010	000	6102	LA	32	25,95	830,40	830,40	99,65	12	261,16
002124	RESOURCE THICKEN-UP CLEAR DIFAL: UF Remetente R\$ 0,00 - UF Destino R\$ 70,20 Cód. Barras: 7613033205712	21069090	000	6102	LA	18	65,00	1.170,00	1.170,00	140,40	12	391,37
000247	ISOSOURCE SOYA 1LT DIFAL: UF Remetente R\$ 0,00 - UF Destino R\$ 624,96	21069090	000	6102	LA	480	21,70	10.416,00	10.416,00	1.249,92	12	3.484,15
002338	MUCILON 400GRS DIFAL: UF Remetente R\$ 0,00 - UF Destino R\$ 18,00	19011030	000	6102	LA	30	10,00	300,00	300,00	36,00	12	94,35
002480	NUTREN SENIOR PO 370 G DIFAL: UF Remetente R\$ 0,00 - UF Destino R\$ 1399,68 Cód. Barras: 789100096482	19019090	000	6102	LT	480	48,60	23.328,00	23.328,00	2.799,36	12	7.336,66
001707	NUTREN 1.0 400G DIFAL: UF Remetente R\$ 0,00 - UF Destino R\$ 708,48 Cód. Barras: 7891000285589	21069090	000	6102	LA	288	41,00	11.808,00	11.808,00	1.416,96	12	3.949,78

<b>DADOS ADICIONAIS</b> INFORMAÇÕES COMPLEMENTARES <b>*VALORES TOTAIS DO ICMS INTERESTADUAL: DIFAL da UF Destino R\$ 2.871,14</b> Total aproximado de tributos federais, estaduais e municipais: R\$15517,47 - Lei 12.741/2012 - Fonte:IBPT/empresometro.com.br Total DIFAL: UF Remetente R\$ 0,00 - UF Destino R\$ 2871,14 AF 3267/22 - EMPENHO 6582/22 - DADOS BANCARIOS - BANCO DO BRASIL - AGENCIA 4669-8 - C/C 10609-7 - DADOS BANCARIOS - CEF - AGENCIA 3540 - OPERAÇÃO 003 - C/C 1986-0 - FAVOR CONFERIR A MERCADORIA NO ATO DA ENTREGA! NÃO ACEITAMOS RECLAMAÇÕES POSTERIORES! ENDEREÇO DE ENTREGA: RUA JOSE FERREIRA DINIZ, 171, CENTRO - CEP: 14.240-000.		RESERVADO AO FISCO
--	--	--------------------

RECEBEMOS DE ROSILENE VIEIRA LOPES - EPP OS PRODUTOS E/OU SERVIÇOS CONSTANTES DA NOTA FISCAL ELETRÔNICA Nº 3.842. EMISSÃO: 10/10/2022 VALOR TOTAL: 47.852,40 DESTINATÁRIO: 679-MUNICIPIO DE CAJURU - PRACA LARGO SAO BENTO, 985, CHACARA PICOLO, 14240-000-CAJURU-SP		<b>NF-e</b> <b>3.842</b> <b>SÉRIE 1</b>
DATA DO RECEBIMENTO	IDENTIFICAÇÃO E ASSINATURA DO RECEBEDOR	

22



v3.0 - DAUTIN Blockchain Documentos Digitais e Serviços Ltda EPP certifica em 07/08/2023 16:16:37 que o documento de hash (SHA-256) 5fe4e47745c02d27147cd7b0a1f59289ae929903a7db8bd0e315f0aab9eb4e foi validado em 07/08/2023 15:51:01 através da transação blockchain 0xe3bf062f83e2747534d6c7569795ec3efaf756e8a1a7849c117ad1123a169 e pode ser verificado em <https://www.dautin.com/FileCheck> (NID: 153648)





000464

<b>IDENTIFICAÇÃO DO EMITENTE</b>  <b>ROSILENE VIEIRA LOPES - EPP</b> <b>AVENIDA JOSE SOARES DE ARAUJO, 285 - JARDIM CALIFORNIA</b> <b>38703-103 PATOS DE MINAS - MG</b>		<b>DANFE</b> DOCUMENTO AUXILIAR DA NOTA FISCAL ELETRÔNICA  0-ENTRADA 1-SAÍDA  <b>3.977</b> <b>SÉRIE 1</b> <b>FOLHA 1/1</b>	  CHAVE DE ACESSO 3122 1110 2794 3000 0148 5500 1000 0039 7713 5194 5163  Consulta de autenticidade no portal nacional da NF-e <a href="http://www.nfe.fazenda.gov.br/portal">www.nfe.fazenda.gov.br/portal</a> ou no site da Sefaz Autorizadora
NATUREZA DA OPERAÇÃO <b>VENDA MERCADORIA</b>		PROTOCOLO DE AUTORIZAÇÃO DE USO <b>131225047767409 16/11/2022 10:20:04</b>	
INSCRIÇÃO ESTADUAL <b>001.085.835/0068</b>	INSCRIÇÃO ESTADUAL DO SUBST. TRIBUT.	CNPJ <b>10.279.430/0001-48</b>	

**DESTINATÁRIO**

NOME / RAZÃO SOCIAL <b>MUNICÍPIO DE CAJURU (679)</b>		CNPJ <b>45.227.337/0001-74</b>	DATA DA EMISSÃO <b>16/11/2022</b>
ENDEREÇO <b>PRACA LARGO SAO BENTO, 985</b>		BAIRRO / DISTRITO <b>CHACARA PICOLO</b>	CEP <b>14240-000</b>
MUNICÍPIO <b>CAJURU</b>	UF <b>SP</b>	INSCRIÇÃO ESTADUAL	HORA DA SAÍDA <b>10:16:50</b>

**FATURA / DUPLICATA**

<b>003977/001 16/11/2022 41.648,40</b>
--

**CÁLCULO DO IMPOSTO**

BASE CALC ICMS <b>41.648,40</b>	VALOR ICMS <b>4.997,81</b>	BASE CALC ICMS ST <b>0,00</b>	VALOR ICMS ST <b>0,00</b>	TOTAL DOS PRODUTOS <b>41.648,40</b>
VALOR FRETE <b>0,00</b>	VALOR SEGURO <b>0,00</b>	VALOR DESCONTO <b>0,00</b>	OUTRAS DESP <b>0,00</b>	VALOR IPI <b>0,00</b>
				VALOR APROX TRIB <b>13.448,23</b>
				TOTAL DA NOTA <b>41.648,40</b>

**TRANSPORTADOR / VOLUMES TRANSPORTADOS**

NOME / RAZÃO SOCIAL <b>O EMITENTE</b>	FRETE POR CONTA <b>0-Remetente</b>	CÓDIGO ANTT	PLACA DO VEIC	UF	CNPJ
ENDEREÇO <b>AVENIDA JOSE SOARES DE ARAUJO 285</b>	MUNICÍPIO <b>PATOS DE MINAS</b>	UF <b>MG</b>	INSCRIÇÃO ESTADUAL <b>ISENTO</b>		
QUANTIDADE	ESPECIE	MARCA	NUMERAÇÃO	PESO BRUTO	PESO LIQUIDO

**DADOS DOS PRODUTOS / SERVIÇOS**

CÓDIGO PRODUTO	DESCRIÇÃO DO PRODUTO / SERVIÇO	NCM/SH	CST	CFOP	UNID	QUANT	VALOR UNIT	VALOR TOTAL	B.CÁLC ICMS	VALOR ICMS	ALIQ ICMS	V.APROX. TRIBUTOS
002566	NINHO S/LACTOSE Cód. Barras: 7891000261972	19011010	000	6102	UND	32	25,95	830,40	830,40	99,65	12	261,16
002124	RESOURCE THICKEN-UP CLEAR 125GR Cód. Barras: 7613033205712	21069090	000	6102	LA	18	65,00	1.170,00	1.170,00	140,40	12	391,37
001707	NUTREN 1,0 400G Cód. Barras: 7891000285589	21069090	000	6102	LA	144	41,00	5.904,00	5.904,00	708,48	12	1.974,89
000247	ISOSOURCE SOYA 1LT	21069090	000	6102	LA	430	21,70	10.416,00	10.416,00	1.249,92	12	3.484,15
002480	NUTREN SENIOR PO 370 G Cód. Barras: 7891000096482	19019090	000	6102	LT	480	48,60	23.328,00	23.328,00	2.799,36	12	7.336,66

**DADOS ADICIONAIS**

<b>INFORMAÇÕES COMPLEMENTARES</b> Total aproximado de tributos federais, estaduais e municipais: R\$13.448,23 - Lei 12.741/2012 - Fonte: IBPT/empresometro.com.br Total DIFAL: UF Remetente R\$ 0,00 - UF Destino R\$ 0,00 AF 3529/22 - EMPENHO 7215/22 - DADOS BANCARIOS - BANCO DO BRASIL - AGENCIA 4669-8 - C/C 10609-7 - DADOS BANCARIOS - CEF - AGENCIA 3540 - OPERAÇÃO 003 - C/C 1986-0 - FAVOR CONFERIR A MERCADORIA NO ATO DA ENTREGA! NÃO ACEITAMOS RECLAMAÇÕES POSTERIORES! EMPRESA OPTANTE PELO SIMPLES NACIONAL.	RESERVADO AO FISCO
---	--------------------

Un/NFe|NF-e OPEN Source | www.unnfe.com.br

Gerado em 05/04/2023 às 13:21:58 pela UniDANFE 3.9.5 Free | www.unidante.com.br

RECEBEMOS DE ROSILENE VIEIRA LOPES - EPP OS PRODUTOS E/OU SERVIÇOS CONSTANTES DA NOTA FISCAL ELETRÔNICA N° 3.977. EMISSÃO: 16/11/2022. VALOR TOTAL: 41.648,40. DESTINATÁRIO: 679-MUNICÍPIO DE CAJURU - PRACA LARGO SAO BENTO, 985, CHACARA PICOLO, 14240-000 - CAJURU-SP	<b>NF-e</b> <b>3.977</b> <b>SÉRIE 1</b>
DATA DO RECEBIMENTO	IDENTIFICAÇÃO E ASSINATURA DO RECEBEDOR



v3.0 - DAUTIN Blockchain Documents Digitais e Serviços Ltda EPP certifica em 07/08/2023 16:16:37 que o documento de hash (SHA-256) 5fe4e47745c02a27147cd7b70a1f59289ae9299903a7db8bd0e015f0aab9eb4e foi validado em 07/08/2023 15:51:01 através da transação blockchain 0xe3bf062f83e2747534d6c7569795ceb3fefa756e8a1a7849c117ad11f23a169 e pode ser verificado em <https://www.dautin.com/FileCheck> (NID: 153646)







# Prefeitura Municipal de Patos de Minas

Secretaria Municipal de Saúde

## ATESTADO DE CAPACIDADE DE FORNECIMENTO

A Prefeitura Municipal de Patos de Minas-MG, pessoa jurídica de direito público, inscrita no CNPJ sob o número 18.602.011/0001-07, sediada na Rua Doutor José Olympio de Melo, 151 Bairro Eldorado nesta cidade, **ATESTA** para os devidos fins de direito QUE a empresa **ROSILENE VIEIRA LOPES EPP**, CNPJ 10.279.430/0001-48, estabelecida na cidade de Patos de Minas-MG à Avenida José Soares de Araújo, 285 B. Jardim Califórnia, prestou o serviço de venda de Dietas, Suplementos Alimentares, Material Médico-Odontológico Hospitalares, Equipamentos Médicos e Odontológicos, Rouparia Hospitalar, Testes Qualitativos, não existindo em nossos assentamentos, até a presente data nenhum registro desabonador de sua conduta ou de sua responsabilidade com as obrigações assumidas, nos termos da Lei 8.666/93.

Patos de Minas, 02 de janeiro de 2021.



*Eunice Silverio da Cruz Rosa*

**EUNICE SILVERIO DA CRUZ ROSA**  
**GERENTE DE SUPRIMENTOS DA SMS**  
**CPF 658.750.956-87**

1º Tabelionato de Notas de Patos de Minas - MG  
Reconheço, por semelhança, a(s) assinatura(s) de  
**EUNICE SILVERIO DA CRUZ ROSA**

em testemunho da verdade.  
Patos de Minas, 05/02/2021 15:53:35 20812  
SELO DE CONSULTA: EGV85547  
CÓDIGO DE SEGURANÇA: 9328.1222.3624.0197  
Quantidade de atos praticados: 01

Ato(s) praticado(s) por:  
Patrick Soares Cunha - Escrevente Autorizado  
Emit: R\$5,82 TF: R\$1,81 Total: R\$7,63 ISS: R\$0,11  
Consulte e valide este selo no site: <https://selos.tjmg.jus.br>

1º DA ETIQUETA AAT190795



*Patrick*

*Handwritten signature*

*Handwritten mark*



TJPB



O presente documento digital foi conferido com o original e assinado digitalmente por DANILLO PINTO OLIVEIRA DE ALENCAR, em sexta-feira, 5 de fevereiro de 2021 17:31:20 GMT-03:00, CNS: 06.870-0 - 1º OFÍCIO DE REGISTRO CIVIL DAS PESSOAS NATURAIS E TABELIONATO DE NOTAS/PB, nos termos da medida provisória N. 2.200-2 de 24 de agosto de 2001. Sua autenticidade deverá ser confirmada no endereço



<b>IDENTIFICAÇÃO DO EMITENTE</b>  <b>ROSILENE VIEIRA LOPES - EPP -</b> <b>ROSILENE VIEIRA LOPES</b> AVENIDA JOSE SOARES DE ARAUJO, 285 - JARDIM CALIFORNIA 38703-103 PATOS DE MINAS - MG		<b>DANFE</b> DOCUMENTO AUXILIAR DA NOTA FISCAL ELETRÔNICA  0 - ENTRADA 1 - SAÍDA	 CHAVE DE ACESSO <b>3119 0210 2794 3000 0148 5500 1000 0013 5216 6181 3120</b>  Consulta de autenticidade no portal nacional da NF-e <a href="http://www.nfc.fazenda.gov.br/portal">www.nfc.fazenda.gov.br/portal</a> ou no site da Sefaz Autorizadora
---	--	--	---

NATUREZA DA OPERAÇÃO <b>VENDA MERCADORIA</b>		PROTOCOLO DE AUTORIZAÇÃO DE USO <b>131193192474702 04/02/2019 15:01:57</b>
INSCRIÇÃO ESTADUAL <b>001.085.835/0068</b>	INSCRIÇÃO ESTADUAL DO SUBST. TRIBUT.	CNPJ <b>10.279.430/0001-48</b>

DESTINATÁRIO / REMETENTE NOME / RAZÃO SOCIAL <b>MUNICÍPIO DE PATOS DE MINAS</b>		CNPJ / CPF <b>18.602.011/0001-07</b>	DATA DA EMISSÃO <b>04/02/2019</b>
ENDEREÇO <b>RUA DOUTOR JOSE OLYPIO DE MELO, 151</b>		BAIRRO / DISTRITO <b>ELDORADO</b>	CEP <b>38700-900</b>
MUNICÍPIO <b>PATOS DE MINAS</b>	UF <b>MG</b>	FONE / FAX <b>(34) 3691-7020</b>	INSCRIÇÃO ESTADUAL

FATURA / DUPLICATA <b>001 04/02/2019 10.441,00</b>
---

<b>CALCULO DO IMPOSTO</b>							
BASE CALC ICMS <b>0,00</b>	VALOR ICMS <b>0,00</b>	BASE CALC ICMS ST <b>0,00</b>	VALOR ICMS ST <b>0,00</b>	TOTAL DOS PRODUTOS <b>10.441,00</b>			
VALOR FRETE <b>0,00</b>	VALOR SEGURO <b>0,00</b>	VALOR DESCONTO <b>0,00</b>	OUTRAS DESP. <b>0,00</b>	VALOR IPI <b>0,00</b>	VALOR APROX TRIB <b>438,52</b>	TOTAL DA NOTA <b>10.441,00</b>	

<b>TRANSPORTADOR / VOLUMES TRANSPORTADOS</b>								
NOME / RAZÃO SOCIAL <b>O EMITENTE</b>				FRETE POR CONTA <b>0-EMITENTE</b>	CÓDIGO ANTT	PLACA DO VEIC	UF <b>MG</b>	CNPJ / CPF
ENDEREÇO <b>AVENIDA JOSE SOARES DE ARAUJO 285</b>				MUNICÍPIO <b>PATOS DE MINAS</b>		INSCRIÇÃO ESTADUAL <b>ISENTO</b>		
QUANTIDADE	ESPECIE	MARCA	NUMERAÇÃO	PESO BRUTO		PESO LIQUIDO		

<b>DADOS DOS PRODUTOS / SERVIÇOS</b>													
CÓDIGO PRODUTO	DESCRIÇÃO DO PRODUTO / SERVIÇO	NCM/SH	CSOSN	CFOP	UNID	QUANT	VALOR UNIT	VALOR TOTAL	B.CALC ICMS	VALOR ICMS	ALIQ ICMS	V.APROX. TRIBUTOS	
000536	SONDA URETRAL N12	90183929	0102	5102	UN	15.000	0,543	8.145,00	0,00	0,00	0	342,09	
000535	SONDA URETRAL N14	90183929	0102	5102	UN	4.000	0,574	2.296,00	0,00	0,00	0	96,43	

<b>DADOS ADICIONAIS</b> INFORMAÇÕES COMPLEMENTARES Total aproximado de tributos federais, estaduais e municipais: R\$438,52 - Lei 12.741/2012 - Fonte: IBPT AUT.EMPENHO 741/19 - AUT.DE COMPRA 741/19 - PROCESSO 189/18 - DADOS BANCARIOS - BANCO DO BRASIL - AGENCIA 4669-8 - C/C 10609-7 - DADOS BANCARIOS - CEF - AGENCIA 3540 - OPERAÇÃO 003 - C/C 1986-0	RESERVADO AO FISCO
--	--------------------

DANFE View Online   <a href="http://www.danfeview.com.br">www.danfeview.com.br</a>		Gerado em 18/05/2020 às 16:36 pelo DANFE View   <a href="http://www.danfeview.com.br">www.danfeview.com.br</a>
RECEBEMOS DE ROSILENE VIEIRA LOPES - EPP OS PRODUTOS E/OU SERVIÇOS CONSTANTES DA NOTA FISCAL ELETRÔNICA INDICADA AO LADO. EMISSÃO: 04/02/2019 VALOR TOTAL: 10.441,00 DESTINATÁRIO: MUNICÍPIO DE PATOS DE MINAS - RUA DOUTOR JOSE OLYPIO DE MELO, ELDORADO, 38700-900-PATOS DE MINAS-MG		<b>NF-e</b> <b>000.001.352</b> <b>SÉRIE 1</b>
DATA DO RECEBIMENTO	IDENTIFICAÇÃO E ASSINATURA DO RECEBEDOR	



000467

<b>IDENTIFICAÇÃO DO EMITENTE</b>  <b>ROSILENE VIEIRA LOPES - EPP -</b> <b>ROSILENE VIEIRA LOPES</b> AVENIDA JOSE SOARES DE ARAUJO, 285 - JARDIM CALIFORNIA 38703-103 PATOS DE MINAS - MG		<b>DANFE</b> DOCUMENTO AUXILIAR DA NOTA FISCAL ELETRÔNICA  0 - ENTRADA 1 - SAÍDA	 CHAVE DE ACESSO <b>3119 0910 2794 3000 0148 5500 1000 0016 8512 7101 4845</b>  Consulta de autenticidade no portal nacional da NF-e <a href="http://www.nfe.fazenda.gov.br/portal">www.nfe.fazenda.gov.br/portal</a> ou no site da Sefaz Autorizadora
NATUREZA DA OPERAÇÃO <b>VENDA MERCADORIA</b>		000.001.685 SÉRIE 1 FOLHA 1/1	PROTOCOLO DE AUTORIZAÇÃO DE USO <b>131193433387361 27/09/2019 10:06:55</b>

INSCRIÇÃO ESTADUAL 001.085.835/0068	INSCRIÇÃO ESTADUAL DO SUBST. TRIBUT.	CNPJ 10.279.430/0001-48
--	--------------------------------------	----------------------------

<b>DESTINATÁRIO / REMETENTE</b>		CNPJ / CPF	DATA DA EMISSÃO
NOME / RAZÃO SOCIAL MUNICIPIO DE PATOS DE MINAS		18.602.011/0001-07	27/09/2019
ENDEREÇO RUA DOUTOR JOSE OLYPIO DE MELO, 151	BAIRRO / DISTRITO ELDORADO	CEP 38700-900	DATA DA SAÍDA 27/09/2019
MUNICÍPIO PATOS DE MINAS	UF MG	FONE / FAX (34) 3822-9600	INSCRIÇÃO ESTADUAL
			HORA DA SAÍDA 09:32:41

FATURA / DUPLICATA 001 27/09/2019 7.874,05
---

BASE CÁLC ICMS 0,00	VALOR ICMS 0,00	BASE CÁLC ICMS ST 0,00	VALOR ICMS ST 0,00	TOTAL DOS PRODUTOS 7.874,05
VALOR FRETE 0,00	VALOR SEGURO 0,00	VALOR DESCONTO 0,00	OUTRAS DESP 0,00	VALOR IPI 0,00
			VALOR APROX TRIB 1.985,74	TOTAL DA NOTA 7.874,05

<b>TRANSPORTADOR / VOLUMES TRANSPORTADOS</b>				
NOME / RAZÃO SOCIAL O EMITENTE		FRETE POR CONTA 0-EMITENTE	CODIGO ANTT	PLACA DO VEIC
ENDEREÇO AVENIDA JOSE SOARES DE ARAUJO 285		MUNICÍPIO PATOS DE MINAS	UF MG	INSCRIÇÃO ESTADUAL ISENTO
QUANTIDADE	ESPECIE	MARCA	NUMERAÇÃO	PESO BRUTO
				PESO LIQUIDO

DADOS DOS PRODUTOS / SERVIÇOS												
CÓDIGO PRODUTO	DESCRIÇÃO DO PRODUTO / SERVIÇO	NCM/SH	CSOSN	CFOP	UNID	QUANT	VALOR UNIT	VALOR TOTAL	B CÁLC ICMS	VALOR ICMS	ALIQ ICMS	V.APROX. TRIBUTOS
000082	FITA PARA AUTOCLAVE	48114110	0500	5102	UN	120	4,19	502,80	0,00	0,00	0	164,87
001002	MASCARA DE VENTURI ADULTO	90192010	0500	5102	UN	30	26,83	804,90	0,00	0,00	0	257,57
001003	MASCARA DE VENTURI PEDIATRICA	90192010	0500	5102	UN	15	21,66	324,90	0,00	0,00	0	103,97
000958	OTOSCOPIO C/LAMPADA SOBRESSALENTE	90189099	0102	5102	UN	5	376,99	1.884,95	0,00	0,00	0	121,01
001001	PAPEL P/ECG	48022090	0500	5102	UN	100	35,05	3.505,00	0,00	0,00	0	1.149,29
001004	TALA METALICA 12MMX260MM	90211020	0500	5102	UN	350	0,89	311,50	0,00	0,00	0	69,15
001005	TALA METALICA 16MMX180MM	90211020	0500	5102	UN	200	1,55	310,00	0,00	0,00	0	68,82
001006	TALA METALICA 19MMX180MM	90211020	0500	5102	UN	250	0,92	230,00	0,00	0,00	0	51,06

<b>DADOS ADICIONAIS</b> INFORMAÇÕES COMPLEMENTARES Total aproximado de tributos federais, estaduais e municipais: R\$1985,74 - Lei 12.741/2012 - Fonte: IBPT AUT.EMPENHO 3926/19 - AUT.COMPRAS 3926/19 - DADOS BANCARIOS - BANCO DO BRASIL - AGENCIA 4669-8 - C/C 10609-7 - DADOS BANCARIOS - CEF - AGENCIA 3540 - OPERAÇÃO 003 - C/C 1986-0 - FAVOR CONFERIR A MERCADORIA NO ATO DA ENTREGA! NAO ACEITAMOS RECLAMACOES POSTERIORES!	RESERVADO AO FISCO
---	--------------------

DANFE View Online | www.danfeview.com.br Gerado em 28/07/2020 às 14:08 pelo DANFE View | www.danfeview.com.br

RECEBEMOS DE ROSILENE VIEIRA LOPES - EPP OS PRODUTOS E/OU SERVIÇOS CONSTANTES DA NOTA FISCAL ELETRÔNICA INDICADA AO LADO. EMISSÃO: 27/09/2019 VALOR TOTAL: 7.874,05 DESTINATÁRIO: MUNICIPIO DE PATOS DE MINAS - RUA DOUTOR JOSE OLYPIO DE MELO, ELDORADO, 38700-900-PATOS DE MINAS-MG	<b>NF-e</b> <b>000.001.685</b> <b>SÉRIE 1</b>
DATA DO RECEBIMENTO	IDENTIFICAÇÃO E ASSINATURA DO RECEBEDOR



000468

<b>IDENTIFICAÇÃO DO EMITENTE</b>  <b>ROSILENE VIEIRA LOPES - EPP -</b> <b>ROSILENE VIEIRA LOPES</b> AVENIDA JOSE SOARES DE ARAUJO, 285 - JARDIM CALIFORNIA 38703-103 PATOS DE MINAS - MG		<b>DANFE</b> DOCUMENTO AUXILIAR DA NOTA FISCAL ELETRÔNICA  0 - ENTRADA 1 - SAÍDA  <b>000.001.915</b> <b>SÉRIE 1</b> <b>FOLHA 1/1</b>		 CHAVE DE ACESSO <b>3120 0310 2794 3000 0148 5500 1000 0019 1517 5885 4410</b>  Consulta de autenticidade no portal nacional da NF-e <a href="http://www.nfe.fazenda.gov.br/portal">www.nfe.fazenda.gov.br/portal</a> ou no site da Sefaz Autorizadora	
---	--	--	--	---	--

NATUREZA DA OPERAÇÃO <b>VENDA MERCADORIA</b>		PROTOCOLO DE AUTORIZAÇÃO DE USO <b>131203611247496 11/03/2020 11:23:49</b>	
INSCRIÇÃO ESTADUAL <b>001.085.835/0068</b>	INSCRIÇÃO ESTADUAL DO SUBST. TRIBUT	CNPJ <b>10.279.430/0001-48</b>	

DESTINATÁRIO / REMETENTE NOME / RAZÃO SOCIAL <b>MUNICÍPIO DE PATOS DE MINAS</b>			CNPJ / CPF <b>18.602.011/0001-07</b>	DATA DA EMISSÃO <b>11/03/2020</b>
ENDEREÇO <b>RUA DOUTOR JOSE OLYPIO DE MELO, 151</b>		BAIRRO / DISTRITO <b>ELDORADO</b>	CEP <b>38700-900</b>	DATA DA SAÍDA <b>11/03/2020</b>
MUNICÍPIO <b>PATOS DE MINAS</b>	UF <b>MG</b>	FONE / FAX <b>(34) 3822-9600</b>	INSCRIÇÃO ESTADUAL	HORA DA SAÍDA <b>10:47:16</b>

FATURA / DUPLICATA  
**001 11/03/2020 10.748,23**

BASE CALC ICMS <b>0,00</b>		VALOR ICMS <b>0,00</b>		BASE CALC ICMS ST <b>0,00</b>		VALOR ICMS ST <b>0,00</b>		TOTAL DOS PRODUTOS <b>10.748,23</b>	
VALOR FRETE <b>0,00</b>	VALOR SEGURO <b>0,00</b>	VALOR DESCONTO <b>0,00</b>	OUTRAS DESP <b>0,00</b>	VALOR IPI <b>0,00</b>	VALOR APROX TRIB <b>1.412,46</b>	TOTAL DA NOTA <b>10.748,23</b>			

TRANSPORTADOR / VOLUMES TRANSPORTADOS NOME / RAZÃO SOCIAL <b>O EMITENTE</b>								FRETE POR CONTA <b>0-EMITENTE</b>	CODIGO ANTT.	PLACA DO VEIC	UF	CNPJ / CPF	
ENDEREÇO <b>AVENIDA JOSE SOARES DE ARAUJO 285</b>				MUNICÍPIO <b>PATOS DE MINAS</b>		UF <b>MG</b>	INSCRIÇÃO ESTADUAL <b>ISENTO</b>						
QUANTIDADE	ESPECIE	MARCA	NUMERAÇÃO	PESO BRUTO		PESO LÍQUIDO							

DADOS DOS PRODUTOS / SERVIÇOS													
CÓDIGO PRODUTO	DESCRIÇÃO DO PRODUTO / SERVIÇO	NCM/SH	CSOSN	CFOP	UNID	QUANT	VALOR UNIT	VALOR TOTAL	B.CALC ICMS	VALOR ICMS	ALIQ. ICMS	V.APROX. TRIBUTOS	
001179	CURETA KRAMER	90184999	0102	5102	UN	3	49,00	147,00	0,00	0,00	0	23,03	
001180	DESCOLADOR 24G	90184999	0102	5102	UN	2	47,45	94,90	0,00	0,00	0	14,87	
000433	ELETRODO ELETROCIRURGICO AGULHA	90189099	0102	5102	UN	3	52,91	158,73	0,00	0,00	0	10,19	
001130	ELETRODO ELETROCIRURGICO PONTA BOLA	90189099	0102	5102	UN	3	39,26	117,78	0,00	0,00	0	7,56	
000698	FORCEPS INFANTIL	90189029	0102	5102	UN	2	51,43	102,86	0,00	0,00	0	16,12	
001161	GENGIVOTOMO DE KIRKLAND	90189029	0102	5102	PT	4	19,10	76,40	0,00	0,00	0	11,97	
001184	GRAMPO 14	90184999	0102	5102	UN	16	10,56	168,96	0,00	0,00	0	26,48	
001185	GRAMPO 14A	90189095	0102	5102	UN	16	10,10	161,60	0,00	0,00	0	6,79	
001186	GRAMPO 205	90189095	0102	5102	UN	18	11,89	214,02	0,00	0,00	0	8,99	
001187	GRAMPO 208	90189095	0102	5102	UN	24	10,35	248,40	0,00	0,00	0	10,43	
001188	GRAMPO 26	90189095	0102	5102	UN	16	10,15	162,40	0,00	0,00	0	6,82	
000696	PERFURADOR DE LENCOL DE BORRACHA	90189029	0102	5102	UN	25	73,89	1.847,25	0,00	0,00	0	289,46	
001183	CINZEL PERIOTOMO	90184999	0102	5102	UN	10	63,75	637,50	0,00	0,00	0	99,90	
000367	PINCA KELLY CURVA 16CM	90189029	0102	5102	UN	6	28,37	170,22	0,00	0,00	0	26,67	
000700	PINCA HEMOSTATICA MOSQUITO CURVA 12CM	90189029	0102	5102	UN	16	21,49	343,84	0,00	0,00	0	53,88	
000701	PINCA HEMOSTATICA MOSQUITO RETA 12CM	90189029	0102	5102	UN	16	18,09	289,44	0,00	0,00	0	45,36	
000449	POSICIONADOR RADIOGRAFICO	90184999	0102	5102	UN	10	55,99	559,90	0,00	0,00	0	87,74	
000658	POTE DE DAPPEN EM VIDRO	90189099	0102	5102	UN	30	2,49	74,70	0,00	0,00	0	4,80	
000705	PRENDEDOR DE GUARDANAPOS	90189029	0102	5102	UN	20	3,88	77,60	0,00	0,00	0	12,16	
001164	REGUA MILIMETRADA	90184999	0102	5102	UN	20	11,27	225,40	0,00	0,00	0	35,32	
000654	TESOURA GOLMAN FOX 13 CM	90189029	0102	5102	UN	8	27,99	223,92	0,00	0,00	0	35,09	
000944	TESOURA METEZEMBAUM 15CM CURVA	90189029	0102	5102	UN	6	26,89	161,34	0,00	0,00	0	25,28	
001178	TESOURA IRIS CURVA 11,5 CM	90184999	0102	5102	UN	13	14,44	187,72	0,00	0,00	0	29,42	
001177	TESOURA IRIS RETA 11,5 CM	90184999	0102	5102	UN	30	14,69	440,70	0,00	0,00	0	69,06	
000740	TESOURA PONTA ROMBA 15CM	90189029	0102	5102	UN	30	23,99	719,70	0,00	0,00	0	112,78	
000306	PORTA AGULHA CASTROVIEJO	90189099	0102	5102	UN	10	145,98	1.459,80	0,00	0,00	0	93,72	
000853	PINCA DENTE DE RATO 10	90189029	0102	5102	UN	10	16,28	162,80	0,00	0,00	0	25,51	
001189	PORTA AGULHA MAIO COM VIDEA	90189029	0102	5102	UN	6	179,95	1.079,70	0,00	0,00	0	169,19	
000435	ELETRODO ELETROCIRURGICO ALCA REDONDA 0,3 MM	90189099	0102	5102	UN	3	50,75	152,25	0,00	0,00	0	9,77	
000703	PORTA MATRIZ	90189029	0102	5102	UN	12	23,45	281,40	0,00	0,00	0	44,10	

DADOS ADICIONAIS INFORMAÇÕES COMPLEMENTARES Total aproximado de tributos federais, estaduais e municipais: R\$1412,46 - Lei 12.741/2012 - Fonte: IBPT AUT.EMPENHO 997/20 - AUT.COMPRAS 997/20 - DADOS BANCARIOS - BANCO DO BRASIL - AGENCIA 4669-8 - C/C 10609-7 - DADOS BANCARIOS - CEF - AGENCIA 3540 - OPERAÇÃO 003 - C/C 1986-0 - FAVOR CONFERIR A MERCADORIA NO ATO DA ENTREGA! NÃO ACEITAMOS RECLAMAÇÕES POSTERIORES!		RESERVADO AO FISCO
--	--	--------------------

DANFE View Online | www.danfeview.com.br Gerado em 18/03/2020 às 16:37 pelo DANFE View | www.danfeview.com.br

RECEBEMOS DE ROSILENE VIEIRA LOPES - EPP OS PRODUTOS E/OU SERVIÇOS CONSTANTES DA NOTA FISCAL ELETRÔNICA INDICADA AO LADO. EMISSÃO 11/03/2020 VALOR TOTAL: 10.748,23 DESTINATÁRIO: MUNICÍPIO DE PATOS DE MINAS - RUA DOUTOR JOSE OLYPIO DE MELO, ELDORADO, 38700-900-PATOS DE MINAS-MG		NF-e <b>000.001.915</b> <b>SÉRIE 1</b>
DATA DO RECEBIMENTO	IDENTIFICAÇÃO E ASSINATURA DO RECEBEDOR	







<b>IDENTIFICAÇÃO DO EMITENTE</b>  <b>ROSILENE VIEIRA LOPES - EPP - ROSILENE VIEIRA LOPES</b> AVENIDA JOSE SOARES DE ARAUJO, 285 - JARDIM CALIFORNIA 38703-103 PATOS DE MINAS - MG		<b>DANFE</b> DOCUMENTO AUXILIAR DA NOTA FISCAL ELETRÔNICA  0 - ENTRADA 1 - SAÍDA	 CHAVE DE ACESSO <b>3120 0310 2794 3000 0148 5500 1000 0019 3214 1083 1890</b>
		<b>1</b>	Consulta de autenticidade no portal nacional da NF-e <a href="http://www.nfc.fazenda.gov.br/portal">www.nfc.fazenda.gov.br/portal</a> ou no site da Sefaz Autorizadora

NATUREZA DA OPERAÇÃO <b>VENDA MERCADORIA</b>		PROTOCOLO DE AUTORIZAÇÃO DE USO <b>131203617624742 17/03/2020 09:05:19</b>	
INSCRIÇÃO ESTADUAL <b>001.085.835/0068</b>	INSCRIÇÃO ESTADUAL DO SUBST. TRIBUT.	CNPJ <b>10.279.430/0001-48</b>	

DESTINATÁRIO / REMITENTE NOME / RAZÃO SOCIAL <b>MUNICIPIO DE PATOS DE MINAS</b>				CNPJ / CPF <b>18.602.011/0001-07</b>	DATA DA EMISSÃO <b>17/03/2020</b>
ENDEREÇO <b>RUA DOUTOR JOSE OLYPIO DE MELO, 151</b>		BAIRRO / DISTRITO <b>ELDORADO</b>	CEP <b>38700-900</b>	DATA DA SAÍDA <b>17/03/2020</b>	
MUNICÍPIO <b>PATOS DE MINAS</b>		UF <b>MG</b>	FONE / FAX <b>(34) 3822-9600</b>	INSCRIÇÃO ESTADUAL	HORA DA SAÍDA <b>08:52:21</b>

FATURA / DUPLICATA <b>001 17/03/2020 12.012,00</b>		
---	--	--

BASE CÁLC ICMS <b>0,00</b>		VALOR ICMS <b>0,00</b>		BASE CÁLC ICMS ST <b>0,00</b>		VALOR ICMS ST <b>0,00</b>		TOTAL DOS PRODUTOS <b>12.012,00</b>	
VALOR FRETE <b>0,00</b>		VALOR SEGURO <b>0,00</b>		VALOR DESCONTO <b>0,00</b>		OUTRAS DESP <b>0,00</b>		VALOR IPI <b>0,00</b>	
						VALOR APROX TRIB <b>2.975,11</b>		TOTAL DA NOTA <b>12.012,00</b>	

TRANSPORTADOR / VOLUMES TRANSPORTADOS NOME / RAZÃO SOCIAL <b>O EMITENTE</b>						FRETE POR CONTA <b>0-EMITENTE</b>	CÓDIGO ANTT	PLACA DO VEIC	UF	CNPJ / CPF
ENDEREÇO <b>AVENIDA JOSE SOARES DE ARAUJO 285</b>						MUNICÍPIO <b>PATOS DE MINAS</b>		UF <b>MG</b>	INSCRIÇÃO ESTADUAL <b>ISENTO</b>	
QUANTIDADE	ESPECIE	MARCA	NUMERAÇÃO	PESO BRUTO	PESO LÍQUIDO					

CÓDIGO PRODUTO	DESCRIÇÃO DO PRODUTO / SERVIÇO	NCM/SH	CSOSN	CFOP	UNID	QUANT	VALOR UNIT	VALOR TOTAL	B.CÁLC ICMS	VALOR ICMS	ALIQ. ICMS	V.APROX. TRIBUTOS
001090	KIT PAPANICOLAU PEQUENO	39269040	0102	5102	KT	1.600	2,14	3.424,00	0,00	0,00	0	1.071,37
001091	KIT PAPANICOLAU MEDIO	39269040	0102	5102	KT	1.800	2,79	5.022,00	0,00	0,00	0	1.571,38
000799	INDICADOR BIOLOGICO	38210000	0102	5102	CX	300	6,58	1.974,00	0,00	0,00	0	265,50
001020	SONDA ENTERAL N 12	90183921	0102	5102	UN	80	19,90	1.592,00	0,00	0,00	0	66,86

<b>DADOS ADICIONAIS</b> INFORMAÇÕES COMPLEMENTARES Total aproximado de tributos federais, estaduais e municipais: R\$2975,11 - Lei 12.741/2012 - Fonte: IBPT AUT.EMPENHO 1531/20 - AUT.PROCESSO 1531/20 - DADOS BANCARIOS - BANCO DO BRASIL - AGENCIA 4669-8 - C/C 10609-7 - DADOS BANCARIOS - CEF - AGENCIA 3540 - OPERAÇÃO 003 - C/C 1986-0 - FAVOR CONFERIR A MERCADORIA NO ATO DA ENTREGA! NAO ACEITAMOS RECLAMACOES POSTERIORES!	RESERVADO AO FISCO  
--	---

RECEBEMOS DE ROSILENE VIEIRA LOPES - EPP OS PRODUTOS E/OU SERVIÇOS CONSTANTES DA NOTA FISCAL ELETRÔNICA INDICADA AO LADO. EMISSÃO 17/03/2020 VALOR TOTAL: 12.012,00 DESTINATÁRIO: MUNICIPIO DE PATOS DE MINAS - RUA DOUTOR JOSE OLYPIO DE MELO, ELDORADO, 38700-900-PATOS DE MINAS-MG		<b>NF-e</b> <b>000.001.932</b> <b>SÉRIE 1</b>
DATA DO RECEBIMENTO	IDENTIFICAÇÃO E ASSINATURA DO RECEBEDOR	



<b>IDENTIFICAÇÃO DO EMITENTE</b>  <b>ROSILENE VIEIRA LOPES - EPP -</b> <b>ROSILENE VIEIRA LOPES</b> AVENIDA JOSE SOARES DE ARAUJO, 285 - JARDIM CALIFORNIA 38703-103 PATOS DE MINAS - MG	<b>DANFE</b> DOCUMENTO AUXILIAR DA NOTA FISCAL ELETRÔNICA  0 - ENTRADA 1 - SAÍDA  <b>000.001.955</b> <b>SÉRIE 1</b> <b>FOLHA 1/1</b>	
		CHAVE DE ACESSO <b>3120 0310 2794 3000 0148 5500 1000 0019 5514 4898 1304</b>  Consulta de autenticidade no portal nacional da NF-e <a href="http://www.nfc.fazenda.gov.br/portal">www.nfc.fazenda.gov.br/portal</a> ou no site da Sefaz Autorizadora

NATUREZA DA OPERAÇÃO <b>VENDA MERCADORIA</b>	PROTOCOLO DE AUTORIZAÇÃO DE USO <b>131203627771526 27/03/2020 08:27:52</b>
INSCRIÇÃO ESTADUAL <b>001.085.835/0068</b>	INSCRIÇÃO ESTADUAL DO SUBST. TRIBUT. <b>10.279.430/0001-48</b>

<b>DESTINATÁRIO / REMETENTE</b>		CNPJ / CPF	DATA DA EMISSÃO
NOME / RAZÃO SOCIAL <b>MUNICÍPIO DE PATOS DE MINAS</b>		<b>18.602.011/0001-07</b>	<b>27/03/2020</b>
ENDEREÇO <b>RUA DOUTOR JOSE OLYPIO DE MELO, 151</b>	BAIRRO / DISTRITO <b>ELDORADO</b>	CEP <b>38700-900</b>	DATA DA SAÍDA <b>27/03/2020</b>
MUNICÍPIO <b>PATOS DE MINAS</b>	UF <b>MG</b>	FONE / FAX <b>(34) 3822-9600</b>	INSCRIÇÃO ESTADUAL
			HORA DA SAÍDA <b>08:00:20</b>

FATURA / DUPLICATA <b>001 27/03/2020 23.988,00</b>
---

<b>CÁLCULO DO IMPOSTO</b>						
BASE CÁLC ICMS <b>0,00</b>	VALOR ICMS <b>0,00</b>	BASE CÁLC ICMS ST <b>0,00</b>	VALOR ICMS ST <b>0,00</b>	TOTAL DOS PRODUTOS <b>23.988,00</b>		
VALOR FRETE <b>0,00</b>	VALOR SEGURO <b>0,00</b>	VALOR DESCONTO <b>0,00</b>	OUTRAS DESP <b>0,00</b>	VALOR IPI <b>0,00</b>	VALOR APROX TRIB <b>7.544,23</b>	TOTAL DA NOTA <b>23.988,00</b>

<b>TRANSPORTADOR / VOLUMES TRANSPORTADOS</b>						
NOME / RAZÃO SOCIAL <b>O EMITENTE</b>		FRETE POR CONTA <b>0-EMITENTE</b>	CODIGO ANTT	PLACA DO VEIC	UF	CNPJ / CPF
ENDEREÇO <b>AVENIDA JOSE SOARES DE ARAUJO 285</b>		MUNICÍPIO <b>PATOS DE MINAS</b>	UF <b>MG</b>	INSCRIÇÃO ESTADUAL <b>ISENTO</b>		
QUANTIDADE	ESPECIE	MARCA	NUMERAÇÃO	PESO BRUTO	PESO LIQUIDO	

<b>DADOS DOS PRODUTOS / SERVIÇOS</b>												
CÓDIGO PRODUTO	DESCRIÇÃO DO PRODUTO / SERVIÇO	NCM/SH	CSOSN	CFOP	UNID	QUANT	VALOR UNIT	VALOR TOTAL	B/CÁLC ICMS	VALOR ICMS	ALIQ. ICMS	V. APROX. TRIBUTOS
001205	COMPRESSA DE GAZE C/500	58030010	0102	5102	PT	1.200	19,99	23.988,00	0,00	0,00	0	7.544,23

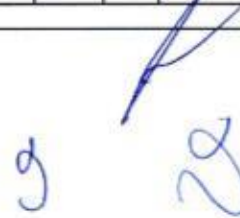
<b>DADOS ADICIONAIS</b> INFORMAÇÕES COMPLEMENTARES Total aproximado de tributos federais, estaduais e municipais: R\$7544,23 - Lei 12.741/2012 - Fonte: IBPT AUT.EMPENHO 1531/20 - AUT.COMPRAS 1531/20 - DADOS BANCARIOS - BANCO DO BRASIL - AGENCIA 4669-8 - C/C 10609-7 - DADOS BANCARIOS - CEF - AGENCIA 3540 - OPERACAO 003 - C/C 1986-0 - FAVOR CONFERIR A MERCADORIA NO ATO DA ENTREGA! NAO ACEITAMOS RECLAMACOES POSTERIORES!	RESERVADO AO FISCO  
---	---

DANFE View Online   www.danfeview.com.br		Gerado em 18/05/2020 às 16:36 pelo DANFE View   www.danfeview.com.br	
RECEBEMOS DE ROSILENE VIEIRA LOPES - EPP OS PRODUTOS E/OU SERVIÇOS CONSTANTES DA NOTA FISCAL ELETRÔNICA INDICADA AO LADO. EMISSÃO 27/03/2020 VALOR TOTAL: 23.988,00 DESTINATÁRIO: MUNICÍPIO DE PATOS DE MINAS - RUA DOUTOR JOSE OLYPIO DE MELO, ELDORADO, 38700-900-PATOS DE MINAS-MG			<b>NF-e</b>  <b>000.001.955</b>  <b>SÉRIE 1</b>
DATA DO RECEBIMENTO	IDENTIFICAÇÃO E ASSINATURA DO RECEBEDOR		



000472

<b>IDENTIFICAÇÃO DO EMITENTE</b>  <b>ROSILENE VIEIRA LOPES - EPP - ROSILENE VIEIRA LOPES</b> AVENIDA JOSE SOARES DE ARAUJO, 285 - JARDIM CALIFORNIA 38703-103 PATOS DE MINAS - MG		<b>DANFE</b> DOCUMENTO AUXILIAR DA NOTA FISCAL ELETRÔNICA  0-ENTRADA 1-SAÍDA <b>1</b>  <b>2.407</b> <b>SÉRIE 1</b> <b>FOLHA 1/1</b>	 CHAVE DE ACESSO 3120 1210 2794 3000 0148 5500 1000 0024 0716 4633 0082 Consulta de autenticidade no portal nacional da NF-e <a href="http://www.nfe.fazenda.gov.br/portal">www.nfe.fazenda.gov.br/portal</a> ou no site da Sefaz Autorizadora
NATUREZA DA OPERAÇÃO <b>VENDA MERCADORIA</b>		PROTOCOLO DE AUTORIZAÇÃO DE USO <b>131203939561478 04/12/2020 08:46:17</b>	
INSCRIÇÃO ESTADUAL <b>001.085.835/0068</b>	INSCRIÇÃO ESTADUAL DO SUBST. TRIBUT.	CNPJ <b>10.279.430/0001-48</b>	

<b>DESTINATÁRIO</b> NOME / RAZÃO SOCIAL <b>MUNICIPIO DE LAGOA FORMOSA</b>		CNPJ <b>18.602.078/0001-41</b>	DATA DA EMISSÃO <b>04/12/2020</b>
ENDEREÇO <b>PC. DONA FILOMENA, 2</b>		BAIRRO / DISTRITO <b>CENTRO</b>	CEP <b>38720-000</b>
MUNICÍPIO <b>LAGOA FORMOSA</b>	UF <b>MG</b>	FONE / FAX <b>34 3824-2000</b>	INSCRIÇÃO ESTADUAL <b>ISENTO</b>
			HORA DA SAÍDA <b>08:43:29</b>

FATURA / DUPLICATA  
 002407/001 04/12/2020 1.763,20

<b>CALCULO DO IMPOSTO</b>							
BASE CALC ICMS	VALOR ICMS	BASE CALC ICMS ST	VALOR ICMS ST	TOTAL DOS PRODUTOS			
0,00	0,00	0,00	0,00	1.763,20			
VALOR FRETE	VALOR SEGURO	VALOR DESCONTO	OUTRAS DESP	VALOR IPI	VALOR APROX TRIB	TOTAL DA NOTA	
0,00	0,00	0,00	0,00	0,00	551,71	1.763,20	

<b>TRANSPORTADOR / VOLUMES TRANSPORTADOS</b>							
NOME / RAZÃO SOCIAL <b>O EMITENTE</b>		FRETE POR CONTA <b>0-Remetente</b>	CÓDIGO ANTT	PLACA DO VEIC	UF	CNPJ	
ENDEREÇO <b>AVENIDA JOSE SOARES DE ARAUJO 285</b>			MUNICÍPIO <b>PATOS DE MINAS</b>		UF <b>MG</b>	INSCRIÇÃO ESTADUAL <b>ISENTO</b>	
QUANTIDADE	ESPÉCIE	MARCA	NUMERAÇÃO	PESO BRUTO	PESO LÍQUIDO		

<b>DADOS DOS PRODUTOS / SERVIÇOS</b>												
CÓDIGO PRODUTO	DESCRIÇÃO DO PRODUTO / SERVIÇO	NCM/SH	CSOSN	CFOP	UNID	QUANT	VALOR UNIT	VALOR TOTAL	B/CALC ICMS	VALOR ICMS	ALÍQ. ICMS	V. APROX. TRIBUTOS
001212	TUBO EDTA ROXO	39269040	0500	5102	UN	40	44,08	1.763,20	0,00	0,00		551,71

<b>DADOS ADICIONAIS</b> INFORMAÇÕES COMPLEMENTARES Total aproximado de tributos federais, estaduais e municipais: R\$551,71 - Lei 12.741/2012 - Fonte: IBPT AUT.EMPENHO 3024/20 - AUT.COMPRAS 2926/20 - DADOS BANCARIOS - BANCO DO BRASIL - AGENCIA 4669-8 - C/C 10609-7 - DADOS BANCARIOS - CEF - AGENCIA 3540 - OPERAÇÃO 003 - C/C 1986-0 - FAVOR CONFERIR A MERCADORIA NO ATO DA ENTREGA! NAO ACEITAMOS RECLAMACOES POSTERIORES!	RESERVADO AO FISCO
--	--------------------

UnNF-e | NF-e OPEN Source | www.unnfe.com.br Gerado em 18/03/2021 às 11:35 pelo UnIDANFE 2.7.10 Free | www.unidnfe.com.br

RECEBEMOS DE ROSILENE VIEIRA LOPES - EPP OS PRODUTOS E/OU SERVIÇOS CONSTANTES DA NOTA FISCAL ELETRÔNICA Nº 2.407. EMISSÃO: 04/12/2020 VALOR TOTAL: 1.763,20 DESTINATÁRIO: MUNICIPIO DE LAGOA FORMOSA - PC. DONA FILOMENA, 2, CENTRO. 38720-000-LAGOA FORMOSA-MG		<b>NF-e</b> <b>2.407</b> <b>SÉRIE 1</b>
DATA DO RECEBIMENTO	IDENTIFICAÇÃO E ASSINATURA DO RECEBEDOR	

<b>IDENTIFICAÇÃO DO EMITENTE</b>  <b>ROSILENE VIEIRA LOPES - EPP</b> AVENIDA JOSE SOARES DE ARAUJO, 285 - JARDIM CALIFORNIA 38703-103 PATOS DE MINAS - MG		<b>DANFE</b> DOCUMENTO AUXILIAR DA NOTA FISCAL ELETRÔNICA  0-ENTRADA I-SAÍDA <b>1</b>  <b>2.652</b> <b>SÉRIE 1</b> <b>FOLHA 1/1</b>	 CHAVE DE ACESSO 3121 0510 2794 3000 0148 5500 1000 0026 5211 0704 1021 Consulta de autenticidade no portal nacional da NF-e <a href="http://www.nfe.fazenda.gov.br/portal">www.nfe.fazenda.gov.br/portal</a> ou no site da Sefaz Autorizadora
---	--	--	--

NATUREZA DA OPERAÇÃO <b>VENDA MERCADORIA</b>	PROTOCOLO DE AUTORIZAÇÃO DE USO <b>131214152725125 11/05/2021 09:16:56</b>
INSCRIÇÃO ESTADUAL <b>001.085.835/0068</b>	INSCRIÇÃO ESTADUAL DO SUBST. TRIBUT. <b>10.279.430/0001-48</b>

<b>DESTINATÁRIO</b>		CNPJ	DATA DA EMISSÃO
NOME / RAZÃO SOCIAL <b>MUNICIPIO DE PATOS DE MINAS</b>		<b>18.602.011/0001-07</b>	<b>11/05/2021</b>
ENDEREÇO <b>RUA DOUTOR JOSE OLYMPIO DE MELLO, 151</b>	BAIRRO / DISTRITO <b>ELDORADO</b>	CEP <b>38700-900</b>	DATA DA SAÍDA <b>11/05/2021</b>
MUNICÍPIO <b>PATOS DE MINAS</b>	UF <b>MG</b>	FONE / FAX <b>(34) 3822-9600</b>	INSCRIÇÃO ESTADUAL <b>ISENTO</b>

FATURA / DUPLICATA <b>002652/001 11/05/2021 5.999,00</b>
---

<b>CALCULO DO IMPOSTO</b>						
BASE CALC ICMS <b>0,00</b>	VALOR ICMS <b>0,00</b>	BASE CALC ICMS ST <b>0,00</b>	VALOR ICMS ST <b>0,00</b>	TOTAL DOS PRODUTOS <b>5.999,00</b>		
VALOR FRETE <b>0,00</b>	VALOR SEGURO <b>0,00</b>	VALOR DESCONTO <b>0,00</b>	OUTRAS DESP <b>0,00</b>	VALOR IPI <b>0,00</b>	VALOR APROX TRIB <b>251,96</b>	TOTAL DA NOTA <b>5.999,00</b>

<b>TRANSPORTADOR / VOLUMES TRANSPORTADOS</b>							
NOME / RAZÃO SOCIAL <b>O EMITENTE</b>			FRETE POR CONTA <b>0-Remetente</b>	CÓDIGO ANTT	PLACA DO VEIC	UF <b>MG</b>	CNPJ
ENDEREÇO <b>AVENIDA JOSE SOARES DE ARAUJO 285</b>			MUNICÍPIO <b>PATOS DE MINAS</b>		INSCRIÇÃO ESTADUAL <b>ISENTO</b>		
QUANTIDADE	ESPECIE	MARCA	NUMERAÇÃO	PESO BRUTO		PESO LIQUIDO	

<b>DADOS DOS PRODUTOS / SERVIÇOS</b>												
CÓDIGO PRODUTO	DESCRIÇÃO DO PRODUTO / SERVIÇO	NCM/SH	CSOSN	CFOP	UNID	QUANT	VALOR UNIT	VALOR TOTAL	B.CALC ICMS	VALOR ICMS	ALIQ. ICMS	V.APROX. TRIBUTOS
1653	CATETER VENOSO MONO LUMEM	90183929	0500	5102	UN	100	59,99	5.999,00	0,00	0,00		251,96

<b>DADOS ADICIONAIS</b> INFORMAÇÕES COMPLEMENTARES Total aproximado de tributos federais, estaduais e municipais: R\$251,96 - Lei 12.741/2012 - Fonte: IBPT/empresometro.com.br EMPENHO 938/21 - AUT.FORNECIMENTO 293/21 - DADOS BANCARIOS - BANCO DO BRASIL - AGENCIA 4669-8 - C/C 10609-7 - DADOS BANCARIOS - CEF - AGENCIA 3540 - OPERAÇÃO 003 - C/C 1986-0 - FAVOR CONFERIR A MERCADORIA NO ATO DA ENTREGA! NÃO ACEITAMOS RECLAMAÇÕES POSTERIORES!	RESERVADO AO FISCO          
---	---

DANFE View | danfe-view.com.br Gerado em 10/06/2021 às 14:22 pelo LINDANFE. Plus | www.lindanfe.com.br

RECEBEMOS DE ROSILENE VIEIRA LOPES - EPP OS PRODUTOS E/OU SERVIÇOS CONSTANTES DA NOTA FISCAL ELETRÔNICA Nº 2.652. EMISSÃO: 11/05/2021 VALOR TOTAL: 5.999,00 DESTINATÁRIO: MUNICIPIO DE PATOS DE MINAS - RUA DOUTOR JOSE OLYMPIO DE MELLO, 151, ELDORADO, 38700-900-PATOS DE MINAS-MG	<b>NF-e</b> <b>2.652</b> <b>SÉRIE 1</b>
DATA DO RECEBIMENTO	IDENTIFICAÇÃO E ASSINATURA DO RECEBEDOR



<b>IDENTIFICAÇÃO DO EMITENTE</b>  <b>ROSILENE VIEIRA LOPES - EPP</b> AVENIDA JOSE SOARES DE ARAUJO, 285 - JARDIM CALIFORNIA 38703-103 PATOS DE MINAS - MG		<b>DANFE</b> DOCUMENTO AUXILIAR DA NOTA FISCAL ELETRÔNICA  0-ENTRADA 1-SAÍDA <b>1</b>  <b>2.542</b> <b>SÉRIE 1</b> <b>FOLHA 1/1</b>	 CHAVE DE ACESSO 3121 0310 2794 3000 0148 5500 1000 0025 4212 1096 9431 Consulta de autenticidade no portal nacional da NF-e <a href="http://www.nfe.fazenda.gov.br/portal">www.nfe.fazenda.gov.br/portal</a> ou no site da Sefaz Autorizadora
NATUREZA DA OPERAÇÃO <b>VENDA MERCADORIA</b>		PROTOCOLO DE AUTORIZAÇÃO DE USO <b>131214064172994 12/03/2021 10:56:04</b>	
INSCRIÇÃO ESTADUAL <b>001.085.835/0068</b>	INSCRIÇÃO ESTADUAL DO SUBST. TRIBUT.	CNPJ <b>10.279.430/0001-48</b>	

<b>DESTINATÁRIO</b> NOME / RAZÃO SOCIAL <b>MUNICIPIO DE PATOS DE MINAS</b>		CNPJ <b>18.602.011/0001-07</b>	DATA DA EMISSÃO <b>12/03/2021</b>
ENDEREÇO <b>RUA DOUTOR JOSE OLYPIO DE MELO, 151</b>		BAIRRO / DISTRITO <b>ELDORADO</b>	CEP <b>38700-900</b>
MUNICÍPIO <b>PATOS DE MINAS</b>	UF <b>MG</b>	FONE / FAX <b>(34) 3822-9600</b>	INSCRIÇÃO ESTADUAL <b>ISENTO</b>
FATURA / DUPLICATA <b>002542/001 12/03/2021 23.898,00</b>		HORA DA SAÍDA <b>10:51:36</b>	

<b>CALCULO DO IMPOSTO</b> BASE CALC ICMS <b>0,00</b>		VALOR ICMS <b>0,00</b>	BASE CALC ICMS ST <b>0,00</b>	VALOR ICMS ST <b>0,00</b>	TOTAL DOS PRODUTOS <b>23.898,00</b>
VALOR FRETE <b>0,00</b>	VALOR SEGURO <b>0,00</b>	VALOR DESCONTO <b>0,00</b>	OUTRAS DESP <b>0,00</b>	VALOR IPI <b>0,00</b>	VALOR APROX TRIB <b>1.003,72</b>
					TOTAL DA NOTA <b>23.898,00</b>

<b>TRANSPORTADOR / VOLUMES TRANSPORTADOS</b> NOME / RAZÃO SOCIAL <b>O EMITENTE</b>		FRETE POR CONTA <b>0-Remetente</b>	CÓDIGO ANTT	PLACA DO VEIC	UF	CNPJ
ENDEREÇO <b>AVENIDA JOSE SOARES DE ARAUJO 285</b>		MUNICÍPIO <b>PATOS DE MINAS</b>		UF <b>MG</b>	INSCRIÇÃO ESTADUAL <b>ISENTO</b>	
QUANTIDADE	ESPÉCIE	MARCA	NUMERAÇÃO	PESO BRUTO	PESO LÍQUIDO	

CÓDIGO PRODUTO	DESCRIÇÃO DO PRODUTO / SERVIÇO	NCM/SH	CSOSN	CFOP	UNID	QUANT	VALOR UNIT	VALOR TOTAL	B.CALC ICMS	VALOR ICMS	ALIQ. ICMS	V.APROX. TRIBUTOS
1477	CATETER DUPLO LUMEM	90183929	0102	5102	UN	200	119,49	23.898,00	0,00	0,00		1.003,72

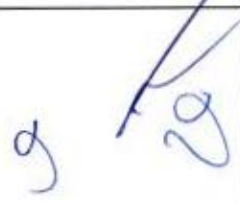
<b>DADOS ADICIONAIS</b> INFORMAÇÕES COMPLEMENTARES Total aproximado de tributos federais, estaduais e municipais: R\$1003,72 - Lei 12.741/2012 - Fonte:IBPT/empresometro.com.br AUT.EMPENHO 1140/21 - AUT.COMPRAS 114/21 - DADOS BANCARIOS - BANCO DO BRASIL - AGENCIA 4669-8 - C/C 10609-7 - DADOS BANCARIOS - CEF - AGENCIA 3540 - OPERAÇÃO 003 - C/C 1986-0 - FAVOR CONFERIR A MERCADORIA NO ATO DA ENTREGA! NAO ACEITAMOS RECLAMACOES POSTERIORES!	RESERVADO AO FISCO     
---	---

RECEBEMOS DE ROSILENE VIEIRA LOPES - EPP OS PRODUTOS E/OU SERVIÇOS CONSTANTES DA NOTA FISCAL ELETRÔNICA Nº 2.542 - EMISSÃO: 12/03/2021 VALOR TOTAL: 23.898,00 DESTINATÁRIO: MUNICIPIO DE PATOS DE MINAS - RUA DOUTOR JOSE OLYPIO DE MELO, 151, ELDORADO, 38700-900-PATOS DE MINAS-MG		<b>NF-e</b> <b>2.542</b> <b>SÉRIE 1</b>
DATA DO RECEBIMENTO	IDENTIFICAÇÃO E ASSINATURA DO RECEBEDOR	

REPÚBLICA FEDERATIVA DO BRASIL  
ESTADO DA PARAÍBA  
CARTÓRIO AZEVEDO BASTOS  
FUNDADO EM 1888

000475

PRIMEIRO REGISTRO CIVIL DE NASCIMENTO E ÓBITOS E PRIVATIVO DE CASAMENTOS, INTERDIÇÕES E TUTELAS DA COMARCA DE JOÃO PESSOA

Av. Epitácio Pessoa, 1145 Bairro dos Estados 58030-00, João Pessoa PB  
Tel.: (83) 3244-5404 / Fax: (83) 3244-5484  
<http://www.azevedobastos.not.br>  
E-mail: [cartorio@azevedobastos.not.br](mailto:cartorio@azevedobastos.not.br)



DECLARAÇÃO DE SERVIÇO DE AUTENTICAÇÃO DIGITAL

O Bel. Válber Azevêdo de Miranda Cavalcanti, Oficial do Primeiro Registro Civil de Nascimentos e Óbitos e Privativo de Casamentos, Interdições e Tutelas com atribuição de autenticar e reconhecer firmas da Comarca de João Pessoa Capital do Estado da Paraíba, em virtude de Lei, etc...

DECLARO ainda que, para garantir transparência e segurança jurídica de todos os atos oriundos da atividade Notarial e Registral no Estado da Paraíba, foi instituído pela Lei Nº 10.132, de 06 de novembro de 2013, a aplicação obrigatória de um Selo Digital de Fiscalização Extrajudicial em todos os atos de notas e registro, composto de um código único (por exemplo: Selo Digital: ABC12345-X1X2) e dessa forma, cada autenticação processada pela nossa Serventia pode ser verificada e confirmada tantas vezes quanto for necessário através do site do Tribunal de Justiça do Estado da Paraíba, endereço <https://corregedoria.tjpb.jus.br/selo-digital/>.

A autenticação digital do documento faz prova de que, na data e hora em que ela foi realizada, a empresa ROSILENE VIEIRA LOPES tinha posse de um documento com as mesmas características que foram reproduzidas na cópia autenticada, sendo da empresa ROSILENE VIEIRA LOPES a responsabilidade, única e exclusiva, pela idoneidade do documento apresentado a este Cartório.

Nesse sentido, declaro que a ROSILENE VIEIRA LOPES assumiu, nos termos do artigo 8º, §1º, do Decreto nº 10.278/2020, que regulamentou o artigo 3º, inciso X, da Lei Federal nº 13.874/2019 e o artigo 2º-A da Lei Federal 12.682/2012, a responsabilidade pelo processo de digitalização dos documentos físicos, garantindo perante este Cartório e terceiros, a sua autoria e integridade.

De acordo com o disposto no artigo 2º-A, §7º, da Lei Federal nº 12.682/2012, o documento em anexo, identificado individualmente em cada Código de Autenticação Digital<sup>1</sup> ou na referida sequência, poderá ser reproduzido em papel ou em qualquer outro meio físico.

Esta DECLARAÇÃO foi emitida em **08/02/2021 08:45:47 (hora local)** através do sistema de autenticação digital do Cartório Azevêdo Bastos, de acordo com o Art. 1º, 10º e seus §§ 1º e 2º da MP 2200/2001, como também, o documento eletrônico autenticado contendo o Certificado Digital do titular do Cartório Azevêdo Bastos, poderá ser solicitado diretamente a empresa ROSILENE VIEIRA LOPES ou ao Cartório pelo endereço de e-mail [autentica@azevedobastos.not.br](mailto:autentica@azevedobastos.not.br) Para informações mais detalhadas deste ato, acesse o site <https://autdigital.azevedobastos.not.br> e informe o Código de Autenticação Digital

Esta Declaração é válida por **tempo indeterminado** e está disponível para consulta em nosso site.

<sup>1</sup>Código de Autenticação Digital: 95380502210719519046-1

<sup>2</sup>Legislações Vigentes: Lei Federal nº 8.935/94, Lei Federal nº 10.406/2002, Medida Provisória nº 2200/2001, Lei Federal nº 13.105/2015, Lei Estadual nº 8.721/2008, Lei Estadual nº 10.132/2013, Provimento CGJ Nº 003/2014 e Provimento CNJ Nº 100/2020.

O referido é verdade, dou fé.

CHAVE DIGITAL

00005b1d734fd94f057f2d69fe6bc05b3cc5d844667790e4132913be72bfbf1c570f38e926866c205f713eeabf747a129f9dba1162bb26baad9874c244ab4599a  
d97add7f3d9f29cd262159d4540c96



Presidência da República  
Casa Civil  
Medida Provisória Nº 2.200-2,  
de 24 de agosto de 2001.



*[Handwritten signature and initials]*



<b>IDENTIFICAÇÃO DO EMITENTE</b>  <b>ROSILENE VIEIRA LOPES - EPP</b> AVENIDA JOSE SOARES DE ARAUJO, 285 - JARDIM CALIFORNIA 38703-103 PATOS DE MINAS - MG		<b>DANFE</b> DOCUMENTO AUXILIAR DA NOTA FISCAL ELETRÔNICA  0-ENTRADA 1-SAÍDA	  CHAVE DE ACESSO 3122 0110 2794 3000 0148 5500 1000 0031 7019 1104 2425  Consulta de autenticidade no portal nacional da NF-e <a href="http://www.nfc.fazenda.gov.br/portal">www.nfc.fazenda.gov.br/portal</a> ou no site da Sefaz Autorizadora
NATUREZA DA OPERAÇÃO <b>VENDA MERCADORIA</b>		PROTOCOLO DE AUTORIZAÇÃO DE USO <b>131224533048518 17/01/2022 08:49:56</b>	
INSCRIÇÃO ESTADUAL <b>001.085.835/0068</b>	INSCRIÇÃO ESTADUAL DO SUBST. TRIBUT.	CNPJ <b>10.279.430/0001-48</b>	

<b>DESTINATÁRIO</b> NOME / RAZÃO SOCIAL <b>MUNICIPIO DE PATOS DE MINAS</b>		CNPJ <b>18.602.011/0001-07</b>	DATA DA EMISSÃO <b>17/01/2022</b>
ENDEREÇO <b>RUA DOUTOR JOSE OLYMPIO DE MELLO, 151</b>		BAIRRO / DISTRITO <b>ELDORADO</b>	CEP <b>38700-900</b>
MUNICIPIO <b>PATOS DE MINAS</b>		UF <b>MG</b>	FONE. / FAX <b>(34) 3822-9600</b>
		INSCRIÇÃO ESTADUAL	HORA DA SAÍDA <b>08:45:39</b>

<b>FATURA / DUPLICATA</b> 003170/001 17/01/2022 17.105,40
--

<b>CALCULO DO IMPOSTO</b>							
BASE CALC ICMS <b>0,00</b>	VALOR ICMS <b>0,00</b>	BASE CALC ICMS ST <b>0,00</b>	VALOR ICMS ST <b>0,00</b>	TOTAL DOS PRODUTOS <b>17.105,40</b>			
VALOR FRETE <b>0,00</b>	VALOR SEGURO <b>0,00</b>	VALOR DESCONTO <b>0,00</b>	OUTRAS DESP <b>0,00</b>	VALOR IPI <b>0,00</b>	VALOR APROX TRIB <b>5.379,65</b>	TOTAL DA NOTA <b>17.105,40</b>	

<b>TRANSPORTADOR / VOLUMES TRANSPORTADOS</b>								
NOME / RAZÃO SOCIAL <b>O EMITENTE</b>				FRETE POR CONTA <b>0-Remetente</b>	CODIGO ANTI	PLACA DO VEIC	UF <b>MG</b>	CNPJ
ENDEREÇO <b>AVENIDA JOSE SOARES DE ARAUJO 285</b>				MUNICIPIO <b>PATOS DE MINAS</b>		UF <b>MG</b>	INSCRIÇÃO ESTADUAL <b>ISENTO</b>	
QUANTIDADE	ESPECIE	MARCA	NUMERAÇÃO	PESO BRUTO	PESO LIQUIDO			

<b>DADOS DOS PRODUTOS / SERVIÇOS</b>												
CODIGO PRODUTO	DESCRIÇÃO DO PRODUTO / SERVIÇO	NCM/SH	CSOSN	CFOP	UNID	QUANT	VALOR UNIT	VALOR TOTAL	R.CALC ICMS	VALOR ICMS	ALQ. ICMS	V.APROX. TRIBUTOS
001135	ESCOVA DENTAL ADULTO	96032100	0500	5102	CX	215	79,56	17.105,40	0,00	0,00		5.379,65

<b>DADOS ADICIONAIS</b> INFORMAÇÕES COMPLEMENTARES Total aproximado de tributos federais, estaduais e municipais: R\$5379,65 - Lei 12.741/2012 - Fonte:IBPT/empresometro.com.br EMPENHO:5393/21 - PROCESSO:57/21. DADOS BANCARIOS - BANCO DO BRASIL - AGENCIA 4669-8 - C/C 10609-7 - DADOS BANCARIOS - CEF - AGENCIA 3540 - OPERAÇÃO 003 - C/C 1986-0 - FAVOR CONFERIR A MERCADORIA NO ATO DA ENTREGA! NÃO ACEITAMOS RECLAMAÇÕES POSTERIORES! LOCAL DE ENTREGA:RUA MATO GROSSO N 34 - BAIRRO:CRISTO REDENTOR - HORARIO:07:15 AS 12:20H.	RESERVADO AO FISCO
--	--------------------

UnDANFE | NF-e OPEN Source | www.undnfe.com.br Gerado em 12/04/2022 às 17:11:15 pelo UnDANFE 3.8.2 Free | www.undnfe.com.br

RECEBEMOS DE ROSILENE VIEIRA LOPES - EPP OS PRODUTOS E/OU SERVIÇOS CONSTANTES DA NOTA FISCAL ELETRÔNICA Nº 3.170. EMISSÃO: 17/01/2022 VALOR TOTAL: 17.105,40 DESTINATÁRIO: MUNICIPIO DE PATOS DE MINAS - RUA DOUTOR JOSE OLYMPIO DE MELLO, 151, ELDORADO, 38700-900-PATOS DE MINAS-MG		<b>NF-e</b> <b>3.170</b> <b>SÉRIE 1</b>
DATA DO RECEBIMENTO	IDENTIFICAÇÃO E ASSINATURA DO RECEBEDOR	



<b>IDENTIFICAÇÃO DO EMITENTE</b>  <b>ROSILENE VIEIRA LOPES - EPP</b> AVENIDA JOSE SOARES DE ARAUJO, 285 - JARDIM CALIFORNIA 38703-103 PATOS DE MINAS - MG		<b>DANFE</b> DOCUMENTO AUXILIAR DA NOTA FISCAL ELETRÔNICA  0-ENTRADA 1-SAÍDA	  CHAVE DE ACESSO 3122 0310 2794 3000 0148 5500 1000 0032 7619 0265 0619  Consulta de autenticidade no portal nacional da NF-e <a href="http://www.nfc.fazenda.gov.br/portal">www.nfc.fazenda.gov.br/portal</a> ou no site da Sefaz Autorizadora
NATUREZA DA OPERAÇÃO <b>VENDA MERCADORIA</b>		3.276 <b>SÉRIE 1</b> <b>FOLHA 1/1</b>	PROTOCOLO DE AUTORIZAÇÃO DE USO <b>131224627286839 17/03/2022 14:56:28</b>
INSCRIÇÃO ESTADUAL 001.085.835/0068	INSCRIÇÃO ESTADUAL DO SUBST. TRIBUT.	CNPJ 10.279.430/0001-48	

<b>DESTINATÁRIO</b> NOME / RAZÃO SOCIAL <b>MUNICÍPIO DE PATOS DE MINAS (134)</b>		CNPJ <b>18.602.011/0001-07</b>	DATA DA EMISSÃO <b>17/03/2022</b>
ENDEREÇO <b>RUA DOUTOR JOSE OLYMPIO DE MELLO, 151</b>	BAIRRO / DISTRITO <b>ELDORADO</b>	CEP <b>38700-900</b>	DATA DA SAÍDA <b>17/03/2022</b>
MUNICÍPIO <b>PATOS DE MINAS</b>	UF <b>MG</b>	FONE / FAX <b>(34) 3822-9600</b>	INSCRIÇÃO ESTADUAL 
			HORA DA SAÍDA <b>14:40:01</b>

FATURA / DUPLICATA <b>003276/001 17/03/2022 787,61</b>	
---	--

<b>CALCULO DO IMPOSTO</b>					
BASE CÁLC ICMS <b>787,61</b>	VALOR ICMS <b>141,77</b>	BASE CÁLC ICMS ST <b>0,00</b>	VALOR ICMS ST <b>0,00</b>	TOTAL DOS PRODUTOS <b>787,61</b>	
VALOR FRETE <b>0,00</b>	VALOR SEGURO <b>0,00</b>	VALOR DESCONTO <b>0,00</b>	OUTRAS DESP <b>0,00</b>	VALOR IPI <b>0,00</b>	VALOR APROX TRIB <b>262,54</b>
					TOTAL DA NOTA <b>787,61</b>

<b>TRANSPORTADOR / VOLUMES TRANSPORTADOS</b>					
NOME / RAZÃO SOCIAL <b>O EMITENTE</b>	FRETE POR CONTA <b>0-Remetente</b>	CÓDIGO ANTT	PLACA DO VEIC	UF	CNPJ
ENDEREÇO <b>AVENIDA JOSE SOARES DE ARAUJO 285</b>	MUNICÍPIO <b>PATOS DE MINAS</b>	UF <b>MG</b>	INSCRIÇÃO ESTADUAL <b>ISENTO</b>		
QUANTIDADE	ESPECIE	MARCA	NUMERAÇÃO	PESO BRUTO	PESO LÍQUIDO

<b>DADOS DOS PRODUTOS / SERVIÇOS</b>												
CÓDIGO PRODUTO	DESCRIÇÃO DO PRODUTO / SERVIÇO	NCM/SH	CST	CFOP	UNID	QUANT	VALOR UNIT	VALOR TOTAL	B.CÁLC ICMS	VALOR ICMS	ALÍQ ICMS	V.APROX. TRIBUTOS
000308	CARTAO P/RADIOGRAFIA 2 FUROS C/100 UNIDS	48209000	000	5102	PT	10	13,05	130,50	130,50	23,49	18	52,96
002132	CARTAO P/RADIOGRAFIA 1 FURO C/100 UNIDS	48209000	000	5102	PT	15	13,69	205,35	205,35	36,96	18	83,33
002133	CONE DE GUTA PERCHA PRINCIPAL N25 C/120 UNIDS	30064012	000	5102	CX	8	32,98	263,84	263,84	47,49	18	67,15
000446	SUGADOR C/40	90183929	000	5102	CX	4	46,98	187,92	187,92	33,83	18	59,10

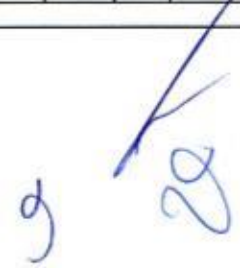
<b>DADOS ADICIONAIS</b> INFORMAÇÕES COMPLEMENTARES Total aproximado de tributos federais, estaduais e municipais: R\$262,54 - Lei 12.741/2012 - Fonte:IBPT/empresometro.com.br AUT. EMPENHO:1389/22 - PROCESSO:57/21. DADOS BANCARIOS - BANCO DO BRASIL - AGENCIA 4669-8 - C/C 10609-7 - DADOS BANCARIOS - CEF - AGENCIA 3540 - OPERAÇÃO 003 - C/C 1986-0 - FAVOR CONFERIR A MERCADORIA NO ATO DA ENTREGA! NAO ACEITAMOS RECLAMACOES POSTERIORES! LOCAL DE ENTREGA: RUA MATO GROSSO N 34 - BAIRRO: CRISTO REDENTOR - DAS 07:15 AS 12:00.	RESERVADO AO FISCO          
---	---

RECEBEMOS DE ROSILENE VIEIRA LOPES - EPP OS PRODUTOS E/OU SERVIÇOS CONSTANTES DA NOTA FISCAL ELETRÔNICA Nº 3.276. EMISSÃO: 17/03/2022 VALOR TOTAL: 787,61 DESTINATÁRIO: 134-MUNICÍPIO DE PATOS DE MINAS - RUA DOUTOR JOSE OLYMPIO DE MELLO, 151, ELDORADO, 38700-900-PATOS DE MINAS-MG		<b>NF-e</b> <b>3.276</b> <b>SÉRIE 1</b>
DATA DO RECEBIMENTO	IDENTIFICAÇÃO E ASSINATURA DO RECEBEDOR	





# Prefeitura Municipal de Patos de Minas

Secretaria Municipal de Saúde

## ATESTADO DE CAPACIDADE DE FORNECIMENTO

A Prefeitura Municipal de Patos de Minas-MG, pessoa jurídica de direito público, inscrita no CNPJ sob o número 18.602.011/0001-07, sediada na Rua Doutor José Olympio de Melo, 151 Bairro Eldorado nesta cidade, **ATESTA** para os devidos fins de direito QUE a empresa **ROSILENE VIEIRA LOPES EPP**, CNPJ 10.279.430/0001-48, estabelecida na cidade de Patos de Minas-MG à Avenida José Soares de Araújo, 285 B. Jardim Califórnia, prestou o serviço de venda de Dietas, Suplementos Alimentares, Material Médico-Odontológico Hospitalares, Equipamentos Médicos e Odontológicos, Rouparia Hospitalar, Testes Qualitativos, não existindo em nossos assentamentos, até a presente data nenhum registro desabonador de sua conduta ou de sua responsabilidade com as obrigações assumidas, nos termos da Lei 8.666/93.

Patos de Minas, 02 de janeiro de 2021.



*Eunice Silverio da Cruz Rosa*

**EUNICE SILVERIO DA CRUZ ROSA**  
**GERENTE DE SUPRIMENTOS DA SMS**  
**CPF 658.750.956-87**

1º Tabelionato de Notas de Patos de Minas - MG  
Reconheço, por semelhança, e(s) assinatura(s) de  
**EUNICE SILVERIO DA CRUZ ROSA**

em testemunho da verdade.  
Patos de Minas, 05/02/2021 15:53:35 20812  
SELO DE CONSULTA: EGV85547  
CÓDIGO DE SEGURANÇA: 9328.1222.3624.0197  
Quantidade de atos praticados: 01

Ato(s) praticado(s) por:  
Patrícia Soares Cunha - Escrevente Autorizada  
E-mail: R\$5,82 TF: R\$1,81 Total: R\$7,63 ISS: R\$0,11  
Consulte e valide este selo no site: <https://selos.tjmg.jus.br>

1º DA ETIQUETA AAT192795



*Patrícia*

*Handwritten signature/initials*



O presente documento digital foi conferido com o original e assinado digitalmente por DANILLO PINTO OLIVEIRA DE ALENCAR, em sexta-feira, 5 de fevereiro de 2021 17:31:20 GMT-03:00, CNS: 06.870-0 - 1º OFÍCIO DE REGISTRO CIVIL DAS PESSOAS NATURAIS E TABELIONATO DE NOTAS/IPB, nos termos da medida provisória N. 2.200-2 de 24 de agosto de 2001. Sua autenticidade deverá ser confirmada no endereço

<b>IDENTIFICAÇÃO DO EMITENTE</b>  <b>ROSILENE VIEIRA LOPES - EPP -</b> <b>ROSILENE VIEIRA LOPES</b> AVENIDA JOSE SOARES DE ARAUJO, 285 - JARDIM CALIFORNIA 38703-103 PATOS DE MINAS - MG		<b>DANFE</b> DOCUMENTO AUXILIAR DA NOTA FISCAL ELETRÔNICA  0 - ENTRADA 1 - SAÍDA	 CHAVE DE ACESSO <b>3119 0210 2794 3000 0148 5500 1000 0013 5216 6181 3120</b>  Consulta de autenticidade no portal nacional da NF-e <a href="http://www.nfe.fazenda.gov.br/portal">www.nfe.fazenda.gov.br/portal</a> ou no site da Sefaz Autorizadora
NATUREZA DA OPERAÇÃO <b>VENDA MERCADORIA</b>		PROTÓCOLO DE AUTORIZAÇÃO DE USO <b>131193192474702 04/02/2019 15:01:57</b>	
INSCRIÇÃO ESTADUAL <b>001.085.835/0068</b>	INSCRIÇÃO ESTADUAL DO SUBST. TRIBUT.	CNPJ <b>10.279.430/0001-48</b>	

DESTINATÁRIO / REMETENTE NOME / RAZÃO SOCIAL <b>MUNICÍPIO DE PATOS DE MINAS</b>		CNPJ / CPF <b>18.602.011/0001-07</b>	DATA DA EMISSÃO <b>04/02/2019</b>
ENDEREÇO <b>RUA DOUTOR JOSE OLYPIO DE MELO, 151</b>		BAIRRO / DISTRITO <b>ELDORADO</b>	CEP <b>38700-900</b>
MUNICÍPIO <b>PATOS DE MINAS</b>	UF <b>MG</b>	FONE / FAX <b>(34) 3691-7020</b>	INSCRIÇÃO ESTADUAL

FATURA / DUPLICATA <b>001 04/02/2019 10.441,00</b>				
<b>CALCULO DO IMPOSTO</b>				
BASE CALC ICMS <b>0,00</b>	VALOR ICMS <b>0,00</b>	BASE CALC ICMS ST <b>0,00</b>	VALOR ICMS ST <b>0,00</b>	TOTAL DOS PRODUTOS <b>10.441,00</b>
VALOR FRETE <b>0,00</b>	VALOR SEGURO <b>0,00</b>	VALOR DESCONTO <b>0,00</b>	OUTRAS DESP <b>0,00</b>	VALOR IPI <b>0,00</b>
			VALOR APROX TRIB <b>438,52</b>	TOTAL DA NOTA <b>10.441,00</b>

TRANSPORTADOR / VOLUMES TRANSPORTADOS NOME / RAZÃO SOCIAL <b>O EMITENTE</b>						FRETE POR CONTA <b>0-EMITENTE</b>	CODIGO ANTT	PLACA DO VEIC	UF	CNPJ / CPF
ENDEREÇO <b>AVENIDA JOSE SOARES DE ARAUJO 285</b>						MUNICÍPIO <b>PATOS DE MINAS</b>	UF <b>MG</b>	INSCRIÇÃO ESTADUAL <b>ISENTO</b>		
QUANTIDADE	ESPÉCIE	MARCA	NUMERAÇÃO	PESO BRUTO	PESO LÍQUIDO					

DADOS DOS PRODUTOS / SERVIÇOS													
CÓDIGO PRODUTO	DESCRIÇÃO DO PRODUTO / SERVIÇO	NCM/SH	CSOSN	CFOP	UNID	QUANT	VALOR UNIT	VALOR TOTAL	B.CALC ICMS	VALOR ICMS	ALIQ. ICMS	V.APROX. TRIBUTOS	
000536	SONDA URETRAL N12	90183929	0102	5102	UN	15.000	0,543	8.145,00	0,00	0,00	0	342,09	
000535	SONDA URETRAL N14	90183929	0102	5102	UN	4.000	0,574	2.296,00	0,00	0,00	0	96,43	

<b>INFORMAÇÕES COMPLEMENTARES</b> Total aproximado de tributos federais, estaduais e municipais: R\$438,52 - Lei 12.741/2012 - Fonte: IBPT AUT.EMPENHO 741/19 - AUT.DE COMPRA 741/19 - PROCESSO 189/18 - DADOS BANCARIOS - BANCO DO BRASIL - AGENCIA 4669-8 - C/C 10609-7 - DADOS BANCARIOS - CEF - AGENCIA 3540 - OPERAÇÃO 003 - C/C 1986-0	RESERVADO AO FISCO
--	--------------------

DANFE View Online | [www.danfeview.com.br](http://www.danfeview.com.br) Gerado em 18/05/2020 às 16:36 pelo DANFE View | [www.danfeview.com.br](http://www.danfeview.com.br)

RECEBEMOS DE ROSELENE VIEIRA LOPES - EPP OS PRODUTOS E/OU SERVIÇOS CONSTANTES DA NOTA FISCAL ELETRÔNICA INDICADA AO LADO. EMISSÃO 04/02/2019 VALOR TOTAL: 10.441,00 DESTINATÁRIO: MUNICÍPIO DE PATOS DE MINAS - RUA DOUTOR JOSE OLYPIO DE MELO, ELDORADO, 38700-900 PATOS DE MINAS-MG		<b>NF-e</b> <b>000.001.352</b> <b>SÉRIE 1</b>
DATA DO RECEBIMENTO	IDENTIFICAÇÃO E ASSINATURA DO RECEBEDOR	



300480

IDENTIFICAÇÃO DO EMITENTE				<b>DANFE</b> DOCUMENTO AUXILIAR DA NOTA FISCAL ELETRÔNICA								
<b>ROSILENE VIEIRA LOPES - EPP -</b> <b>ROSILENE VIEIRA LOPES</b> AVENIDA JOSE SOARES DE ARAUJO, 285 - JARDIM CALIFORNIA 38703-103 PATOS DE MINAS - MG				0 - ENTRADA 1 - SAÍDA		CHAVE DE ACESSO 3119 0910 2794 3000 0148 5500 1000 0016 8512 7101 4845						
				<b>1</b>		Consulta de autenticidade no portal nacional da NF-e <a href="http://www.nfe.fazenda.gov.br/portal">www.nfe.fazenda.gov.br/portal</a> ou no site da Sefaz Autorizadora						
NATUREZA DA OPERAÇÃO				PROTÓCOLO DE AUTORIZAÇÃO DE USO								
VENDA MERCADORIA				131193433387361 27/09/2019 10:06:55								
INSCRIÇÃO ESTADUAL		INSCRIÇÃO ESTADUAL DO SUBST. TRIBUT.			CNPJ							
001.085.835/0068					10.279.430/0001-48							
DESTINATÁRIO / REMETENTE												
NOME / RAZÃO SOCIAL						CNPJ / CPF		DATA DA EMISSÃO				
MUNICÍPIO DE PATOS DE MINAS						18.602.011/0001-07		27/09/2019				
ENDEREÇO				BAIRRO / DISTRITO		CEP		DATA DA SAÍDA				
RUA DOUTOR JOSE OLYPIO DE MELO, 151				ELDORADO		38700-900		27/09/2019				
MUNICÍPIO			UF		FONE / FAX		INSCRIÇÃO ESTADUAL		HORA DA SAÍDA			
PATOS DE MINAS			MG		(34) 3822-9600				09:32:41			
FATURA / DUPLICATA												
001 27/09/2019 7.874,05												
CALCULO DO IMPOSTO												
BASE CALC ICMS		VALOR ICMS		BASE CALC ICMS ST		VALOR ICMS ST		TOTAL DOS PRODUTOS				
0,00		0,00		0,00		0,00		7.874,05				
VALOR FRETE	VALOR SEGURO	VALOR DESCONTO	OUTRAS DESP	VALOR IPI	VALOR APROX TRIB	TOTAL DA NOTA						
0,00	0,00	0,00	0,00	0,00	1.985,74	7.874,05						
TRANSPORTADOR / VOLUMES TRANSPORTADOS												
NOME / RAZÃO SOCIAL				FRETE POR CONTA		CODIGO ANTT		PLACA DO VEIC		UF / CNPJ / CPF		
O EMITENTE				0-EMITENTE								
ENDEREÇO				MUNICÍPIO		UF		INSCRIÇÃO ESTADUAL				
AVENIDA JOSE SOARES DE ARAUJO 285				PATOS DE MINAS		MG		ISENTO				
QUANTIDADE	ESPÉCIE	MARCA	NUMERAÇÃO		PESO BRUTO		PESO LÍQUIDO					
DADOS DOS PRODUTOS / SERVIÇOS												
CÓDIGO PRODUTO	DESCRIÇÃO DO PRODUTO / SERVIÇO	NCM/SH	CSOSN	CFOP	UNID	QUANT	VALOR UNIT	VALOR TOTAL	B CALC ICMS	VALOR ICMS	ALIQ ICMS	V APROX TRIBUTOS
000082	FITA PARA AUTOCLAVE	48114110	0500	5102	UN	120	4,19	502,80	0,00	0,00	0	164,87
001002	MASCARA DE VENTURI ADULTO	90192010	0500	5102	UN	30	26,83	804,90	0,00	0,00	0	257,57
001003	MASCARA DE VENTURI PEDIATRICA	90192010	0500	5102	UN	15	21,66	324,90	0,00	0,00	0	103,97
000958	OTOSCOPIO C/LAMPADA SOBRESSALENTE	90189099	0102	5102	UN	5	376,99	1.884,95	0,00	0,00	0	121,01
001001	PAPEL P/ECG	48022090	0500	5102	UN	100	35,05	3.505,00	0,00	0,00	0	1.149,29
001004	TALA METALICA 12MMX260MM	90211020	0500	5102	UN	350	0,89	311,50	0,00	0,00	0	69,15
001005	TALA METALICA 16MMX180MM	90211020	0500	5102	UN	200	1,55	310,00	0,00	0,00	0	68,82
001006	TALA METALICA 19MMX180MM	90211020	0500	5102	UN	250	0,92	230,00	0,00	0,00	0	51,06
DADOS ADICIONAIS												
INFORMAÇÕES COMPLEMENTARES						RESERVADO AO FISCO						
Total aproximado de tributos federais, estaduais e municipais: R\$1985,74 - Lei 12.741/2012 - Fonte: IBPT												
AUT.EMPENHO 3926/19 - AUT.COMPRAS 3926/19 - DADOS BANCARIOS - BANCO DO BRASIL - AGENCIA 4669-8 - C/C 10609-7 - DADOS BANCARIOS - CEF - AGENCIA 3540 - OPERAÇÃO 003 - C/C 1986-0 - FAVOR CONFERIR A MERCADORIA NO ATO DA ENTREGA! NAO ACEITAMOS RECLAMACOES POSTERIORES!												
DANFE View Online   www.danfeview.com.br						Gerado em 28/09/2020 às 14:08 pelo DANFE View   www.danfeview.com.br						
RECEBEMOS DE ROSILENE VIEIRA LOPES - EPP OS PRODUTOS E/OU SERVIÇOS CONSTANTES DA NOTA FISCAL ELETRÔNICA INDICADA AO LADO. EMISSÃO 27/09/2019 VALOR TOTAL: 7.874,05 DESTINATÁRIO: MUNICÍPIO DE PATOS DE MINAS - RUA DOUTOR JOSE OLYPIO DE MELO, ELDORADO, 38700-900-PATOS DE MINAS-MG										NF-e		
DATA DO RECEBIMENTO										000.001.685		
IDENTIFICAÇÃO E ASSINATURA DO RECEBEDOR										SÉRIE 1		



<b>IDENTIFICAÇÃO DO EMITENTE</b>  <b>ROSILENE VIEIRA LOPES - EPP -</b> <b>ROSILENE VIEIRA LOPES</b> AVENIDA JOSE SOARES DE ARAUJO, 285 - JARDIM CALIFORNIA 38703-103 PATOS DE MINAS - MG		<b>DANFE</b> DOCUMENTO AUXILIAR DA NOTA FISCAL ELETRÔNICA  0 - ENTRADA 1 - SAÍDA		 CHAVE DE ACESSO <b>3120310 2794 3000 0148 5500 1000 0019 1517 5885 4410</b>	
		<b>1</b>		Consulta de autenticidade no portal nacional da NF-e <a href="http://www.nfe.fazenda.gov.br/portal">www.nfe.fazenda.gov.br/portal</a> ou no site da Sefaz Autorizadora	

NATUREZA DA OPERAÇÃO <b>VENDA MERCADORIA</b>		PROTOCOLO DE AUTORIZAÇÃO DE USO <b>131203611247496 11/03/2020 11:23:49</b>			
INSCRIÇÃO ESTADUAL <b>001.085.835/0068</b>		INSCRIÇÃO ESTADUAL DO SUBST. TRIBUT.		CNPJ <b>10.279.430/0001-48</b>	

DESTINATÁRIO / REMETENTE NOME / RAZÃO SOCIAL <b>MUNICIPIO DE PATOS DE MINAS</b>				CNPJ / CPF <b>18.602.011/0001-07</b>		DATA DA EMISSÃO <b>11/03/2020</b>	
ENDEREÇO <b>RUA DOUTOR JOSE OLYPIO DE MELO, 151</b>			BAIRRO / DISTRITO <b>ELDORADO</b>		CEP <b>38700-900</b>		DATA DA SAÍDA <b>11/03/2020</b>
MUNICÍPIO <b>PATOS DE MINAS</b>		UF <b>MG</b>	FONE / FAX <b>(34) 3822-9600</b>		INSCRIÇÃO ESTADUAL		HORA DA SAÍDA <b>10:47:16</b>

FATURA / DUPLICATA <b>001 11/03/2020 10.748,23</b>			
---	--	--	--

<b>CÁLCULO DO IMPOSTO</b>									
BASE CÁLC ICMS <b>0,00</b>		VALOR ICMS <b>0,00</b>		BASE CÁLC ICMS ST <b>0,00</b>		VALOR ICMS ST <b>0,00</b>		TOTAL DOS PRODUTOS <b>10.748,23</b>	
VALOR FRETE <b>0,00</b>		VALOR SEGURO <b>0,00</b>		VALOR DESCONTO <b>0,00</b>		OUTRAS DESP <b>0,00</b>		VALOR IPI <b>0,00</b>	
						VALOR APROX TRIB <b>1.412,46</b>		TOTAL DA NOTA <b>10.748,23</b>	

<b>TRANSPORTADOR / VOLUMES TRANSPORTADOS</b>									
NOME / RAZÃO SOCIAL <b>O EMITENTE</b>				FRETE POR CONTA <b>0-EMITENTE</b>		CODIGO ANTT	PLACA DO VEIC	UF	CNPJ / CPF
ENDEREÇO <b>AVENIDA JOSE SOARES DE ARAUJO 285</b>				MUNICÍPIO <b>PATOS DE MINAS</b>		UF <b>MG</b>	INSCRIÇÃO ESTADUAL <b>ISENTO</b>		
QUANTIDADE	ESPECIE	MARCA	NUMERAÇÃO		PESO BRUTO		PESO LÍQUIDO		

<b>DADOS DOS PRODUTOS / SERVIÇOS</b>												
CÓDIGO PRODUTO	DESCRIÇÃO DO PRODUTO / SERVIÇO	NCM/SH	CSOSN	CFOP	UNID	QUANT	VALOR UNIT	VALOR TOTAL	B.CÁLC ICMS	VALOR ICMS	ALIQ ICMS	V.APROX. TRIBUTOS
001179	CURETA KRAMER	90184999	0102	5102	UN	3	49,00	147,00	0,00	0,00	0	23,03
001180	DESCOLADOR 24G	90184999	0102	5102	UN	2	47,45	94,90	0,00	0,00	0	14,87
000433	ELETRODO ELETROCIRURGICO AGULHA	90189099	0102	5102	UN	3	52,91	158,73	0,00	0,00	0	10,19
001130	ELETRODO ELETROCIRURGICO PONTA BOLA	90189099	0102	5102	UN	3	39,26	117,78	0,00	0,00	0	7,56
000698	FORCEPS INFANTIL	90189029	0102	5102	UN	2	51,43	102,86	0,00	0,00	0	16,12
001161	GENGIVOTOMO DE KIRKLAND	90189029	0102	5102	PT	4	19,10	76,40	0,00	0,00	0	11,97
001184	GRAMPO 14	90184999	0102	5102	UN	16	10,56	168,96	0,00	0,00	0	26,48
001185	GRAMPO 14A	90189095	0102	5102	UN	16	10,10	161,60	0,00	0,00	0	6,79
001186	GRAMPO 205	90189095	0102	5102	UN	18	11,89	214,02	0,00	0,00	0	8,99
001187	GRAMPO 208	90189095	0102	5102	UN	24	10,35	248,40	0,00	0,00	0	10,43
001188	GRAMPO 26	90189095	0102	5102	UN	16	10,15	162,40	0,00	0,00	0	6,82
000696	PERFURADOR DE LENCOL DE BORRACHA	90189029	0102	5102	UN	25	73,89	1.847,25	0,00	0,00	0	289,46
001183	CINZEL PERIOTOMO	90184999	0102	5102	UN	10	63,75	637,50	0,00	0,00	0	99,90
000367	PINÇA KELLY CURVA 16CM	90189029	0102	5102	UN	6	28,37	170,22	0,00	0,00	0	26,67
000700	PINÇA HEMOSTATICA MOSQUITO CURVA 12CM	90189029	0102	5102	UN	16	21,49	343,84	0,00	0,00	0	53,88
000701	PINÇA HEMOSTATICA MOSQUITO RETA 12CM	90189029	0102	5102	UN	16	18,09	289,44	0,00	0,00	0	45,36
000449	POSICIONADOR RADIOGRAFICO	90184999	0102	5102	UN	10	55,99	559,90	0,00	0,00	0	87,74
000705	POTE DE DAPPEN EM VIDRO	90189099	0102	5102	UN	30	2,49	74,70	0,00	0,00	0	4,80
000705	PRENDEDOR DE GUARDANAPOS	90189029	0102	5102	UN	20	3,88	77,60	0,00	0,00	0	12,16
001164	REGUA MILIMETRADA	90184999	0102	5102	UN	20	11,27	225,40	0,00	0,00	0	35,32
000654	TESOURA GOLMAN FOX 13 CM	90189029	0102	5102	UN	8	27,99	223,92	0,00	0,00	0	35,09
000944	TESOURA METEZEMBAUM 15CM CURVA	90189029	0102	5102	UN	6	26,89	161,34	0,00	0,00	0	25,28
001178	TESOURA IRIS CURVA 11,5 CM	90184999	0102	5102	UN	13	14,44	187,72	0,00	0,00	0	29,42
001177	TESOURA IRIS RETA 11,5 CM	90184999	0102	5102	UN	30	14,69	440,70	0,00	0,00	0	69,06
000740	TESOURA PONTA ROMBA 15CM	90189029	0102	5102	UN	30	23,99	719,70	0,00	0,00	0	112,78
000306	PORTA AGULHA CASTROVIEJO	90189099	0102	5102	UN	10	145,98	1.459,80	0,00	0,00	0	93,72
000853	PINÇA DENTE DE RATO 10	90189029	0102	5102	UN	10	16,28	162,80	0,00	0,00	0	25,51
001189	PORTA AGULHA MAIO COM VIDEA	90189029	0102	5102	UN	6	179,95	1.079,70	0,00	0,00	0	169,19
000435	ELETRODO ELETROCIRURGICO ALÇA REDONDA 0,3 MM	90189099	0102	5102	UN	3	50,75	152,25	0,00	0,00	0	9,77
000703	PORTA MATRIZ	90189029	0102	5102	UN	12	23,45	281,40	0,00	0,00	0	40,10

<b>DADOS ADICIONAIS</b> INFORMAÇÕES COMPLEMENTARES Total aproximado de tributos federais, estaduais e municipais: R\$1412,46 - Lei 12.741/2012 - Fonte: IBPT AUT.EMPENHO 997/20 - AUT.COMPRO 997/20 - DADOS BANCARIOS - BANCO DO BRASIL - AGENCIA 4669-8 - C/C 10609-7 - DADOS BANCARIOS - CEF - AGENCIA 3540 - OPERAÇÃO 003 - C/C 1986-0 - FAVOR CONFERIR A MERCADORIA NO ATO DA ENTREGA! NÃO ACEITAMOS RECLAMAÇÕES POSTERIORES!		RESERVADO AO FISCO	
--	--	--------------------	--

RECEBEMOS DE ROSILENE VIEIRA LOPES - EPP OS PRODUTOS E/OU SERVIÇOS CONSTANTES DA NOTA FISCAL ELETRÔNICA INDICADA AO LADO. EMISSÃO 11/03/2020 VALOR TOTAL: 10.748,23 DESTINATÁRIO: MUNICIPIO DE PATOS DE MINAS - RUA DOUTOR JOSE OLYPIO DE MELO, ELDORADO, 38700-900-PATOS DE MINAS-MG		<b>NF-e</b> <b>000.001.915</b> <b>SÉRIE 1</b>	
DATA DO RECEBIMENTO	IDENTIFICAÇÃO E ASSINATURA DO RECEBEDOR		



<b>IDENTIFICAÇÃO DO EMITENTE</b>  <b>ROSILENE VIEIRA LOPES - EPP -</b> <b>ROSILENE VIEIRA LOPES</b> AVENIDA JOSE SOARES DE ARAUJO, 285 - JARDIM CALIFORNIA 38703-103 PATOS DE MINAS - MG		<b>DANFE</b> DOCUMENTO AUXILIAR DA NOTA FISCAL ELETRÔNICA 0 - ENTRADA 1 - SAÍDA	 CHAVE DE ACESSO 3120 0310 2794 3000 0148 5500 1000 0019 3114 1083 1893 Consulta de autenticidade no portal nacional da NF-e <a href="http://www.nfe.fazenda.gov.br/portal">www.nfe.fazenda.gov.br/portal</a> ou no site da Sefaz Autorizadora
---	--	--	--

NATUREZA DA OPERAÇÃO <b>VENDA MERCADORIA</b>		PROTOCOLO DE AUTORIZAÇÃO DE USO 131203617595782 17/03/2020 08:45:12
INSCRIÇÃO ESTADUAL 001.085.835/0068	INSCRIÇÃO ESTADUAL DO SUBST. TRIBUT.	CNPJ 10.279.430/0001-48

<b>DESTINATÁRIO / REMETENTE</b> NOME / RAZÃO SOCIAL <b>MUNICÍPIO DE PATOS DE MINAS</b>		CNPJ / CPF <b>18.602.011/0001-07</b>	DATA DA EMISSÃO <b>17/03/2020</b>
ENDEREÇO <b>RUA DOUTOR JOSE OLYPIO DE MELO, 151</b>		BAIRRO / DISTRITO <b>ELDORADO</b>	CEP <b>38700-900</b>
MUNICÍPIO <b>PATOS DE MINAS</b>		UF <b>MG</b>	FONE / FAX <b>(34) 3822-9600</b>
		INSCRIÇÃO ESTADUAL	HORA DA SAÍDA <b>08:41:14</b>

FATURA / DUPLICATA 001 17/03/2020 37.960,00
--

<b>CALCULO DO IMPOSTO</b>							
BASE CALC ICMS 0,00	VALOR ICMS 0,00	BASE CALC ICMS ST 0,00	VALOR ICMS ST 0,00	TOTAL DOS PRODUTOS 37.960,00			
VALOR FRETE 0,00	VALOR SEGURO 0,00	VALOR DESCONTO 0,00	OUTRAS DESP 0,00	VALOR IPI 0,00	VALOR APROX TRIB 5.105,62	TOTAL DA NOTA 37.960,00	

<b>PORTADOR / VOLUMES TRANSPORTADOS</b>								
NOME / RAZÃO SOCIAL <b>O EMITENTE</b>				FRETE POR CONTA <b>0-EMITENTE</b>	CODIGO ANTT	PLACA DO VEIC	UF <b>MG</b>	CNPJ / CPF
ENDEREÇO <b>AVENIDA JOSE SOARES DE ARAUJO 285</b>				MUNICÍPIO <b>PATOS DE MINAS</b>		UF <b>MG</b>		INSCRIÇÃO ESTADUAL <b>ISENTO</b>
QUANTIDADE	ESPECIE	MARCA	NUMERAÇÃO	PESO BRUTO		PESO LÍQUIDO		

<b>DADOS DOS PRODUTOS / SERVIÇOS</b>												
CODIGO PRODUTO	DESCRIÇÃO DO PRODUTO / SERVIÇO	NCM/SH	CSOSN	CFOP	UNID	QUANT	VALOR UNIT	VALOR TOTAL	B.CALC ICMS	VALOR ICMS	ALIQ. ICMS	V.APROX. TRIBUTOS
000778	EQUIPO MACROGOTAS	90189010	0102	5102	UN	26.000	1,46	37.960,00	0,00	0,00	0	5.105,62

<b>DADOS ADICIONAIS</b> INFORMAÇÕES COMPLEMENTARES Total aproximado de tributos federais, estaduais e municipais: R\$5105,62 - Lei 12.741/2012 - Fonte: IBPT AUT.EMPENHO 1684/20 - AUT.COMPRAS 1684/20 - DADOS BANCARIOS - BANCO DO BRASIL - AGENCIA 4669-8 - C/C 10609-7 - DADOS BANCARIOS - CEF - AGENCIA 3540 - OPERAÇÃO 003 - C/C 1986-0 - FAVOR CONFERIR A MERCADORIA NO ATO DA ENTREGA! NAO ACEITAMOS RECLAMACOES POSTERIORES!	RESERVADO AO FISCO
---	--------------------

RECEBEMOS DE ROSILENE VIEIRA LOPES - EPP OS PRODUTOS E/OU SERVIÇOS CONSTANTES DA NOTA FISCAL ELETRÔNICA INDICADA AO LADO. EMISSÃO 17/03/2020 - VALOR TOTAL: 37.960,00 DESTINATÁRIO: MUNICÍPIO DE PATOS DE MINAS - RUA DOUTOR JOSE OLYPIO DE MELO, ELDORADO, 38700-900-PATOS DE MINAS-MG		<b>NF-e</b> <b>000.001.931</b> <b>SÉRIE 1</b>
DATA DO RECEBIMENTO	IDENTIFICAÇÃO E ASSINATURA DO RECEBEDOR	

000483

<b>IDENTIFICAÇÃO DO EMITENTE</b>  <b>ROSILENE VIEIRA LOPES - EPP -</b> <b>ROSILENE VIEIRA LOPES</b> AVENIDA JOSE SOARES DE ARAUJO, 285 - JARDIM CALIFORNIA 38703-103 PATOS DE MINAS - MG		<b>DANFE</b> DOCUMENTO AUXILIAR DA NOTA FISCAL ELETRÔNICA  0 - ENTRADA 1 - SAÍDA	 CHAVE DE ACESSO <b>3120 0310 2794 3000 0148 5500 1000 0019 3214 1083 1890</b>  Consulta de autenticidade no portal nacional da NF-e <a href="http://www.nfe.fazenda.gov.br/portal">www.nfe.fazenda.gov.br/portal</a> ou no site da Sefaz Autorizadora
---	--	--	---

NATUREZA DA OPERAÇÃO <b>VENDA MERCADORIA</b>		PROTOCOLO DE AUTORIZAÇÃO DE USO <b>131203617624742 17/03/2020 09:05:19</b>	
INSCRIÇÃO ESTADUAL <b>001.085.835/0068</b>	INSCRIÇÃO ESTADUAL DO SUBST. TRIBUT	CNPJ <b>10.279.430/0001-48</b>	

DESTINATÁRIO / REMETENTE NOME / RAZÃO SOCIAL <b>MUNICÍPIO DE PATOS DE MINAS</b>				CNPJ / CPF <b>18.602.011/0001-07</b>	DATA DA EMISSÃO <b>17/03/2020</b>
ENDEREÇO <b>RUA DOUTOR JOSE OLYPIO DE MELO, 151</b>		BAIRRO / DISTRITO <b>ELDORADO</b>	CEP <b>38700-900</b>	DATA DA SAÍDA <b>17/03/2020</b>	
MUNICÍPIO <b>PATOS DE MINAS</b>	UF <b>MG</b>	FONE / FAX <b>(34) 3822-9600</b>	INSCRIÇÃO ESTADUAL	HORA DA SAÍDA <b>08:52:21</b>	

FATURA / DUPLICATA <b>001 17/03/2020 12.012,00</b>
---

CALCULO DO IMPOSTO						
BASE CALC ICMS <b>0,00</b>	VALOR ICMS <b>0,00</b>	BASE CALC ICMS ST <b>0,00</b>	VALOR ICMS ST <b>0,00</b>	TOTAL DOS PRODUTOS <b>12.012,00</b>		
VALOR FRETE <b>0,00</b>	VALOR SEGURO <b>0,00</b>	VALOR DESCONTO <b>0,00</b>	OUTRAS DESP <b>0,00</b>	VALOR IPI <b>0,00</b>	VALOR APROX TRIB <b>2.975,11</b>	TOTAL DA NOTA <b>12.012,00</b>

TRANSPORTADOR / VOLUMES TRANSPORTADOS							
NOME / RAZÃO SOCIAL <b>O EMITENTE</b>			FRETE POR CONTA <b>0-EMITENTE</b>	CODIGO ANTT	PLACA DO VEIC	UF <b>MG</b>	CNPJ / CPF
ENDEREÇO <b>AVENIDA JOSE SOARES DE ARAUJO 285</b>				MUNICÍPIO <b>PATOS DE MINAS</b>		UF <b>MG</b>	INSCRIÇÃO ESTADUAL <b>ISENTO</b>
QUANTIDADE	ESPÉCIE	MARCA	NUMERAÇÃO	PESO BRUTO		PESO LÍQUIDO	

DADOS DOS PRODUTOS / SERVIÇOS												
CODIGO PRODUTO	DESCRIÇÃO DO PRODUTO / SERVIÇO	NCM/SH	CSOSN	CFOP	UNID	QUANT	VALOR UNIT	VALOR TOTAL	B.CALC ICMS	VALOR ICMS	ALIQ. ICMS	V.APROX. TRIBUTOS
001090	KIT PAPANICOLAU PEQUENO	39269040	0102	5102	KT	1.600	2,14	3.424,00	0,00	0,00	0	1.071,37
001091	KIT PAPANICOLAU MEDIO	39269040	0102	5102	KT	1.800	2,79	5.022,00	0,00	0,00	0	1.571,38
000799	INDICADOR BIOLOGICO	38210000	0102	5102	CX	300	6,58	1.974,00	0,00	0,00	0	265,50
001020	SONDA ENTERAL N 12	90183921	0102	5102	UN	80	19,90	1.592,00	0,00	0,00	0	66,86

DADOS ADICIONAIS INFORMAÇÕES COMPLEMENTARES Total aproximado de tributos federais, estaduais e municipais: R\$2975,11 - Lei 12.741/2012 - Fonte: IBPT AUT.EMPENHO 1531/20 - AUT.PROCESSO 1531/20 - DADOS BANCARIOS - BANCO DO BRASIL - AGENCIA 4669-8 - C/C 10609-7 - DADOS BANCARIOS - CEF - AGENCIA 3540 - OPERAÇÃO 003 - C/C 1986-0 - FAVOR CONFERIR A MERCADORIA NO ATO DA ENTREGA! NAO ACEITAMOS RECLAMACOES POSTERIORES!	RESERVA DO FISCO
---	------------------

DANTE View Online | www.danteview.com.br Gerado em 18/03/2020 às 16:36 pelo DANFE View | www.danteview.com.br

RECEBEMOS DE ROSILENE VIEIRA LOPES - EPP OS PRODUTOS E/OU SERVIÇOS CONSTANTES DA NOTA FISCAL ELETRÔNICA INDICADA AO LADO. EMISSÃO: 17/03/2020 VALOR TOTAL: 12.012,00 DESTINATÁRIO: MUNICÍPIO DE PATOS DE MINAS - RUA DOUTOR JOSE OLYPIO DE MELO, ELDORADO, 38700-900-PATOS DE MINAS-MG		<b>NF-e</b> <b>000.001.932</b> <b>SÉRIE 1</b>
DATA DO RECEBIMENTO	IDENTIFICAÇÃO E ASSINATURA DO RECEBEDOR	



<b>IDENTIFICAÇÃO DO EMITENTE</b>  <b>ROSILENE VIEIRA LOPES - EPP -</b> <b>ROSILENE VIEIRA LOPES</b> AVENIDA JOSE SOARES DE ARAUJO, 285 - JARDIM CALIFORNIA 38703-103 PATOS DE MINAS - MG		<b>DANFE</b> DOCUMENTO AUXILIAR DA NOTA FISCAL ELETRÔNICA  0 - ENTRADA 1 - SAÍDA		 CHAVE DE ACESSO <b>3120 0310 2794 3000 0148 5500 1000 0019 5514 4898 1304</b>  Consulta de autenticidade no portal nacional da NF-e <a href="http://www.nfe.fazenda.gov.br/portal">www.nfe.fazenda.gov.br/portal</a> ou no site da Sefaz Autorizadora	
NATUREZA DA OPERAÇÃO <b>VENDA MERCADORIA</b>		PROTOCOLO DE AUTORIZAÇÃO DE USO <b>131203627771526 27/03/2020 08:27:52</b>		000.001.955 <b>SÉRIE 1</b> <b>FOLHA 1/1</b>	

INSCRIÇÃO ESTADUAL <b>001.085.835/0068</b>		INSCRIÇÃO ESTADUAL DO SUBST. TRIBUT		CNPJ <b>10.279.430/0001-48</b>	
---	--	-------------------------------------	--	-----------------------------------	--

<b>DESTINATÁRIO / REMITENTE</b> NOME / RAZÃO SOCIAL <b>MUNICÍPIO DE PATOS DE MINAS</b>				CNPJ / CPF <b>18.602.011/0001-07</b>		DATA DA EMISSÃO <b>27/03/2020</b>	
ENDEREÇO <b>RUA DOUTOR JOSE OLYPIO DE MELO, 151</b>				BAIRRO / DISTRITO <b>ELDORADO</b>		CEP <b>38700-900</b>	
MUNICÍPIO <b>PATOS DE MINAS</b>				UF <b>MG</b>		FONE / FAX <b>(34) 3822-9600</b>	
INSCRIÇÃO ESTADUAL				HORA DA SAÍDA <b>08:00:20</b>			

<b>FATURA / DUPLICATA</b> <b>001 27/03/2020 23.988,00</b>							
--	--	--	--	--	--	--	--

<b>CÁLCULO DO IMPOSTO</b>							
BASE CÁLC ICMS <b>0,00</b>		VALOR ICMS <b>0,00</b>		BASE CÁLC ICMS ST <b>0,00</b>		VALOR ICMS ST <b>0,00</b>	
TOTAL DOS PRODUTOS <b>23.988,00</b>							
VALOR FRETE <b>0,00</b>		VALOR SEGURO <b>0,00</b>		VALOR DESCONTO <b>0,00</b>		OUTRAS DESP <b>0,00</b>	
VALOR IPI <b>0,00</b>		VALOR APROX TRIB <b>7.544,23</b>		TOTAL DA NOTA <b>23.988,00</b>			

<b>TRANSPORTADOR / VOLUMES TRANSPORTADOS</b>							
NOME / RAZÃO SOCIAL <b>O EMITENTE</b>				FRETE POR CONTA <b>0-EMITENTE</b>		CÓDIGO ANTT	
ENDEREÇO <b>AVENIDA JOSE SOARES DE ARAUJO 285</b>				MUNICÍPIO <b>PATOS DE MINAS</b>		UF <b>MG</b>	
INSCRIÇÃO ESTADUAL <b>ISENTO</b>				QUANTIDADE		ESPECIE	
MARCA				NUMERAÇÃO		PESO BRUTO	
PESO LÍQUIDO							

<b>DADOS DOS PRODUTOS / SERVIÇOS</b>													
CÓDIGO PRODUTO	DESCRIÇÃO DO PRODUTO / SERVIÇO	NCM/SH	CSOSN	CFOP	UNID	QUANT	VALOR UNIT	VALOR TOTAL	B. CÁLC ICMS	VALOR ICMS	ALÍQ. ICMS	V. APROX. TRIBUTOS	
001205	COMPRESSA DE GAZE C/500	58030010	0102	5102	PT	1.200	19,99	23.988,00	0,00	0,00	0	7.544,23	

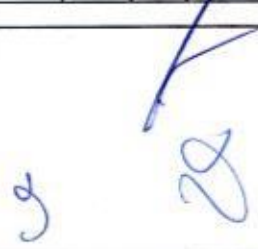
<b>DADOS ADICIONAIS</b> INFORMAÇÕES COMPLEMENTARES Total aproximado de tributos federais, estaduais e municipais: R\$7544,23 - Lei 12.741/2012 - Fonte: IBPT AUT.EMPENHO 1531/20 - AUT.COMPRAS 1531/20 - DADOS BANCARIOS - BANCO DO BRASIL - AGENCIA 4669-8 - C/C 10609-7 - DADOS BANCARIOS - CEF - AGENCIA 3540 - OPERAÇÃO 003 - C/C 1986-0 - FAVOR CONFERIR A MERCADORIA NO ATO DA ENTREGA! NÃO ACEITAMOS RECLAMAÇÕES POSTERIORES!		RESERVADO AO FISCO    	
---	--	---	--

DANFE View Online   <a href="http://www.danfeview.com.br">www.danfeview.com.br</a>		Gerado em 18/05/2020 as 16:36 pelo DANFE View   <a href="http://www.danfeview.com.br">www.danfeview.com.br</a>	
RECEBEMOS DE ROSILENE VIEIRA LOPES - EPP OS PRODUTOS E/OU SERVIÇOS CONSTANTES DA NOTA FISCAL ELETRÔNICA INDICADA AO LADO. EMISSÃO: 27/03/2020 VALOR TOTAL: 23.988,00 DESTINATÁRIO: MUNICÍPIO DE PATOS DE MINAS - RUA DOUTOR JOSE OLYPIO DE MELO, ELDORADO, 38700-900-PATOS DE MINAS-MG			<b>NF-e</b> <b>000.001.955</b> <b>SÉRIE 1</b>
DATA DO RECEBIMENTO		IDENTIFICAÇÃO E ASSINATURA DO RECEBEDOR	

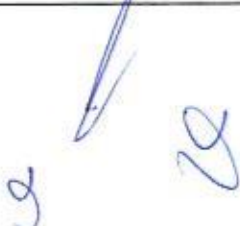

<b>IDENTIFICAÇÃO DO EMITENTE</b>  <b>ROSILENE VIEIRA LOPES - EPP -</b> <b>ROSILENE VIEIRA LOPES</b> AVENIDA JOSE SOARES DE ARAUJO, 285 - JARDIM CALIFORNIA 38703-103 PATOS DE MINAS - MG		<b>DANFE</b> DOCUMENTO AUXILIAR DA NOTA FISCAL ELETRÔNICA  0-ENTRADA 1-SAÍDA		 CHAVE DE ACESSO 3120 1210 2794 3000 0148 5500 1000 0024 0716 4633 0082 Consulta de autenticidade no portal nacional da NF-e <a href="http://www.nfe.fazenda.gov.br/portal">www.nfe.fazenda.gov.br/portal</a> ou no site da Sefaz Autorizadora								
NATUREZA DA OPERAÇÃO <b>VENDA MERCADORIA</b>		PROTOCOLO DE AUTORIZAÇÃO DE USO <b>131203939561478 04/12/2020 08:46:17</b>										
INSCRIÇÃO ESTADUAL <b>001.085.835/0068</b>		INSCRIÇÃO ESTADUAL DO SUBST. TRIBUT.		CNPJ <b>10.279.430/0001-48</b>								
<b>DESTINATÁRIO</b>												
NOME / RAZÃO SOCIAL <b>MUNICIPIO DE LAGOA FORMOSA</b>			CNPJ <b>18.602.078/0001-41</b>		DATA DA EMISSÃO <b>04/12/2020</b>							
ENDEREÇO <b>PC. DONA FILOMENA, 2</b>		BAIRRO / DISTRITO <b>CENTRO</b>		CEP <b>38720-000</b>	DATA DA SAÍDA <b>04/12/2020</b>							
MUNICÍPIO <b>LAGOA FORMOSA</b>		UF <b>MG</b>	FONE / FAX <b>34 3824-2000</b>	INSCRIÇÃO ESTADUAL	HORA DA SAÍDA <b>08:43:29</b>							
<b>FATURA / DUPLICATA</b> 002407/001 04/12/2020 1.763,20												
<b>CALCULO DO IMPOSTO</b>												
BASE CALC ICMS <b>0,00</b>		VALOR ICMS <b>0,00</b>		TOTAL DOS PRODUTOS <b>1.763,20</b>								
VALOR FRETE <b>0,00</b>		VALOR SEGURO <b>0,00</b>		VALOR APROX TRIB <b>551,71</b>								
VALOR DESCONTO <b>0,00</b>		OUTRAS DESP <b>0,00</b>		TOTAL DA NOTA <b>1.763,20</b>								
<b>TRANSPORTADOR / VOLUMES TRANSPORTADOS</b>												
NOME / RAZÃO SOCIAL <b>O EMITENTE</b>			FRETE POR CONTA <b>0-Remetente</b>	CÓDIGO ANTT	PLACA DO VEIC							
ENDEREÇO <b>AVENIDA JOSE SOARES DE ARAUJO 285</b>			MUNICÍPIO <b>PATOS DE MINAS</b>		UF <b>MG</b>							
INSCRIÇÃO ESTADUAL <b>ISENTO</b>												
QUANTIDADE	ESPECIE	MARCA	NUMERAÇÃO	PESO BRUTO	PESO LÍQUIDO							
<b>DADOS DOS PRODUTOS / SERVIÇOS</b>												
CÓDIGO PRODUTO	DESCRIÇÃO DO PRODUTO / SERVIÇO	NCM/SH	CSOSN	CFOP	UNID	QUANT	VALOR UNIT	VALOR TOTAL	B.CÁLC ICMS	VALOR ICMS	ALIQ. ICMS	V.APROX. TRIBUTOS
001212	TUBO EDTA ROXO	39269040	0500	5102	UN	40	44,08	1.763,20	0,00	0,00		551,71
<b>DADOS ADICIONAIS</b>						RESERVADO AO FISCO						
INFORMAÇÕES COMPLEMENTARES Total aproximado de tributos federais, estaduais e municipais: R\$551,71 - Lei 12.741/2012 - Fonte: IBPT AUT.EMPENHO 3024/20 - AUT.COMPRAS 2926/20 - DADOS BANCARIOS - BANCO DO BRASIL - AGENCIA 4669-8 - C/C 10609-7 - DADOS BANCARIOS - CEF - AGENCIA 3540 - OPERAÇÃO 003 - C/C 1986-0 - FAVOR CONFERIR A MERCADORIA NO ATO DA ENTREGA! NÃO ACEITAMOS RECLAMAÇÕES POSTERIORES!												
LinNFe   NF-e OPEN Source   www.unlefe.com.br						Gerado em 18/03/2021 às 11:35 pelo Unlefe 3.7.10 Free   www.unlefe.com.br						
RECEBEMOS DE ROSILENE VIEIRA LOPES - EPP OS PRODUTOS E/OU SERVIÇOS CONSTANTES DA NOTA FISCAL ELETRÔNICA Nº 2.407 - EMISSÃO: 04/12/2020 VALOR TOTAL: 1.763,20 DESTINATÁRIO: MUNICÍPIO DE LAGOA FORMOSA - PC. DONA FILOMENA, 2, CENTRO, 38720-000-LAGOA FORMOSA-MG										<b>NF-e</b> <b>2.407</b> <b>SÉRIE 1</b>		
DATA DO RECEBIMENTO		IDENTIFICAÇÃO E ASSINATURA DO RECEBEIXOR										



<b>IDENTIFICAÇÃO DO EMITENTE</b>  <b>ROSILENE VIEIRA LOPES - EPP</b> AVENIDA JOSE SOARES DE ARAUJO, 285 - JARDIM CALIFORNIA 38703-103 PATOS DE MINAS - MG		<b>DANFE</b> DOCUMENTO AUXILIAR DA NOTA FISCAL ELETRÔNICA  0-ENTRADA 1-SAÍDA	 CHAVE DE ACESSO 3121 0510 2794 3000 0148 5500 1000 0026 5211 0704 1021 Consulta de autenticidade no portal nacional da NF-e <a href="http://www.nfe.fazenda.gov.br/portal">www.nfe.fazenda.gov.br/portal</a> ou no site da Sefaz Autorizadora
		<b>2.652</b> <b>SÉRIE 1</b> <b>FOLHA 1/1</b>	1

NATUREZA DA OPERAÇÃO <b>VENDA MERCADORIA</b>	PROTOCOLO DE AUTORIZAÇÃO DE USO <b>131214152725125 11/05/2021 09:16:56</b>
INSCRIÇÃO ESTADUAL <b>001.085.835/0068</b>	INSCRIÇÃO ESTADUAL DO SUBST. TRIBUT. <b>10.279.430/0001-48</b>

<b>DESTINATÁRIO</b>		CNPJ	DATA DA EMISSÃO
NOME / RAZÃO SOCIAL <b>MUNICÍPIO DE PATOS DE MINAS</b>		<b>18.602.011/0001-07</b>	<b>11/05/2021</b>
ENDEREÇO <b>RUA DOUTOR JOSE OLYMPIO DE MELLO, 151</b>	BAIRRO / DISTRITO <b>ELDORADO</b>	CEP <b>38700-900</b>	DATA DA SAÍDA <b>11/05/2021</b>
MUNICÍPIO <b>PATOS DE MINAS</b>	UF <b>MG</b>	FONE / FAX <b>(34) 3822-9600</b>	INSCRIÇÃO ESTADUAL
			HORA DA SAÍDA <b>09:07:16</b>

FATURA / DUPLICATA <b>002652/001 11/05/2021 5.999,00</b>
---

<b>CALCULO DO IMPOSTO</b>						
BASE CALC ICMS <b>0,00</b>	VALOR ICMS <b>0,00</b>	BASE CALC ICMS ST <b>0,00</b>	VALOR ICMS ST <b>0,00</b>	TOTAL DOS PRODUTOS <b>5.999,00</b>		
VALOR FRETE <b>0,00</b>	VALOR SEGURO <b>0,00</b>	VALOR DESCONTO <b>0,00</b>	OUTRAS DESP <b>0,00</b>	VALOR IPI <b>0,00</b>	VALOR APROX TRIB <b>251,96</b>	TOTAL DA NOTA <b>5.999,00</b>

<b>TRANSPORTADOR / VOLUMES TRANSPORTADOS</b>							
NOME / RAZÃO SOCIAL <b>O EMITENTE</b>			FRETE POR CONTA <b>0-Remetente</b>	CODIGO ANTI	PLACA DO VEIC	UF <b>MG</b>	CNPJ
ENDEREÇO <b>AVENIDA JOSE SOARES DE ARAUJO 285</b>			MUNICÍPIO <b>PATOS DE MINAS</b>		UF <b>MG</b>	INSCRIÇÃO ESTADUAL <b>ISENTO</b>	
QUANTIDADE	ESPECIE	MARCA	NUMERAÇÃO	PESO BRUTO		PESO LIQUIDO	

<b>DADOS DOS PRODUTOS / SERVIÇOS</b>												
CODIGO PRODUTO	DESCRIÇÃO DO PRODUTO / SERVIÇO	NCM/SH	CSOSN	CFOP	UNID	QUANT	VALOR UNIT	VALOR TOTAL	B.CALC ICMS	VALOR ICMS	ALIQ. ICMS	V.APROX. TRIBUTOS
1653	CATETER VENOSO MONO LUMEM	90183929	0500	5102	UN	100	59,99	5.999,00	0,00	0,00		251,96

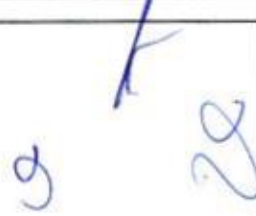
<b>DADOS ADICIONAIS</b> INFORMAÇÕES COMPLEMENTARES Total aproximado de tributos federais, estaduais e municipais: R\$251,96 - Lei 12.741/2012 - Fonte:IBPT/empresometro.com.br EMPENHO 938/21 - AUT.FORNECIMENTO 293/21 - DADOS BANCARIOS - BANCO DO BRASIL - AGENCIA 4669-8 - C/C 10609-7 - DADOS BANCARIOS - CEF - AGENCIA 3540 - OPERAÇÃO 003 - C/C 1986-0 - FAVOR CONFERIR A MERCADORIA NO ATO DA ENTREGA! NAO ACEITAMOS RECLAMACOES POSTERIORES!  DANFE View   danfeview.com.br	RESERVADO AO FISCO  
---	---

RECEBIMOS DE ROSILENE VIEIRA LOPES - EPP OS PRODUTOS E/OU SERVIÇOS CONSTANTES DA NOTA FISCAL ELETRÔNICA Nº 2.652 - EMISSÃO: 11/05/2021 - VALOR TOTAL: 5.999,00 - DESTINATÁRIO: MUNICÍPIO DE PATOS DE MINAS - RUA DOUTOR JOSE OLYMPIO DE MELLO, 151, ELDORADO, 38700-900-PATOS DE MINAS-MG DATA DO RECEBIMENTO	IDENTIFICAÇÃO E ASSINATURA DO RECEBEIDOR	<b>NF-e</b> <b>2.652</b> <b>SÉRIE 1</b>
--	--	---

000197

<b>IDENTIFICAÇÃO DO EMITENTE</b>  <b>ROSILENE VIEIRA LOPES - EPP</b> AVENIDA JOSE SOARES DE ARAUJO, 285 - JARDIM CALIFORNIA 38703-103 PATOS DE MINAS - MG		<b>DANFE</b> DOCUMENTO AUXILIAR DA NOTA FISCAL ELETRÔNICA  0-ENTRADA 1-SAÍDA <b>1</b>  <b>2.542</b> <b>SÉRIE 1</b> <b>FOLHA 1/1</b>	 CHAVE DE ACESSO 3121 0310 2794 3000 0148 5500 1000 0025 4212 1096 9431 Consulta de autenticidade no portal nacional da NF-e <a href="http://www.nfe.fazenda.gov.br/portal">www.nfe.fazenda.gov.br/portal</a> ou no site da Sefaz Autorizadora
NATUREZA DA OPERAÇÃO <b>VENDA MERCADORIA</b>		PROTOCOLO DE AUTORIZAÇÃO DE USO <b>131214064172994 12/03/2021 10:56:04</b>	
INSCRIÇÃO ESTADUAL <b>001.085.835/0068</b>	INSCRIÇÃO ESTADUAL DO SUBST. TRIBUT.	CNPJ <b>10.279.430/0001-48</b>	

<b>DESTINATÁRIO</b> NOME / RAZÃO SOCIAL <b>MUNICIPIO DE PATOS DE MINAS</b>		CNPJ <b>18.602.011/0001-07</b>	DATA DA EMISSÃO <b>12/03/2021</b>
ENDEREÇO <b>RUA DOUTOR JOSE OLYPIO DE MELO, 151</b>		BAIRRO / DISTRITO <b>ELDORADO</b>	CEP <b>38700-900</b>
MUNICÍPIO <b>PATOS DE MINAS</b>	UF <b>MG</b>	FONE / FAX <b>(34) 3822-9600</b>	INSCRIÇÃO ESTADUAL <b>ISENTO</b>
			HORA DA SAÍDA <b>10:51:36</b>

<b>FATURA / DUPLICATA</b> <b>002542/001 12/03/2021 23.898,00</b>	
---	--

<b>CALCULO DO IMPOSTO</b>						
BASE CALC ICMS <b>0,00</b>	VALOR ICMS <b>0,00</b>	BASE CALC ICMS ST <b>0,00</b>	VALOR ICMS ST <b>0,00</b>	TOTAL DOS PRODUTOS <b>23.898,00</b>		
VALOR FRETE <b>0,00</b>	VALOR SEGURO <b>0,00</b>	VALOR DESCONTO <b>0,00</b>	OUTRAS DESP <b>0,00</b>	VALOR IPI <b>0,00</b>	VALOR APROX TRIB <b>1.003,72</b>	TOTAL DA NOTA <b>23.898,00</b>

<b>TRANSPORTADOR / VOLUMES TRANSPORTADOS</b>						
NOME / RAZÃO SOCIAL <b>O EMITENTE</b>			FRETE POR CONTA <b>0-Remetente</b>	CÓDIGO ANTI	PLACA DO VEIC	UF <b>MG</b>
ENDEREÇO <b>AVENIDA JOSE SOARES DE ARAUJO 285</b>			MUNICÍPIO <b>PATOS DE MINAS</b>		UF <b>MG</b>	INSCRIÇÃO ESTADUAL <b>ISENTO</b>
QUANTIDADE	ESPECIE	MARCA	NUMERAÇÃO	PESO BRUTO	PESO LIQUIDO	

<b>DADOS DOS PRODUTOS / SERVIÇOS</b>												
CÓDIGO PRODUTO	DESCRIÇÃO DO PRODUTO / SERVIÇO	NCM/SH	CSOSN	CFOP	UNID	QUANT	VALOR UNIT	VALOR TOTAL	B.CALC ICMS	VALOR ICMS	ALIQ. ICMS	V.APROX. TRIBUTOS
1477	CATETER DUPLO LUMEM	90183929	0102	5102	UN	200	119,49	23.898,00	0,00	0,00		1.003,72

<b>DADOS ADICIONAIS</b> INFORMAÇÕES COMPLEMENTARES: Total aproximado de tributos federais, estaduais e municipais: R\$1003,72 - Lei 12.741/2012 - Fonte:IBPT/empresometro.com.br AUT EMPENHO 1140/21 - AUT.COMPRA 114/21 - DADOS BANCARIOS - BANCO DO BRASIL - AGENCIA 4669-8 - C/C 10609-7 - DADOS BANCARIOS - CEF - AGENCIA 3540 - OPERACAO 003 - C/C 1986-0 - FAVOR CONFERIR A MERCADORIA NO ATO DA ENTREGA! NAO ACEITAMOS RECLAMACOES POSTERIORES!	RESERVADO AO FISCO
---	--------------------

DANFE View   danfeview.com.br		Gerado em 10/06/2021 às 14:21 pelo UniDANTE   Piza   www.unidante.com.br	
RECEBEMOS DE ROSILENE VIEIRA LOPES - EPP OS PRODUTOS E/OU SERVIÇOS CONSTANTES DA NOTA FISCAL ELETRÔNICA Nº 2.542 - EMISSÃO: 12/03/2021 - VALOR TOTAL: 23.898,00 - DESTINATÁRIO: MUNICIPIO DE PATOS DE MINAS - RUA DOUTOR JOSE OLYPIO DE MELO, 151, ELDORADO, 38700-900-PATOS DE MINAS-MG			<b>NF-e</b> <b>2.542</b> <b>SÉRIE 1</b>
DATA DO RECEBIMENTO	IDENTIFICAÇÃO E ASSINATURA DO RECEBEDOR		



000498

REPÚBLICA FEDERATIVA DO BRASIL  
ESTADO DA PARAÍBA  
CARTÓRIO AZEVEDO BASTOS  
FUNDADO EM 1888

PRIMEIRO REGISTRO CIVIL DE NASCIMENTO E ÓBITOS E PRIVATIVO DE CASAMENTOS, INTERDIÇÕES E TUTELAS DA COMARCA DE JOÃO PESSOA

Av. Epitácio Pessoa, 1145 Bairro dos Estados 58030-00, João Pessoa PB  
Tel.: (83) 3244-5404 / Fax: (83) 3244-5484  
<http://www.azevedobastos.not.br>  
E-mail: [cartorio@azevedobastos.not.br](mailto:cartorio@azevedobastos.not.br)



DECLARAÇÃO DE SERVIÇO DE AUTENTICAÇÃO DIGITAL

O Bel. Válber Azevêdo de Miranda Cavalcanti, Oficial do Primeiro Registro Civil de Nascimentos e Óbitos e Privativo de Casamentos, Interdições e Tutelas com atribuição de autenticar e reconhecer firmas da Comarca de João Pessoa Capital do Estado da Paraíba, em virtude de Lei, etc...

DECLARO ainda que, para garantir transparência e segurança jurídica de todos os atos oriundos da atividade Notarial e Registral no Estado da Paraíba, foi instituído pela Lei Nº 10.132, de 06 de novembro de 2013, a aplicação obrigatória de um Selo Digital de Fiscalização Extrajudicial em todos os atos de notas e registro, composto de um código único (por exemplo: Selo Digital: ABC12345-X1X2) e dessa forma, cada autenticação processada pela nossa Serventia pode ser verificada e confirmada tantas vezes quanto for necessário através do site do Tribunal de Justiça do Estado da Paraíba, endereço <https://corregedoria.tjpb.jus.br/selo-digital/>.

A autenticação digital do documento faz prova de que, na data e hora em que ela foi realizada, a empresa ROSILENE VIEIRA LOPES tinha posse de um documento com as mesmas características que foram reproduzidas na cópia autenticada, sendo da empresa ROSILENE VIEIRA LOPES a responsabilidade, única e exclusiva, pela idoneidade do documento apresentado a este Cartório.

Nesse sentido, declaro que a ROSILENE VIEIRA LOPES assumiu, nos termos do artigo 8º, §1º, do Decreto nº 10.278/2020, que regulamentou o artigo 3º, inciso X, da Lei Federal nº 13.874/2019 e o artigo 2º-A da Lei Federal 12.682/2012, a responsabilidade pelo processo de digitalização dos documentos físicos, garantindo perante este Cartório e terceiros, a sua autoria e integridade.

De acordo com o disposto no artigo 2º-A, §7º, da Lei Federal nº 12.682/2012, o documento em anexo, identificado individualmente em cada Código de Autenticação Digital\* ou na referida sequência, poderá ser reproduzido em papel ou em qualquer outro meio físico.

Esta DECLARAÇÃO foi emitida em **08/02/2021 08:45:47 (hora local)** através do sistema de autenticação digital do Cartório Azevedo Bastos, de acordo com o Art. 1º, 10º e seus §§ 1º e 2º da MP 2200/2001, como também, o documento eletrônico autenticado contendo o Certificado Digital do titular do Cartório Azevedo Bastos, poderá ser solicitado diretamente a empresa ROSILENE VIEIRA LOPES ou ao Cartório pelo endereço de e-mail [autentica@azevedobastos.not.br](mailto:autentica@azevedobastos.not.br) Para informações mais detalhadas deste ato, acesse o site <https://autdigital.azevedobastos.not.br> e informe o Código de Autenticação Digital

Esta Declaração é válida por **tempo indeterminado** e está disponível para consulta em nosso site.

\*Código de Autenticação Digital: 95380502210719519046-1

²Legislações Vigentes: Lei Federal nº 8.935/94, Lei Federal nº 10.406/2002, Medida Provisória nº 2200/2001, Lei Federal nº 13.105/2015, Lei Estadual nº 8.721/2008, Lei Estadual nº 10.132/2013, Provimento CGJ Nº 003/2014 e Provimento CNJ Nº 100/2020.

O referido é verdade. dou fé.

CHAVE DIGITAL

00005b1d734fd94f057f2d69fe6bc05b3cc5d844667790e4132913be72bfbfb1c570f38e926866c205f713eeabf747a129f9dba1162bb26baad9874c244ab4599ad97add7f3d9f29cd262159d4540c96



Presidência da República  
Casa Civil  
Medida Provisória Nº 2.200-2  
de 24 de agosto de 2001.



Handwritten signature and initials in blue ink.

<b>IDENTIFICAÇÃO DO EMITENTE</b>  <b>ROSILENE VIEIRA LOPES - EPP - ROSILENE VIEIRA LOPES</b> AVENIDA JOSE SOARES DE ARAUJO, 285 - JARDIM CALIFORNIA 38703-103 PATOS DE MINAS - MG		<b>DANFE</b> DOCUMENTO AUXILIAR DA NOTA FISCAL ELETRÔNICA  0-ENTRADA 1-SAÍDA <b>1</b>  <b>2.342</b> <b>SÉRIE 1</b> <b>FOLHA 1/1</b>	 CHAVE DE ACESSO 3120 1010 2794 3000 0148 5500 1000 0023 4217 7323 1608 Consulta de autenticidade no portal nacional da NF-e <a href="http://www.nfc.fazenda.gov.br/portal">www.nfc.fazenda.gov.br/portal</a> ou no site da Sefaz Autorizadora
---	--	--	--

NATUREZA DA OPERAÇÃO <b>VENDA MERCADORIA</b>	PROTÓCOLO DE AUTORIZAÇÃO DE USO <b>131203885086767 30/10/2020 09:02:01</b>
INSCRIÇÃO ESTADUAL <b>001.085.835/0068</b>	INSCRIÇÃO ESTADUAL DO SUBST. TRIBUT <b>10.279.430/0001-48</b>

<b>DESTINATÁRIO</b>		CNPJ	DATA DA EMISSÃO
NOME / RAZÃO SOCIAL <b>MUNICIPIO DE PATOS DE MINAS</b>		<b>18.602.011/0001-07</b>	<b>30/10/2020</b>
ENDEREÇO <b>RUA DOUTOR JOSE OLYPIO DE MELO, 151</b>	BAIRRO / DISTRITO <b>ELDORADO</b>	CEP <b>38700-900</b>	DATA DA SAÍDA <b>30/10/2020</b>
MUNICÍPIO <b>PATOS DE MINAS</b>	UF <b>MG</b>	FONE / FAX <b>34 3822-9600</b>	INSCRIÇÃO ESTADUAL
			HORA DA SAÍDA <b>08:55:55</b>

FATURA / DUPLICATA  
002342/001 30/10/2020 6.030,00

<b>CALCULO DO IMPOSTO</b>						
BASE CALC ICMS <b>0,00</b>	VALOR ICMS <b>0,00</b>	BASE CALC ICMS ST <b>0,00</b>	VALOR ICMS ST <b>0,00</b>	TOTAL DOS PRODUTOS <b>6.030,00</b>		
VALOR FRETE <b>0,00</b>	VALOR SEGURO <b>0,00</b>	VALOR DESCONTO <b>0,00</b>	OUTRAS DESP <b>0,00</b>	VALOR IPI <b>0,00</b>	VALOR APROX TRIB <b>811,04</b>	TOTAL DA NOTA <b>6.030,00</b>

<b>TRANSPORTADOR / VOLUMES TRANSPORTADOS</b>						
NOME / RAZÃO SOCIAL <b>O EMITENTE</b>	FRETE POR CONTA <b>0-Remetente</b>	CÓDIGO ANTI	PLACA DO VEIC	UF	CNPJ	
ENDEREÇO <b>AVENIDA JOSE SOARES DE ARAUJO 285</b>	MUNICÍPIO <b>PATOS DE MINAS</b>	UF <b>MG</b>	INSCRIÇÃO ESTADUAL <b>ISENTO</b>			
QUANTIDADE	ESPECIE	MARCA	NUMERAÇÃO	PESO BRUTO	PESO LIQUIDO	

<b>DADOS DOS PRODUTOS / SERVIÇOS</b>												
CÓDIGO PRODUTO	DESCRIÇÃO DO PRODUTO / SERVIÇO	NCM/SH	CSOSN	CFOP	UNID	QUANT	VALOR UNIT	VALOR TOTAL	B.CÁLC ICMS	VALOR ICMS	ALÍQ ICMS	V. APROX. TRIBUTOS
000849	TIRAS REAGENTES P/DETERMINACAO DE GLICEMIA	38220090	0102	5102	UN	3.000	2,01	6.030,00	0,00	0,00		811,04

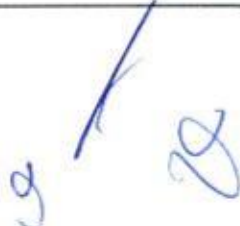
<b>DADOS ADICIONAIS</b> INFORMAÇÕES COMPLEMENTARES Total aproximado de tributos federais, estaduais e municipais: R\$811,04 - Lei 12.741/2012 - Fonte: IBPT AUT.EMPENHO 4733/20 - AUT.COMPRAS 4733/20 - DADOS BANCARIOS - BANCO DO BRASIL - AGENCIA 4669-8 - C/C 10609-7 - DADOS BANCARIOS - CEF - AGENCIA 3540 - OPERACAO 003 - C/C 1986-0 - FAVOR CONFERIR A MERCADORIA NO ATO DA ENTREGA! NAO ACEITAMOS RECLAMACOES POSTERIORES!	RESERVADO AO FISCO          
--	---

RECEBEMOS DE ROSILENE VIEIRA LOPES - EPP OS PRODUTOS E/OU SERVIÇOS CONSTANTES DA NOTA FISCAL ELETRÔNICA Nº 2.342 - EMISSÃO 30/10/2020 VALOR TOTAL: 6.030,00 DESTINATÁRIO: MUNICIPIO DE PATOS DE MINAS - RUA DOUTOR JOSE OLYPIO DE MELO, 151, ELDORADO, 38700-900-PATOS DE MINAS-MG	<b>NF-e</b> <b>2.342</b> <b>SÉRIE 1</b>
DATA DO RECEBIMENTO IDENTIFICAÇÃO E ASSINATURA DO RECEBEDOR	



000490

IDENTIFICAÇÃO DO EMITENTE		<b>DANFE</b> DOCUMENTO AUXILIAR DA NOTA FISCAL ELETRÔNICA										
<b>ROSILENE VIEIRA LOPES - EPP -</b> <b>ROSILENE VIEIRA LOPES</b> AVENIDA JOSE SOARES DE ARAUJO, 285 - JARDIM CALIFORNIA 38703-103 PATOS DE MINAS - MG		0 - ENTRADA 1 - SAÍDA		CHAVE DE ACESSO <b>3119 0910 2794 3000 0148 5500 1000 0016 7116 2109 6670</b>								
		<b>I</b>		Consulta de autenticidade no portal nacional da NF-e <a href="http://www.nfc.fazenda.gov.br/portal">www.nfc.fazenda.gov.br/portal</a> ou no site da Sefaz Autorizadora								
NATUREZA DA OPERAÇÃO		PROTÓCOLO DE AUTORIZAÇÃO DE USO										
VENDA MERCADORIA		131193421852683 17/09/2019 13:02:12										
INSCRIÇÃO ESTADUAL		INSCRIÇÃO ESTADUAL DO SUBST. TRIBUT.		CNPJ								
001.085.835/0068				10.279.430/0001-48								
DESTINATÁRIO / REMETENTE												
NOME / RAZÃO SOCIAL				CNPJ / CPF	DATA DA EMISSÃO							
MUNICÍPIO DE PATOS DE MINAS				18.602.011/0001-07	17/09/2019							
ENDEREÇO		BAIRRO / DISTRITO		CEP	DATA DA SAÍDA							
RUA DOUTOR JOSE OLYPIO DE MELO, 151		ELDORADO		38700-900	17/09/2019							
MUNICÍPIO		UF	FONE / FAX	INSCRIÇÃO ESTADUAL	HORA DA SAÍDA							
PATOS DE MINAS		MG	(34) 3822-9600		12:55:38							
FATURA / DUPLICATA												
001 17/09/2019 10.476,60												
CÁLCULO DO IMPOSTO												
BASE CÁLC ICMS		VALOR ICMS		TOTAL DOS PRODUTOS								
0,00		0,00		10.476,60								
VALOR FRETE		VALOR SEGURO		VALOR APROX TRIB								
0,00		0,00		1.173,38								
VALOR DESCONTO		OUTRAS DESP		VALOR ICMS ST								
0,00		0,00		0,00								
TRANSPORTADOR / VOLUMES TRANSPORTADOS												
NOME / RAZÃO SOCIAL		FRETE POR CONTA	CÓDIGO ANTT	PLACA DO VEIC	UF / CNPJ / CPF							
O EMITENTE		0-EMITENTE										
ENDEREÇO		MUNICÍPIO		UF	INSCRIÇÃO ESTADUAL							
AVENIDA JOSE SOARES DE ARAUJO 285		PATOS DE MINAS		MG	ISENTO							
QUANTIDADE	ESPECIE	MARCA	NUMERAÇÃO	PESO BRUTO	PESO LÍQUIDO							
DADOS DOS PRODUTOS / SERVIÇOS												
CÓDIGO PRODUTO	DESCRIÇÃO DO PRODUTO / SERVIÇO	NCM/SH	CSOSN	CFOP	UNID	QUANT	VALOR UNIT	VALOR TOTAL	B.CÁLC ICMS	VALOR ICMS	ALIQ. ICMS	V.APROX. TRIBUTOS
000793	NOVAS SENIOR 1L	21069090	0102	5102	UN	228	45,95	10.476,60	0,00	0,00	0	1.173,38
DADOS ADICIONAIS												
INFORMAÇÕES COMPLEMENTARES				RESERVADO AO FISCO								
Total aproximado de tributos federais, estaduais e municipais: R\$1173,38 - Lei 12.741/2012 - Fonte: IBPT AUT.EMPENHO 3651/19 - AUT.COMPRAS 3651/19 - DADOS BANCARIOS - BANCO DO BRASIL - AGENCIA 4669-8 - C/C 10609-7 - DADOS BANCARIOS - CEF - AGENCIA 3540 - OPERAÇÃO 003 - C/C 1986-0 - FAVOR CONFERIR A MERCADORIA NO ATO DA ENTREGA! NÃO ACEITAMOS RECLAMAÇÕES POSTERIORES!												
DANFE View Online   <a href="http://www.danfeview.com.br">www.danfeview.com.br</a>												
Gerado em 13/09/2019 às 18:00 pelo DANFE View   <a href="http://www.danfeview.com.br">www.danfeview.com.br</a>												
RECEBEMOS DE ROSILENE VIEIRA LOPES - EPP OS PRODUTOS E/OU SERVIÇOS CONSTANTES DA NOTA FISCAL ELETRÔNICA INDICADA AO LADO. EMISSÃO 17/09/2019 VALOR TOTAL: 10.476,60 DESTINATÁRIO: MUNICÍPIO DE PATOS DE MINAS - RUA DOUTOR JOSE OLYPIO DE MELO, ELDORADO, 38700-900-PATOS DE MINAS-MG												
DATA DO RECEBIMENTO		IDENTIFICAÇÃO E ASSINATURA DO RECEBEDOR		<b>NF-e</b> <b>000.001.671</b> <b>SÉRIE 1</b>								

<b>IDENTIFICAÇÃO DO EMITENTE</b>  <b>ROSILENE VIEIRA LOPES - EPP -</b> <b>ROSILENE VIEIRA LOPES</b> AVENIDA JOSE SOARES DE ARAUJO, 285 - JARDIM CALIFORNIA 38703-103 PATOS DE MINAS - MG		<b>DANFE</b> DOCUMENTO AUXILIAR DA NOTA FISCAL ELETRÔNICA 0 - ENTRADA 1 - SAÍDA		 CHAVE DE ACESSO 3119 1110 2794 3000 0148 5500 1000 0017 5211 1252 9687 Consulta de autenticidade no portal nacional da NF-e <a href="http://www.nfe.fazenda.gov.br/portal">www.nfe.fazenda.gov.br/portal</a> ou no site da Sefaz Autorizadora	
---	--	--	--	--	--

NATUREZA DA OPERAÇÃO <b>VENDA MERCADORIA</b>		PROTOCOLO DE AUTORIZAÇÃO DE USO <b>131193482644042 12/11/2019 10:12:52</b>	
INSCRIÇÃO ESTADUAL <b>001.085.835/0068</b>	INSCRIÇÃO ESTADUAL DO SUBST. TRIBUT.	CNPJ <b>10.279.430/0001-48</b>	

<b>DESTINATÁRIO / REMETENTE</b> NOME / RAZÃO SOCIAL <b>MUNICIPIO DE PATOS DE MINAS</b>				CNPJ / CPF <b>18.602.011/0001-07</b>		DATA DA EMISSÃO <b>12/11/2019</b>	
ENDEREÇO <b>RUA DOUTOR JOSE OLYPIO DE MELO, 151</b>				BAIRRO / DISTRITO <b>ELDORADO</b>		CEP <b>38700-900</b>	
MUNICÍPIO <b>PATOS DE MINAS</b>				UF <b>MG</b>		FONE / FAX <b>(34) 3822-9600</b>	
				INSCRIÇÃO ESTADUAL		HORA DA SAÍDA <b>10:06:31</b>	

FATURA / DUPLICATA  
 001 12/11/2019 9.135,00

<b>CÁLCULO DO IMPOSTO</b> BASE CÁLC ICMS <b>0,00</b>		VALOR ICMS <b>0,00</b>		BASE CÁLC ICMS ST <b>0,00</b>		VALOR ICMS ST <b>0,00</b>		TOTAL DOS PRODUTOS <b>9.135,00</b>	
VALOR FRETE <b>0,00</b>		VALOR SEGURO <b>0,00</b>		VALOR DESCONTO <b>0,00</b>		OUTRAS DESP <b>0,00</b>		VALOR IPI <b>0,00</b>	
						VALOR APROX TRIB <b>1.023,12</b>		TOTAL DA NOTA <b>9.135,00</b>	

<b>TRANSPORTADOR / VOLUMES TRANSPORTADOS</b> NOME / RAZÃO SOCIAL <b>O EMITENTE</b>								FRETE POR CONTA <b>0-EMITENTE</b>		CÓDIGO ANTT		PLACA DO VEIC		UF <b>MG</b>		CNPJ / CPF	
ENDEREÇO <b>AVENIDA JOSE SOARES DE ARAUJO 285</b>								MUNICÍPIO <b>PATOS DE MINAS</b>		UF <b>MG</b>		INSCRIÇÃO ESTADUAL <b>ISENTO</b>					
QUANTIDADE		ESPECIE		MARCA		NUMERAÇÃO		PESO BRUTO		PESO LÍQUIDO							

<b>DADOS DOS PRODUTOS / SERVIÇOS</b>												
CODIGO PRODUTO	DESCRIÇÃO DO PRODUTO / SERVIÇO	NCM/SH	CSOSN	CFOP	UNID	QUANT	VALOR UNIT	VALOR TOTAL	B CÁLC ICMS	VALOR ICMS	ALÍQ ICMS	V APROX TRIBUTOS
000228	ISOSOURCE SOYA FIBER 1LT	21069090	0102	5102	UN	252	36,25	9.135,00	0,00	0,00	0	1.023,12

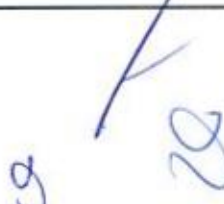
<b>DADOS ADICIONAIS</b> INFORMAÇÕES COMPLEMENTARES Total aproximado de tributos federais, estaduais e municipais: R\$1023,12 - Lei 12.741/2012 - Fonte: IBPT AUT.EMPENHO 442/19 - AUT.COMPRAS 4423/19 - DADOS BANCARIOS - BANCO DO BRASIL - AGENCIA 4669-8 - C/C 10609-7 - DADOS BANCARIOS - CEF - AGENCIA 3540 - OPERAÇÃO 003 - C/C 1986-0 - FAVOR CONFERIR A MERCADORIA NO ATO DA ENTREGA! NAO ACEITAMOS RECLAMACOES POSTERIORES!		RESERVADO AO FISCO  	
--	--	---	--

RECEBEMOS DE ROSILENE VIEIRA LOPES - EPP OS PRODUTOS E/OU SERVIÇOS CONSTANTES DA NOTA FISCAL ELETRÔNICA INDICADA AO LADO. EMISSÃO 12/11/2019 VALOR TOTAL: 9.135,00 DESTINATÁRIO: MUNICIPIO DE PATOS DE MINAS - RUA DOUTOR JOSE OLYPIO DE MELO, ELDORADO, 38700-900-PATOS DE MINAS-MG		<b>NF-e</b> <b>000.001.752</b> <b>SÉRIE 1</b>	
DATA DO RECEBIMENTO		IDENTIFICAÇÃO E ASSINATURA DO RECEBEDOR	



<b>IDENTIFICAÇÃO DO EMITENTE</b>  <b>ROSILENE VIEIRA LOPES - EPP -</b> <b>ROSILENE VIEIRA LOPES</b> AVENIDA JOSE SOARES DE ARAUJO, 285 - JARDIM CALIFORNIA 38703-103 PATOS DE MINAS - MG		<b>DANFE</b> DOCUMENTO AUXILIAR DA NOTA FISCAL ELETRÔNICA  0 - ENTRADA 1 - SAÍDA	 CHAVE DE ACESSO <b>3120 0610 2794 3000 0148 5500 1000 0020 6819 2803 9100</b>  Consulta de autenticidade no portal nacional da NF-e <a href="http://www.nfe.fazenda.gov.br/portal">www.nfe.fazenda.gov.br/portal</a> ou no site da Sefaz Autorizadora
---	--	--	---

NATUREZA DA OPERAÇÃO <b>VENDA MERCADORIA</b>		PROTOCOLO DE AUTORIZAÇÃO DE USO <b>131203705786721 10/06/2020 10:05:03</b>
INSCRIÇÃO ESTADUAL <b>001.085.835/0068</b>	INSCRIÇÃO ESTADUAL DO S/ST. TRIBUT.	CNPJ <b>10.279.430/0001-48</b>

<b>DESTINATÁRIO / REMETENTE</b> NOME / RAZÃO SOCIAL <b>MUNICIPIO DE PATOS DE MINAS</b>		CNPJ / CPF <b>18.602.011/0001-07</b>	DATA DA EMISSÃO <b>10/06/2020</b>
ENDEREÇO <b>RUA DOUTOR JOSE OLYPIO DE MELO, 151</b>		BAIRRO / DISTRITO <b>ELDORADO</b>	CEP <b>38700-900</b>
MUNICÍPIO <b>PATOS DE MINAS</b>		UF <b>MG</b>	FONE / FAX <b>(34) 3822-9600</b>
INSCRIÇÃO ESTADUAL		HORA DA SAÍDA <b>10:03:29</b>	

FATURA / DUPLICATA <b>001 10/06/2020 7.975,00</b>
--

<b>CÁLCULO DO IMPOSTO</b>						
BASE CÁLC ICMS <b>0,00</b>	VALOR ICMS <b>0,00</b>	BASE CÁLC ICMS ST <b>0,00</b>	VALOR ICMS ST <b>0,00</b>	TOTAL DOS PRODUTOS <b>7.975,00</b>		
VALOR FRETE <b>0,00</b>	VALOR SEGURO <b>0,00</b>	VALOR DESCONTO <b>0,00</b>	OUTRAS DESP <b>0,00</b>	VALOR IPI <b>0,00</b>	VALOR APROX TRIB <b>1.630,89</b>	TOTAL DA NOTA <b>7.975,00</b>

<b>TRANSPORTADOR / VOLUMES TRANSPORTADOS</b>						
NOME / RAZÃO SOCIAL <b>O EMITENTE</b>			FRETE POR CONTA <b>0-EMITENTE</b>	CÓDIGO ANTT	PLACA DO VEIC	UF <b>MG</b>
ENDEREÇO <b>AVENIDA JOSE SOARES DE ARAUJO 285</b>			MUNICÍPIO <b>PATOS DE MINAS</b>		INSCRIÇÃO ESTADUAL <b>ISENTO</b>	
QUANTIDADE	ESPÉCIE	MARCA	NUMERAÇÃO	PESO BRUTO	PESO LÍQUIDO	

<b>DADOS DOS PRODUTOS / SERVIÇOS</b>												
CÓDIGO PRODUTO	DESCRIÇÃO DO PRODUTO / SERVIÇO	NCM/SII	CSOSN	CFOP	UNID	QUANT	VALOR UNIT	VALOR TOTAL	B.CÁLC ICMS	VALOR ICMS	ALIQ. ICMS	V.APROX. TRIBUTOS
000617	MODULO DE FIBRA	21069030	0102	5102	GR	25.000	0,319	7.975,00	0,00	0,00	0	1.630,89

<b>INFORMAÇÕES COMPLEMENTARES</b> Total aproximado de tributos federais, estaduais e municipais: R\$1630,89 - Lei 12.741/2012 - Fonte: IBPT AUT.EMPENHO 2658/20 - AUT.COMPRAS 2658/20 - DADOS BANCARIOS - BANCO DO BRASIL - AGENCIA 4669-8 - C/C 10609-7 - DADOS BANCARIOS - CEF - AGENCIA 3540 - OPERAÇÃO 003 - C/C 1986-0 - FAVOR CONFERIR A MERCADORIA NO ATO DA ENTREGA! NÃO ACEITAMOS RECLAMAÇÕES POSTERIORES!	RESERVADO AO FISCO  
---	---

DANFE View Online | [www.danfeview.com.br](http://www.danfeview.com.br) Gerado em 10/06/2020 às 17:36 pelo DANFE View | [www.danfeview.com.br](http://www.danfeview.com.br)

RECEBEMOS DE ROSILENE VIEIRA LOPES - EPP OS PRODUTOS E/OU SERVIÇOS CONSTANTES DA NOTA FISCAL ELETRÔNICA INDICADA AO LADO. EMISSÃO 10/06/2020 VALOR TOTAL: 7.975,00 DESTINATÁRIO: MUNICIPIO DE PATOS DE MINAS - RUA DOUTOR JOSE OLYPIO DE MELO, ELDORADO, 38700-900-PATOS DE MINAS-MG		<b>NF-e</b> <b>000.002.068</b> <b>SÉRIE 1</b>
DATA DO RECEBIMENTO	IDENTIFICAÇÃO E ASSINATURA DO RECEBEDOR	



Serviço Público Federal  
CONSELHO FEDERAL DE FARMÁCIA



CERTIDÃO DE REGULARIDADE

REGISTRO 43.042 REGIONAL CRF/MG VALIDADE 08/01/2024 HORÁRIO DE FUNCIONAMENTO DO ESTABELECIMENTO: SEG. A SEX. 09:00 às 17:00

RAZÃO/DENOMINAÇÃO SOCIAL  
Rosilene Vieira Lopes - Epp

NATUREZA DO ESTABELECIMENTO  
Distribuidora de Correlatos

ENDEREÇO  
Av. José Soares de Araújo, 285 - Lj. 01 - CEP: 38703103

CNPJ  
10.279.430/0001-48

LOCALIDADE Jardim Califórnia CIDADE Patos de Minas/MG

FARMACÊUTICO(S) DIRETOR/RESPONSÁVEL(EIS) TÉCNICO(S)	INSCRIÇÃO	HORÁRIO DE ASSISTÊNCIA
NOME Jânia Maria da Conceição	44.242	Seg/Sex:13:00 às 14:00

**ESTA CERTIDÃO DEVE SER AFIKADA EM UM LUGAR BEM VISÍVEL AO PÚBLICO**  
Certificamos que o estabelecimento a que se refere esta Certidão de Regularidade Técnica está inscrito no Conselho Regional de Farmácia, atendendo a todos os requisitos do art.22, parágrafo único e art.24, ambos da Lei 3820/60. Tratando-se de Farmácia e Droqaria, certificamos que está regularizada em sua atividade durante os horários estabelecidos pelos Farmacêuticos Responsáveis Técnicos, de acordo com os artigos 2º, 3º caput, 5º, 6º inciso I, todos da Lei 13.021/14. A autenticidade e/ou validade jurídica dessa Certidão será comprovada acessando o site institucional e digitando o código de autenticidade ou mesmo através do leitor de QR-Code. O documento impresso deverá ser reimpresso a cada 90 (noventa) dias. Expedida em 09/01/2023 e emitida no dia 06/03/2023



Código de Autenticidade  
000103449262320303

g  
28



Consultas / Funcionamento de Empresa Nacional / Resultado

## Resultado da Consulta de Funcionamento de Empresas

Ordem	CNPJ	Empresa	Número	Tipo	Situação	
<input type="checkbox"/>	1	10.279.430/0001-48	ROSILENE VIEIRA LOPES ME	8.16.787-1 (P9596LY541H0)	Autorização	Ativa
<input type="checkbox"/>	2	10.279.430/0001-48	ROSILENE VIEIRA LOPES ME	4.00.013-9	Autorização	Ativa
<input type="checkbox"/>	3	10.279.430/0001-48	ROSILENE VIEIRA LOPES ME	3.08.071-1	Autorização	Ativa

[Voltar](#)

Consultas / Funcionamento de Empresa Nacional / Resultado / Detalhamento

## Dados da Empresa Nacional

**Razão Social**

ROSILENE VIEIRA LOPES ME

**CNPJ**

10.279.430/0001-48

**Endereço Completo**

Avenida Jose Soares de Araujo nº 285, Loja 01 - Jardim California CEP: 38.703-103 - PATOS DE MINAS/MG

**Telefone**

(34) 3825-1262

**Responsável Técnico**

JANIA MARA DA CONCEIÇÃO

**Responsável Legal**

ROSILENE VIEIRA LOPES

## Dados do Cadastro

**Cadastro Nº**

8.16.787-1 (P9596LY541H0)

**Data do Cadastro**

24/09/2018

**Situação**

Ativa

**Nº do Processo**

25351.347025/2018-52

**Cadastro**

8 - Produtos para Saúde (Correlatos)

**Atividades / Classes****Armazenar**

- Correlatos

**Distribuir**

- Correlatos

**Expedir**

- Correlatos

**Certificado de Boas Práticas de Fabricação - CBPF (Vigente)**

Empresa Solicitante	Linhas de Certificação Vigentes	Data de Publicação	Vencimento do Certificado
Nenhum registro encontrado			

**Certificado de Boas Práticas de Distribuição e Armazenagem - CBPDA (Vigente)**

Empresa Solicitante	Linhas de Certificação Vigentes	Data de Publicação	Vencimento do Certificado
Nenhum registro encontrado			

  
 Voltar



Consultas / Funcionamento de Empresa Nacional / Resultado / Detalhamento

## Dados da Empresa Nacional

**Razão Social**

ROSILENE VIEIRA LOPES ME

**CNPJ**

10.279.430/0001-48

**Endereço Completo**

Avenida Jose Soares de Araujo nº 285, Loja 01 - Jardim California CEP: 38.703-103 - PATOS DE MINAS/MG

**Telefone**

(34) 3825-1262

**Responsável Técnico**

JANIA MARA DA CONCEIÇÃO

**Responsável Legal**

ROSILENE VIEIRA LOPES

## Dados do Cadastro

**Cadastro Nº**

3.08.071-1

**Data do Cadastro**

17/09/2018

**Situação** Ativa**Nº do Processo**

25351.347007/2018-71

**Cadastro**

3 - Saneantes

**Atividades / Classes****Armazenar**

- Saneante Domis.

**Distribuir**

- Saneante Domis.

**Expedir**

- Saneante Domis.

**Certificado de Boas Práticas de Fabricação - CBPF (Vigente)**

Empresa Solicitante

Linhas de Certificação Vigentes

Data de Publicação

Vencimento do Certificado

Nenhum registro encontrado

**Certificado de Boas Práticas de Distribuição e Armazenagem - CBPDA (Vigente)**

Empresa Solicitante

Linhas de Certificação Vigentes

Data de Publicação

Vencimento do Certificado

Nenhum registro encontrado

  
 Voltar

Consultas / Funcionamento de Empresa Nacional / Resultado / Detalhamento

## Dados da Empresa Nacional

**Razão Social**

ROSILENE VIEIRA LOPES ME

**CNPJ**

10.279.430/0001-48

**Endereço Completo**

Avenida Jose Soares de Araujo nº 285, Loja 01 - Jardim California CEP: 38.703-103 - PATOS DE MINAS/MG

**Telefone**

(34) 3825-1262

**Responsável Técnico**

JANIA MARA DA CONCEIÇÃO

**Responsável Legal**

ROSILENE VIEIRA LOPES

## Dados do Cadastro

**Cadastro N°**

4.00.013-9

**Data do Cadastro**

15/10/2018

**Situação** Ativa**N° do Processo**

25351.346976/2018-12

**Cadastro**

2 - Cosmético

**Atividades / Classes****Armazenar**

- Produtos de Higiene

**Distribuir**

- Produtos de Higiene

**Expedir**

- Produtos de Higiene

**Certificado de Boas Práticas de Fabricação - CBPF (Vigente)**

Empresa Solicitante

Linhas de Certificação Vigentes

Data de Publicação

Vencimento do Certificado

Nenhum registro encontrado

**Certificado de Boas Práticas de Distribuição e Armazenagem - CBPDA (Vigente)**

Empresa Solicitante

Linhas de Certificação Vigentes

Data de Publicação

Vencimento do Certificado

Nenhum registro encontrado



## ALVARÁ SANITÁRIO

Número: 472/22

O Secretário Municipal de Saúde, de acordo com a legislação vigente, e tendo em vista a regularidade do processo número: 13/CMH em que é (são) interessado (s) :

ROSILENE VIEIRA LOPES - EPP CNPJ: 10.279.430/0001-48

resolve conceder-lhe(s) licença de funcionamento para o ano em exercício, que o(s) habilita(m) a iniciar e/ou manter a atividade de:

CNAE: 4645-1/01 Comércio atacadista de máquinas, aparelhos e equipamentos para uso odonto-médico-hospitalar, partes e peças.

nesto município à rua (Av) Av. José Soares de Araújo

Número: 285 nº Compl. Loja 01 Bairro: Jardim Califórnia

Sob a responsabilidade: Técnica

do (a) Jania Mara da Conceição CRF/MG: 44.242

2º Tabelionato de Notas de Patos de Minas - MG  
Autentico este documento, composto de 1 folha(s), por mim rubricada(s), numerada(s) e carimbada(s), por ser reprodução fiel do original que me foi apresentado, do que dou fé.  
Patos de Minas, 26/01/2023 14:30:36 24012  
SELO DE CONSULTA: GKZ86105  
CÓDIGO DE SEGURANÇA: 9842.5283.9324.4858  
Quantidade de atos praticados: 1  
Ato(s) praticado(s) por  
Énio Simão de Amorim - Escrevente Autorizado  
Eml: R\$7,44 TPA: R\$2,31 Total: R\$9,75 (ISS: R\$0,14)  
Consulte e valide este selo no site: <https://selos.trn-g.jus.br/>



Nº DA  
ETIQUETA  
ACF428772

PATOS DE MINAS, Sexta, 16 de Dezembro de 2022

CNAE 46460-02 Comércio atacadista de produtos de higiene pessoal;  
CNAE 46460-01 Comércio atacadista de produtos de cosméticos.  
Responsável Legal: Rosilene Vieira Lopes CPF: 072.652.766-12.

Lilian S. R. Marinho  
Diretora de Vigilância em Saúde  
Mat. 14878  
SMS - Patos de Minas/MG

*L. Marinho*  
Diretora de Vigilância em Saúde

Ana Carolina Magalhães Calvosa  
Secretária Municipal de Saúde  
de Patos de Minas

*Ana Carolina*  
Secretária Municipal de Saúde

### OBSERVAÇÕES

- 1 - A taxa de inspeção sanitária devida foi recolhida no valor de R\$ 95,80 em 05/04/2022
- 2 - Este documento deverá ser afixado no estabelecimento, em local visível ao público.
- 3 - Conforme Lei 15.102 de 14/05/2004 o Alvará Sanitário terá validade de um ano a partir da data de sua emissão.
- 4 - O presente documento poderá ser cassado, a qualquer momento, se detectadas irregularidades.



REPÚBLICA FEDERATIVA DO BRASIL  
ESTADO DA PARAÍBA  
CARTÓRIO AZEVEDO BASTOS  
FUNDADO EM 1888

PRIMEIRO REGISTRO CIVIL DE NASCIMENTO E ÓBITOS E PRIVATIVO DE CASAMENTOS, INTERDIÇÕES E TUTELAS DA COMARCA DE JOÃO PESSOA

Av. Epitácio Pessoa, 1145 Bairro dos Estados 58030-00, João Pessoa PB  
Tel.: (83) 3244-5404 / Fax: (83) 3244-5484  
<http://www.azevedobastos.not.br>  
E-mail: [cartorio@azevedobastos.not.br](mailto:cartorio@azevedobastos.not.br)



**DECLARAÇÃO DE SERVIÇO DE AUTENTICAÇÃO DIGITAL**

O Bel. Válber Azevêdo de Miranda Cavalcanti, Oficial do Primeiro Registro Civil de Nascimentos e Óbitos e Privativo de Casamentos, Interdições e Tutelas com atribuição de autenticar e reconhecer firmas da Comarca de João Pessoa Capital do Estado da Paraíba, em virtude de Lei, etc...

DECLARO ainda que, para garantir transparência e segurança jurídica de todos os atos oriundos da atividade Notarial e Registral no Estado da Paraíba, foi instituído pela Lei nº 10.132, de 06 de novembro de 2013, a aplicação obrigatória de um Selo Digital de Fiscalização Extrajudicial em todos os atos de notas e registro, composto de um código único (por exemplo: Selo Digital: ABC12345-X1X2) e dessa forma, cada autenticação processada pela nossa Serventia pode ser verificada e confirmada tantas vezes quanto for necessário através do site do Tribunal de Justiça do Estado da Paraíba, endereço <https://corregedoria.tjpb.jus.br/selo-digital/>.

A autenticação digital do documento faz prova de que, na data e hora em que ela foi realizada, a empresa ROSILENE VIEIRA LOPES tinha posse de um documento com as mesmas características que foram reproduzidas na cópia autenticada, sendo da empresa ROSILENE VIEIRA LOPES a responsabilidade, única e exclusiva, pela idoneidade do documento apresentado a este Cartório.

Nesse sentido, declaro que a ROSILENE VIEIRA LOPES assumiu, nos termos do artigo 8º, §1º, do Decreto nº 10.278/2020, que regulamentou o artigo 3º, inciso X, da Lei Federal nº 13.874/2019 e o artigo 2º-A da Lei Federal 12.682/2012, a responsabilidade pelo processo de digitalização dos documentos físicos, garantindo perante este Cartório e terceiros, a sua autoria e integridade.

De acordo com o disposto no artigo 2º-A, §7º, da Lei Federal nº 12.682/2012, o documento em anexo, identificado individualmente em cada Código de Autenticação Digital<sup>1</sup> ou na referida sequência, poderá ser reproduzido em papel ou em qualquer outro meio físico.

Esta DECLARAÇÃO foi emitida em **13/12/2021 08:01:10 (hora local)** através do sistema de autenticação digital do Cartório Azevêdo Bastos, de acordo com o Art. 1º, 10º e seus §§ 1º e 2º da MP 2200/2001, como também, o documento eletrônico autenticado contendo o Certificado Digital do titular do Cartório Azevêdo Bastos, poderá ser solicitado diretamente a empresa ROSILENE VIEIRA LOPES ou ao Cartório pelo endereço de e-mail [autentica@azevedobastos.not.br](mailto:autentica@azevedobastos.not.br) Para informações mais detalhadas deste ato, acesse o site <https://autdigital.azevedobastos.not.br> e informe o Código de Autenticação Digital

Esta Declaração é válida por **tempo indeterminado** e está disponível para consulta em nosso site.

<sup>1</sup>Código de Autenticação Digital: 95380912214104744127-1

<sup>2</sup>Legislações Vigentes: Lei Federal nº 8.935/94, Lei Federal nº 10.406/2002, Medida Provisória nº 2200/2001, Lei Federal nº 13.105/2015, Lei Estadual nº 8.721/2008, Lei Estadual nº 10.132/2013, Provimento CGJ nº 003/2014 e Provimento CNJ nº 100/2020.

O referido é verdade, dou fé.

**CHAVE DIGITAL**

00005b1d734fd94f057f2d69fe6bc05b219718518f0458a3f1e539aa363e8847f337131f889ddd77cb2680418fe857ad888e384c0434b4a1212c5731dff92db89ad97add7f3d9f29cd262159d4540c96



Presidência da República  
Casa Civil  
Medida Provisória Nº 2.200-2,  
de 24 de agosto de 2001.



*g*